

STIHL

STIHL KM 56 R

οδηγίες χρήσης



Πίνακας περιεχομένων

Σύστημα Kombi	2
Σχετικά με τις Οδηγίες Χρήσης	2
Οδηγίες ασφαλείας και τεχνική εργασία	3
Επιτρεπόμενα εργαλεία Kombi	7
Τοποθέτηση κυκλικής λαβής	8
Κρίκος	9
Καύσιμο	10
Ανεφοδιασμός με καύσιμο	11
Εκκίνηση / σβήσιμο του κινητήρα	12
Οδηγίες χρήσης	14
Καθάρισμα φίλτρου αέρα	14
Ρύθμιση καρμπιρατέρ	15
Μπουζί	16
Συμπεριφορά κινητήρα	17
Φύλαξη του μηχανήματος	17
Οδηγίες συντήρησης και καθαρισμού	18
Περιορισμός φθοράς και αποφυγή ζημιών	19
Κύρια μέρη του μηχανήματος	20
Τεχνικά χαρακτηριστικά	21
Οδηγίες επισκευής	22
Απόρριψη	22
Δήλωση συμμόρφωσης ΕΕ	23

Αγαπητέ πελάτη,

Σας ευχαριστούμε θερμά για την απόφασή σας να αγοράσετε ένα προϊόν ποιότητας της STIHL.

Το προϊόν αυτό έχει κατασκευαστεί με σύγχρονες μεθόδους παραγωγής και κάτω από εκτενή μέτρα διασφάλισης ποιότητας. Από την πλευρά μας έχουμε καταβάλει κάθε δυνατή προσπάθεια ώστε το μηχάνημα αυτό να ανταποκρίνεται στις προσδοκίες σας και να σας εξασφαλίζει εργασία χωρίς προβλήματα.

Αν έχετε οποιοσδήποτε απορίες σχετικά με το μηχάνημά σας, απευθυνθείτε στον αντιπρόσωπο από τον οποίο το αγοράσατε, ή απευθείας στον εισαγωγέα μας.

Δικός σας,



Δρ. Nikolas Stihl

Τυπώθηκε σε χαρτί λευκασμένο χωρίς χλώριο.
Τα τυπογραφικά μελάνια περιέχουν φυτικά έλαια, το χαρτί είναι ανακυκλωμένο.

© ANDREAS STIHL AG & Co. KG, 2020
0458-540-3321-C-VA3.G20.
000000933_026_GR

STIHL

KM 56 R, KM 56 RC

Οι παρούσες οδηγίες χρήσης προστατεύονται από δικαιώματα πνευματικής ιδιοκτησίας. Επιφυλάσσονται όλα τα δικαιώματα, ειδικά το δικαίωμα αναπαραγωγής, μετάφρασης και επεξεργασίας με ηλεκτρονικά συστήματα.

Σύστημα Kombi

Στο σύστημα Kombi της STIHL, διάφοροι κινητήρες Kombi και εργαλεία Kombi συνδυάζονται μεταξύ τους για να σχηματίσουν ένα πλήρες μηχάνημα. Σ' αυτό το εγχειρίδιο χρήσης, ο όρος «μηχάνημα» αναφέρεται στον **συνδυασμό** ενός κινητήρα Kombi με ένα εργαλείο Kombi.

Συνεπώς, οι οδηγίες χρήσης για το πλήρες μηχάνημα αποτελούνται από το εγχειρίδιο χρήσης για τον κινητήρα Kombi και το εγχειρίδιο χρήσης του εργαλείου Kombi.

Πριν θέσετε το μηχάνημα σε λειτουργία για πρώτη φορά, διαβάστε τα εγχειρίδια χρήσης **και των δύο μερών** με προσοχή και φυλάξτε τα για μελλοντική χρήση.

Σχετικά με τις Οδηγίες Χρήσης

Σύμβολα

Τα σύμβολα που υπάρχουν πάνω στο μηχάνημα επεξηγούνται σ' αυτές τις οδηγίες χρήσης.

Ανάλογα με το μηχάνημα και τον εξοπλισμό του, μπορεί πάνω στο μηχάνημα να υπάρχουν τα εξής σύμβολα.



Ρεζερβουάρ καυσίμου.
Μείγμα καυσίμου από
βενζίνη και λάδι κινητήρα

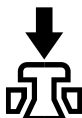

Ενεργοποίηση βαλβίδας
αποσυμπίεσης



Χειροκίνητη αντλία
καυσίμου

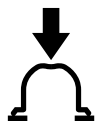

Ενεργοποίηση χειροκίνη-
της αντλίας καυσίμου

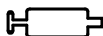

Σωληνάριο γράσου



Εισαγωγή αέρα: Θερινή
λειτουργία



Εισαγωγή αέρα: Χειμε-
ρινή λειτουργία



Θέρμανση λαβών

Διάκριση παραγράφων



ΠΡΟΕΙΔΟΠΟΙΗΣΗ

Προειδοποίηση για κίνδυνο ατυχήματος, τραυματισμού και σοβαρών υλικών ζημιών.



ΣΗΜΕΙΩΣΗ

Προειδοποίηση για πιθανή ζημιά του μηχανήματος ή των εξαρτημάτων του.

Τεχνική ανάπτυξη

Στη STIHL εργαζόμαστε συνεχώς για την περαιτέρω βελτίωση των μηχανημάτων και συσκευών μας. Για τον λόγο αυτό, διατηρούμε το δικαίωμα αλλαγών στον σχεδιασμό, στα τεχνικά χαρακτηριστικά και στον εξοπλισμό των μηχανημάτων σας.

Τα στοιχεία και οι εικόνες που υπάρχουν στις οδηγίες χρήσης δεν δεσμεύουν τον κατασκευαστή.

Οδηγίες ασφαλείας και τεχνική εργασία



Κατά την εργασία με αυτό το μηχάνημα πρέπει να λαμβάνονται ειδικά μέτρα ασφαλείας.



Πριν θέσετε το μηχάνημα σε λειτουργία για πρώτη φορά, διαβάστε με προσοχή και τα δύο εγχειρίδια (του κινητήρα Kombi και του εργαλείου Kombi) και φυλάξτε τα για μελλοντική χρήση. Η μη τήρηση των οδηγιών χρήσης μπορεί να οδηγήσει σε θανατηφόρο ατύχημα.

Τηρείτε τους κανονισμούς ασφαλείας που εκδίδονται από τα επαγγελματικά και εργατικά σωματεία, τα ταμεία κοινωνικής πρόνοιας, τους φορείς για την προστασία των εργαζομένων κ.λπ.

Αν δεν έχετε εργαστεί ξανά με μηχάνημα αυτού του είδους, ζητήστε από τον πωλητή ή κάποιον άλλο ειδικό να σας εξηγήσει τον ασφαλή χειρισμό του μηχανήματος. Εναλλακτικά, παρακολουθήστε ειδικά μαθήματα.

Το μηχάνημα δεν επιτρέπεται να χρησιμοποιείται από ανηλίκους. Εξαιρούνται νεαροί άνω των 16 ετών, οι οποίοι εκπαιδεύονται υπό επίβλεψη.

Κρατάτε σε απόσταση περαστικούς, παιδιά και ζώα.

Όταν δεν χρησιμοποιείτε το μηχάνημα, να το τοποθετείτε με τέτοιο τρόπο ώστε να μη δημιουργεί κινδύνους. Φροντίστε ώστε το μηχάνημα να μην είναι προσίτιο σε αναρμόδια άτομα.

Ο χρήστης φέρει ευθύνη για ατυχήματα ή ζημιές που προκαλούνται σε τρίτους ή στις περιουσίες τους.

Δίνετε ή δανείζετε το μηχάνημα μόνο σε άτομα που είναι εξοικειωμένα με το συγκεκριμένο μοντέλο και τον χειρισμό του, και δίνετε πάντα μαζί τα εγχειρίδια με τις οδηγίες χρήσης του κινητήρα Kombi και του εργαλείου Kombi.

Οι ώρες κατά τις οποίες επιτρέπεται η χρήση μηχανημάτων που εκπέμπουν θόρυβο μπορεί να περιορίζονται από εθνικούς αλλά και τοπικούς κανονισμούς.

Προκειμένου να εργαστείτε με το μηχάνημα, πρέπει να είστε καλά στην υγεία, ξεκουραστοι και σε καλή ψυχολογική κατάσταση.

Αν για λόγους υγείας πρέπει να αποφεύγετε τη σωματική κούραση, ρωτήστε τον γιατρό σας αν μπορείτε να εργαστείτε με μηχάνημα αυτού του είδους.

Για άτομα με βηματοδότη καρδιάς: Το σύστημα ανάφλεξης αυτού του μηχανήματος δημιουργεί ένα ηλεκτρομαγνητικό πεδίο πολύ μικρής έντασης. Δεν μπορεί ωστόσο να αποκλειστεί απόλυτα η επίδραση σε ορισμένους τύπους βηματοδοτών. Για να αποφύγετε τους όποιους κινδύνους για την υγεία σας, η STIHL συνιστά να ζητήσετε συμβουλές από τον γιατρό σας και από τον κατασκευαστή του βηματοδότη.

Απαγορεύεται η χρήση του μηχανήματος μετά από λήψη αλκοόλ, ναρκωτικών ή φαρμάκων που μειώνουν την ικανότητα αντίδρασης.

Χρησιμοποιείτε το μηχάνημα μόνο για τους σκοπούς που περιγράφονται στις οδηγίες χρήσης του εργαλείου Kombi που χρησιμοποιείτε.

Το μηχάνημα δεν επιτρέπεται να χρησιμοποιηθεί για άλλους σκοπούς – **Κίνδυνος ατυχήματος!**

Θέτετε τον κινητήρα Kombi σε λειτουργία μόνο όταν έχει προσαρμοστεί κάποιο εργαλείο Kombi, διαφορετικά μπορεί να προκληθεί ζημιά στο μηχάνημα.

Το μηχάνημα επιτρέπεται να εφοδιάζεται μόνο με εργαλεία Kombi και παρελκόμενα που έχουν εγκριθεί από τη STIHL για χρήση σ' αυτό ή τα οποία είναι ισοδύναμα από τεχνική άποψη. Χρησιμοποιείτε μόνο τους συνδυασμούς που αναφέρονται στο κεφάλαιο «Επιτρεπόμενα εργαλεία Kombi». Αν έχετε απορίες, απευθυνθείτε σε ένα ειδικευμένο κατάστημα. Χρησιμοποιείτε μόνο εξαρτήματα και παρελκόμενα υψηλής ποιότητας. Διαφορετικά μπορεί να υπάρξει κίνδυνος για ατυχήματα ή ζημιές στο μηχάνημα.

Η STIHL συνιστά να χρησιμοποιείτε μόνο γνήσια εργαλεία και παρελκόμενα STIHL. Οι ιδιότητες των γνήσιων προϊόντων είναι άριστα προσαρμοσμένες στο προϊόν και στις απαιτήσεις του χρήστη.

Μην κάνετε επεμβάσεις στο μηχάνημα, καθώς μπορεί να τεθεί σε κίνδυνο η ασφάλειά σας. Η STIHL δεν αναλαμβάνει καμία ευθύνη για

τραυματισμούς ή υλικές ζημιές που οφείλονται στη χρήση μη εγκεκριμένων προσαρμοζόμενων εργαλείων.

Μην καθαρίζετε το μηχάνημα με πλυστικό υψηλής πίεσης. Η δυνατή δέσμη νερού μπορεί να προκαλέσει ζημιά σε εξαρτήματα του μηχανήματος.

Ενδυμασία και εξοπλισμός

Να φοράτε κατάλληλη ενδυμασία και εξοπλισμό.



Μην φοράτε ρούχα που μπορούν να μπλεχτούν σε κλαδιά, θάμνους, ή στα κινούμενα μέρη του μηχανήματος. Επίσης, μην φοράτε μαντίλι, γραβάτα ή κοσμήματα. Μαζεύετε και ασφαλίσετε τα μακριά μαλλιά, έτσι ώστε να βρισκονται πάνω από το ύψος των ώμων.

Βλέπε επίσης την παράγραφο «Ενδυμασία και εξοπλισμός» στις οδηγίες χρήσης του εργαλείου Kombi.

Μεταφορά του μηχανήματος

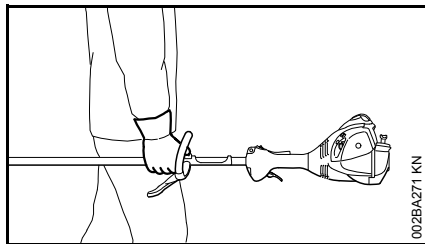

Πάντα με σβηστό κινητήρα.

Κατά τη μεταφορά στο αυτοκίνητο, ασφαλίστε το μηχάνημα από ανατροπή, ζημιά και διαρροή καυσίμου.

Βλέπε επίσης την παράγραφο «Μεταφορά μηχανήματος» στις οδηγίες χρήσης του χρησιμοποιούμενου εργαλείου Kombi.

Ανεφοδιασμός



Η βενζίνη είναι εξαιρετικά εύφλεκτη. Διατηρείτε απόσταση ασφαλείας από ακάλυπτη φλόγα, προσέχετε να μη χυθεί καύσιμο και μην καπνίζετε.

Σβήνετε τον κινητήρα πριν από τον ανεφοδιασμό.

Μην ανεφοδιάζετε το μηχάνημα όσο ο κινητήρας είναι ακόμη ζεστός. Το καύσιμο μπορεί να ξεχειλίσει – **Κίνδυνος πυρκαγιάς!**

Ανοίγεται την τάπα του ρεζερβουάρ με προσοχή, ώστε η τυχόν υπερπίεση μέσα στο ρεζερβουάρ να εκτονωθεί αργά και να μην πεταχτεί καύσιμο προς τα έξω.

Ανεφοδιάζετε το μηχάνημα μόνο σε καλά αεριζόμενο χώρο. Καύσιμο που χύνεται πάνω στο μηχάνημα πρέπει να απομακρυνθεί αμέσως. Αν χυθεί καύσιμο στα ρούχα σας, αλλάξτε τα αμέσως.



Μετά τον ανεφοδιασμό, σφίξτε την τάπα του ρεζερβουάρ με όση δύναμη μπορείτε.

Έτσι μειώνεται ο κίνδυνος, η τάπα να χαλαρώσει από τις δονήσεις του κινητήρα και να χυθεί καύσιμο.

Ελέγξτε το μηχάνημα για διαρροές. Αν τρέξει καύσιμο, μην βάλετε μπρος τον κινητήρα – **Κίνδυνος θανατηφόρου ατυχήματος!**

Πριν την εκκίνηση

Ελέγξτε την ασφαλή κατάσταση του μηχανήματος. Συμβουλευθείτε τα αντίστοιχα κεφάλαια των οδηγιών χρήσης:

- Ελέγξτε το σύστημα τροφοδοσίας για διαρροές, ειδικά τα ορατά εξαρτήματα όπως η τάπα του ρεζερβουάρ, οι συνδέσεις των σωληνίων και η χειροκίνητη αντλία καυσίμου (μόνο για μηχανήματα με χειροκίνητη αντλία καυσίμου). Σε περίπτωση διαρροής ή ζημιάς, μην ξεκινήσετε τον κινητήρα – **Κίνδυνος πυρκαγιάς!** Πριν χρησιμοποιήσετε το μηχάνημα, παραδώστε το σε ένα ειδικευμένο κατάστημα για επισκευή
- Ο συνδυασμός από κοπτικό εξάρτημα, προφυλακτήρα, λαβή και αορτήρα πρέπει να είναι επιτρεπτός, και όλα τα εξαρτήματα πρέπει να έχουν τοποθετηθεί σωστά
- Ο διακόπτης πρέπει να κινείται εύκολα προς την κατεύθυνση 0
- Ο μοχλός της πεταλούδας εκκίνησης, η σκανδάλη γκαζιού και η ασφάλεια της σκανδάλης πρέπει να κινούνται με ευκολία. Η σκανδάλη γκαζιού πρέπει να επιστρέφει αυτόματα στη θέση ρελατί. Όταν πιέζετε την ασφάλεια

και τη σκανδάλη, ο μοχλός της πεταλούδας εκκίνησης πρέπει επιστρέφει αυτόματα από τις θέσεις **I** και **II** στη θέση κανονικής λειτουργίας **I**

- Βεβαιωθείτε ότι το κάλυμμα του μπουζί είναι καλά στερεωμένο. Αν το κάλυμμα είναι χαλαρό, ενδέχεται να δημιουργηθούν σπινθήρες με κίνδυνο ανάφλεξης του μείγματος καυσίμου/αέρα που βγαίνει από το μηχανήμα – **Κίνδυνος πυρκαγιάς!**
- Μην κάνετε επεμβάσεις στα χειριστήρια και στα συστήματα ασφαλείας
- Προκειμένου να χειριστείτε το μηχανήμα με ασφάλεια, οι χειρολαβές πρέπει να είναι καθαρές και στεγνές, χωρίς λάδια και ακαθαρσίες.
- Ρυθμίστε τον αορτήρα και τις χειρολαβές ανάλογα με το ανάστημά σας

Το μηχανήμα επιτρέπεται να χρησιμοποιείται μόνο εφόσον είναι σε ασφαλή κατάσταση λειτουργίας – **Κίνδυνος ατυχήματος!**

Για περίπτωση ανάγκης, κατά τη χρήση αορτήρα: Εξασκηθείτε στη γρήγορη αφαίρεση του μηχανήματος. Για να αποφευχθούν ζημιές, μην πετάτε το μηχανήμα κάτω όταν κάνετε τις ασκήσεις.

Βλέπε επίσης την παράγραφο «Πριν την εκκίνηση» στις οδηγίες χρήσης του εργαλείου Kombi.

Εκκίνηση κινητήρα

Ξεκινήστε τον κινητήρα σε απόσταση τουλάχιστον 3 m από το σημείο ανεφοδιασμού, και όχι μέσα σε κλειστό χώρο.

Μόνο σε επίπεδο έδαφος. Πάρτε σταθερή και ασφαλή στάση και κρατήστε το μηχανήμα σταθερά στα χέρια. Βεβαιωθείτε ότι το εργαλείο του μηχανήματος δεν έρχεται σε επαφή με άλλα αντικείμενα ή με το έδαφος, γιατί μπορεί να περιστραφεί κατά την εκκίνηση.

Αποφεύγετε την επαφή με το εργαλείο – **Κίνδυνος τραυματισμού!**

Μη βάζετε μπρος το μηχανήμα ενώ το κρατάτε στον αέρα. Ξεκινήστε το μηχανήμα όπως περιγράφεται στις οδηγίες χρήσης. Όταν αφήνετε τη σκανδάλη γκαζιού, το εργαλείο δεν σταματά αμέσως αλλά συνεχίζει να περιστρέφεται για μερικά δευτερόλεπτα, ως αποτέλεσμα της αδράνειας.

Ελέγξτε τη λειτουργία στο ρελαντί: Το εργαλείο δεν επιτρέπεται να περιστρέφεται όταν αφήνετε τη σκανδάλη γκαζιού.

Κρατάτε εύφλεκτα υλικά (π.χ. πριονίδια, φλοισί δέντρων, ξερά χόρτα, καύσιμα) μακριά από το ζεστό ρεύμα καυσαερίων και την καυτή επιφάνεια της εξάτμισης – **Κίνδυνος πυρκαγιάς!**

Βλέπε επίσης την παράγραφο «Εκκίνηση κινητήρα» στις οδηγίες χρήσης του χρησιμοποιούμενου εργαλείου Kombi.

Κράτημα και χειρισμός του μηχανήματος

Κρατάτε το μηχανήμα πάντοτε και με τα δύο χέρια στις λαβές.

Φροντίζετε πάντα για σταθερή και ασφαλή στάση του σώματός σας.

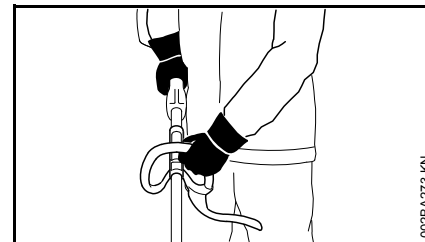

Το αριστερό χέρι στην κυκλική λαβή, το δεξί χέρι στη λαβή χειρισμού, ακόμα κι όταν είστε αριστερόχειρας.

Κατά την εργασία

Σε περίπτωση επικείμενου κινδύνου ή έκτακτης ανάγκης, σβήστε αμέσως τον κινητήρα, γυρίζοντας τον διακόπτη λειτουργίας προς το σύμβολο **0**.

Βεβαιωθείτε ότι ο κινητήρας λειτουργεί σωστά στο ρελαντί. Το εργαλείο δεν πρέπει να περιστρέφεται όταν αφήνετε τη σκανδάλη γκαζιού. Αν το εργαλείο εξακολουθεί να περιστρέφεται στο ρελαντί, δώστε το μηχανήμα σε ειδικευμένο κατάστημα για επισκευή. Ελέγχετε τακτικά τη ρύθμιση του ρελαντί, και ενδεχομένως κάντε την απαιτούμενη διόρθωση. Η STIHL συνιστά να απευθυνθείτε στον πιστοποιημένο αντιπρόσωπο της STIHL.

Όταν φοράτε ωτασπίδες χρειάζεται τεταμένη προσοχή και πρέπει να έχετε το νου σας για πιθανούς κινδύνους, καθώς

είναι μειωμένη η ικανότητά σας να αντιλαμβάνεστε προειδοποιητικούς ήχους (φωνές, συναγερμούς κ.λπ.).

Παρεμβάλλετε τακτικά διαλείμματα, για να αποφύγετε κούραση και κόπωση – **Κίνδυνος ατυχήματος!**

Να εργάζεστε ήρεμα και με περίσκεψη, και μόνο με καλές συνθήκες ορατότητας και φωτισμού. Δουλεύετε προσεκτικά. Μη θέτετε τρίτους σε κίνδυνο.

Χρησιμοποιείτε το μηχάνημα μόνο για τις εφαρμογές που περιγράφονται στις οδηγίες χρήσης του εργαλείου Kombi.



Μόλις πάρει μπρος ο κινητήρας, το μηχάνημα αρχίζει να παράγει δηλητηριώδη καυσαέρια. Τα αέρια αυτά μπορεί να είναι άοσμα και μη ορατά και να περιέχουν άκαυστους υδρογονάνθρακες και βενζόλιο. Ποτέ μη χρησιμοποιείτε το μηχάνημα σε κλειστό ή ανεπαρκώς αεριζόμενο χώρο, ακόμα κι αν είναι εφοδιασμένο με καταλύτη.

Αν εργάζεστε μέσα σε χαντάκια, λάκκους, φρεάτια ή άλλους στενούς χώρους, εξασφαλίζετε πάντοτε επαρκείς εναλλαγές αέρα – **Κίνδυνος θανατηφόρου ατυχήματος από δηλητηρίαση!**

Αν αισθανθείτε αδιαθεσία ή πονοκέφαλο, αν αντιληφθείτε διαταραχές στην ακοή ή στην όρασή σας (π.χ. περιορισμός του πεδίου όρασης), ή αν διαπιστώσετε έλλειψη συγκέντρωσης, διακόψτε αμέσως την εργασία. Τα συμπτώματα αυτά μπορεί

να προκαλούνται μεταξύ άλλων από υψηλή συγκέντρωση καυσαερίων – **Κίνδυνος ατυχήματος!**

Μην προκαλείτε υπερβολικό θόρυβο ή καυσαέρια. Μην αφήνετε τον κινητήρα να λειτουργεί άσκοπα και δίνετε γκάτζι μόνο κατά την εργασία.

Μην καπνίζετε κατά τη χρήση του μηχανήματος ή όταν βρίσκεστε κοντά σ' αυτό – **Κίνδυνος πυρκαγιάς!** Από το σύστημα τροφοδοσίας μπορεί να διαρρεύσουν εύφλεκτοι ατμοί βενζίνης.

Η σκόνη, τα νέφη και ο καπνός που δημιουργούνται κατά την εργασία μπορεί να είναι βλαβερά για την υγεία. Αν δημιουργούνται μεγάλες ποσότητες σκόνης ή καπνού, φορέστε κατάλληλα μέσα για την προστασία της αναπνοής.

Αν το μηχάνημα εκτεθεί σε αντικανονικές καταπονήσεις (π.χ. χτύπημα ή πτώση), ελέγξτε οπωσδήποτε την κατάστασή του πριν συνεχίσετε τη χρήση – Βλέπε επίσης την ενότητα «Πριν την εκκίνηση». Ελέγξτε ιδίως τη στεγανότητα του συστήματος τροφοδοσίας καυσίμου και τη λειτουργία των συστημάτων ασφαλείας. Σε καμία περίπτωση δεν επιτρέπεται να χρησιμοποιήσετε μηχάνημα που δεν είναι απόλυτα ασφαλές. Αν έχετε αμφιβολίες, απευθυνθείτε σε ένα ειδικευμένο κατάστημα.

Μην χρησιμοποιείτε το μηχάνημα με τον μοχλό της πεταλούδας εκκίνησης στη θέση θερμής εκκίνησης . Σ' αυτή τη θέση, δεν ρυθμίζεται ο αριθμός στροφών του κινητήρα.

Σβήνετε πάντα τον κινητήρα όταν απομακρύνετε από το μηχάνημα.

Πριν την αλλαγή του εργαλείου Kombi ή άλλου εργαλείου, σβήστε τον κινητήρα – **Κίνδυνος τραυματισμού!**

Δονήσεις

Κατά την παρατεταμένη χρήση του μηχανήματος, οι δονήσεις που παράγονται από τον κινητήρα ενδέχεται να προκαλέσουν προβλήματα στην αιμάτωση των χεριών.

Δεν μπορεί να δοθεί μια συγκεκριμένη διάρκεια χρήσης που να ισχύει για όλες τις περιπτώσεις, επειδή εξαρτάται από διάφορους παράγοντες.

Παράγοντες που παρατείνουν τη διάρκεια χρήσης είναι π.χ.:

- Κατάλληλη προστασία των χεριών (ζεστά γάντια)
- Τακτικά διαλείμματα

Παράγοντες που μειώνουν τη διάρκεια χρήσης είναι π.χ.:

- η ειδική, προσωπική προδιάθεση για κακή αιμάτωση (χαρακτηριστικό γνώρισμα: συχνά κρύα δάχτυλα, ρίγη)
- χαμηλή θερμοκρασία περιβάλλοντος
- η δύναμη με την οποία πιάνετε το μηχάνημα (το πολύ σφιχτό κράτημα παρεμποδίζει την αιμάτωση)

Εάν, σε περίπτωση τακτικής και παρατεταμένης χρήσης του μηχανήματος, παρουσιάζονται επανειλημμένα ενοχλήσεις από τη χρήση (π.χ. μυρμήγκιασμα στα δάχτυλα) συνιστούμε να κάνετε ιατρικές εξετάσεις.

Συντήρηση και επισκευές

Συντηρείτε τακτικά το μηχάνημα. Εκτελείτε μόνο τις εργασίες συντήρησης και επισκευής που περιγράφονται στις οδηγίες χρήσης. Για όλες τις άλλες εργασίες, απευθυνθείτε σε ειδικευμένο κατάστημα.

Η STIHL συνιστά να αναθέσετε τις εργασίες συντήρησης και επισκευής αποκλειστικά στους επίσημους αντιπροσώπους της STIHL. Οι επίσημοι αντιπρόσωποι της STIHL έχουν τη δυνατότητα να λάβουν μέρος σε τακτικά προγράμματα εκπαίδευσης και έχουν στη διάθεσή τους τις απαραίτητες τεχνικές πληροφορίες.

Χρησιμοποιείτε μόνο ανταλλακτικά καλής ποιότητας. Διαφορετικά μπορεί να υπάρξει κίνδυνος για ατυχήματα ή ζημιές στο μηχάνημα. Αν έχετε απορίες, απευθυνθείτε σε ένα ειδικευμένο κατάστημα.

Η STIHL συνιστά να χρησιμοποιήσετε γνήσια ανταλλακτικά STIHL. Οι ιδιότητες των γνήσιων προϊόντων είναι άριστα προσαρμοσμένες στο μηχάνημα και στις απαιτήσεις του χρήστη.

Πριν από οποιοσδήποτε εργασίες επισκευής, συντήρησης ή καθαρισμού, **σταματήστε τον κινητήρα και τραβήξτε το κάλυμμα από το μπουζί – Κίνδυνος τραυματισμού** από κατά λάθος εκκίνηση του κινητήρα! – Εξαίρεση: Ρύθμιση καρμπιρατέρ και ρελαντί.

Μην ξεκινάτε τον κινητήρα με τη μίζα, αν έχετε αποσυνδέσει το κάλυμμα του μπουζί ή αν έχετε ξεβιδώσει το μπουζί – **Κίνδυνος πυρκαγιάς** από σπινθήρες έξω από τον κύλινδρο!

Μη εκτελείτε εργασίες συντήρησης και μη φυλάσσετε το μηχάνημα κοντά σε ακάλυπτη φλόγα – **Κίνδυνος πυρκαγιάς** λόγω του καυσίμου!

Βεβαιώστε τακτικά ότι η τάπα του ρεζερβουάρ είναι στεγανή.

Χρησιμοποιείτε μόνο μπουζί που έχουν εγκριθεί από τη STIHL – Βλέπε "Τεχνικά χαρακτηριστικά".

Ελέγξτε το καλώδιο ανάφλεξης (άθικτη μόνωση, καλή εφαρμογή).

Ελέγξτε την κατάσταση της εξάτμισης.

Μη χρησιμοποιήσετε το μηχάνημα με ελαττωματική ή χωρίς εξάτμιση – **Κίνδυνος πυρκαγιάς! – Βλάβη της ακοής!**

Μην αγγίζετε τη ζεστή εξάτμιση – **Κίνδυνος εγκαύματος!**

Επιτρεπόμενα εργαλεία Kombi

Στον κινητήρα Kombi επιτρέπεται να προσαρμόζονται τα εξής εργαλεία STIHL Kombi:

Εργαλείο Kombi	Σκοπός χρήσης
FS-KM	Χορτοκοπτικό με κεφαλή κοπής
FS-KM ¹⁾	Χορτοκοπτικό με χλοοκόπτη
FSB-KM	Χορτοκοπτικό με κεφαλή κοπής
HL-KM 145°	Φραχτοκόπτης, ρυθμιζόμενος
HL-KM 0°	Φραχτοκόπτης
FH-KM 145°	Θαμνοκοπτικό
BG-KM	Φυσητήρας
HT-KM	Τηλεσκοπικό αλυσοπρίονο
BF-KM	Φρέζα
FCB-KM	Κοπτικό μπουρντούρας
FCS-KM	Κοπτικό μπουρντούρας
SP-KM	Ραβδιστικό
KB-KM	Βούρτσα
KW-KM	Κύλινδροι καθαρισμού

¹⁾ Πρέπει πάνω στην κυκλική λαβή να στερεώσετε την μπάρα (περιοριστή βήματος) που παραδίδεται μαζί με το μηχάνημα – Βλέπε επίσης «Τοποθέτηση κυκλικής λαβής».

Τοποθέτηση κυκλικής λαβής

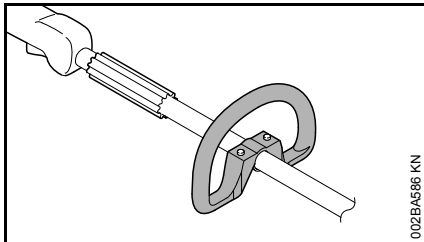

Το μηχάνημα παραδίδεται με την κυκλική λαβή τοποθετημένη στο μηχάνημα.

Χρήση μπάρας

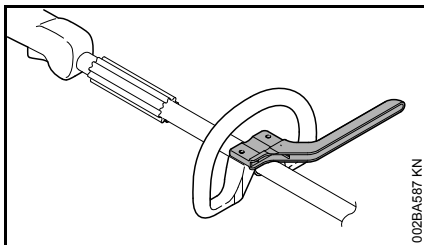

Η μπάρα (περιοριστής βήματος) παραδίδεται μαζί με το μηχάνημα και πρέπει να στερεωθεί στην κυκλική λαβή.

Στερέωση μπάρας

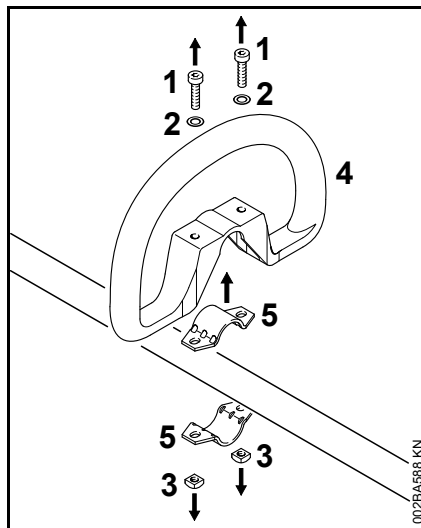

- Ξεβιδώστε τις βίδες (1) και αφαιρέστε τις, μαζί με τις ροδέλες (2) και τα παξιμάδια (3).
- Αφαιρέστε την κυκλική λαβή (4) και τα κολάρα (5).

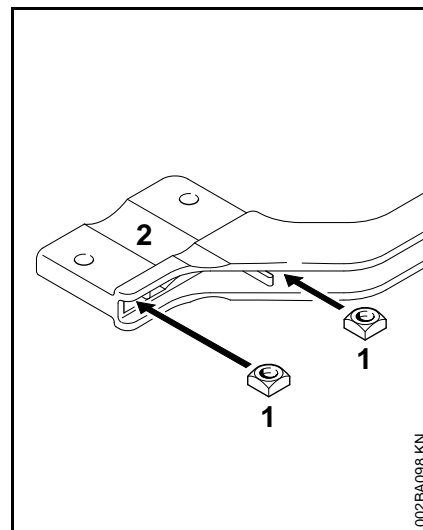

- Περάστε τα τετράγωνα παξιμάδια (1) μέσα στην μπάρα (2) και ευθυγραμμίστε τις σπές.

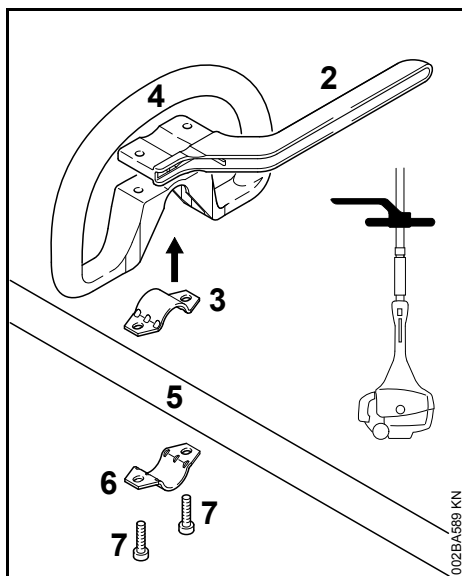

- Τοποθετήστε το εσωτερικό κολάρο (3) μέσα στην κυκλική λαβή (4) και τοποθετήστε τα δύο μαζί πάνω στον σωλήνα (5).
- Τοποθετήστε το κολάρο (6).
- Τοποθετήστε τη μπάρα (2) – Προσοχή στη σωστή θέση!
- Ευθυγραμμίστε τις οπές.
- Περάστε τις βίδες (7) μέσα στις οπές και βιδώστε τις στην μπάρα μέχρι τέρμα.
- Συνεχίστε με την παράγραφο «Ευθυγράμμιση και στερέωση κυκλικής λαβής».

Αφήστε την μπάρα (περιοριστή βήματος) μόνιμα στερεωμένη στο μηχάνημα.

Ευθυγράμμιση και στερέωση κυκλικής λαβής

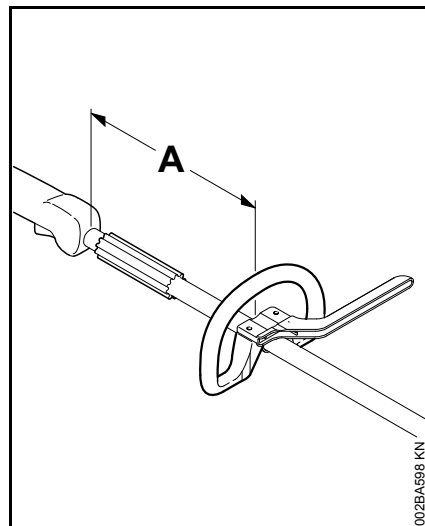

Αλλάζοντας την απόσταση (A) μπορείτε να τοποθετήσετε τη λαβή στην κατάλληλη θέση για τον χειριστή και τον σκοπό χρήσης.

- Στερεώστε την κυκλική λαβή.
- Στρέψτε την κυκλική λαβή σε κατάλληλη θέση.
- Σφίξτε τις βίδες, κρατώντας τα παξιμάδια αν χρειάζεται.

Κρίκος

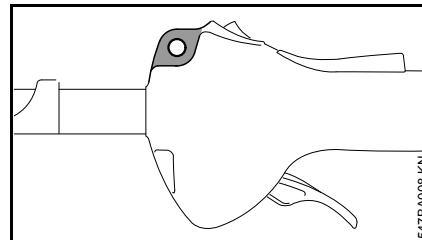

Ο κρίκος ανάρτησης βρίσκεται μπροστά από τη λαβή χειρισμού.

Καύσιμο

Ο κινητήρας λειτουργεί με μείγμα καυσίμου από βενζίνη και λάδι κινητήρα.



ΠΡΟΕΙΔΟΠΟΙΗΣΗ

Αποφεύγετε την άμεση επαφή του καυσίμου με το δέρμα και την εισπνοή των ατμών καυσίμου.

STIHL MotoMix

Η STIHL συνιστά τη χρήση του καυσίμου STIHL MotoMix. Αυτό το έτοιμο μείγμα καυσίμου είναι απαλλαγμένο από βενζόλη και μόλυβδο, έχει υψηλό αριθμό οκτανίου και περιέχει βενζίνη και λάδι στις σωστές αναλογίες.

Για να εξασφαλίζεται μεγάλη διάρκεια ζωής του κινητήρα, το STIHL MotoMix παρασκευάζεται με λάδι δίχρονων κινητήρων STIHL HP Ultra.

Το καύσιμο MotoMix δεν διατίθεται σε όλες τις χώρες.

Ανάμειξη καυσίμου



ΣΗΜΕΙΩΣΗ

Τα ακατάλληλα καύσιμα και η λανθασμένη αναλογία μείξης μπορούν να προκαλέσουν πολύ σοβαρές ζημιές στον κινητήρα. Βενζίνες και λάδια κακής ποιότητας μπορούν να προκαλέσουν ζημιά στον κινητήρα, στις τσιμούχες, στα σωληνάκια τροφοδοσίας και στο ρεζερβουάρ.

Βενζίνη

Χρησιμοποιείτε μόνο **επώνυμη βενζίνη**, αμόλυβδη ή κανονική, με αριθμό οκτανίου (RON) τουλάχιστον 90.

Σε κινητήρες με καρμπυρατέρ που ρυθμίζεται με το χέρι, η βενζίνη με ποσοστό οιοπνεύματος άνω του 10% μπορεί να προκαλέσει ανωμαλίες στη λειτουργία και πρέπει επομένως να αποφεύγεται ως καύσιμα για αυτούς τους κινητήρες.

Οι κινητήρες με σύστημα M-Tronic αποδίδουν πλήρη ισχύ με βενζίνη που περιέχει ποσοστό οιοπνεύματος έως 25% (E25).

Λάδι κινητήρα

Αν θέλετε να παρασκευάσετε μόνοι σας το μείγμα καυσίμου, χρησιμοποιήστε λάδι δίχρονων κινητήρων STIHL ή άλλο λάδι κινητήρων υψηλών επιδόσεων των κατηγοριών JASO FB, JASO FC, JASO FD, ISO-L-EGB, ISO-L-EGC ή ISO-L-EGD.

Η STIHL συνιστά να χρησιμοποιήσετε το λάδι δίχρονων κινητήρων STIHL HP Ultra ή ισοδύναμο λάδι κινητήρων υψηλών επιδόσεων, ώστε να εξασφαλίζεται συμμόρφωση με τα όρια εκπομπής ρύπων σε όλη τη διάρκεια ζωής του μηχανήματος.

Αναλογία

Για λάδι δίχρονων κινητήρων STIHL 1:50 μμμ: 1:50 μμμ = 1 μέρος λάδι + 50 μέρη βενζίνη

Παραδείγματα

Ποσότητα βενζίνης	Λάδι δίχρονων κινητήρων STIHL 1:50 μμμ	Λίτρα (mL)
1	0,02	(20)
5	0,10	(100)
10	0,20	(200)
15	0,30	(300)
20	0,40	(400)
25	0,50	(500)

- Σε ένα δοχείο κατάλληλο για καύσιμο, ρίξτε πρώτα το λάδι και στη συνέχεια τη βενζίνη, και ανακινήστε καλά.

Φύλαξη του μείγματος καυσίμου

Φυλάσσετε το μείγμα καυσίμου σε κατάλληλα δοχεία, σε ασφαλές, στεγνό και δροσερό μέρος, προστατευμένο από το φως και τον ήλιο.

Το μείγμα καυσίμου αλλοιώνεται με την πάροδο του χρόνου. Γι' αυτό, μην παρασκευάζετε μεγαλύτερη ποσότητα αυτό αυτή που χρειάζεστε για λίγες εβδομάδες. Μη φυλάξετε το μείγμα καυσίμου για διάστημα άνω των 30 ημερών. Υπό την επίδραση του φωτός, του ηλίου και χαμηλών ή υψηλών θερμοκρασιών, το μείγμα καυσίμου μπορεί να αχρηστευτεί πιο σύντομα.

Το STIHL MotoMix ωστόσο φυλάσσεται χωρίς πρόβλημα για διάστημα έως 2 ετών.

- Πριν από τον ανεφοδιασμό του μηχανήματος, ανακινήστε δυνατά το δοχείο καυσίμου.

! ΠΡΟΕΙΔΟΠΟΙΗΣΗ

Μέσα στο δοχείο μπορεί να έχει δημιουργηθεί πίεση. Ανοίξτε το με προσοχή.

- Καθαρίζετε τακτικά και επιμελώς το ρεζερβουάρ και το δοχείο καυσίμου.

Απορρίψτε το υπόλειμμα του καυσίμου και τα υγρά που χρησιμοποιείτε για το καθαρίσμα σύμφωνα με τους κανονισμούς και τους κανόνες για την προστασία του περιβάλλοντος!

Ανεφοδιασμός με καύσιμο

Προετοιμασία του μηχανήματος

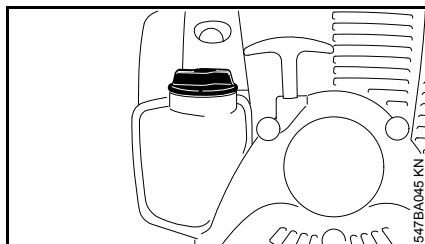

- Πριν τον ανεφοδιασμό, καθαρίστε καλά την τάπα του ρεζερβουάρ και την περιοχή γύρω από αυτήν, ώστε να μην πέσουν ακαθαρσίες μέσα στο ρεζερβουάρ.
- Τοποθετήστε το μηχάνημα με το στόμιο του ρεζερβουάρ στραμμένο προς τα πάνω.

Ανοιγμα βιδωτής τάπας

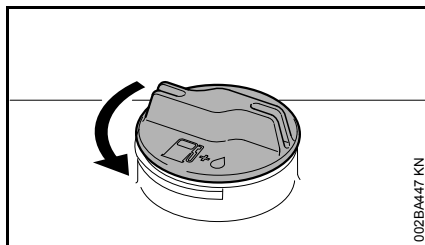

- Περιστρέψτε την τάπα αριστερόστροφα, μέχρι να ελευθερωθεί από το στόμιο του ρεζερβουάρ.
- Αφαιρέστε την τάπα.

Ανεφοδιασμός με καύσιμο

Κατά τον ανεφοδιασμό, προσέξτε να μη χυθεί καύσιμο και μη γεμίσετε μέχρι το χείλος το ρεζερβουάρ. Η STIHL συνιστά το σύστημα ανεφοδιασμού STIHL (πρόσθετος εξοπλισμός).

Κλείσιμο βιδωτής τάπας

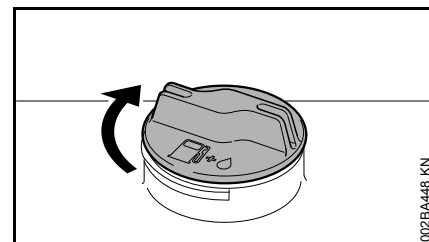

- Τοποθετήστε την τάπα στο στόμιο.
- Περιστρέψτε την τάπα δεξιόστροφα μέχρι να τερματίσει και σφίξτε την όσο σφιχτά μπορείτε με το χέρι.

Εκκίνηση / σβήσιμο του κινητήρα

Χειριστήρια

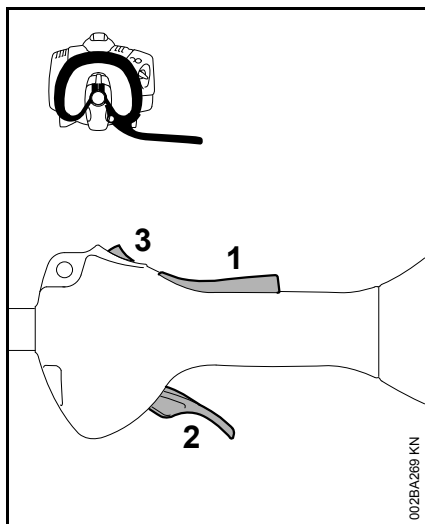

- 1 Ασφάλεια σκανδάλης
- 2 Σκανδάλη γκαζιού
- 3 Διακόπτης, με τις θέσεις **Λειτουργία** και **0** = Σταμάτημα.

Λειτουργία διακόπτη και ανάφλεξης

Όσο ο διακόπτης δεν ενεργοποιείται, βρίσκεται στη θέση **Λειτουργία**: Το σύστημα ανάφλεξης είναι ενεργοποιημένο και ο κινητήρας είναι έτοιμος για εκκίνηση. Όταν πιέζετε τον διακόπτη στη θέση **0**, η ανάφλεξη απενεργοποιείται. Μετά από σταμάτημα του κινητήρα, το σύστημα ανάφλεξης ενεργοποιείται πάλι αυτόματα.

Εκκίνηση κινητήρα

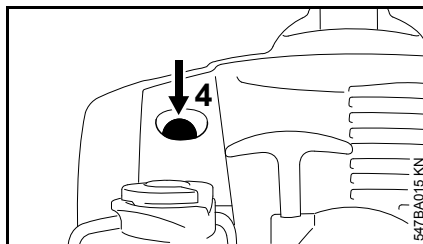

- Πιέστε τουλάχιστον 5 φορές τη φούσκα (4) της χειροκίνητης αντλίας καυσίμου, ακόμη κι όταν η φούσκα είναι γεμάτη καύσιμο.

Κρύος κινητήρας (ψυχρή εκκίνηση)

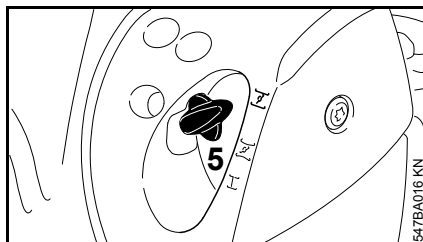

- Πιέστε το μοχλό της πεταλούδας αέρα (5), γυρίζοντάς τον στη θέση **1**.

Ζεστός κινητήρας (θερμή εκκίνηση)

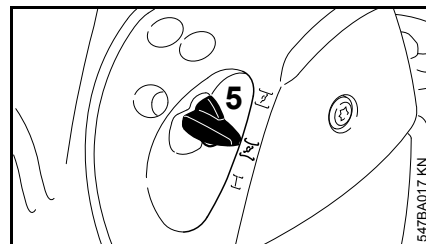

- Πιέστε το μοχλό της πεταλούδας αέρα (5), γυρίζοντάς τον στη θέση **2**.

Χρησιμοποιήστε τη θέση αυτή επίσης στην περίπτωση που ο κινητήρας έχει ήδη λειτουργήσει, αλλά είναι ακόμη κρύος.

Εκκίνηση

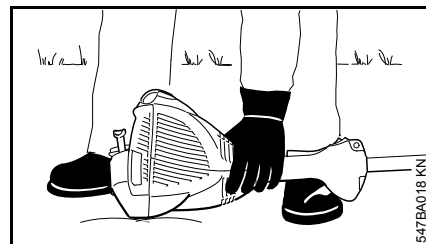

- Ακουμπήστε το μηχανήμα σταθερά στο έδαφος: Το εργαλείο δεν επιτρέπεται να ακουμπά στο έδαφος ή σε άλλα αντικείμενα – βλέπε επίσης «Εκκίνηση / σβήσιμο του κινητήρα» στις οδηγίες χρήσης του εργαλείου Kombi.
- Πάρτε ασφαλή στάση.
- Πιέστε το μηχανήμα **γερά** στο έδαφος με το αριστερό σας χέρι, χωρίς να αγγίξετε τη σκανδάλη γκαζιού ή την ασφάλεια της σκανδάλης.

ΣΗΜΕΙΩΣΗ

Μην πατάτε τον σωλήνα με το πόδι σας και μη γονατίζετε πάνω του!

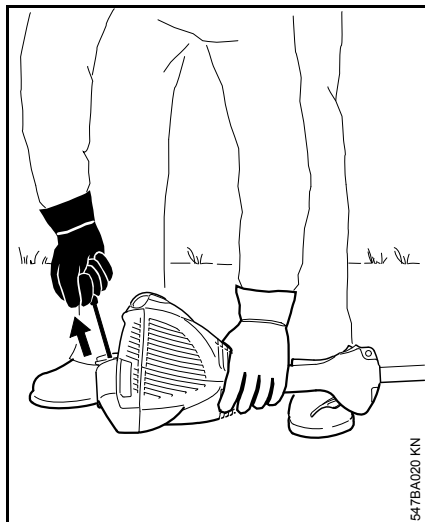

- Πιάστε τη λαβή εκκίνησης με το δεξί σας χέρι.

Μοντέλο χωρίς σύστημα ErgoStart

- Τραβήξτε τη λαβή εκκίνησης αργά μέχρι να αισθανθείτε την πρώτη αντίσταση, και στη συνέχεια τραβήξτε το σχοινί γρήγορα και δυνατά.

Μοντέλο με σύστημα ErgoStart

- Τραβήξτε ομαλά τη λαβή εκκίνησης.

ΣΗΜΕΙΩΣΗ

Μην τραβήξετε το κορδόνι μέχρι τέρμα – **Κίνδυνος να σπάσει!**

- Μην αφήσετε ελεύθερη τη λαβή στο τέλος του τραβήγματος, αλλά οδηγήστε την καθώς επιστρέφει, ώστε το κορδόνι να μπορέσει να τυλιχθεί σωστά στην τροχαλία.
- Συνεχίστε τις προσπάθειες εκκίνησης μέχρι ο κινητήρας να πάρει μπρος.

Μόλις πάρει μπρος ο κινητήρας

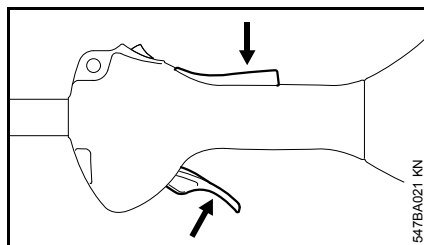

- Πιέστε την ασφάλεια της σκανδάλης και πατήστε τη σκανδάλη γκαζιού. Ο μοχλός της πεταλούδας εκκίνησης μπαίνει στη θέση λειτουργίας I. Μετά από ψυχρή εκκίνηση, αφήστε τον κινητήρα να ζεσταθεί με μερικές αλλαγές φορτίου.



ΠΡΟΕΙΔΟΠΟΙΗΣΗ

Αν το καρμπυρατέρ είναι σωστά ρυθμισμένο, το εργαλείο δεν περιστρέφεται όταν ο κινητήρας λειτουργεί στο ρελαντί!

Το μηχάνημα είναι έτοιμο για χρήση.

Σβήστε τον κινητήρα.

- Σπρώξτε τον διακόπτη προς την κατεύθυνση 0: ο κινητήρας σταματά. Αφήστε τον διακόπτη: ο διακόπτης επιστρέφει στην αρχική του θέση.

Πρόσθετες οδηγίες για την εκκίνηση

Ο κινητήρας σβήνει στη θέση ψυχρής εκκίνησης \underline{I} ή κατά την επιτάχυνση

- Γυρίστε τον μοχλό της πεταλούδας εκκίνησης στη θέση \underline{II} και συνεχίστε τις προσπάθειες εκκίνησης μέχρι ο κινητήρας να πάρει μπρος.

Ο κινητήρας δεν ξεκινά στη θέση θερμής εκκίνησης \underline{II}

- Γυρίστε τον μοχλό της πεταλούδας εκκίνησης στη θέση \underline{I} και συνεχίστε τις προσπάθειες εκκίνησης μέχρι ο κινητήρας να πάρει μπρος.

Ο κινητήρας δεν παίρνει μπρος

- Βεβαιωθείτε ότι όλα τα χειριστήρια είναι ρυθμισμένα στις σωστές θέσεις.
- Βεβαιωθείτε ότι υπάρχει καύσιμο στο ρεζερβουάρ. Ανεφοδιάστε το μηχάνημα, αν χρειάζεται.
- Βεβαιωθείτε ότι το κάλυμμα του μπουζί είναι καλά τοποθετημένο.
- Επαναλάβετε τη διαδικασία εκκίνησης.

Αν αδειάσατε εντελώς το ρεζερβουάρ

- Μετά τον ανεφοδιασμό, πιέστε τουλάχιστον πέντε φορές τη φούσκα της χειροκίνητης αντλίας καυσίμου, ακόμη κι όταν η φούσκα είναι γεμάτη καύσιμο.
- Γυρίστε τον μοχλό της πεταλούδας εκκίνησης, ανάλογα με τη θερμοκρασία του κινητήρα.
- Ξεκινήστε πάλι τον κινητήρα.

Οδηγίες χρήσης

Κατά το πρώτο διάστημα χρήσης

Όσο το μηχάνημα είναι ακόμα καινούργιο (μέχρι το τρίτο γέμισμα του ρεζερβουάρ), μην το αφήνετε να λειτουργήσει χωρίς φορτίο με υψηλό αριθμό στροφών, ώστε να μην προκληθούν υπερβολικές καταπονήσεις. Σε ένα καινούργιο μηχάνημα, τα κινούμενα μέρη δεν έχουν ακόμη προσαρμοστεί μεταξύ τους. Για τον λόγο αυτό, δημιουργείται αυξημένη αντίσταση τριβής στον κινητήρα. Ο κινητήρας φτάνει στην πλήρη απόδοσή του μετά από χρόνο λειτουργίας που αντιστοιχεί σε 5 έως 15 γεμίσματα του ρεζερβουάρ.

Κατά την εργασία

Μετά από πολύωρη χρήση του μηχανήματος με πλήρες φορτίο, αφήστε τον κινητήρα να λειτουργήσει για λίγο στο ρελαντί, ώστε η αυξημένη θερμότητα να απομακρυνθεί με το ρεύμα του αέρα ψύξης και να αποφευχθεί η υπερβολική καταπόνηση των στοιχείων του κινητήρα (σύστημα ανάφλεξης, καρμπυρατέρ) από τη συσσωρευμένη θερμότητα.

Μετά την εργασία

Πριν από σύντομα διαστήματα ακινησίας: Αφήστε τον κινητήρα να κρυώσει. Φυλάξτε το μηχάνημα μέχρι την επόμενη χρήση με άδειο ρεζερβουάρ

σε στεγνό μέρος, μακριά από πηγές ανάφλεξης. Πριν από την αποθήκευση, βλέπε "Φύλαξη μηχανήματος".

Καθάρισμα φίλτρου αέρα

Όταν η απόδοση του κινητήρα έχει πέσει αισθητά

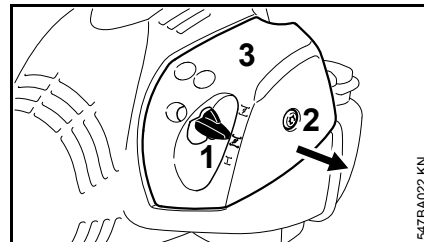

- Γυρίστε τον μοχλό της πεταλούδας αέρα (1) στη θέση .
- Στρέψτε τη βίδα (2) στο καπάκι του φίλτρου (3) αριστερόστροφα μέχρι να χαλαρώσει το καπάκι.
- Τραβήξτε το καπάκι του φίλτρου (3) πάνω από τον μοχλό της πεταλούδας εκκίνησης και αφαιρέστε το.
- Καθαρίστε την περιοχή γύρω από το φίλτρο αέρα από τις πολλές βρομιές.

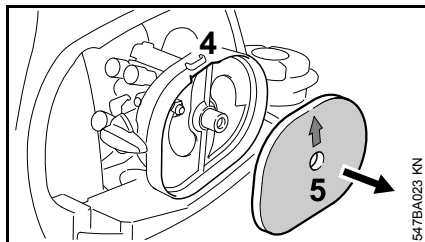

- Τοποθετήστε το δάχτυλό σας μέσα στην εσοχή (4) στη βάση του φίλτρου και αφαιρέστε το φίλτρο από κετσέ (5).
- Αλλάξτε το φίλτρο από κετσέ (5). Στην ανάγκη, πινάξτε ή φυσηξτε το, αλλά μην το πλύνετε.

ΣΗΜΕΙΩΣΗ

Αλλάξτε τυχόν ελαττωματικά εξαρτήματα!

- Τοποθετήστε το φίλτρο από κετσέ (5) μέσα στη βάση του, με το βέλος στραμμένο προς την εσοχή.
- Γυρίστε τον μοχλό της πεταλούδας αέρα (1) στη θέση $\overline{\neq}$.
- Τοποθετήστε το καπάκι του φίλτρου (3). Τοποθετήστε τη βίδα (2) με ακρίβεια και βιδώστε την.

Ρύθμιση καρμπυρατέρ

Το καρμπυρατέρ είναι ήδη ρυθμισμένο κατά την παράδοση του μηχανήματος.

Στο μηχάνημα αυτό δεν χρειάζεται χειροκίνητη ρύθμιση του καρμπυρατέρ.

Το μηχάνημα έχει ρυθμιστεί από το εργοστάσιο με τέτοιο τρόπο, ώστε ο κινητήρας να τροφοδοτείται με το ιδανικό μείγμα καυσίμου-αέρα κάτω από όλες τις συνθήκες και σε όλες τις καταστάσεις λειτουργίας.

Ρύθμιση του ρελαντί

Αν ο κινητήρας σταματάει στο ρελαντί

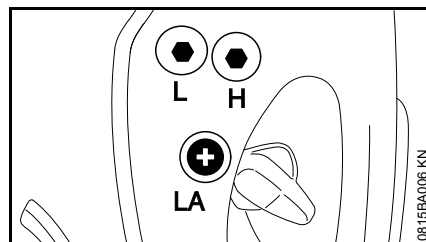

- Αφήστε τον κινητήρα να ζεσταθεί για περίπου 3 λεπτά.
- Στρέψτε τη βίδα ρύθμισης του ρελαντί (LA) αργά προς τα δεξιά, μέχρι ο κινητήρας να λειτουργεί ομαλά. Το εργαλείο δεν επιτρέπεται να κινείται.

Αν το εργαλείο κινείται στο ρελαντί

- Στρέψτε τη βίδα ρύθμισης του ρελαντί (LA) αργά προς τα αριστερά, μέχρι να σταματήσει το εργαλείο, και στη συνέχεια κατά 1/2 έως 3/4 της στροφής ακόμη προς την ίδια κατεύθυνση.

ΠΡΟΕΙΔΟΠΟΙΗΣΗ

Αν μετά τη ρύθμιση αυτή, το εργαλείο ακόμα δεν μένει ακίνητο στο ρελαντί, δώστε το μηχάνημα στον αντιπρόσωπο για επισκευή.

Μπουζί

- Σε περίπτωση που ο κινητήρας έχει κακή απόδοση, ξεκινά με δυσκολία ή δεν λειτουργεί ομαλά στο ρελαντί, ελέγξτε πρώτα το μπουζί.
- Αλλάζετε το μπουζί μετά από κάθε 100 ώρες λειτουργίας, ή και νωρίτερα αν τα ηλεκτρόδια είναι πολύ καμένα. Χρησιμοποιείτε αντιπαρασιτικό μπουζί εγκεκριμένο από τη STIHL, βλέπε "Τεχνικά χαρακτηριστικά".

Αφαίρεση μπουζί

- Σβήστε τον κινητήρα.

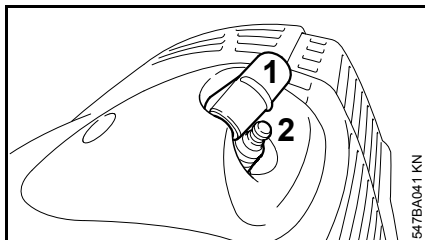

- Αφαιρέστε το κάλυμμα του μπουζί (1).
- Ξεβιδώστε το μπουζί (2).

Ελέγξτε το μπουζί

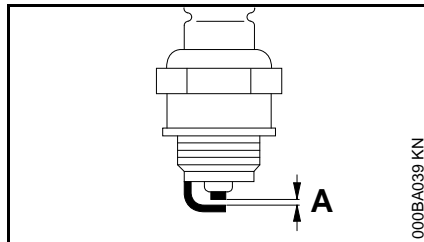

- Καθαρίστε το μπουζί, αν είναι λερωμένο.
- Ελέγξτε και ενδεχομένως διορθώστε την απόσταση των ηλεκτροδίων (A). Για τη σωστή απόσταση, βλέπε το κεφάλαιο «Τεχνικά χαρακτηριστικά».
- Εξαλείψτε την αιτία για τη ρύπανση του μπουζί.

Πιθανές αιτίες:

- Υπερβολική ποσότητα λαδιού στο καύσιμο
- Βρόμικο φίλτρο αέρα
- Δυσμενείς συνθήκες λειτουργίας

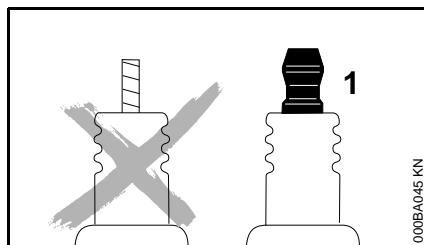

! ΠΡΟΕΙΔΟΠΟΙΗΣΗ

Αν το παξιμάδι (1) λείπει ή δεν είναι καλά σφιγμένο, μπορεί να προκληθούν σπινθήρες. Σε εύφλεκτο ή εκρηκτικό

περιβάλλον, οι σπινθήρες μπορούν να προκαλέσουν πυρκαγιές ή εκρήξεις. Αυτό μπορεί να οδηγήσει σε σοβαρούς τραυματισμούς και σε υλικές ζημιές.

- Χρησιμοποιείτε αντιπαρασιτικό μπουζί με ενσωματωμένο παξιμάδι σύνδεσης.

Τοποθέτηση μπουζί

- Βιδώστε το μπουζί στη θέση του.
- Πιέστε το κάλυμμα πάνω στο μπουζί

Συμπεριφορά κινητήρα

Αν η συμπεριφορά του κινητήρα δεν είναι ικανοποιητική, παρ' ότι το φίλτρο αέρα είναι καθαρό και το καρμπιρατέρ έχει ρυθμιστεί σωστά, το πρόβλημα μπορεί να οφείλεται και στον σιγαστήρα.

Αναθέστε σε ένα ειδικευμένο κατάστημα να ελέγξει τον βαθμό ρύπανσης (καρβούνιασμα) του σιγαστήρα.

Η STIHL συνιστά να αναθέσετε τις εργασίες συντήρησης και επισκευής αποκλειστικά στους επίσημους αντιπροσώπους της STIHL.

Φύλαξη του μηχανήματος

Πριν από διαστήματα ακινησίας άνω των 3 μηνών

- Αδειάστε και καθαρίστε το ρεζερβουάρ καυσίμου σε έναν καλά αεριζόμενο χώρο.
- Απορρίψτε το καύσιμο σύμφωνα με τους νόμους και με σεβασμό για το περιβάλλον.
- Λειτουργήστε το μηχανήμα μέχρι να αδειάσει το καρμπιρατέρ. Διαφορετικά, μπορεί να κολλήσουν τα διαφράγματα.
- Καθαρίστε επιμελώς το μηχανήμα, ειδικά το φίλτρο αέρα.
- Αφαιρέστε, καθαρίστε και ελέγξτε το εργαλείο. Αλείψτε τα μεταλλικά μέρη με προστατευτικό λάδι.
- Φυλάξτε το μηχανήμα σε στεγνό και ασφαλές μέρος. Προστατέψτε το μηχανήμα από μη εξουσιοδοτημένη χρήση (π.χ. από παιδιά).

Οδηγίες συντήρησης και καθαρισμού

Τα στοιχεία που αναφέρονται στον πίνακα ισχύουν για κανονικές συνθήκες λειτουργίας. Σε δύσκολες συνθήκες (π.χ. πολλή σκόνη κ.λπ.) και με παρατεταμένους χρόνους εργασίας, τα υποδεικνυόμενα χρονικά διαστήματα πρέπει να συντομεύονται ανάλογα.		Πριν την εργασία	Μετά την εργασία ή καθημερινά	Μετά από κάθε γέμισμα του ρεζερβουάρ	Κάθε εβδομάδα	Κάθε μήνα	Κάθε χρόνο	Σε περίπτωση βλάβης	Σε περίπτωση ζημιάς	Σε περίπτωση ανάγκης
Πλήρες μηχανήμα	Οπτικός έλεγχος (κατάσταση, στεγανότητα)	X		X						
	Καθάρισμα		X							
Λαβή χειρισμού	Έλεγχος λειτουργίας	X		X						
Φίλτρο αέρα	Καθάρισμα						X		X	
	Αλλαγή							X		
Χειροκίνητη αντλία καυσίμου	Έλεγχος	X								
	Επισκευή από ειδικευμένο κατάστημα ¹⁾							X		
Φίλτρο αναρρόφησης στο ρεζερβουάρ	Έλεγχος						X			
	Αλλαγή					X		X	X	
Ρεζερβουάρ καυσίμου	Καθάρισμα						X		X	
Καρμπιρατέρ	Έλεγχος ρελαντί. Το εργαλείο δεν επιτρέπεται να κινείται	X		X						
	Ρύθμιση ρελαντί									X
Μπουζί	Ρύθμιση απόστασης ακίδων						X			
	Αλλαγή ανά 100 ώρες λειτουργίας									
Στόμιο αναρρόφησης αέρα ψύξης	Οπτικός έλεγχος		X							
	Καθάρισμα									X
Προσβάσιμες βίδες και παξιμάδια (εκτός από βίδες ρύθμισης)	Σφίξιμο									X
Προειδοποιητικό αυτοκόλλητο	Αλλαγή							X		

¹⁾ Η STIHL συνιστά να απευθυνθείτε στον πιστοποιημένο αντιπρόσωπο της STIHL.

Περιορισμός φθοράς και αποφυγή ζημιών

Τηρώντας αυτές τις οδηγίες χρήσης μπορείτε να αποφύγετε υπερβολική φθορά και ζημιές στο μηχανήμα.

Η χρήση, η συντήρηση και η αποθήκευση του μηχανήματος πρέπει να γίνονται με πιστή τήρηση των οδηγιών χρήσης.

Ο χρήστης φέρει την ευθύνη για κάθε ζημιά που οφείλεται σε μη τήρηση των οδηγιών ασφαλείας, χειρισμού ή συντήρησης. Αυτό ισχύει ειδικότερα για:

- Αλλαγές στο προϊόν που δεν έχουν εγκριθεί από τη STIHL
- Χρήση εξαρτημάτων και παρελκομένων που δεν έχουν εγκριθεί ή είναι ακατάλληλα για το μηχανήμα, ή είναι ποιοτικά υποδεέστερα του μηχανήματος
- Αντικανονική χρήση του μηχανήματος
- Χρήση του μηχανήματος σε αθλητικές εκδηλώσεις ή αγώνες
- Έμμεσες ζημιές που προκαλούνται από συνεχιζόμενη χρήση του μηχανήματος με ελαττωματικά εξαρτήματα

Εργασίες συντήρησης

Όλες οι εργασίες που αναφέρονται στο κεφάλαιο «Οδηγίες συντήρησης και καθαρισμού» πρέπει να πραγματοποιούνται τακτικά. Σε περίπτωση που ο χρήστης δεν είναι σε θέση να εκτελεί μόνος του αυτές τις εργασίες συντήρησης, πρέπει να τις αναθέσει σε ειδικευμένο κατάστημα.

Η STIHL συνιστά να αναθέσετε τις εργασίες συντήρησης και επισκευής αποκλειστικά στους επίσημους αντιπροσώπους της STIHL. Οι επίσημοι αντιπρόσωποι της STIHL έχουν τη δυνατότητα να λάβουν μέρος σε τακτικά προγράμματα εκπαίδευσης και έχουν στη διάθεσή τους τις απαραίτητες τεχνικές πληροφορίες.

Αν οι εργασίες αυτές δεν εκτελούνται έγκαιρα ή πραγματοποιούνται με ακατάλληλο τρόπο, μπορεί να προκληθούν ζημιές, την ευθύνη για τις οποίες φέρει ο ίδιος ο χρήστης. Εδώ συγκαταλέγονται μεταξύ άλλων:

- Ζημιές στον κινητήρα που οφείλονται σε εκπρόθεσμη ή ανεπαρκή συντήρηση (π.χ. αλλαγή φίλτρων αέρα και καυσίμου), εσφαλμένη ρύθμιση του καρμπυρατέρ ή ελλιπή καθαρισμό των τμημάτων που εξασφαλίζουν την πρόσβαση αέρα ψύξης (σχισμές αναρρόφησης, πτερύγια κυλίνδρου)
- Διάβρωση (σκουριά) ή άλλες έμμεσες ζημιές που οφείλονται σε ακατάλληλη αποθήκευση
- Ζημιές στο μηχανήμα λόγω χρήσης ποιοτικά υποδεέστερων ανταλλακτικών

Εξαρτήματα που υπόκεινται σε φυσιολογική φθορά

Πολλά εξαρτήματα του μηχανήματος υπόκεινται σε φυσιολογική φθορά που παρουσιάζεται κατά την κανονική χρήση και πρέπει να αντικαθίστανται κατά διαστήματα, ανάλογα με το είδος και τη διάρκεια χρήσης. Εδώ συγκαταλέγονται μεταξύ άλλων:

- Συμπλέκτης
- Φίλτρα (αέρα ή καυσίμου)
- Σύστημα εκκίνησης
- Μπουζί

Κύρια μέρη του μηχανήματος

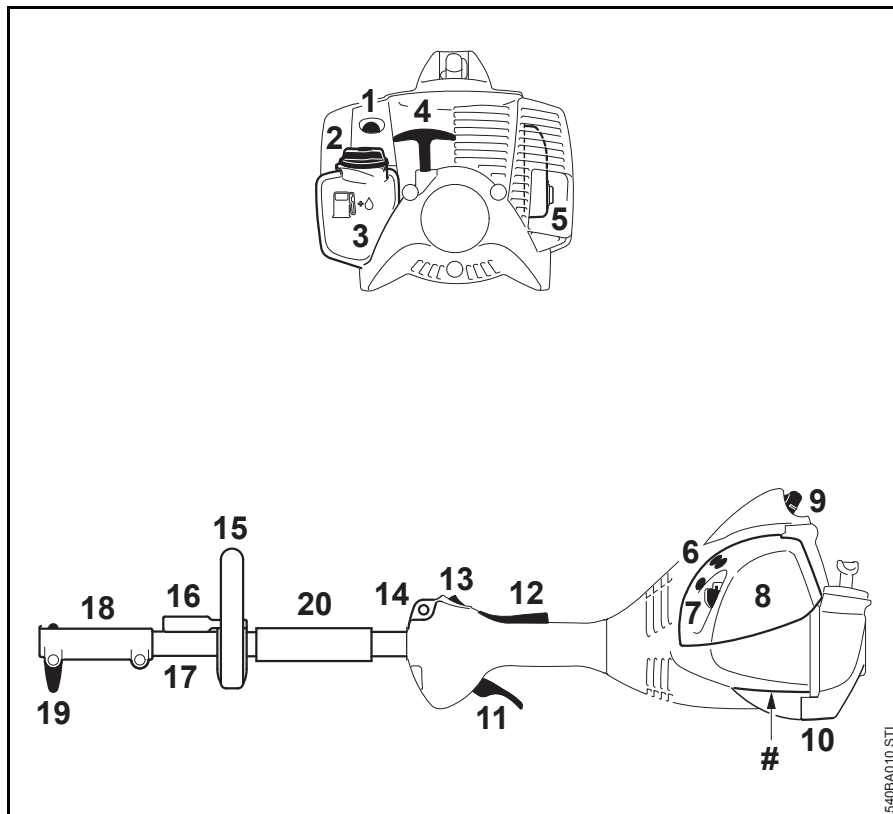

- 1 Χειροκίνητη αντλία καυσίμου
- 2 Τάπα ρεζερβουάρ
- 3 Ρεζερβουάρ καυσίμου
- 4 Λαβή εκκίνησης
- 5 Εξάτμιση
- 6 Βίδες ρύθμισης καρμπρατέρ
- 7 Μοχλός πεταλούδας εκκίνησης
- 8 Καπάκι φίλτρου αέρα
- 9 Κάλυμμα μπουζί
- 10 Στήριγμα μηχανήματος
- 11 Σκανδάλη γκαζιού
- 12 Ασφάλεια σκανδάλης
- 13 Διακόπτης
- 14 Κρίκος μεταφοράς
- 15 Κυκλική λαβή
- 16 Μπάρα
- 17 Σωλήνας
- 18 Σύνδεσμος
- 19 Κουμπί
- 20 Δαχτυλίδι
- # Αριθμός μηχανήματος

540BA010 STI

Τεχνικά χαρακτηριστικά

Κινητήρας

Μονοκύλινδρος δίχρονος κινητήρας

Κυβισμός:	27,2 cm ³
Διάμετρος κυλίνδρου:	34 mm
Διαδρομή εμβόλου:	30 mm
Ισχύς κατά ISO 8893:	0,8 kW (1,1 HP) στις 8500 σ.α.λ.
Αριθμός στροφών ρελαντί:	2800 σ.α.λ.
Αριθμός στροφών ρύθμισης (ονομαστική τιμή):	10000 σ.α.λ.

Σύστημα ανάφλεξης

Ηλεκτρονικά ελεγχόμενο μαγνητικό σύστημα ανάφλεξης

Μπουζί (αντιπαρασιτικά):	NGK CMR 6 H
Διάκενο ακίδων:	0,5 mm

Σύστημα τροφοδοσίας

Καρμπιρατέρ διαφράγματος με ενσωματωμένη αντλία καυσίμου, το οποίο λειτουργεί ανεξάρτητα από την κλίση του μηχανήματος

Χωρητικότητα ρεζερ- βουάρ καυσίμου:	340 cm ³ (0,34 L)
--	------------------------------

Βάρος

Χωρίς καύσιμο και χωρίς εργαλείο Kombi

KM 56 RC Με σύστημα ErgoStart:	4,3 kg
-----------------------------------	--------

Τιμές θορύβου και δονήσεων

Για περισσότερες πληροφορίες σχετικά με τη συμμόρφωση προς την Οδηγία 2002/44/EK για την έκθεση των εργαζομένων σε κραδασμούς, βλέπε την ιστοσελίδα www.stihl.com/vib/.

Εργαλείο Kombi

Για το μοντέλο, βλέπε «Επιτρεπόμενα εργαλεία Kombi».

Για τον προσδιορισμό των τιμών θορύβου και δονήσεων, ελήφθη υπόψη η λειτουργία στο ρελαντί και με ονομαστικό αριθμό στροφών με την εξής συνάρτηση:

Για FCS KM, FCB KM, FS KM, FSB-KM, FH KM και HT KM	1 προς 1
Για HL-KM	1 προς 4
Για BF KM, KB KM, KW KM, BG KM και SP KM	1 προς 6

Οι ακριβείς τιμές θορύβου και δονήσεων εξαρτώνται από το προσαρτώμενο εργαλείο Kombi και περιγράφονται στο εγχειρίδιο οδηγιών του σχετικού εργαλείου Kombi.

Στάθμη ηχοπίεσης L_{peq} κατά ISO 22868, ISO 11201, ISO 11789

KM 56 RC:	90 dB(A) ... 96 dB(A)
-----------	-----------------------

Στάθμη ηχητικής ισχύος L_w κατά ISO 22868, ISO 3744

KM 56 RC:	103 dB(A) ... 109 dB(A)
-----------	-------------------------

Δονήσεις a_{hν,eq} κατά ISO 20643, ISO 22867, ISO 11789

Χειρολαβή αριστερά

KM 56 RC:	4,7 m/s ² ... 8,5 m/s ²
-----------	---

Χειρολαβή δεξιά

KM 56 RC:	4,8 m/s ² ... 8,2 m/s ²
-----------	---

Για τη στάθμη ηχητικής πίεσης και τη στάθμη ηχητικής ισχύος, η τιμή K-σύμφωνα με την Οδηγία 2006/42/EG = 2,0 dB(A). Για την τιμή δονήσεων, η τιμή K-σύμφωνα με την Οδηγία 2006/42/EG = 2,0 m/s².

REACH

REACH είναι το διακριτικό όνομα ενός κανονισμού των ΕΚ για την καταχώριση, την αξιολόγηση και την αδειοδότηση χημικών προϊόντων.

Για πληροφορίες σχετικά με την τήρηση του συστήματος REACH σύμφωνα με τον κανονισμό (ΕΚ) υπ' αρ. 1907/2006, βλέπε www.stihl.com/reach

Όρια εκπομπής ρύπων

Η τιμή για την εκπομπή CO₂ που μετρήθηκε κατά τη διαδικασία έγκρισης τύπου ΕΚ αναφέρεται στα τεχνικά χαρακτηριστικά του προϊόντος στην ιστοσελίδα www.stihl.com/co2.

Η μετρούμενη τιμή CO₂ προσδιορίστηκε σε αντιπροσωπευτικό κινητήρα σύμφωνα με τυποποιημένη διαδικασία δοκιμής υπό εργαστηριακές συνθήκες

και δεν αποτελεί ρητή ή σιωπηρή εγγύηση για την απόδοση ενός ορισμένου κινητήρα.

Με κατάλληλη χρήση και συντήρηση, όπως περιγράφεται σ' αυτές τις οδηγίες χρήσης, ικανοποιούνται οι ισχύουσες απαιτήσεις σχετικά με την εκπομπή ρύπων. Σε περίπτωση αλλαγών στον κινητήρα ακυρώνεται η άδεια χρήσης.

Οδηγίες επισκευής

Ο χρήστης του μηχανήματος επιτρέπεται να εκτελεί μόνο τις εργασίες καθαρισμού και συντήρησης που περιγράφονται σ' αυτές τις οδηγίες χειρισμού. Όλες οι υπόλοιπες επισκευές επιτρέπεται να πραγματοποιηθούν μόνο από ειδικευμένο κατάστημα.

Η STIHL συνιστά να αναθέσετε τις εργασίες συντήρησης και επισκευής αποκλειστικά στους επίσημους αντιπροσώπους της STIHL. Οι επίσημοι αντιπρόσωποι της STIHL έχουν τη δυνατότητα να λάβουν μέρος σε τακτικά προγράμματα εκπαίδευσης και έχουν στη διάθεσή τους τις απαραίτητες τεχνικές πληροφορίες.

Για τις επισκευές επιτρέπεται να χρησιμοποιούνται μόνο ανταλλακτικά που έχουν εγκριθεί από τη STIHL για χρήση σ' αυτό το μηχάνημα, ή ανταλλακτικά του ίδιου τύπου από τεχνικής άποψης. Χρησιμοποιείτε μόνο ανταλλακτικά καλής ποιότητας. Διαφορετικά μπορεί να υπάρξει κίνδυνος για ατυχήματα ή ζημιές στο μηχάνημα.

Η STIHL συνιστά να χρησιμοποιήσετε γνήσια ανταλλακτικά STIHL.

Τα γνήσια ανταλλακτικά STIHL αναγνωρίζονται από τον κωδικό STIHL, τον λογότυπο **STIHL** και ενδεχομένως από το σήμα ανταλλακτικών STIHL  (σε μικρά εξαρτήματα ενδέχεται να υπάρχει μόνο το σήμα).

Απόρριψη

Τηρείτε τους εθνικούς κανονισμούς σχετικά με τη διάθεση των απορριμμάτων.

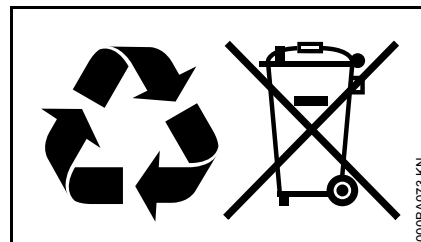

Τα προϊόντα της STIHL δεν πρέπει να απορρίπτονται μαζί με τα οικιακά απορρίμματα. Φροντίστε για τη σωστή διάθεση του προϊόντος STIHL, της μπαταρίας, των εξαρτημάτων και της συσκευασίας του, σύμφωνα με τους κανονισμούς για την προστασία του περιβάλλοντος.

Για πληροφορίες σχετικά με τη διάθεση των απορριμμάτων, μπορείτε να απευθυνθείτε στον αντιπρόσωπο της STIHL.

Δήλωση συμμόρφωσης ΕΕ

ANDREAS STIHL AG & Co. KG
Badstr. 115
D-71336 Waiblingen

Γερμανία

δηλώνει με αποκλειστική της ευθύνη ότι
το προϊόν

Τύπος: Κινητήρας
Kombi
Κατασκευαστής: STIHL
Μοντέλο: KM 56 R
KM 56 RC
KM 56 RC-E

Αριθμός σειράς: 4144
Κυβισμός: 27,2 cm³

αναποκρίνεται στις σχετικές διατάξεις
των οδηγιών 2011/65/EK, 2006/42/EK
και 2014/30/EE και έχει σχεδιαστεί και
κατασκευαστεί σύμφωνα με τα εξής
πρότυπα, όπως ισχύουν κατά την
εκάστοτε ημερομηνία παραγωγής:

EN ISO 12100, EN 55012,
EN 61000-6-1 (σε συνδυασμό με τα
αναφερόμενα εργαλεία Kombi BF-KM,
BG-KM, FCB-KM, FCS-KM, FH-KM,
FS-KM, FSB-KM, HL-KM, HT-KM,
KB-KM, KW-KM και SP-KM)

Ο περιγραφόμενος κινητήρας Kombi
επιτρέπεται να χρησιμοποιείται μόνο με
τα εργαλεία Kombi που έχουν εγκριθεί
από τη STIHL για συνδυασμό με αυτόν
τον κινητήρα.

Διατήρηση τεχνικού φακέλου:

ANDREAS STIHL AG & Co. KG
Produktzulassung

Το έτος κατασκευής και ο αριθμός του
μηχανήματος αναγράφονται στο
μηχάνημα.

Waiblingen, 03/02/2020

ANDREAS STIHL AG & Co. KG

κ.ε.



Δρ Jürgen Hoffmann

Προϊστάμενος Τμήματος Δεδομένων,
Κανονισμών και Έγκρισης Προϊόντων



0458-540-3321-C

griechisch



www.stihl.com



0458-540-3321-C