

STIHL

STIHL GS 461

Manual de instrucciones
Instruções de serviço



Ⓔ Manual de instrucciones
1 - 34

Ⓕ Instruções de serviço
35 - 68

Índice

Notas relativas a este manual de instrucciones	2	Indicaciones para la reparación	33
Indicaciones relativas a la seguridad y técnica de trabajo	2	Gestión de residuos	33
Ejemplos de aplicación	9	Declaración de conformidad UE	34
Equipo de corte	11		
Montar la espada y la cadena tronzadora de diamante	12		
Tensar una cadena tronzadora de diamante	13		
Comprobar la tensión de la cadena tronzadora de diamante	14		
Combustible	14		
Repostar combustible	16		
Arrancar / parar el motor	17		
Indicaciones para el servicio	20		
Sistema de filtro de aire	21		
Desmontar el filtro de aire	22		
Limpiar el filtro de aire	22		
Ajustar el carburador	22		
Bujía	24		
Guardar la máquina	25		
Mantenimiento de la espada	25		
Comprobar y cambiar el piñón de cadena	26		
Cuidados y afilado de la cadena tronzadora de diamante	27		
Instrucciones de mantenimiento y conservación	28		
Minimizar el desgaste y evitar daños	30		
Componentes importantes	31		
Datos técnicos	32		

Distinguidos clientes:

Muchas gracias por haber depositado su confianza en un producto de calidad de la empresa STIHL.

Este producto se ha confeccionado con modernos procedimientos de fabricación y amplias medidas para afianzar la calidad. Procuramos hacer todo lo posible para que usted esté satisfecho con este producto y pueda trabajar con él sin problemas.

En el caso de que tenga usted alguna pregunta sobre este producto, diríjase a su distribuidor STIHL o directamente a nuestra empresa de distribución.

Atentamente



Dr. Nikolas Stihl

STIHL

Este manual de instrucciones está protegido por derechos de autor. Nos reservamos todos los derechos, especialmente el derecho a la reproducción, traducción y elaboración con sistemas electrónicos.

Notas relativas a este manual de instrucciones

Símbolos gráficos

Los símbolos gráficos existentes en la máquina están explicados en este manual de instrucciones.

En función de la máquina y el equipamiento, pueden existir los siguientes símbolos gráficos en la máquina.



Depósito de combustible; mezcla de combustible compuesta por gasolina y aceite de motor

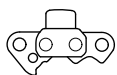

Sentido de funcionamiento de la cadena



Tensar una cadena tronadora de diamante

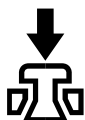

Accionar la válvula de descompresión



Empalme de agua, grifo de cierre

Marcación de párrafos de texto



ADVERTENCIA

Advertencia de peligro de accidente y riesgo de lesiones para personas y de daños materiales graves.



INDICACIÓN

Advertencia de daños de la máquina o de diferentes componentes.

Perfeccionamiento técnico

STIHL trabaja permanentemente en el perfeccionamiento de todas las máquinas y dispositivos; por ello, nos reservamos los derechos relativos a las modificaciones del volumen de suministro en la forma, técnica y equipamiento.

De los datos e ilustraciones de este manual de instrucciones no se pueden deducir por lo tanto derechos a reclamar.

Indicaciones relativas a la seguridad y técnica de trabajo



Será necesario observar medidas de seguridad especiales al trabajar con la cortadora de hormigón ya que la cadena funciona a una velocidad muy elevada.



Antes de ponerla en servicio por primera vez, hay que leer con atención todas las instrucciones de uso y guardarlas después en un lugar seguro para posteriores consultas. La inobservancia del manual de instrucciones puede tener consecuencias mortales.

Observar las normas de seguridad del país, p. ej. de las asociaciones profesionales del sector, organismos sociales y autoridades competentes para asuntos de prevención de accidentes en el trabajo y de otro tipo.

Al trabajar por primera vez con esta máquina, dejar que el vendedor o un experto le muestre cómo se maneja con seguridad o participar en un curso especializado.

Los menores de edad no deberán trabajar con esta máquina a motor – a excepción de jóvenes de más de 16 años que estén aprendiendo bajo la tutela de un instructor.

No dejar que se acerquen niños, animales ni espectadores.

Si la máquina no se utiliza, se deberá colocar de forma que nadie corra peligro. La máquina deberá ser inaccesible para personas ajenas.

El usuario es el responsable de los accidentes o peligros que afecten a otras personas o sus propiedades.

Prestar o alquilar esta máquina únicamente a personas que estén familiarizadas con este modelo y su manejo y entregarles siempre también el manual de instrucciones.

El uso de máquinas a motor que emitan ruidos puede estar limitado temporalmente por disposiciones nacionales o locales.

Para trabajar con esta máquina a motor, se deberá estar descansado, sentirse bien y estar en buenas condiciones.

Quien, por motivos de salud, no pueda realizar esfuerzos, debería consultar con su médico si puede trabajar con una máquina a motor.

Solo para implantados con marcapasos: el sistema de encendido de esta máquina genera un campo electromagnético muy pequeño. No se puede descartar por completo que influya en algunos tipos de marcapasos. Para evitar riesgos sanitarios, STIHL recomienda que consulte a su médico y al fabricante del marcapasos.

No se debe trabajar con esta máquina a motor tras la ingesta de bebidas alcohólicas, medicamentos que disminuyan la capacidad de reacción o de drogas.

En caso de condiciones meteorológicas desfavorables (lluvia, nieve, hielo, viento), aplazar el trabajo, **¡alto riesgo de accidente!**

Esta máquina a motor está prevista únicamente para tronzar.

No se deberá utilizar la máquina para otros fines, **¡peligro de accidente!**

No es apropiada para tronzar madera u objetos leñosos.

El polvo de amianto es extremadamente peligroso para la salud, **¡no tronzar nunca amianto!**

Acoplar únicamente herramientas, espadas, cadenas de corte de diamante o accesorios autorizados por STIHL para esta máquina o piezas técnicamente equivalentes. En caso de dudas al respecto, acudir a un distribuidor especializado. Emplear solo herramientas o accesorios de alta calidad. De lo contrario, existe el peligro de accidentes o daños en la máquina.

STIHL recomienda emplear espadas, cadenas de corte de diamante, piñones de cadena y accesorios originales de STIHL. Sus características se ajustan de forma óptima al producto y las exigencias del usuario.

No realizar modificaciones en la máquina ya que eso podría afectar a la seguridad. STIHL renuncia a cualquier responsabilidad por daños personales y materiales que se produzcan al emplear accesorios no autorizados.

No emplear hidrolimpiadoras de alta presión para limpiar la máquina. El chorro de agua duro puede dañar las piezas de la máquina.

Ropa y equipo

Utilizar la ropa y el equipo reglamentarios.



La ropa deberá ser apropiada y no estorbar.

Utilizar ropa ceñida: traje combinado, sin abrigo de trabajo.

No utilizar prendas que se puedan enredar en las piezas móviles de la máquina: bufanda, corbata, artículos de joyería. Recogerse el pelo largo y asegurarlo de manera que quede por encima de los hombros.



Ponerse botas protectoras con suelas adherentes y a prueba de resbalamiento con caperuza de acero.



ADVERTENCIA



Para reducir el peligro de lesiones oculares, utilizar unas gafas protectoras ceñidas según la norma EN 166. Prestar atención a que las gafas protectoras estén bien puestas.

Ponerse un protector para la cara y prestar atención a que asiente correctamente. El protector para la cara no es suficiente para proteger los ojos.

Utilizar una protección acústica "individual", p. ej., protectores de oídos.

Llevar casco protector si existe el peligro de que pudieran caer objetos.

Durante el trabajo se pueden generar polvos (p. ej. material cristalino del objeto a tronzar), vapores y humo – **¡peligro para la salud!**

En caso de generarse polvo, llevar siempre una **maskarilla protectora contra el polvo**.

Si se esperan vapores o humo (p. ej. al tronzar materiales compuestos), ponerse un **protector para la respiración**.



Llevar guantes de protección robustos de material resistente (p. ej. de cuero).

STIHL ofrece una extensa gama de equipamiento de protección personal.

Transporte de la máquina

Parar siempre el motor y poner el protector de la cadena.

Llevar la máquina solo por el asidero tubular con la espada orientada hacia atrás y el silenciador caliente apartado del cuerpo.

No tocar piezas calientes de la máquina, en especial la superficie del silenciador. **¡Peligro de quemaduras!**

En vehículos: asegurar la máquina para que no vuelque, no se dañe ni se derrame combustible.

Repostaje



La gasolina es altamente inflamable: guardar distancia respecto de cualquier llama, no derramar combustible y no fumar.

Parar el motor antes de repostar.

No repostar mientras el motor está aún caliente: el combustible puede rebosar **¡peligro de incendio!**

Abrir con cuidado el cierre del depósito para que se reduzca lentamente la presión existente y no salga combustible despedido.

Repostar en lugares bien ventilados. Si se derrama combustible, limpiar la máquina inmediatamente prestando atención a que la ropa no se moje con combustible; si fuera necesario, cambiársela inmediatamente.

En la unidad motriz se puede acumular polvo, especialmente en la zona del carburador. Si el polvo se empapa de gasolina, existe peligro de incendio. Eliminar periódicamente el polvo de la unidad motriz.



Prestar atención a las fugas. Si sale combustible, no arrancar el motor **¡peligro de muerte por quemaduras!**

Cierre del depósito de bayoneta

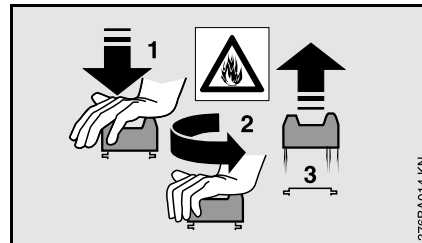

No abrir o cerrar nunca el cierre del depósito de bayoneta con una herramienta. En caso de hacerlo, puede dañarse el cierre y salir combustible.

Cerrar cuidadosamente el cierre de bayoneta tras el repostaje.

Cadena de corte de diamante

La cadena de corte de diamante, la espada y el piñón de cadena tienen que armonizar entre sí y con la cortadora de hormigón.

Emplear únicamente cadenas de corte de diamante autorizadas. En caso de emplear cadenas no autorizadas, no se puede descartar un comportamiento de corte agresivo. Esto puede originar fuerzas de reacción descontroladas y extremadamente peligrosas de la máquina (salto hacia arriba), **¡peligro de lesiones mortales!**

Utilizar la cadena de corte de diamante solo para los materiales indicados, observar la marcación de la cadena.

Tronzar siempre con agua.

En el caso de cadenas de corte de diamante usadas, antes de montarlas hay que comprobar si existen fisuras, roturas, daños o pérdidas de

segmentos, huellas de sobrecalentamiento (alteración del color).

No emplear nunca cadenas de corte de diamante que tengan fisuras o segmentos rotos. Acudir a un distribuidor especializado.

Antes de arrancar

Comprobar que el estado de la cortadora de hormigón reúna las condiciones de seguridad necesarias para el trabajo; tener en cuenta los capítulos correspondientes del manual de instrucciones:

- Comprobar la estanqueidad del sistema de combustible, especialmente las piezas visibles como p. ej. el cierre del depósito, las uniones de tubos flexibles, la bomba manual de combustible (solo para máquinas equipadas con bomba manual de combustible). En caso de fugas o daños, no arrancar el motor, **¡peligro de incendio!** Antes de poner en marcha la máquina, acudir a un distribuidor especializado para su reparación
- Protector salvamanos delantero operativo
- Comprobar el piñón de cadena
- Estrella de reenvío de funcionamiento suave
- Espada correctamente montada
- Cadena de corte de diamante apropiada para el material a tronzar, en perfecto estado y correctamente montada (sentido de marcha)

- Cadena de corte de diamante correctamente tensada
- El acelerador y el bloqueo del mismo se mueven con suavidad; el acelerador tiene que retroceder automáticamente a la posición de ralentí
- La palanca del mando unificado se puede poner con facilidad en **STOP** o **0**
- Comprobar que el enchufe del cable de encendido esté firme. Si está flojo, pueden producirse chispas que inflamen la mezcla de combustible y aire que salga, **¡peligro de incendio!**
- No modificar los dispositivos de mando ni los de seguridad
- Las empuñaduras tienen que estar limpias y secas, limpias de aceite y suciedad; es importante para manejar la cortadora de hormigón de forma segura

La cortadora de hormigón sólo se deberá utilizar en un estado que garantice las condiciones de seguridad para el trabajo, **¡peligro de accidente!**

Arrancar el motor

Hacerlo al menos a 3 m de distancia del lugar en que se ha repostado y no en locales cerrados.

Solo sobre una superficie llana, adoptando una postura firme y segura y sujetando la máquina de forma segura; la cadena de corte de diamante no deberá tocar ningún objeto ni el suelo, ni

encontrarse dentro del corte, porque gira inmediatamente al arrancar el motor.

El manejo de la máquina debe ser realizado por una sola persona; no permitir la presencia de otras personas en la zona de trabajo, tampoco al ponerla en marcha.

No arrancar el motor con la máquina suspendida de la mano; hacerlo tal como se describe en el manual de instrucciones.

Antes de arrancar, abrir por completo el grifo y hacer llegar agua a la cadena de corte de diamante; no dejar que la máquina funcione en seco.

Sujeción y manejo de la máquina

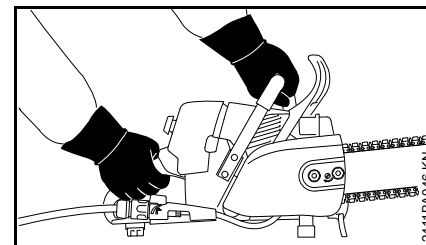

Sujetar la máquina siempre **con ambas manos**: la mano derecha, en la empuñadura trasera, también para zurdos. Para guiarla de forma segura, asir firmemente el asidero tubular y la empuñadura con los pulgares.

El objeto a tronzar tiene que estar fijo; guiar la máquina siempre hacia el objeto, nunca al revés.

Durante el trabajo

Adoptar siempre una postura estable y segura.

En caso de peligro inminente o de emergencia, parar inmediatamente el motor; poner la palanca del mando unificado en **STOP** o **0**.

La máquina solo la debe manejar una persona; no permitir la presencia de otras personas en la zona de trabajo.

Prestar especial atención en el caso de perforaciones, aberturas, etc., ya que podría encontrarse alguien detrás; mirar antes.

No dejar nunca la máquina en marcha sin vigilancia.

Si el motor está en marcha, la cadena de corte de diamante sigue funcionando aún un momento tras haber soltado el acelerador, **¡peligro de lesiones por el efecto de funcionamiento por inercial!**

Prestar atención si el suelo está congelado, mojado, nevado, en pendientes y terrenos irregulares, etc.: **¡peligro de resbalar!**

No trabajar sobre escaleras ni en lugares inestables, no tronzar más arriba de los hombros ni tampoco con una sola mano: **¡peligro de accidente!**

Despejar la zona de trabajo; prestar atención a los obstáculos, hoyos y fosos.

No trabajar solo, observar siempre una distancia apropiada respecto de otras personas a las que se pueda llamar para que presten auxilio en caso de emergencia.

Al llevar un protector para los oídos, hay que prestar más atención y tener más precaución ya que se perciben peor las señales de aviso de peligro (gritos, señales acústicas y similares).

Hacer siempre las pausas necesarias en el trabajo para prevenir el cansancio y el agotamiento, **¡peligro de accidente!**

Mantener materiales fácilmente inflamables apartados del chorro caliente de gases de escape y el silenciador caliente: **¡peligro de incendio!** Los silenciadores con catalizador pueden alcanzar temperaturas especialmente altas.



La máquina produce gases de escape tóxicos en cuanto se pone en marcha el motor. Estos gases pueden ser inodoros e invisibles pero pueden contener hidrocarburos y benceno sin quemar. No trabajar nunca con la máquina en locales cerrados o mal ventilados, incluso con máquinas de catalizador.

Al trabajar en zanjas, fosas o espacios reducidos, se ha de procurar que haya siempre suficiente ventilación. **¡Peligro de muerte por intoxicación!**

En caso de malestar, dolores de cabeza, dificultades de visión (p. ej. reducción del campo visual), disminución de la audición, mareos y pérdida de concentración, dejar de trabajar inmediatamente; estos síntomas se pueden deber, entre otras causas, a la alta concentración de gases de escape: **¡peligro de accidente!**

No fumar trabajando con la máquina ni en el entorno inmediato de la misma: **¡peligro de incendio!** Del sistema de combustible pueden salir vapores de gasolina inflamables.

Comprobar periódicamente, a intervalos breves, si la cadena de corte de diamante presenta fisuras, roturas, daños o pérdidas de segmentos, huellas de sobrecalentamiento (alteración del color).

No emplear nunca cadenas de corte de diamante que tengan fisuras o segmentos rotos. Acudir a un distribuidor especializado.

Si se perciben cambios en el comportamiento de corte (p. ej. aumento de las vibraciones, rendimiento de corte reducido), interrumpir el trabajo y subsanar las causas de esos cambios.

- Parar el motor y esperar hasta que la cadena de corte de diamante se haya parado
- Comprobar el estado y la tensión correcta de la cadena de corte de diamante
- Observar el estado de afilado

No tocar la cadena de corte de diamante con el motor en marcha. Si la cadena de corte de diamante se bloquea con algún objeto, parar inmediatamente el motor y no quitar el objeto hasta ese momento: **¡peligro de lesiones!**

Para cambiar la cadena de corte de diamante, parar el motor: **¡peligro de lesiones!**

En el caso de que la máquina haya sufrido incidencias para las que no está preparada (p. ej., manipulación violenta

por golpes o caídas), se ha de comprobar sin falta que funcione de forma segura antes de continuar el trabajo, véase también "Antes de arrancar". Comprobar especialmente la estanqueidad del sistema de combustible y el funcionamiento de los dispositivos de seguridad. No seguir utilizando la máquina en ningún caso si no reúne las condiciones de seguridad. En caso de dudas, acudir a un distribuidor especializado.

Prestar atención a que el ralentí sea perfecto a fin de que se pare la cadena de corte de diamante al soltar el acelerador. Controlar o corregir el ajuste del ralentí con regularidad. Si, pese a ello, la cadena de corte de diamante se mueve en ralentí, acudir a un distribuidor especializado para su reparación.

Fuerzas de reacción

Las fuerzas de reacción que se producen con mayor frecuencia son el tirón hacia delante y el golpe de retroceso.

Tirón hacia delante (A)

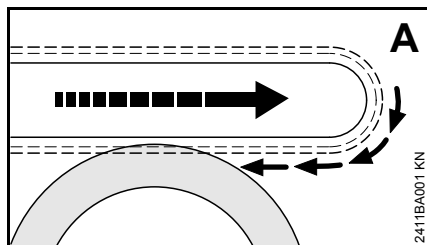

Cuando, al cortar con el lado inferior de la espada (corte normal) la cadena se traba o roza un objeto sólido, la

cortadora de hormigón puede ser absorbida repentinamente hacia el objeto.

Golpe de retroceso (B)

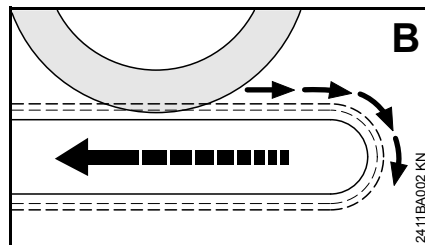

Cuando, al tronzar con el lado superior de la espada (corte del revés) la cadena de corte de diamante se traba o roza un objeto sólido, la cortadora de hormigón se puede lanzar hacia el usuario

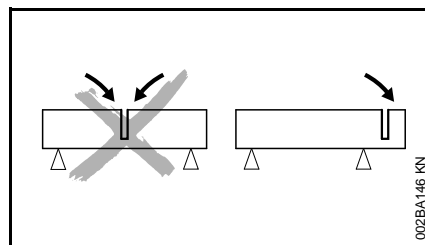

- No aprisionar la espada
- Tener siempre en cuenta que se puede producir un movimiento del objeto a tronzar u otras causas que cierren el corte y aprisionen la cadena de corte de diamante
- Fijar de forma segura el objeto a tronzar y calzarlo de manera que el corte permanezca abierto durante el proceso de tronzado y después del corte
- No retorcer la espada en el corte

Trabajar – tronzar

Hacer llegar suficiente agua a la cadena de corte de diamante; no dejar que la cadena trabaje en seco.

Tronzar siempre en mojado independientemente del material a tronzar.

Guiar la cadena de corte de diamante en línea recta hacia el corte, sin ladearla ni someterla a ninguna carga lateral.

No amolar o desbastar lateralmente.

No trabajar en la posición de gas de arranque. En esta posición del acelerador no se puede regular el número de revoluciones del motor.

Inspeccionar el lugar de trabajo. Evitar ponerse en peligro por dañar tuberías y cables eléctricos.

No se admite utilizar la máquina en la cercanía de sustancias inflamables y gases combustibles.

No tronzar en tubos, bidones metálicos u otros recipientes, si no hay seguridad de que no contienen sustancias volátiles o inflamables.

No dejar el motor en marcha sin vigilancia. Parar el motor antes de ausentarse de la máquina (p. ej., para hacer un descanso).

Trabajar con tranquilidad y prudencia y solo si las condiciones de luz y visibilidad son adecuadas. No dañar a terceros y trabajar con prudencia.

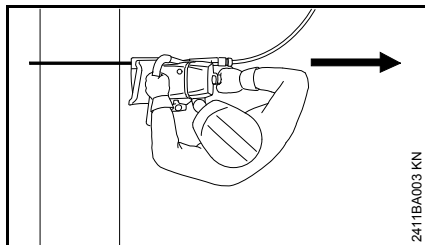

No introducir ninguna parte del cuerpo en el **sector de giro** prolongado de la cadena de corte de diamante.

Retirar la cortadora de hormigón del objeto a tronzar solo cuando la cadena de corte de diamante esté en marcha.

Emplear la cortadora de hormigón para tronzar; no hacerlo para apalancar o apartar objetos.

Determinar primero el sentido de tronzado y aplicar luego la cortadora de hormigón. Ahora ya no se debe modificar el sentido de tronzado. No golpear ni impactar nunca con la máquina en el corte, no dejar caer la máquina en el corte: **¡peligro de rotura!**

En caso de que disminuya el rendimiento de corte, controlar el estado de afilado de la cadena de corte de diamante y reafilarla si es necesario. Para ello, cortar brevemente el material abrasivo como p. ej. piedra arenisca, hormigón celular o asfalto.

Al efectuar trabajos en altura:

- Emplear siempre una plataforma elevadora
- No trabajar nunca de pie sobre escaleras
- Ni sobre objetos inestables

- No trabajar nunca a una altura superior a la de los hombros
- No trabajar nunca con una sola mano

Acercar la cortadora de hormigón al corte acelerando a fondo.

Al final del corte, la cortadora de hormigón deja de apoyarse en el mismo por medio del equipo de corte. El usuario tiene que absorber la fuerza del peso de la máquina; **¡peligro de pérdida del control!**

Mantener el agua y el barro apartados de cables eléctricos conductores de corriente: **¡peligro de descarga eléctrica!**

Vibraciones

La utilización prolongada de la máquina puede provocar trastornos circulatorios en las manos ("enfermedad de los dedos blancos") originados por las vibraciones.

No se puede establecer una duración general del uso, porque ésta depende de varios factores que influyen en ello.

El tiempo de uso se prolonga:

- Protegiendo las manos (guantes calientes)
- Haciendo pausas

El tiempo de uso se acorta por:

- La predisposición personal a una mala circulación sanguínea (síntomas: dedos fríos con frecuencia, hormigueo)
- Bajas temperaturas
- Magnitud de la fuerza de sujeción (la sujeción firme dificulta el riego sanguíneo)

En el caso trabajar con regularidad y durante mucho tiempo con la máquina y manifestarse repetidamente tales síntomas (p. ej. hormigueo en los dedos), se recomienda someterse a un examen médico.

Mantenimiento y reparaciones

Efectuar con regularidad los trabajos de mantenimiento de la máquina. Efectuar únicamente trabajos de mantenimiento y reparaciones que estén descritos en el manual de instrucciones. Encargar todos los demás trabajos a un distribuidor especializado.

STIHL recomienda encargar los trabajos de mantenimiento y las reparaciones siempre a un distribuidor especializado STIHL. Los distribuidores especializados STIHL siguen periódicamente cursillos de instrucción y tienen a su disposición las informaciones técnicas.

Emplear sólo repuestos de gran calidad. De no hacerlo, existe el peligro de que se produzcan accidentes o daños en la máquina. Si tiene preguntas al respecto, consulte a un distribuidor especializado.

STIHL recomienda emplear piezas de repuesto originales STIHL. Las propiedades de éstas armonizan óptimamente con el producto y las exigencias del usuario.

Para la reparación, el mantenimiento y la limpieza, **parar siempre el motor – ¡peligro de lesiones!** - Excepción: ajuste del carburador y el ralentí.

Estando desacoplado el enchufe del cable de encendido o con la bujía desenroscada, poner en movimiento el motor con el dispositivo de arranque únicamente si el cursor del mando unificado se encuentra en **STOP** o bien **0** – **¡peligro de incendio** por chispas de encendido fuera del cilindro.

No realizar trabajos de mantenimiento en la máquina ni guardar ésta cerca de fuego abierto – **¡peligro de incendio** debido al combustible.

Comprobar periódicamente la estanqueidad del cierre del depósito.

Emplear únicamente bujías en perfecto estado, autorizadas por STIHL – véase "Datos técnicos".

Inspeccionar el cable de encendido (aislamiento perfecto, conexión firme).

Comprobar con regularidad el silenciador en cuanto a perfecto estado.

No trabajar estando dañado el silenciador ni sin éste – **¡peligro de incendio!** – **¡daños en los oídos!**

No tocar el silenciador si está caliente – **¡peligro de quemaduras!**

El estado de los elementos antivibradores influye en el comportamiento de vibración – controlar con regularidad dichos elementos.

Parar el motor

- Para comprobar la tensión de la cadena
- Para retensar la cadena
- Para cambiar la cadena
- Para subsanar averías

Ejemplos de aplicación

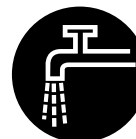

Utilizar la cadena tronzadora de diamante sólo con agua. Empalmar la cortadora de hormigón a la red de agua (1,5 bares, como mínimo)

El agua alimentada sirve para refrigerar la cadena tronzadora de diamante y el enjuague del equipo de corte, así como la aglutinación del polvo.

Tras realizar el trabajo, dejar funcionando la cortadora de hormigón algunos segundos con agua y a número de revoluciones de servicio para enjuagar el equipo de corte

Si la presión o el caudal de agua son insuficientes, se producen un desgaste claramente superior y daños irreparables en el equipo de corte – **¡peligro de rotura!**

Objetos a cortar

- No deben estar sobre espacio hueco
- Asegurarlo contra el deslizamiento o resbalamiento
- Asegurarlo contra vibraciones

Piezas cortadas

En el caso de perforaciones, aberturas, etc., es importante el orden de los cortes de tronzado. El último corte de tronzado se ha de efectuar siempre, de manera que no se aprisione la cadena

tronzadora de diamante y que la pieza tronzada no dañe al operario al separarse del resto.

Dado el caso, emplear cuñas y, dado el caso, dejar puentecillos en el corte para que mantengan la pieza en su posición. Romper luego estos puentecillos.

Antes de separar definitivamente la pieza, determinar:

- El peso de dicha pieza
- El movimiento que pueda tener tras el tronzado
- Si se encuentra bajo tensión

Al sacar la pieza rompiéndola, no dañar a las personas que ayuden.

Corte de punta

Acercar la cortadora de hormigón al corte acelerando a fondo.

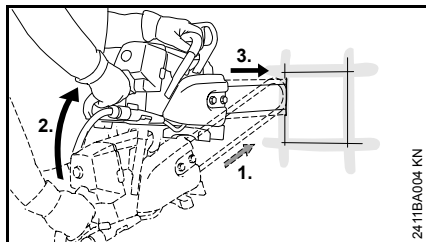

1. Aplicar la espada por el lado inferior de la punta
2. Girarla lentamente a la posición de corte de punta
3. Efectuar con cuidado el corte de punta

Al efectuar el corte de punta en intersticios existentes estrechos, proceder con especial cuidado.

Tronzar en varios ciclos de trabajo

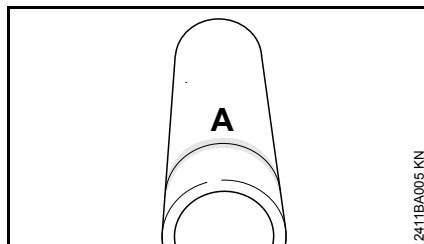

- Trazar una línea de separación (A)

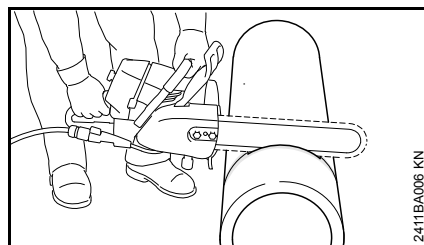

- Trabajar a lo largo de dicha línea. En caso de realizar correcciones, no ladear la cadena tronzadora de diamante, sino aplicarla siempre de nuevo

Cortar cuerpos redondos y huecos

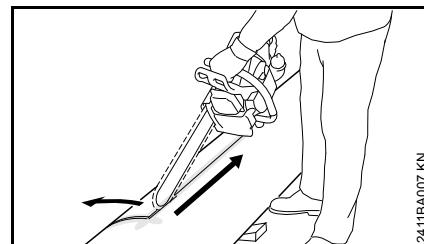

- Asegurar los tubos, los cuerpos huecos, etc., contra el deslizamiento
- Trazar una línea de separación – al establecer la línea de separación, evitar las armaduras especialmente en el sentido del corte de tronzado
- Efectuar con cuidado el corte de punta
- Avance a plena profundidad de corte a lo largo de la línea de separación – para pequeñas correcciones del sentido, no ladear la cadena tronzadora de diamante, sino aplicarla de nuevo – dado el caso, emplear cuñas y dejar puentecillos que mantengan en su posición la pieza a tronzar. Romper luego estos puentecillos.

Corte conformado en un tubo

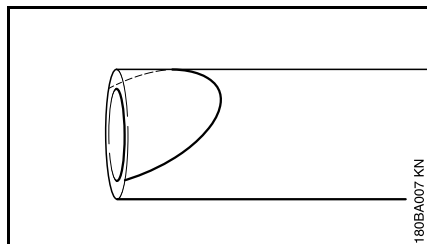

- Asegurar los tubos, los cuerpos huecos, etc., contra el deslizamiento
- Trazar una línea de separación – al establecer la línea de separación, evitar las armaduras especialmente en el sentido del corte de tronzo

! ADVERTENCIA

El corte a pulso a lo largo de estas líneas de separación requiere una atención y exactitud especiales

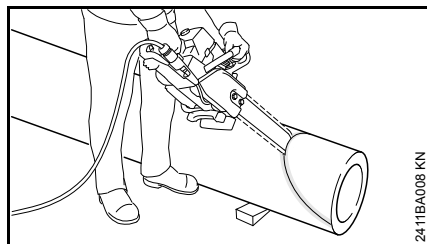

- En tubos, cuerpos redondos, etc., practicar un corte en la zona de los extremos de la línea de separación, a fin de que no se rompa el material
- Penetrar de punta con cuidado en el punto más alto y guiar en ambos lados hacia afuera – avance a plena profundidad de corte a lo largo de la

línea de separación – para pequeñas correcciones del sentido, no ladear la cadena tronzoadora de diamante, sino aplicarla de nuevo – dado el caso, emplear cuñas y dejar puentecillos que mantengan en su posición la pieza a tronzo. Romper luego estos puentecillos.

Equipo de corte

La cadena tronzoadora de diamante, la espada y el piñón de cadena forman el equipo de corte.

El equipo de corte contenido en el volumen de suministro está armonizado óptimamente con la cortadora de hormigón.

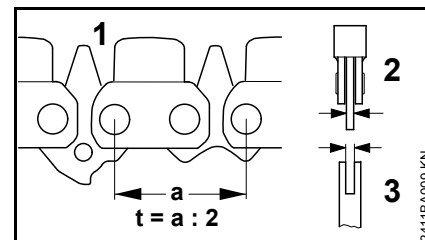

- El paso (t) de la cadena tronzoadora de diamante (1), del piñón de cadena y de la estrella de inversión de la espada Rollomatic tienen que coincidir
- El espesor del eslabón impulsor (2) de la cadena tronzoadora de diamante (1) tiene que armonizar con el ancho de ranura de la espada (3)

En el caso de emparejar componentes que no armonicen entre sí, el equipo de corte se podrá dañar irreparablemente ya tras un breve tiempo de servicio.

Cadena tronzoadora de diamante

La aplicación correcta de la cadena tronzoadora de diamante garantiza el provecho económico y evita el desgaste rápido.

La cadena tronzadora de diamante STIHL es especialmente apropiada para tronzar los siguientes materiales:

- Hormigón
- Hormigón armado
- Ladrillos en general
- Muros
- Tubos de gres
- Material abrasivo*, como p. ej. asfalto y piedras de mampostería (piedra arenisca)
- Roca dura*, granito*
- Tubos de fundición dúctiles*

*) Resultan posibles limitaciones del rendimiento y la duración

No tronzar otros materiales – ¡peligro de accidental!

Protector de la cadena

El volumen de suministro contiene un protector de cadena apropiado para el equipo de corte.

Montar la espada y la cadena tronzadora de diamante

Desmontar la tapa del piñón de cadena

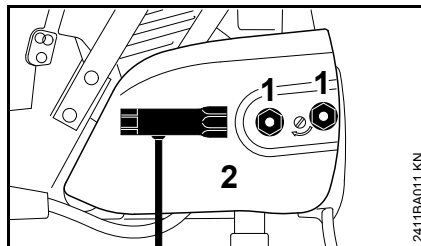

- Desenroscar las tuercas (1) de los espárragos – las tuercas están fijadas de forma imperdible en la tapa del piñón de cadena
- Quitar la tapa del piñón de cadena (2)

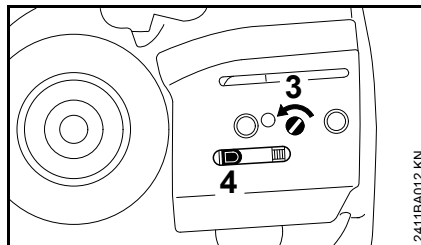

- Girar el tornillo (3) hacia la izquierda hasta que la corredera tensora (4) esté aplicada al lado izquierdo del rebaje de la caja

Colocar la cadena tronzadora de diamante

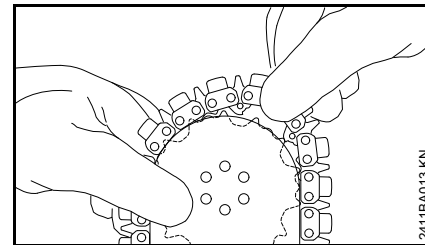

- Colocar la cadena tronzadora de diamante, comenzando por la punta de la espada

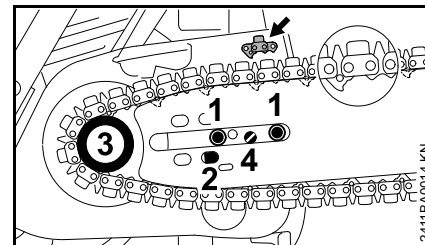

- Colocar la espada sobre los tornillos (1) – alinear los eslabones impulsores, de manera que la posición coincida con el símbolo (flecha)

⚠ ADVERTENCIA

Si no se observa la alineación correcta de los eslabones impulsores, se dañan irreparablemente la cadena tronzadora de diamante y el piñón de cadena.

- Colocar el orificio de fijación (2) derecho sobre el pivote de la corredera tensora – al mismo

tiempo, colocar la cadena tronzadora de diamante sobre el piñón de cadena (3)

- Girar el tornillo tensor (4) hacia la derecha hasta que la cadena tronzadora de diamante cuelgue ya sólo un poco por la parte inferior y los salientes de los eslabones impulsores penetren en la ranura de la espada
- Volver a colocar la tapa del piñón de cadena – y apretar las tuercas a mano sólo ligeramente
- Para continuar, véase "Tensar la cadena tronzadora de diamante"

Cambiar la posición de la espada

Sólo si no se puede tensar correctamente la cadena tronzadora de diamante, cambiar la posición de la espada.

- Desmontar la tapa del piñón de cadena
- Quitar la espada con la cadena tronzadora de diamante
- Colocar la cadena tronzadora de diamante, comenzando por la punta de la espada

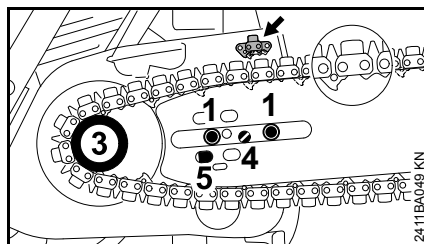

- Colocar la espada sobre los tornillos (1) – alinear los eslabones impulsores, de manera que la posición coincida con el símbolo (flecha)

! ADVERTENCIA

Si no se observa la alineación correcta de los eslabones impulsores, se dañan irreparablemente la cadena tronzadora de diamante y el piñón de cadena.

- Colocar el orificio de fijación (5) izquierdo sobre el pivote de la corredera tensora – al mismo tiempo, colocar la cadena tronzadora de diamante sobre el piñón de cadena (3)
- Girar el tornillo tensor (4) hacia la derecha hasta que la cadena tronzadora de diamante cuelgue ya sólo un poco por la parte inferior y los salientes de los eslabones impulsores penetren en la ranura de la espada
- Volver a colocar la tapa del piñón de cadena – y apretar las tuercas a mano sólo ligeramente
- Para continuar, véase "Tensar la cadena tronzadora de diamante"

Tensar una cadena tronzadora de diamante

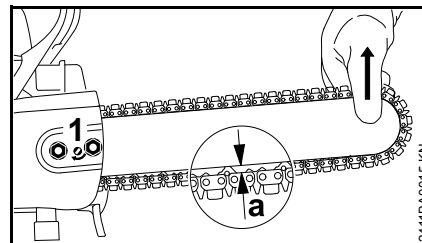

Para el retensado durante el trabajo:

- Parar el motor
- Ponerse guantes protectores
- Aflojar las tuercas
- Elevar la espada por la punta
- Girar el tornillo (1) hacia la derecha con un destornillador hasta que la distancia (a) = aprox. 5 mm

Si no se deja ajustar la distancia (a) = aprox. 5 mm debido a que la cadena se ha alargado, cambiar la posición de la espada – véase montar la "Espada y cadena tronzadora de diamante".

- Seguir levantando la espada y apretar firmemente las tuercas

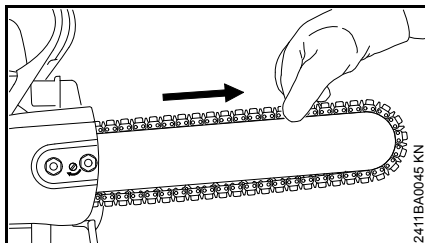

- Comprobar la tensión de la cadena tronzadora de diamante – ésta se tiene que poder mover sobre la espada tirando de ella con la mano

Una cadena tronzadora de diamante nueva se ha de retensar con más frecuencia que otra que lleve más tiempo en servicio.

- Controlar con cierta frecuencia la tensión de la cadena – véase "Indicaciones para el servicio"

Comprobar la tensión de la cadena tronzadora de diamante

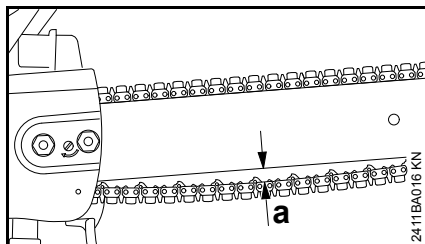

- Parar el motor
- La cadena tronzadora de diamante no deberá colgar más de $a = 15 \text{ mm}$
- Si es necesario, retensar la cadena tronzadora – véase "Tensar la cadena tronzadora de diamante"

Si cuelga excesivamente la cadena tronzadora, se origina un claro aumento del desgaste del equipo de corte.

Una cadena tronzadora de diamante nueva se ha de retensar con más frecuencia que otra que lleve más tiempo en servicio.

- Controlar con cierta frecuencia la tensión de la cadena – véase "Indicaciones para el servicio"

Combustible

El motor se ha de alimentar con una mezcla compuesta por gasolina y aceite de motor.

ADVERTENCIA

Evitar el contacto cutáneo con la gasolina y la inhalación de vapores de la misma.

STIHL MotoMix

STIHL recomienda emplear STIHL MotoMix. Este combustible mezclado ya está exento de benceno y plomo, se distingue por un alto índice octano y tiene siempre la proporción de mezcla correcta.

El STIHL MotoMix está mezclado para obtener la máxima durabilidad del motor con el aceite de motor de dos tiempos HP Ultra STIHL.

MotoMix no está disponible en todos los mercados.

Mezclar combustible



INDICACIÓN

Si los productos de servicio no son apropiados o la proporción de la mezcla no corresponde a la norma se pueden producir serios daños en el motor. La gasolina o el aceite de motor de mala calidad pueden dañar el motor, los retenes, tuberías y el depósito de combustible.

Gasolina

Emplear solo **gasolina de marca** con un índice octano de 90 ROZ, como mínimo – con o sin plomo.

La gasolina con una proporción de alcohol superior al 10% puede provocar anomalías de funcionamiento en motores con ajuste manual del carburador, por lo que no se deberá emplear para alimentar estos motores.

Los motores equipados con M-Tronic suministran plena potencia empleando gasolina con una proporción de alcohol de hasta 25% (E25).

Aceite de motor

Si mezcla el combustible uno mismo, solo se puede usar un aceite de motor de dos tiempos STIHL u otro aceite de motor de alto rendimiento de las clases JASO FB, JASO FC, JASO FD, ISO-L-EGB, ISO-L-EGC o ISO-L-EGD.

STIHL prescribe el aceite de motor de dos tiempos STIHL HP Ultra o un aceite de motor de alto rendimiento similar para poder garantizar los valores límite de emisiones durante toda la vida útil de la máquina.

Proporción de la mezcla

Con aceite de motor de dos tiempos STIHL 1:50; 1:50 = 1 parte de aceite + 50 partes de gasolina

Ejemplos

Cantidad de gasolina	Aceite de dos tiempos STIHL 1:50	
Litros	Litros	(ml)
1	0,02	(20)
5	0,10	(100)
10	0,20	(200)
15	0,30	(300)
20	0,40	(400)
25	0,50	(500)

- En un bidón homologado para combustible, echar primero aceite de motor, luego gasolina, y mezclarlos bien

Guardar la mezcla de combustible

Sólo en bidones homologados para combustible, guardándolos en un lugar seco, fresco y seguro, protegidos contra la luz y el sol.

La mezcla de combustible envejece – mezclar sólo la cantidad que se necesite para algunas semanas. No guardar la mezcla de combustible durante más de 30 días. El efecto de la luz, el sol, altas o bajas temperaturas, pueden echar a perder con mayor rapidez la mezcla de combustible.

Sin embargo, la STIHL MotoMix se puede almacenar 2 años sin problemas.

- Antes de repostar, agitar con fuerza el bidón con la mezcla



ADVERTENCIA

En el bidón puede generarse presión – abrirlo con cuidado.

- Limpiar de vez en cuando a fondo el depósito de combustible y el bidón

Recoger el combustible residual y el líquido utilizado para la limpieza y llevarlos a los puntos limpios.

Repostar combustible



Preparar la máquina

- Antes de repostar combustible, limpiar el cierre del depósito y sus alrededores, a fin de que no penetre suciedad en el depósito
- Posicionar la máquina, de manera que el cierre del depósito esté orientado hacia arriba

! ADVERTENCIA

No abrir nunca el cierre del depósito de bayoneta con una herramienta. En caso de hacerlo, puede dañarse el cierre y salir combustible.

Abrir el cierre

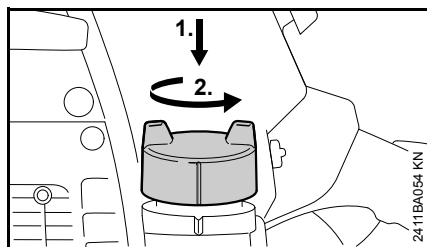

- Presionar el cierre hacia abajo hasta el tope con la mano, girarlo en sentido antihorario (aprox. 1/8 de vuelta) y quitarlo

Repostar combustible

Al repostar, no derramar combustible ni llenar el depósito hasta el borde. STIHL recomienda utilizar el sistema de llenado STIHL para combustible (accesorio especial).

Poner el cierre

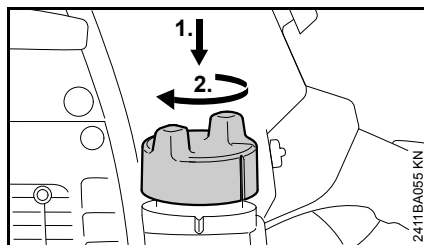

- Aplicar el cierre y girarlo hasta que se deslice al alojamiento de bayoneta
- Presionar el cierre hacia abajo hasta el tope con la mano y girarlo en sentido horario (aprox. 1/8 de vuelta) hasta que encastre

Comprobar el enclavamiento

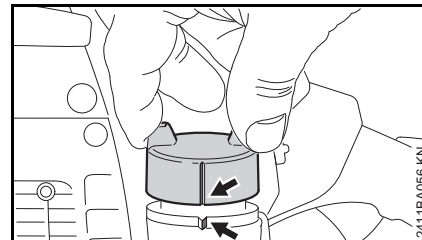

- Asir el cierre – éste estará correctamente enclavado, si no se puede quitar y las marcas (flechas) del cierre coinciden con las del depósito.

Si se puede quitar el cierre o no coinciden las marcas, volver a cerrar el cierre – véase el capítulo "Poner el cierre" y el capítulo "Comprobar el enclavamiento".

Cambiar anualmente el cabezal de aspiración

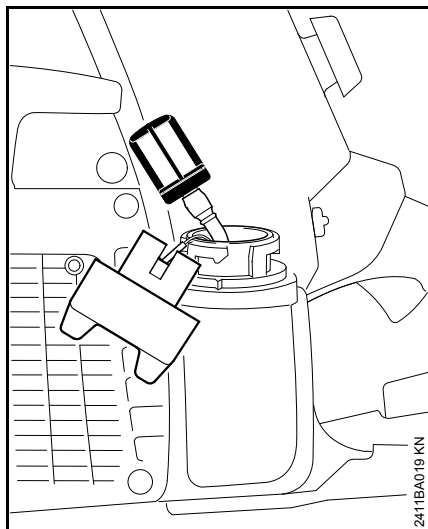

- Vaciar el depósito de combustible
- Extraer del depósito el cabezal de aspiración de combustible con un gancho y retirarlo del tubo flexible
- Insertar un nuevo cabezal de aspiración en el tubo flexible
- Volver a poner el cabezal de aspiración en el depósito

Arrancar / parar el motor

Las cuatro posiciones de la palanca del mando unificado

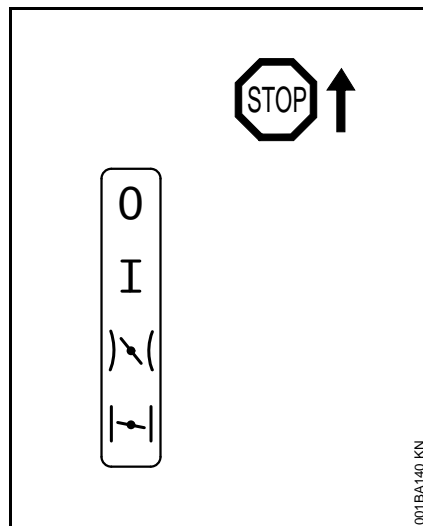

STOP o 0 – Motor parado – el encendido está desconectado

Posición de funcionamiento I – el motor está en marcha o puede arrancar

Arranque en caliente – en esta posición se arranca el motor caliente

Arranque en frío – en esta posición se arranca el motor frío

Ajustar la palanca del mando unificado

Para ajustar la palanca del mando unificado de la posición de servicio I a arranque en frío , oprimir el bloqueo del acelerador y el acelerador al mismo tiempo.

Para el ajuste a arranque en caliente , poner primero la palanca del mando unificado en arranque en frío , luego oprimir dicha palanca a la posición de arranque en caliente .

El cambio a arranque en caliente sólo es posible desde la posición de arranque en frío .

Al accionar el acelerador, salta la palanca del mando unificado desde el arranque en caliente a la posición de servicio I.

Para desconectar el motor, poner la palanca del mando unificado en **STOP** o 0.

Posición de mariposa de arranque cerrada

- Con el motor frío
- Si el motor se para al dar gas tras el arranque
- Si el depósito se ha vaciado estando el motor en marcha (el motor se ha parado)

Posición de gas de arranque)\(\

- Con el motor caliente (en cuanto el motor haya funcionado aprox. un minuto)
- Tras el primer encendido
- Tras ventilar la cámara de combustión, si el motor se había ahogado

Empalmar la cortadora de hormigón a la red de agua

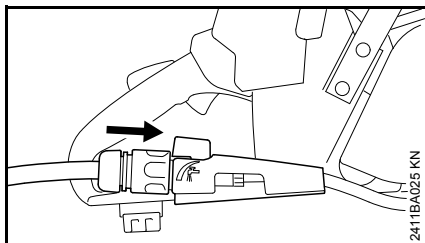

- Empalmar la cortadora de hormigón a la red de agua (1,5 bares, como mínimo)
- Antes de arrancar, abrir por completo el grifo (flecha)

Sujetar la cortadora de hormigón

Hay dos formas posibles de sujetar la cortadora de hormigón para realizar el arranque.

En el suelo

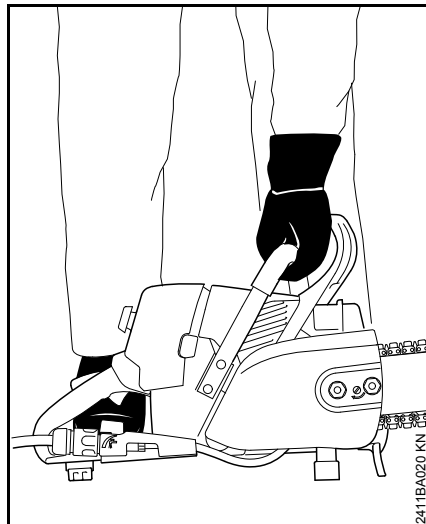

- Depositar la cortadora de hormigón de forma segura en el suelo – adoptar una postura estable – la cadena tronadora de diamante no deberá tocar objeto alguno ni tampoco el suelo
- Presionar la máquina contra el suelo por el asidero tubular con la mano izquierda – el pulgar, por debajo de dicho asidero
- Con el pie derecho, pisar la empuñadura trasera

Entre las rodillas o los muslos

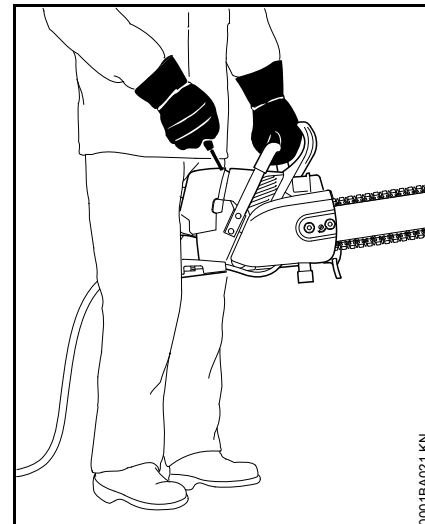

- Aprisionar la empuñadura trasera entre las rodillas o los muslos
- Sujetar firmemente el asidero tubular con la mano izquierda – el pulgar, por debajo de dicho asidero

Arrancar

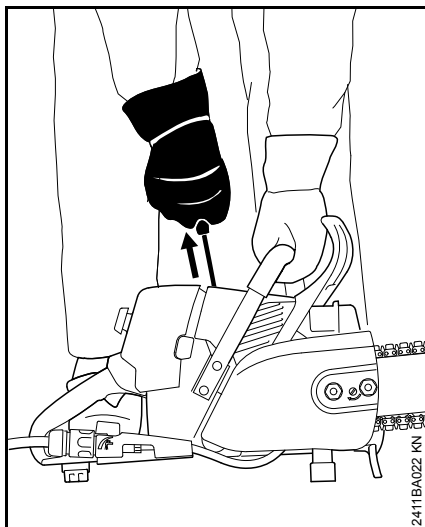

- Con la mano derecha, tirar lentamente de la empuñadura de arranque hasta percibir una resistencia – y luego tirar con rapidez y fuerza – al hacerlo, presionar el asidero tubular hacia abajo – no extraer el cordón hasta el extremo del mismo – **¡peligro de rotura!** No dejar retroceder bruscamente la empuñadura de arranque – guiarla verticalmente hacia atrás, para que el cordón se enrolle correctamente

Arrancar la cortadora de hormigón

Antes de arrancar, abrir por completo el grifo y hacer llegar agua a la cadena tronzadora de diamante – no dejar funcionar en seco esta cadena.

Válvula de descompresión

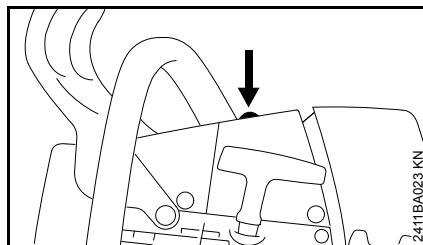

- Oprimir el botón, la válvula de descompresión se abre

Con el primer encendido, se cierra automáticamente la válvula de descompresión. Por ello, oprimir el botón siempre antes de cada operación de arranque

! ADVERTENCIA

En el sector de giro de la cortadora de hormigón no deberá encontrarse ninguna persona.

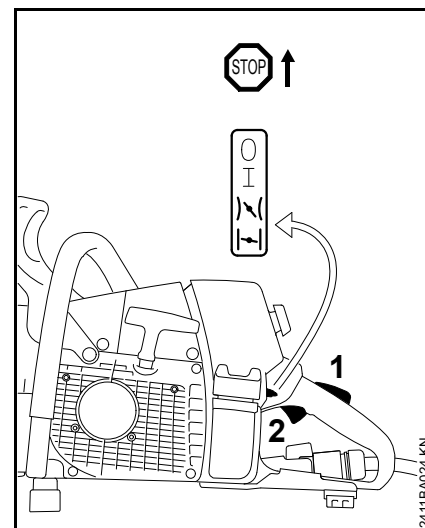

- Oprimir al mismo tiempo el bloqueo del acelerador (2) y el acelerador (3) y retenerlos – ajustar la palanca del mando unificado

Posición de mariposa de arranque cerrada |~|

- Con el motor frío (también si el motor se ha parado tras el arranque al dar gas)

Posición de gas de arranque |~|

- Con el motor caliente (en cuanto el motor haya funcionado aprox. un minuto)
- Sujetar la cortadora de hormigón y ponerla en marcha

Tras el primer encendido

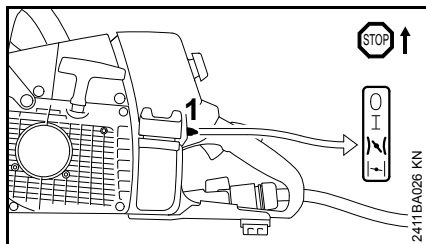

- Poner la palanca del mando unificado (1) en la posición de gas de arranque }|{
- Oprimir el botón de la válvula de descompresión
- Sujetar la cortadora de hormigón y seguir poniéndola en marcha

Una vez que el motor esté en marcha

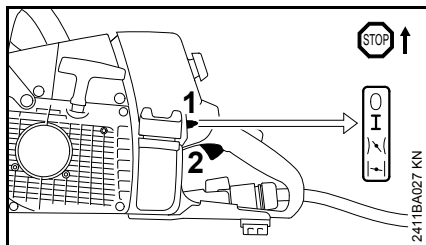

- Oprimir brevemente el acelerador (2), la palanca del mando unificado (1) salta a la posición de funcionamiento I, y el motor pasa a ralentí

La cortadora de hormigón está lista para el trabajo.

Con temperaturas muy bajas

- Dejar calentarse brevemente el motor dando poco gas

Parar el motor

- Poner la palanca del mando unificado en **STOP** o **0**

Si no arranca el motor

Tras el primer encendido del motor, la palanca del mando unificado no se habrá puesto a tiempo en la posición de arranque en caliente }|{, el motor estará ahogado.

- Desmontar la bujía – véase "Bujía"
- Secar la bujía
- Poner la palanca del mando unificado en **STOP** o **0**
- Accionar varias veces el mecanismo de arranque – para ventilar la cámara de combustión
- Montar la bujía – véase "Bujía"
- Poner la palanca del mando unificado en la posición de arranque en caliente }|{ – también al estar frío el motor
- Arrancar de nuevo el motor

Filtro mojado

- Dado el caso, secar el filtro mojado – no someterlo a calor extremo
- Si el filtro está muy sucio, realizar una limpieza a fondo del mismo – véase "Limpiar el filtro de aire"

Indicaciones para el servicio

Durante el primer tiempo de servicio

Siendo la máquina nueva de fábrica, no se deberá hacer funcionar sin carga en un margen elevado de revoluciones hasta haber llenado por tercera vez el depósito de combustible, a fin de que no se produzcan esfuerzos adicionales durante la fase de rodaje. Durante este fase se tienen que adaptar las piezas móviles entre sí – en el motor se da una elevada resistencia de fricción. El motor alcanza su potencia máxima tras 5 hasta 15 llenados del depósito.

Durante el trabajo



Trabajar siempre con agua.



No ajustar el carburador a un valor de mezcla más pobre para conseguir una potencia aparentemente mayor – podrían producirse daños en el motor – véase "Ajustar el carburador".

Controlar con frecuencia la tensión de la cadena

La cadena tronzadora de diamante se dilata y cuelga. Los eslabones impulsores sólo deben salir de la ranura en el lado inferior de la espada 15 mm como máximo – en otro caso, podría

salirse la cadena – retensar la cadena – véase "Tensar la cadena tronzadora de diamante".

Si cuelga excesivamente la cadena tronzadora de diamante, se origina un claro aumento del desgaste de la misma y del piñón de ésta – retensar la cadena – véase "Tensar la cadena tronzadora".

Una cadena tronzadora de diamante nueva se ha de retensar con más frecuencia que otra que lleve más tiempo en servicio.

Tras un funcionamiento a plena carga de cierta duración

Dejar funcionando el motor en ralentí todavía durante un breve tiempo, hasta que la corriente de aire de refrigeración haya extraído el calor excesivo, con el fin de que los componentes del motor (sistema de encendido, carburador) no sufran una carga extrema originada por la acumulación de calor.

Después de trabajar

En el caso de una parada breve

Dejar enfriarse el motor. Guardar la máquina con el depósito de combustible lleno, en un lugar seco que no esté cerca de fuentes de ignición, hasta el siguiente servicio.

Limpiar la espada y la cadena tronzadora de diamante, secarlas y rociarlas con STIHL Multispray – en especial, el rodamiento de la estrella de reenvío – protección contra la corrosión. ¡No rociar la unidad motriz!

En el caso de una parada de cierta duración

Véase "Guardar la máquina".

Sistema de filtro de aire

Los filtros STIHL alcanzan un largo período de uso sin mantenimiento si están secos.

- Utilizar los filtros STIHL siempre secos

Los filtros de aire sucios disminuyen la potencia del motor, aumentan el consumo de combustible y dificultan el arranque.

Desmontar el filtro de aire

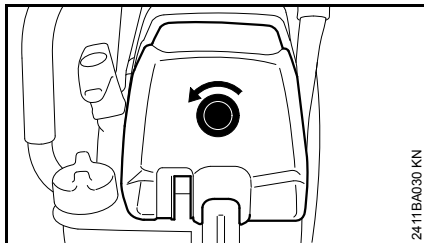

2411BA030 KN

- Girar el tornillo de cierre sobre la empuñadura trasera en el sentido de la flecha y quitar la tapa del filtro – el tornillo de cierre está fijado de forma imperdible en la tapa del filtro

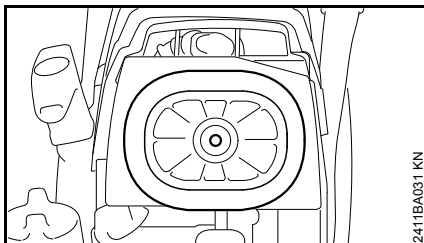

2411BA031 KN

- Retirar el filtro de aire

No retirar el filtro adicional ni limpiarlo.

Limpiar el filtro de aire

Si disminuye perceptiblemente la potencia del motor:

- Si es necesario, secar el filtro de aire mojado – no someterlo a calor extremo
- Si el filtro de aire está muy sucio, realizar una limpieza profunda a fondo del mismo – véase "Limpiar el filtro de aire"

Limpieza a fondo del filtro

- Lavar el filtro en detergente especial STIHL (accesorio especial) o en un líquido detergente limpio, no inflamable (p. ej. agua jabonosa caliente) – enjuagar el filtro de aire desde dentro hacia fuera debajo de un chorro de agua – no emplear ninguna hidrolimpiadora de alta presión.
- Secar el filtro de aire – no someterlo a calor extremo ni secarlo con aire comprimido
- No aceitar el filtro de aire
- Volver a montar el filtro de aire

El filtro de aire que esté dañado se tiene que sustituir.

Ajustar el carburador

Informaciones básicas

El carburador se ha ajustado en fábrica a valores estándar.

Este ajuste del carburador está armonizado, de manera que el motor recibe una mezcla óptima de combustible y aire en cualesquiera estados operativos.

En este carburador se pueden efectuar correcciones en los tornillos de ajuste sólo en un estrecho margen.

El módulo de encendido limita el número de revoluciones máximo. Por ello, no se puede aumentar el número de revoluciones máximo girando más el tornillo regulador principal (H) en sentido horario (empobrecer la mezcla).

Ajuste estándar

- Parar el motor
- Controlar el filtro de aire – limpiarlo o sustituirlo si es necesario

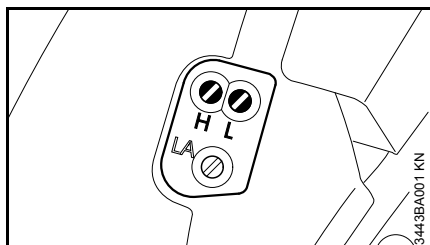

- Girar el tornillo regulador principal (H) en sentido antihorario hasta el tope – 3/4 de vuelta, como máx.
- Girar con sensibilidad el tornillo de ajuste del ralenti L en sentido horario hasta el tope – girarlo luego 1/4 de vuelta en sentido contrario

Ajustar el ralenti

Antes de arrancar, abrir por completo el grifo y hacer llegar agua a la cadena tronzadora de diamante – no dejar funcionar en seco esta cadena.

- Realizar el ajuste estándar
- Arrancar el motor y dejar que se caliente

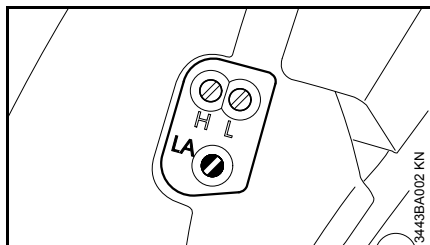

El motor se para en ralenti o la cadena tronzadora de diamante se mueve en ralenti

- Girar el tornillo de tope del ralenti (LA) en sentido horario hasta el tope o hasta que empiece a moverse la cadena tronzadora de diamante – girarlo luego 1 vuelta y media en sentido contrario

! ADVERTENCIA

Si la cadena tronzadora de diamante no se para en ralenti tras haber realizado el ajuste, encargar la reparación de la cortadora de hormigón a un distribuidor especializado.

Régimen de ralenti, irregular; aceleración deficiente (pese al ajuste del tornillo de ajuste del ralenti = 1/4)

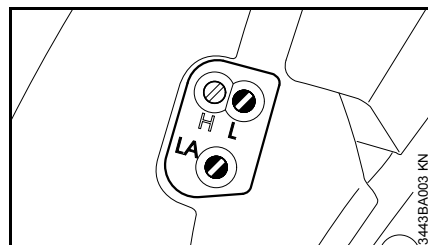

El ajuste del ralenti es demasiado pobre.

- Girar el tornillo de ajuste del ralenti (L) en sentido antihorario hasta que el motor funcione con regularidad y acelere bien

Tras cada corrección efectuada en el tornillo de ajuste del ralenti (L), suele ser necesario modificar también el ajuste del tornillo de tope del ralenti (LA).

Corrección del ajuste del carburador para servicios a gran altura

Si el motor no funciona satisfactoriamente, podrá resultar necesaria una pequeña corrección:

- Realizar el ajuste estándar
- Dejar calentarse el motor en marcha
- Girar muy poco el tornillo regulador principal (H) en sentido horario (empobrecer la mezcla) – hasta el tope, como máx.

INDICACIÓN

Tras bajar de gran altitud, se ha de reposicionar de nuevo el ajuste del carburador al ajuste estándar.

Si el ajuste es demasiado pobre, existe el peligro de que se produzcan daños en el motor por falta de lubricación y por sobrecalentamiento.

Bujía

- Si la potencia de motor es insuficiente, el arranque es deficiente o el ralentí es irregular, comprobar primero la bujía
- Tras unas 100 horas de servicio, sustituir la bujía – hacerlo antes ya si los electrodos están muy quemados – emplear sólo bujías autorizadas por STIHL y que estén desparasitadas – véase "Datos técnicos"

Desmontar la bujía

- Limpiar la suciedad más destacada de la máquina

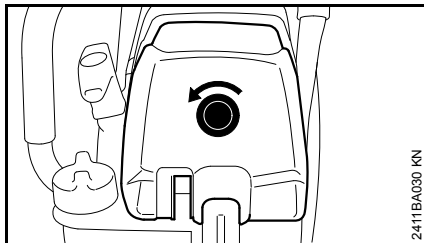

- Girar el tornillo de cierre sobre la empuñadura trasera en el sentido de la flecha y quitar la tapa del filtro – el tornillo de cierre está fijado de forma imperdible en la tapa del filtro

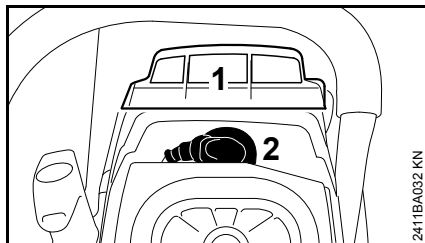

- Quitar la conducción de aire (1) hacia arriba
- Retirar el enchufe de la bujía (2)
- Desenroscar la bujía

Examinar la bujía

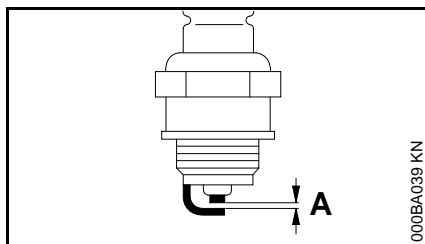

- Limpiar la bujía si está sucia
- Comprobar la distancia entre electrodos (A) y reajustarla si es necesario – para el valor de la distancia, véase "Datos técnicos"
- Subsanan las causas del ensuciamiento de la bujía

Causas posibles:

- Exceso de aceite de motor en el combustible
- Filtro de aire sucio
- Condiciones de servicio desfavorables

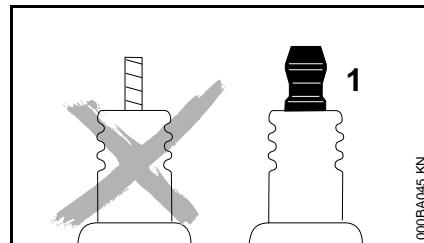

⚠ ADVERTENCIA

En caso de no estar apretada la tuerca de conexión (1) o si esta falta, pueden producirse chispas. Si se trabaja en un entorno fácilmente inflamable o explosivo se pueden provocar incendios o explosiones. Las personas pueden sufrir lesiones graves o se pueden producir daños materiales.

- Emplear bujías desparasitadas con tuerca de conexión fija

Montar la bujía

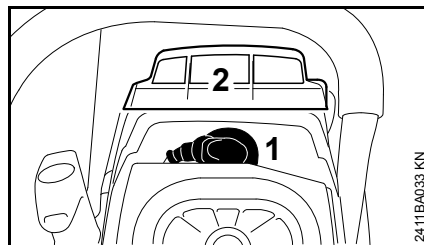

- Enroscar la bujía y apretarla
- Montar el enchufe de bujía (1) presionándolo firmemente
- Colocar la conducción de aire (2) desde arriba
- Montar la tapa del filtro

Guardar la máquina

En pausas de servicio a partir de unos 3 meses

- Vaciar y limpiar el depósito de combustible en un lugar bien ventilado
- Gestionar los residuos del combustible según las normas y la ecología
- Dejar que se vacíe el carburador con el motor en marcha; en otro caso, se pueden pegar las membranas del carburador
- Quitar la cadena tronzadora de diamante y la espada, secarlas y rociarlas con STIHL Multispray – en especial, el rodamiento de la estrella de reenvío – protección contra la corrosión
- Limpiar a fondo la máquina, especialmente las aletas del cilindro y el filtro de aire
- Guardar la máquina en un lugar seco y seguro. Protegerla contra el uso por personas ajenas (p. ej. por niños).

Mantenimiento de la espada

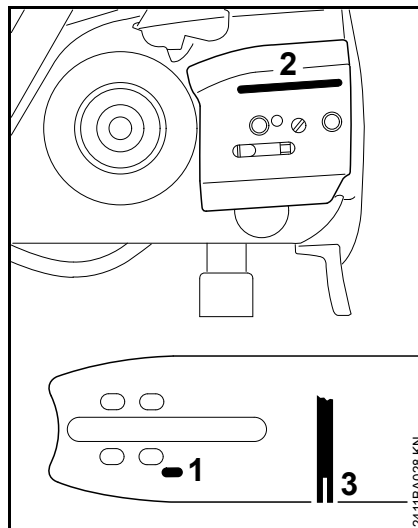

- Dar la vuelta a la espada – tras cada cambio de la cadena – con el fin de evitar un desgaste unilateral, en especial en la zona de inversión y en el lado inferior
- Limpiar regularmente el orificio de entrada de agua (1), el canal de salida de agua (2) y la ranura de la espada (3)
- Medir la profundidad de la ranura – con el medidor de la plantilla de limado (accesorios especiales) – en el sector donde mayor es el desgaste de la superficie de deslizamiento

Si la ranura no tiene 6 mm de profundidad, como mínimo:

- Sustituir la espada

De no hacerlo, los eslabones impulsores rozan en el fondo de la ranura – los eslabones de unión no se apoyan en la superficie de deslizamiento de la espada.

Si la espada se desvía en el corte:

- Examinar la espada en cuanto a desgaste unilateral (desplazamiento del puentecillo)
- Darle la vuelta a la espada; dado el caso, reparar la pista de la espada con un enderezador de espadas

Comprobar y cambiar el piñón de cadena

- Quitar la tapa del piñón de cadena de diamante, la cadena tronzadora y la espada

Sustituir el piñón de cadena anular

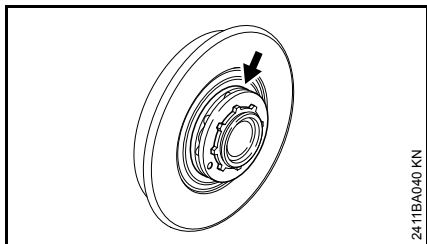

- Si se sustituye la cadena tronzadora de diamante, sustituir también el piñón de cadena anular
- Si las huellas de rodadura (flechas) superan la profundidad de 0,5 mm – de no hacerlo, se acorta la durabilidad de la cadena – para la comprobación, emplear un calibre (accesorio especial)

El piñón de cadena se desgasta menos, si se trabaja alternando dos cadenas tronzadoras de diamante.

Desmontar el piñón de cadena anular

Si se desmonta sólo el piñón de cadena anular, no se ha de desmontar el tambor del embrague.

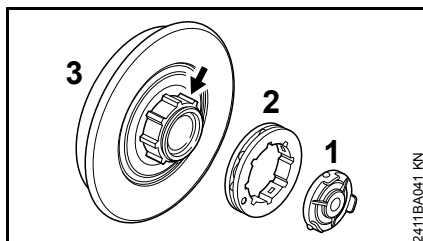

- Retirar la caperuza (1)
- Retirar el piñón de cadena anular (2)
- Examinar el perfil de arrastre en el tambor del embrague (3) – en el caso de existir huellas de desgaste pronunciadas, sustituir también el tambor del embrague (3)

Montar el piñón de cadena anular

- Insertar el piñón de cadena anular (2)
- Montar la caperuza (1)

Sustituir el tambor del embrague

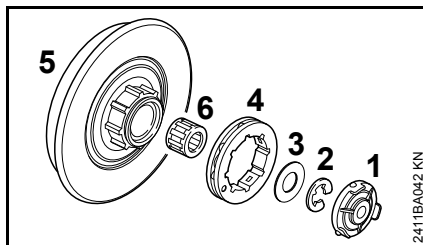

- Retirar la caperuza (1)
- Retirar el piñón de cadena anular (4)
- Separar la arandela de retención (2) presionando con un destornillador

- Quitar la arandela (3)
- Retirar el tambor del embrague (5) con la corona de agujas (6) del cigüeñal

Montar el tambor del embrague

- Limpiar el muñón del cigüeñal y la jaula de agujas y engrasarlos con grasa lubricante STIHL (accesorio especial)
- Calar la corona de agujas en el muñón del cigüeñal
- Montar el tambor del embrague
- Insertar el piñón de cadena anular
- Volver a colocar la arandela y la arandela de retención en el cigüeñal
- Montar la caperuza

Cuidados y afilado de la cadena tronzadora de diamante

Cuidados de la cadena tronzadora de diamante

Después de trabajar:

- Quitar la cadena tronzadora de diamante y la espada
- Enjuagar la cadena tronzadora de diamante y la espada con agua
- Secar la cadena tronzadora de diamante y la espada
- Rociar la cadena tronzadora de diamante y la espada con STIHL Multispray – en especial, el rodamiento de la estrella de reenvío – protección contra la corrosión

Comprobar la cadena tronzadora de diamante con regularidad

- Controlar la cadena tronzadora de diamante en cuanto a fisuras y remaches dañados
- Sustituir las piezas de la cadena que estén dañadas o desgastadas – acudir a un distribuidor especializado

No trabajar con una cadena tronzadora de diamante con filos romos o que esté dañada – ello ocasionaría grandes esfuerzos físicos, una fuerte exposición a vibraciones, un resultado de corte insatisfactorio y un alto desgaste.

En caso de que disminuya el rendimiento de corte, controlar el estado de afilado de la cadena tronzadora de diamante y reafilar ésta si es necesario. Para ello, cortar brevemente en material abrasivo como p. ej. piedra arenisca, hormigón celular o asfalto.

Instrucciones de mantenimiento y conservación

Los trabajos que figuran a continuación hacen referencia a condiciones de servicio normales. En condiciones de trabajo más dificultosas (fuerte acumulación de polvo, etc.) y trabajos diarios de mayor duración, acortar correspondientemente los intervalos indicados.		Antes de comenzar el trabajo	Tras finalizar el trabajo o diariamente	Tras llenar el depósito	Semanalmente	Cada mes	Anualmente	En caso de avería	En caso de daños	En caso necesario
Máquina completa	Control visual (estado, estanqueidad)	X		X						
	Limpiar		X							
Acelerador, bloqueo del acelerador, palanca del mando unificado	Comprobación del funcionamiento	X		X						
Bomba manual de combustible (si existe)	Comprobar	X								
	Llevar a un distribuidor especializado ¹⁾ para su reparación								X	
Cabezal de aspiración en el depósito de combustible	Comprobar							X		
	Sustituir						X		X	X
Depósito de combustible	Limpiar					X				
Alimentación de agua, lubricación de la cadena	Comprobar	X								
Cadena de corte de diamante	Comprobar, comprobar también el estado de afilado	X		X						
	Comprobar la tensión de la cadena, retensarla si es necesario; durante el trabajo, comprobarla, retensarla adicionalmente cada 15 minutos si es necesario	X		X						
	Afilar									X
	Limpiar y rociar con un aerosol multifunciones STIHL		X							
Espada	Comprobar (desgaste, daños, movilidad de la estrella de reenvío)	X								
	Limpiar y rociar con un aerosol multifunciones STIHL		X							
	Darle la vuelta									X
	Desbarbar				X					
	Sustituir								X	X
Rueda de cadena	Comprobar, renovar si es necesario	X ³⁾						X	X	

Los trabajos que figuran a continuación hacen referencia a condiciones de servicio normales. En condiciones de trabajo más dificultosas (fuerte acumulación de polvo, etc.) y trabajos diarios de mayor duración, acortar correspondientemente los intervalos indicados.		Antes de comenzar el trabajo	Tras finalizar el trabajo o diariamente	Tras llenar el depósito	Semanalmente	Cada mes	Anualmente	En caso de avería	En caso de daños	En caso necesario
Filtro de aire	Limpiar							X		X
	Sustituir								X	
Elementos antivibración	Comprobar	X						X		
	Llevar a un distribuidor especializado ¹⁾ para su sustitución								X	
Ranuras de aspiración de aire de refrigeración	Limpiar		X							
Aletas del cilindro	Limpiar		X			X				
Carburador	Controlar el ralentí: la cadena no debe moverse	X		X						
	Ajustar el ralentí									X
Bujía	Reajustar la distancia entre electrodos							X		
	Sustituir tras 100 horas de servicio									
Tornillos y tuercas accesibles (excepto tornillos de ajuste) ²⁾	Reapretar									X
Rótulos adhesivos de seguridad	Sustituir								X	

1) STIHL recomienda el distribuidor especializado STIHL

2) Tras la primera puesta en marcha, apretar firmemente los tornillos de la base del cilindro tras haber funcionado de 10 a 20 horas

3) Si se ha montado o cambiado la cadena de corte de diamante

Minimizar el desgaste y evitar daños

La observancia de las instrucciones de este manual de instrucciones evita un desgaste excesivo y daños en la máquina.

El uso, mantenimiento y almacenamiento de la máquina se han de realizar con el esmero descrito en este manual de instrucciones.

Todos los daños originados por la inobservancia de las instrucciones de seguridad manejo y mantenimiento son responsabilidad del usuario mismo. Ello rige en especial para:

- Modificaciones del producto no autorizadas por STIHL
- El empleo de herramientas o accesorios no autorizados o no apropiados para la máquina o que sean de baja calidad
- El empleo de la máquina para fines inapropiados
- Empleo de la máquina en actos deportivos o competiciones
- Daños derivados de seguir utilizando la máquina pese a la existencia de componentes averiados

Trabajos de mantenimiento

Todos los trabajos especificados en el capítulo "Instrucciones de mantenimiento y conservación" se han de realizar con regularidad. Si no puede efectuar estos trabajos de

mantenimiento el usuario mismo, deberá encargarlos a un distribuidor especializado.

STIHL recomienda encargar los trabajos de mantenimiento y las reparaciones siempre a un distribuidor especializado STIHL. Los distribuidores especializados STIHL siguen periódicamente cursos de instrucción y tienen a su disposición las Informaciones técnicas.

De no efectuar a tiempo estos trabajos o si no se realizan como es debido, pueden producirse daños que serán responsabilidad del usuario mismo. De ellos forman parte, entre otros:

- Daños en el motor como consecuencia de de un mantenimiento inoportuno o insuficiente (p. ej. filtros de aire y combustible), ajuste erróneo del carburador o limpieza insuficiente del recorrido del aire de refrigeración (rendijas de aspiración, aletas del cilindro)
- Daños por corrosión y otros daños derivados de un almacenamiento inadecuado
- Daños en la máquina como consecuencia del empleo de piezas de repuesto de mala calidad

Piezas de desgaste

Algunas piezas de la máquina están sometidas a un desgaste normal aun cuando el uso sea el apropiado y se han de sustituir oportunamente en función del tipo y la duración de su utilización. De ellas forman parte, entre otras:

- Cadena tronzadora de diamante, espada
- Las piezas de accionamiento (embrague centrífugo, tambor del embrague, piñón de cadena)
- Filtro (para aire, combustible)
- Mecanismo de arranque
- Bujía
- Elementos amortiguadores del sistema antivibrador

Componentes importantes

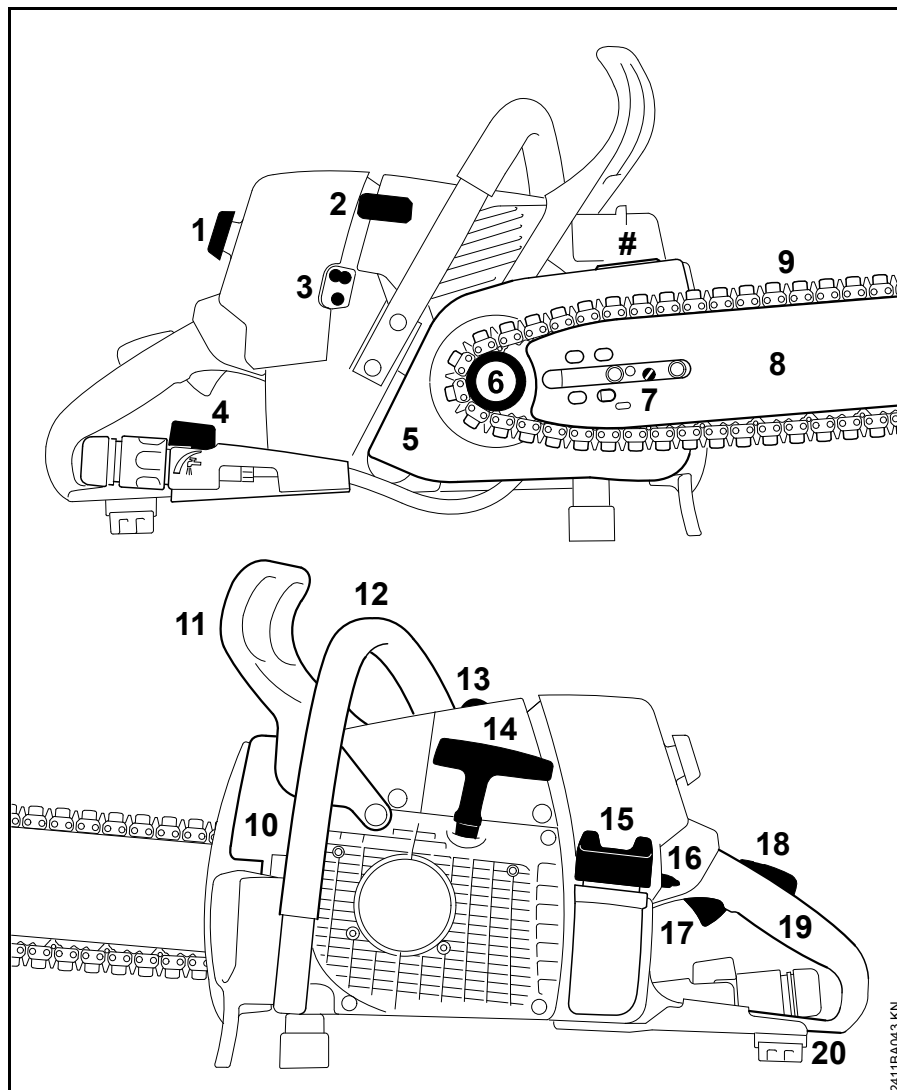

- 1 Tornillo de cierre
- 2 Enchufe de la bujía
- 3 Tornillos de ajuste del carburador
- 4 Empalme de agua, grifo de cierre
- 5 Tapa del piñón de cadena
- 6 Piñón de cadena
- 7 Dispositivo tensor de la cadena
- 8 Espada
- 9 Cadena tronzadora de diamante
- 10 Silenciador
- 11 Protector salvamanos delantero
- 12 Empuñadura delantera (asidero tubular)
- 13 Válvula de descompresión
- 14 Empuñadura de arranque
- 15 Cierre del depósito de combustible
- 16 Palanca del mando unificado
- 17 Acelerador
- 18 Bloqueo del acelerador
- 19 Empuñadura trasera
- 20 Protector salvamanos trasero
- # Número de máquina

Datos técnicos

Motor

Motor monocilíndrico de dos tiempos STIHL

Cilindrada:	76,5 cm ³
Diámetro:	52 mm
Carrera:	36 mm
Potencia según ISO 7293:	4,3 kW (5,8 CV) a 9800 rpm
Régimen de ralentí:	2500 rpm
Régimen de limitación de caudal:	13500 rpm

Sistema de encendido

Encendido por magneto, de control electrónico

Bujía (desparasitada):	Bosch WSR 6 F, NGK BPMR 7 A
Distancia entre electrodos:	0,5 mm

Sistema de combustible

Carburador de membrana independiente de la posición con bomba de combustible integrada

Cabida depósito de combustible:	780 cm ³ (0,78 l)
---------------------------------	------------------------------

Peso

Depósitos vacíos y sin equipo de corte:	7,6 kg
---	--------

Equipo de corte GS 461

La longitud de corte real puede ser inferior a la longitud de corte indicada.

Espada Rollomatic G

Longitudes de corte (paso de 3/8")	30, 40 cm
Ancho de ranura:	1,6 mm

Cadenas tronzadoras de diamante 3/8"

36 GBM, modelo 3210	
Paso:	3/8" (9,32 mm)
Espesor del eslabón impulsor:	1,6 mm

Piñones de cadena

de 8 dientes para 3/8" (piñón de cadena anular)

Valores de sonido y vibraciones

Para determinar los valores de sonido y vibraciones se tienen en cuenta el ralentí y plena carga en una proporción de 1:6.

Para más detalles relativos al cumplimiento de la pauta de la patronal sobre vibraciones 2002/44/CE, véase www.stihl.com/vib.

Nivel de intensidad sonora L_{peq} según ISO 11201

105 dB (A)

Nivel de potencia sonora L_w según ISO 11201

115 dB(A)

Valor de vibraciones a_{hv,eq} según ISO 19432

	Empuñadura izquierda	Empuñadura derecha
GS 461	4,5 m/s ²	4,0 m/s ²

Para el nivel de intensidad sonora y el nivel de potencia sonora, el factor K-según RL 2006/42/CE es = 2,5 dB(A); para el valor de vibraciones, el factor K-según RL 2006/42/CE es = 2,0 m/s².

REACH

REACH designa una ordenanza CE para el registro, evaluación y homologación de productos químicos.

Para informaciones para cumplimentar la ordenanza REACH (CE) núm. 1907/2006, véase www.stihl.com/reach

Valor de emisiones de gases de escape

El valor de CO₂ medido en el procedimiento de sistema de homologación de la UE se indica en www.stihl.com/co2 en los datos técnicos específicos del producto.

El valor calculado de CO₂ se determina en un motor representativo según un procedimiento de comprobación normalizado en condiciones de laboratorio y no representa una garantía explícita o implícita de la potencia de un motor concreto.

Con el uso y mantenimiento previstos estipulados en este manual de instrucciones se cumplen los requerimientos correspondientes de las

emisiones de gases de escape. En el caso de modificaciones del motor se suspende el permiso de funcionamiento.

Indicaciones para la reparación

Los usuarios de esta máquina sólo deberán realizar trabajos de mantenimiento y conservación que estén especificados en este manual de instrucciones. Las reparaciones de mayor alcance las deberán realizar únicamente distribuidores especializados.

STIHL recomienda encargar los trabajos de mantenimiento y las reparaciones siempre a un distribuidor especializado STIHL. Los distribuidores especializados STIHL siguen periódicamente cursos de instrucción y tienen a su disposición las informaciones técnicas.

En casos de reparación, montar únicamente piezas de repuesto autorizadas por STIHL para esta máquina o piezas técnicamente equivalentes. Emplear sólo repuestos de gran calidad. De no hacerlo, existe el peligro de que se produzcan accidentes o daños en la máquina.

STIHL recomienda emplear piezas de repuesto originales STIHL.

Las piezas originales STIHL se reconocen por el número de pieza de repuesto STIHL, por el logotipo **STIHL**® y, dado el caso, el anagrama de repuestos STIHL  (en piezas pequeñas, puede encontrarse este anagrama también solo).

Gestión de residuos

En la gestión de residuos, observar las normas correspondientes específicas de los países.

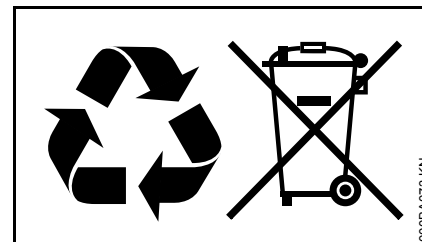

Los productos STIHL no deben echarse a la basura doméstica. Entregar el producto STIHL, el acumulador, los accesorios y el embalaje para reciclarlos de forma ecológica.

El distribuidor especializado STIHL le proporcionará informaciones actuales relativas a la gestión de residuos.

Declaración de conformidad UE

ANDREAS STIHL AG & Co. KG

Badstr. 115

D-71336 Waiblingen

Alemania

declara, como único responsable, que

Tipo: Cortadora de hormigón

Marca: STIHL

Modelo: GS 461

Identificación de serie: 4252

Cilindrada: 76,5 cm³

cumple las disposiciones pertinentes de las directrices 2011/65/UE, 2006/42/CE y 2014/30/UE y que se ha desarrollado y fabricado en cada caso conforme a las versiones de las normas siguientes vigentes en la fecha de producción:

EN ISO 12100, EN 55012,
EN 61000-6-1

Conservación de la documentación técnica:

ANDREAS STIHL AG & Co. KG
Produktzulassung

El año de construcción y el número de máquina están indicados en la misma.

Waiblingen, 03/02/2020

ANDREAS STIHL AG & Co. KG

Atentamente,



Dr. Jürgen Hoffmann

Director de datos de productos, normas y homologación



Índice

Referente a estas Instruções de serviço	36	Eliminação	67
Indicações de segurança e técnica de trabalho	36	Declaração de conformidade CE	68
Exemplos de aplicação	43		
Conjunto de corte	45		
Montar a guia e a corrente de corte de diamante	46		
Esticar a corrente de corte de diamante	47		
Controlar o esticamento da corrente de corte de diamante	48		
Combustível	48		
Meter combustível	50		
Arrancar / Parar o motor	51		
Indicações de serviço	54		
Sistema de filtros de ar	55		
Desmontar o filtro de ar	55		
Limpar o filtro de ar	56		
Regular o carburador	56		
Vela de ignição	57		
Guardar o aparelho	59		
Manter a guia em ordem	59		
Controlar e substituir o carreto	60		
Manter e afiar a corrente de corte de diamante	61		
Indicações de manutenção e de conservação	62		
Minimizar o desgaste, e evitar os danos	64		
Peças importantes	65		
Dados técnicos	66		
Indicações de reparação	67		

Estimado(a) cliente,

muito obrigado por ter adquirido um produto de qualidade da empresa STIHL.

Este produto foi fabricado graças a modernos processos de produção e recorrendo a extensas medidas de garantia de qualidade. Estamos empenhados em fazer tudo para que fique satisfeito com este aparelho e possa trabalhar sem quaisquer inconvenientes.

Se tiver perguntas referentes ao seu aparelho, dirija-se ao seu revendedor ou diretamente à nossa sociedade de vendas.

Atenciosamente seu,



Dr. Nikolas Stihl

STIHL

Estas Instruções de serviço são protegidas pelos direitos de autor. Todos os direitos ficam reservados, particularmente o direito de reprodução, da tradução e do tratamento com sistemas electrónicos.

Referente a estas Instruções de serviço

Símbolos ilustrados

Os símbolos ilustrados aplicados no aparelho, são explicados nestas Instruções de serviço.

Os símbolos ilustrados seguintes podem ser aplicados no aparelho dependentemente do aparelho e do equipamento.



Depósito de combustível; mistura de combustível de gasolina e de óleo para motores

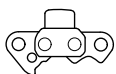

Direção de marcha da corrente



Esticar a corrente de corte de diamante

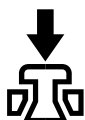

Accionar a válvula de descompressão



Tomada de água, torneira de fechamento

Marcação de secções no texto



AVISO

Aviso! Perigo de acidentes e de ferimentos em pessoas e danos materiais graves.



INDICAÇÃO

Aviso! Perigo de danos no aparelho ou em componentes individuais.

Aperfeiçoamento técnico

A STIHL trabalha permanentemente no aperfeiçoamento de todas as máquinas e de todos os aparelhos. Por esse motivo, reservamo-nos o direito a alterações na forma, técnica e equipamento do material fornecido.

Por esta razão, não podem ser feitas reivindicações com base nas indicações e ilustrações deste manual de instruções.

Indicações de segurança e técnica de trabalho



Durante o trabalho com o cortador de betão são necessárias medidas de segurança especiais porque se trabalha com uma velocidade da corrente muito alta.



Ler com atenção todo o manual de instruções antes de colocar o aparelho pela primeira vez em funcionamento, e guardá-lo num lugar seguro para uso posterior. O desrespeito do manual de instruções pode acarretar perigo de morte.

Observar as prescrições de segurança referentes aos diferentes países, por exemplo das cooperativas profissionais, caixas sociais, autoridades para a protecção de trabalho e outros.

Quem trabalha pela primeira vez com o aparelho a motor: Fazer-se explicar pelo vendedor ou por uma outra pessoa competente como se trabalha com o aparelho em segurança – ou participar num curso especial.

Menores não devem trabalhar com o aparelho a motor – com a exceção dos jovens maiores de 16 anos vigiados durante a sua formação profissional.

Manter afastados crianças, animais e espectadores.

Se o aparelho a motor não for utilizado, deve ser parado de forma que ninguém seja colocado em perigo. Bloquear o acesso ao aparelho a motor a pessoas não autorizadas.

O utilizador é responsável por acidentes ou perigos que se apresentam perante outras pessoas ou a sua propriedade.

Só passar ou emprestar o aparelho a motor a pessoas que conhecem este modelo e o seu manuseamento – entregar sempre o manual de instruções.

A utilização de aparelhos a motor que emitem ruídos também pode ser limitada temporariamente por prescrições nacionais como também locais.

As pessoas que trabalham com o aparelho a motor devem estar descansadas, saudáveis e em boa forma.

Quem por motivos de saúde não se poder esforçar, deve consultar o seu médico para saber se pode trabalhar com um aparelho a motor.

Só para os portadores de pacemakers: o sistema de ignição deste aparelho produz um campo eletromagnético muito pequeno. Não é possível excluir totalmente a sua influência em determinados tipos de pacemakers. Para evitar riscos para a saúde, a STIHL recomenda consultar o médico assistente e o fabricante do pacemaker.

Não trabalhar com o aparelho a motor após o consumo de álcool, medicamentos, que prejudiquem a capacidade de reação, ou drogas.

Adiar o trabalho se o tempo meteorológico não for favorável (chuva, neve, gelo, vento) – **maior risco de acidentes!**

O aparelho a motor só está previsto para cortar ferro e pedra.

O aparelho a motor não deve ser utilizado para outras finalidades – **Perigo de acidentes!**

Não está indicado para cortar madeira nem objetos de madeira.

O pó de asbesto é extremamente nocivo para a saúde – **nunca cortar asbesto!**

Aplicar unicamente ferramentas, guias, correntes de corte de diamante ou acessórios autorizados pela STIHL para este aparelho a motor, ou peças tecnicamente similares. Em caso de dúvidas, deve ser consultado um revendedor especializado. Utilizar unicamente ferramentas ou acessórios de alta qualidade. Caso contrário, pode ocorrer perigo de acidentes ou danos no aparelho a motor.

A STIHL recomenda a utilização de guias, correntes de corte de diamante, carretos e acessórios originais da STIHL. Estes estão perfeitamente adaptados nas suas características ao produto e às exigências do utilizador.

Não efetuar alterações no aparelho – a segurança pode ser posta causa. A STIHL exclui qualquer responsabilidade por danos de pessoas e de objectos que se apresentam durante o emprego de aparelhos de anexo não autorizados.

Não utilizar aparelhos de limpeza alta pressão para a limpeza do aparelho. O jato de água duro pode danificar partes do aparelho.

Fatos e equipamento

Usar os fatos e o equipamento prescritos.



Os fatos têm que ser convenientes, e não devem incomodar. Vestuário justo – fato-macaco, sem casaco de trabalho.

Não usar vestuário que possa prender-se nas peças do aparelho que se movimentam - não usar xaile, gravata nem joias. Prender os cabelos compridos e certificar-se de que ficam presos acima dos ombros.



Usar **botas de segurança** com solas antiderrapantes e biqueiras de aço.



Para reduzir o risco de lesões oculares, use óculos justos de acordo com a norma EN 166. Observar para que os óculos de protecção estejam assentes correctamente.

Usar uma protecção facial e verificar se assenta correctamente. Uma protecção da cara (viseira) não é protecção suficiente para os olhos.

Colocar a sua protecção anti-ruído "individual" – por exemplo cápsulas para proteger os ouvidos.

Use um capacete de protecção em caso de perigo de queda de objetos.

Durante o trabalho podem produzir-se pós (por exemplo material cristalino do objecto a ser cortado), vapores e fumo – **perigo para a saúde!**

Usar sempre uma **máscara de protecção contra poeira** no caso de desenvolvimento de pó.

Usar **protecção respiratória** quando forem esperados vapores ou fumo (por ex. durante o corte de materiais compostos).



Usar luvas de trabalho robustas de material resistente (por ex. couro).

A STIHL tem uma vasta gama de equipamentos de protecção individuais.

Transporte do aparelho a motor

Parar sempre o motor e colocar a protecção da corrente.

Só transportar o aparelho pelo tubo do punho - com a guia para trás - o silenciador quente afastado do corpo.

Não tocar nas peças quentes da máquina, particularmente na superfície do silenciador – **perigo de queimaduras!**

Em veículos: proteger o aparelho a motor de tal modo para que não bascule para o lado, que não seja danificado, e que não seja derramado combustível.

Abastecer o depósito



A gasolina é extremamente inflamável – manter a distância de chamas vivas – não derramar combustível – não fumar.

Parar o motor antes de abastecer o depósito.

Não abastecer o depósito enquanto que o motor ainda esteja quente – o combustível pode transbordar – **perigo de incêndio!**

Abrir cuidadosamente a tampa do depósito para que uma sobrepressão existente possa dissipar-se lentamente, e para que não saia combustível.

Só abastecer o depósito em locais bem ventilados. Se for derramado combustível, limpar imediatamente o aparelho a motor – atenção para que o vestuário não entre em contacto com o combustível, caso contrário, trocar imediatamente.

Na unidade do motor pode acumular-se poeira, particularmente na zona do carburador. Se a poeira estiver embebida em gasolina, há perigo de incêndio. Limpar regularmente a poeira da unidade do motor.



Prestar atenção a fugas! Se sair combustível, não arrancar o motor – **Perigo de morte devido a queimaduras!**

Tampa do depósito de baioneta

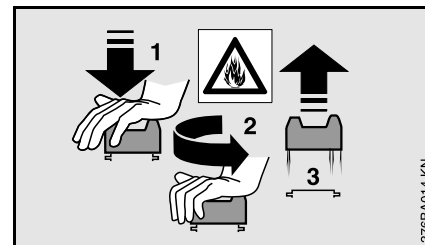

Nunca abrir nem fechar com uma ferramenta a tampa do depósito com fecho de baioneta. A tampa pode ficar danificada e deixar sair combustível.

Depois de abastecer, fechar com cuidado a tampa do depósito com fecho de baioneta.

Corrente de corte de diamante

Corrente de corte de diamante, guia e carro têm de coincidir entre si e com o cortador de betão.

Usar apenas correntes de corte de diamante autorizadas. Se forem utilizadas correntes não autorizadas não se poderá excluir um comportamento de corte agressivo. Isto pode provocar forças de reação descontroladas e extremamente perigosas (sacudir) do aparelho – **perigo de ferimentos mortais!**

Utilizar a corrente de corte de diamante apenas para os materiais indicados, respeitar a marcação presente na corrente de corte de diamante.

Cortar sempre com água.

Antes da montagem, verificar se as correntes de corte de diamante usadas apresentam fendas, quebras, danos ou ausência de segmentos, indícios de sobreaquecimento (alteração da cor).

Nunca utilizar correntes de corte de diamante com fendas nem com segmentos quebrados. Consultar um revendedor especializado.

Antes do arranque

Verificar se o cortador de betão está num estado seguro para o serviço – respeitar os capítulos correspondentes no manual de instruções:

- Verificar se o sistema de combustível veda bem, particularmente as peças visíveis, como por exemplo a tampa do depósito, as uniões das mangueiras, a bomba manual de combustível (unicamente nos aparelhos a motor com bomba manual de combustível). Não ligar o motor em caso de fugas ou danos – **perigo de incêndio!** O aparelho deve ser reparado no revendedor especializado antes da colocação em funcionamento
- proteção da mão dianteira operacional
- Verificar o carreto
- Estrela de retorno funciona com facilidade
- barra guia corretamente montada

- Corrente de corte de diamante adequada ao material a cortar, em bom estado e montada corretamente (no sentido da marcha)
- corrente de corte de diamante esticada corretamente
- O acelerador e o bloqueio do acelerador funcionam com facilidade - o acelerador tem de voltar automaticamente para a posição da marcha em vazio
- Alavanca combinada regulável para **STOP** ou **0**
- Verificar o assentamento firme do conector da linha de ignição – um conector mal assente pode provocar faíscas que podem inflamar a mistura que sai de combustível-ar – **Perigo de incêndio!**
- não efetuar nenhuma alteração nos equipamentos de segurança e de operação
- As pegas têm que estar limpas e secas, sem óleo nem sujidade – isto é importante para conduzir o cortador de betão em segurança

O cortador de betão apenas deve ser acionado num estado seguro para o serviço – **perigo de acidentes!**

Ligar o motor

Uma distância de pelo menos 3 m do local de abastecimento do depósito e não em locais fechados.

Unicamente numa base plana, adotar uma postura firme e segura, segurar bem no aparelho a motor – a corrente de

corte de diamante não deve tocar em objetos, nem no chão nem ser introduzida no corte, pois esta gira imediatamente após o arranque.

O aparelho a motor só é usado por uma pessoa – não autorizar outras pessoas na zona de alcance de trabalho – nem durante o arranque.

Não arrancar o motor a partir da mão – arrancar como descrito no manual de instruções.

Antes do arranque abrir completamente a torneira de fecho e alimentar água na corrente de corte de diamante – não deixar que a corrente de corte de diamante funcione em seco.

Segurar e conduzir o aparelho

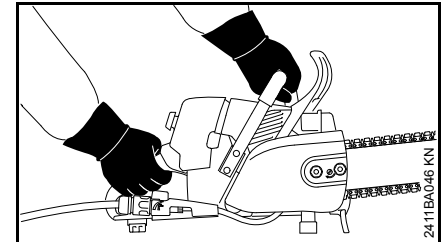

Segurar sempre no aparelho a motor **com as duas mãos**: A mão direita no cabo da mão traseiro – também no caso de canhotos. Abranger bem o tubo do punho e o cabo da mão com os polegares para conseguir uma condução segura.

O objeto a trabalhar tem que estar numa posição firme, o aparelho deve ser sempre conduzido na direção da peça a trabalhar – nunca o contrário.

Durante o trabalho

Certifique-se sempre de que está firme e seguro.

Parar imediatamente o motor em caso de perigo iminente ou de emergência – colocar a alavanca combinada em **STOP** ou **0**.

O aparelho só é usado por uma pessoa – não permitir outras pessoas na zona de trabalho.

Proceder com extremo cuidado em colapsos, reentrâncias, etc., pois alguém pode encontrar-se por detrás – verificar previamente.

Nunca deixar o aparelho a motor a funcionar sem vigilância.

Quando o motor estiver a funcionar: A corrente de corte de diamante ainda continua a movimentar-se durante algum tempo depois de o acelerador ser solto – **perigo de ferimentos devido ao efeito de marcha em inércia!**

Proceder com cuidado em locais com superfícies muito lisas, humidade, neve, encostas, terreno acidentado, etc. – **perigo de deslize!**

Não trabalhar num escadote – não em locais instáveis – não acima da altura dos ombros – não com uma só mão – **perigo de acidentes!**

Limpar o local de trabalho – considerar obstáculos, buracos e valas.

Não trabalhar sozinho – manter sempre uma distância de voz para outras pessoas, que podem ajudar em caso de emergência.

Prestar maior atenção e cuidado com a proteção antirruído colocada – porque a percepção de ruídos de alerta (gritos, sinais e outros) fica limitada.

Fazer pausas no devido tempo para evitar o cansaço e o esgotamento – **perigo de acidentes!**

Manter materiais facilmente inflamáveis afastados do fluxo quente dos gases de escape e do silenciador quente – **perigo de incêndio!** Os silenciadores com catalisador podem aquecer particularmente.



O aparelho a motor produz gases de escape tóxicos logo que o motor esteja a funcionar. Estes gases podem ser inodoros e invisíveis, e conter hidrocarbonetos não queimados e benzol. Nunca trabalhar em espaços fechados nem mal ventilados com o aparelho a motor – também não com as máquinas com catalisadores.

Providenciar sempre uma renovação suficiente de ar durante o trabalho em valas, depressões de terreno ou em espaços apertados. **Perigo de morte por intoxicação!**

Parar imediatamente o trabalho se sentir náuseas, dores de cabeça, perturbações visuais (por exemplo um campo visual cada vez mais pequeno), problemas de audição, vertigem, diminuição da capacidade de concentração – estes sintomas podem

ser causados, entre outras coisas, por concentrações demasiado altas dos gases de escape – **Perigo de acidentes!**

Não fumar durante a utilização do aparelho a motor nem na proximidade do aparelho a motor – **perigo de incêndio!** Do sistema de combustível podem libertar-se vapores de gasolina inflamáveis.

Verificar regularmente, em intervalos curtos, se a corrente de corte de diamante apresenta fendas, quebras, danos ou ausência de segmentos, indícios de sobreaquecimento (alteração da cor).

Nunca utilizar correntes de corte de diamante com fendas nem com segmentos quebrados. Consultar um revendedor especializado.

Interromper o trabalho e eliminar as causas das modificações quando se sentirem alterações no comportamento de marcha (por exemplo vibrações mais fortes).

- Parar o motor e aguardar até que a corrente de corte de diamante se imobilize
- Verificar o estado e o esticamento correto da corrente de corte de diamante
- Prestar atenção ao estado de afiação

Não tocar na corrente de corte de diamante quando o motor estiver a funcionar. Se a corrente de corte de diamante estiver bloqueada por um objeto, parar imediatamente o motor – só então retirar o objeto – **perigo de ferimentos!**

Parar o motor para substituir a corrente de corte de diamante – **perigo de ferimentos!**

Se o aparelho a motor for sujeito a uma carga diferente da prevista (por ex. golpe violento devido a choque ou queda), é obrigatório verificar o seu estado seguro para o serviço antes do próximo funcionamento – consultar também "Antes do arranque". Verificar particularmente a impermeabilidade do sistema de combustível e a operacionalidade dos equipamentos de segurança. Nunca voltar a utilizar um aparelho a motor que não seja seguro para o serviço. Contactar um revendedor especializado em caso de dúvida.

Garantir uma marcha em vazio impecável do motor, para que a corrente de corte de diamante já não se movimente depois de ter largado o acelerador. Verificar ou corrigir regularmente a regulação da marcha em vazio. Se, mesmo assim, a corrente de corte de diamante se movimentar na marcha em vazio, esta deve ser enviada para o revendedor especializado para ser reparada.

Forças de reação

As forças de reação mais frequentes são o recuo e o puxar para dentro.

Puxar para dentro (A)

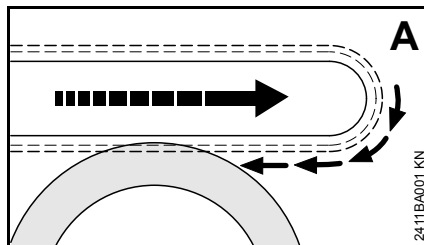

Se durante o corte com o lado inferior da guia – corte dianteiro – a corrente de corte de diamante emperrar ou encontrar um objeto sólido, o cortador de betão pode ser puxado aos solavancos na direção da peça a trabalhar.

Recuo (B)

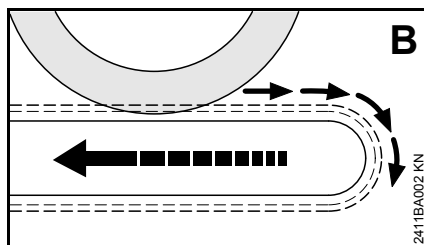

Se durante o corte com o lado superior da guia – corte de revês – a corrente de corte de diamante emperrar ou encontrar um objeto sólido, o cortador de betão pode ser empurrado na direção do utilizador

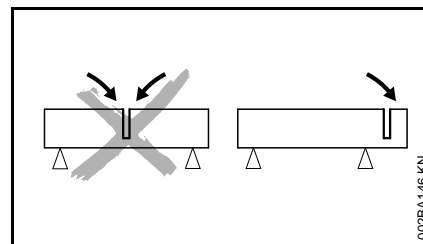

- Não emperrar a guia
- Contar sempre com um movimento do objecto a cortar ou com outras causas que podem fechar o corte, e emperrar a corrente de corte de diamante
- fixar o objeto a trabalhar com firmeza e apoiá-lo de forma que o corte fique aberto durante o corte e depois do corte
- Não torcer a barra guia no corte

Trabalhar – cortar

Introduzir água suficiente na corrente de corte de diamante – não permitir que a corrente de corte de diamante funcione em seco.

Cortar sempre com água – independentemente do material a cortar.

Conduzir a corrente de corte de diamante a direito na fenda de corte, sem emperrá-la nem submetê-la a uma carga lateral.

Não afiar lateralmente nem desbastar.

Não trabalhar na posição de aceleração de arranque. Nesta posição do acelerador não é possível regular a rotação do motor.

Verificar o local de trabalho. Evitar o risco derivado de danos em tubagens e linhas elétricas.

O aparelho não deve ser utilizado perto de materiais inflamáveis e de gases combustíveis.

Não cortar tubos, barris de chapa nem outros recipientes se não tiver a certeza de que não contêm substâncias voláteis ou inflamáveis.

Não deixar o motor a funcionar sem vigilância. Parar o motor antes de abandonar o aparelho (por ex. durante pausas de trabalho).

Trabalhar de forma calma e concentrada – só em boas condições de luz e de visibilidade. Não colocar outras pessoas em perigo – trabalhar com prudência.

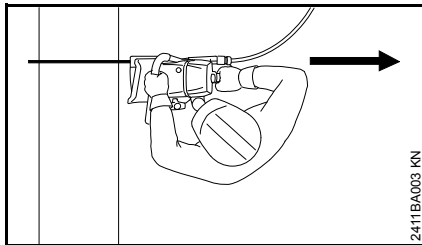

Nenhuma parte do corpo deve estar na **zona giratória** da corrente de corte de diamante.

Apenas tirar o cortador de betão do objeto de corte com a corrente de corte de diamante em funcionamento.

Utilizar o cortador de betão apenas para o corte – não para levantar ou tirar objetos.

Determinar em primeiro lugar a direção de corte, e só depois aplicar o cortador de betão. Não voltar a alterar

posteriormente a direção do corte. Nunca empurrar nem bater com aparelho na linha de separação – não deixar cair o aparelho para dentro da linha de separação – **perigo de rutura!**

Verificar o estado de afiação da corrente de corte de diamante quando a capacidade de corte estiver a diminuir e, necessário, afiá-la. Para isso, cortar durante pouco tempo em material abrasivo, como por ex. arenito, betão celular ou asfalto. Para isso, cortar durante pouco tempo em material abrasivo, como por ex. arenito, betão celular ou asfalto.

Durante os trabalhos em altura:

- utilizar sempre uma plataforma de trabalho elevada
- nunca trabalhar em pé num escadote
- nunca em locais instáveis
- Nunca trabalhar acima da altura dos ombros
- Nunca trabalhar com uma só mão

Colocar o cortador de betão com a potência máxima no corte.

No final do corte, o cortador de betão deixa de estar apoiado pelo conjunto de corte. O utilizador tem que absorver a força de peso do aparelho – **perigo de perder o controlo!**

Manter água e lama afastadas dos cabos condutores elétricos – **perigo de choque elétrico!**

Vibrações

Um período de utilização mais longo do aparelho pode conduzir à má circulação de sangue nas mãos condicionada pelas vibrações ("Doença dos dedos brancos").

Um período válido geralmente para a utilização não pode ser fixo porque este depende de vários factores de influência.

O período de utilização é prolongado:

- Pela protecção das mãos (luvas quentes)
- Por intervalos

O período de utilização é reduzido:

- Por uma disposição pessoal particular à má circulação de sangue (característica: Dedos frios com muita frequência, irritação)
- Por baixas temperaturas ambientes
- Pelo tamanho das forças de pegar (um acesso sólido impede a circulação de sangue)

Ao utilizar o aparelho regularmente e durante um período de utilização prolongado, e quando se apresentam repetidamente os sinais respectivos (por exemplo a irritação dos dedos), recomendam-se análises medicinais.

Manutenção e reparações

Manter regularmente o aparelho a motor. Só executar os trabalhos de manutenção e as reparações descritos nas Instruções de serviço. Mandar executar todos os demais trabalhos por um revendedor especializado.

A STIHL recomenda mandar efectuar os trabalhos de manutenção e as reparações unicamente pelo revendedor especializado da STIHL. Aos revendedores especializados da STIHL são oferecidas regularmente instruções, e são postas à disposição Informações Técnicas.

Utilizar unicamente as peças de reposição de alta qualidade. Senão pode existir o perigo de acidentes ou de danos no aparelho. Dirija-se a um revendedor especializado no caso de ter perguntas sobre a matéria.

A STIHL recomenda utilizar as peças de reposição originais da STIHL. Estas são adaptadas optimamente nas suas características ao aparelho e às exigências do utilizador.

Parar sempre o motor para efectuar a reparação, a manutenção e a limpeza – perigo de ferir-se! – Excepção: Regulação do carburador e da marcha em vazio.

Só colocar o motor em movimento com o conector da linha de ignição tirado ou com a vela de ignição desatarraxada com o dispositivo de arranque quando a corredeira combinada se encontra em **STOP** resp. **0** – **perigo de incêndio** por faíscas de ignição no exterior do cilindro.

Não manter nem guardar o aparelho a motor perto de um fogo aberto – **perigo de incêndio** devido ao combustível!

Controlar regularmente se a tampa do depósito veda bem.

Utilizar unicamente uma vela de ignição impecável e autorizada pela STIHL – vide o capítulo "Dados técnicos".

Controlar os cabos de ignição (isolamento impecável, conexão firme).

Controlar se o silenciador está num estado impecável.

Não trabalhar com um silenciador defeituoso nem sem silenciador – **perigo de incêndio!** – **Danos dos ouvidos!**

Não tocar no silenciador quente – **perigo de queimar-se!**

O estado dos elementos anti-vibratórios influencia o comportamento de vibração – controlar regularmente os elementos anti-vibratórios.

Parar o motor

- Para controlar o esticamento da corrente
- Para reesticar a corrente
- Para substituir a corrente
- Para eliminar perturbações

Exemplos de aplicação



Utilizar a corrente de corte de diamante unicamente com água. Ligar o cortador de pedra à rede de canalização de água (pelo menos 1,5 bar).

A água introduzida serve para refrigerar a corrente de corte de diamante e para lavar o conjunto de corte e para aglutinar o pó.

Accionar o cortador de pedra durante alguns segundos com água e o número de rotações de serviço depois do trabalho para enxaguar o conjunto de corte.

Uma pressão de água resp. uma quantidade de água demasiado pequena conduz a um desgaste nitidamente aumentado e a danos irreparáveis no conjunto de corte – **perigo de rotura!**

Os objectos a cortar

- não devem estar numa posição oca
- devem ser protegidos para que não se desloquem resp. não se deslizem
- devem ser protegidos contra oscilações

Peças cortadas

A sequência dos cortes é importante nas rupturas, nos entalhes, etc. Executar o último corte sempre de tal modo que a corrente de corte de

diamante não seja entalada, e que a peça cortada não ponha o operador em perigo.

Utilizar eventualmente cunhas e deixar ficar eventualmente pequenas nervuras que mantêm a peça a cortar na sua posição. Quebrar mais tarde estas nervuras.

Determinar, antes de cortar definitivamente a peça:

- O peso da peça
- Como a peça pode movimentar-se depois do corte
- Se esta está sob tensão

Não pôr as pessoas que ajudam em perigo quando arranca a peça.

Entalhe

Introduzir o cortador de pedra à plena aceleração no corte.

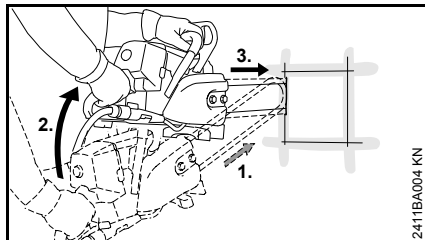

1. Colocar a guia no lado inferior da ponta
2. Girar lentamente para a posição de entalhe
3. Entalhar cuidadosamente

Proceder com um cuidado extremo durante a entrada em ranhuras existentes mais estreitas.

Cortar em vários processos de trabalho

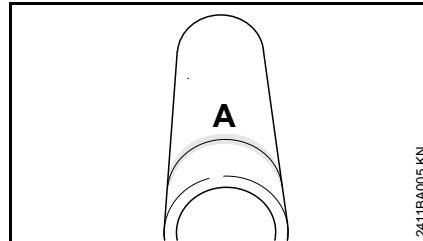

- Marcar a linha de separação (A)

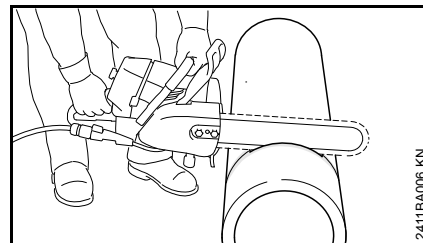

- Trabalhar ao longo da linha de separação. Não emperrar a corrente de corte de diamante durante as correcções, mas colocá-la sempre de novo

Separar os corpos redondos e os corpos ocós

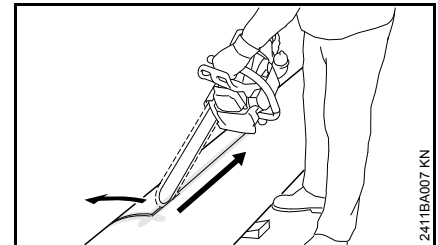

- Fixar os tubos, os corpos redondos, etc. para que não se desloquem
- Marcar a linha de separação – evitar as armaduras, particularmente em direcção do corte de separação, ao fixar a linha de separação
- Entalhar cuidadosamente
- Avanço com a plena profundidade de corte ao longo da linha de separação – não emperrar a corrente de corte de diamante, mas colocá-la novamente para pequenas correcções da direcção – utilizar eventualmente cunhas, e deixar ficar eventualmente pequenas nervuras que mantêm a peça a cortar na sua posição. Quebrar mais tarde estas nervuras

Corte de forma no tubo

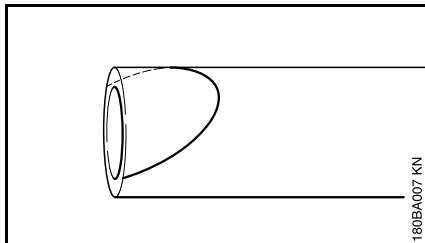

- Fixar os tubos, os corpos redondos, etc. para que não se desloquem
- Marcar a linha de separação – evitar as armaduras, particularmente em direcção do corte de separação, ao fixar a linha de separação

! AVISO

Um corte mantido manualmente ao longo destas linhas de separação requer um cuidado e uma precisão particulares.

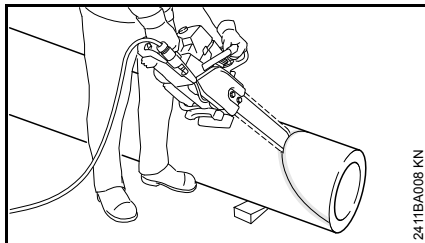

- Entalhar o tubo, o corpo redondo, etc. na zona das extremidades da linha de separação para que o material não se parta
- Entalhar cuidadosamente no ponto culminante, e conduzir dos dois lados para o exterior – avanço com a plena profundidade de corte ao

longo da linha de separação – não emperrar a corrente de corte de diamante, mas colocá-la novamente para pequenas correcções da direcção – utilizar eventualmente cunhas, e deixar ficar eventualmente pequenas nervuras que mantêm a peça a cortar na sua posição. Quebrar mais tarde estas nervuras

Conjunto de corte

A corrente de corte de diamante, a guia e o carreto formam o conjunto de corte.

O conjunto de corte incluído no volume de fornecimento é optimamente adaptado ao cortador de pedra.

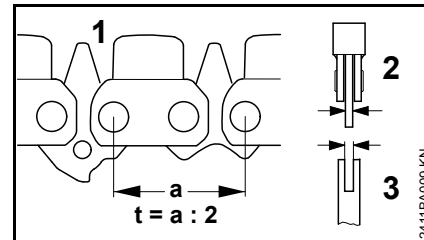

- O passe (t) da corrente de corte de diamante (1), do carreto e da estrela de retorno da guia Rollomatic têm que coincidir
- A espessura do elo de accionamento (2) da corrente de corte de diamante (1) tem que ser adaptada à largura da ranhura da guia (3)

Ao emparelhar componentes que não harmonizam, o conjunto de corte já pode ser danificado irreparavelmente depois de pouco tempo.

Corrente de corte de diamante

A utilização correcta da corrente de corte de diamante da STIHL garante uma vantagem económica, e evita um desgaste rápido.

A corrente de corte de diamante da STIHL está apropriada para cortar os materiais seguintes:

- Betão
- Betão armado
- Componentes gerais
- Muramentos
- Tubos de grés
- Pedras abrasivas* como por exemplo o asfalto e as pedras de cantaria (arenito)
- Pedra dura*, granito*
- Tubos de fundição ductis*

*) Limitações em potência e vida útil são possíveis

Não cortar outros materiais – **perigo de acidentes!**

Protecção da corrente

Uma protecção da corrente apropriada para a corrente está incluída no volume de fornecimento.

Montar a guia e a corrente de corte de diamante

Desmontar a tampa do carreto

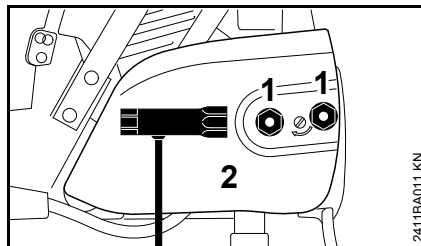

- Desatarraxar as porcas (1) das cavilhas roscadas nas pontas – as porcas são fixas na tampa do carreto para que não se percam
- Retirar a tampa do carreto (2)

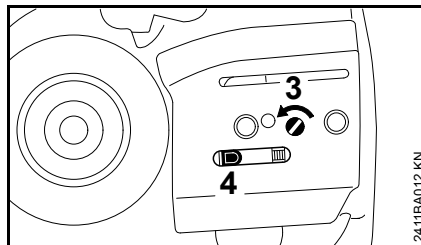

- Girar o parafuso (3) para a esquerda até que a corredeira tensora (4) esteja encostada à esquerda no entalhe da caixa

Colocar a corrente de corte de diamante

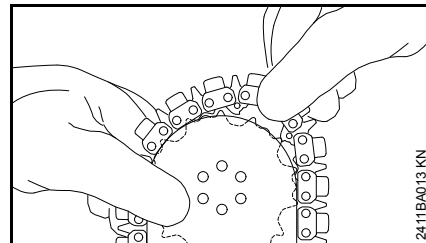

- Colocar a corrente de corte de diamante começando pela ponta da guia

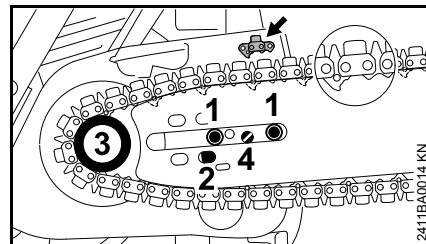

- Colocar a guia sobre os parafusos (1) – ajustar os elos de accionamento de tal modo que a posição coincida com o símbolo (seta)

AVISO

A corrente de corte de diamante e o carreto são danificados irreparavelmente se não for observado o ajuste correcto dos elos de accionamento.

- Colocar o furo de fixação direito (2) sobre o bujão da corrediça tensora – colocar ao mesmo tempo a corrente de corte de diamante sobre o carreto (3)
- Girar o parafuso (4) para a direita até que a corrente de corte só forme ainda um pouco flecha em baixo, e que os narizes dos elos de accionamento se encostem na ranhura da guia
- Colocar novamente a tampa do carreto – e só apertar manualmente um pouco as porcas
- Continuação pelo capítulo "Esticar a corrente de corte de diamante"

Mudar o sítio da guia

Mudar o sítio da guia unicamente quando a corrente de corte de diamante não pode ser esticada correctamente.

- Desmontar a tampa do carreto
- Retirar a guia com a corrente de corte de diamante
- Colocar a corrente de corte de diamante começando pela ponta da guia

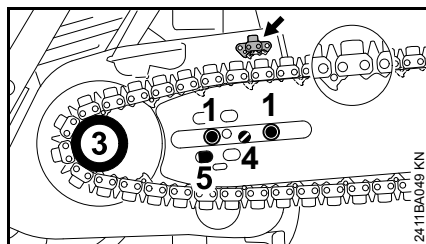

- Colocar a guia sobre os parafusos (1) – ajustar os elos de accionamento de tal modo que a posição coincida com o símbolo (seta)



AVISO

A corrente de corte de diamante e o carreto são danificados irreparavelmente se não for observado o ajuste correcto dos elos de accionamento.

- Colocar o furo de fixação esquerdo (5) sobre o bujão da corrediça tensora – colocar ao mesmo tempo a corrente de corte de diamante sobre o carreto (3)
- Girar o parafuso (4) para a direita até que a corrente de corte só forme ainda um pouco flecha em baixo, e que os narizes dos elos de accionamento se encostem na ranhura da guia
- Colocar novamente a tampa do carreto – e só apertar manualmente um pouco as porcas
- Continuação pelo capítulo "Esticar a corrente de corte de diamante"

Esticar a corrente de corte de diamante

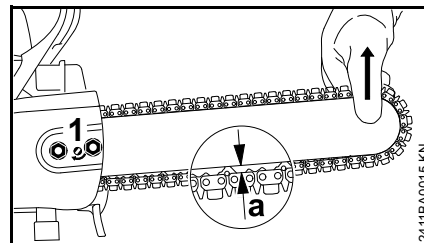

Para a reesticar durante o serviço:

- Parar o motor
- Pôr luvas de protecção
- Desapertar as porcas
- Levantar a guia na ponta
- Girar o parafuso (1) com a chave de fenda para a direita até que a distância seja (a) = aprox. 5 mm

Quando a distância (a) = aprox. 5 mm não pode ser regulada devido a uma corrente de corte de diamante estendida, deslocar a guia – vide o capítulo montar a "Guia e a corrente de corte de diamante".

- Continuar a levantar a guia, e apertar bem as porcas

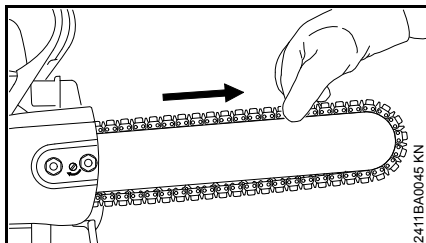

- Controlar a tensão da corrente de corte de diamante – a corrente de corte de diamante pode ser puxada manualmente sobre a guia

Uma nova corrente de corte de diamante tem que ser reesticada com mais frequência que uma que já está em serviço há mais tempo.

- Controlar o esticamento da corrente com mais frequência – vide o capítulo "Indicações de serviço"

Controlar o esticamento da corrente de corte de diamante

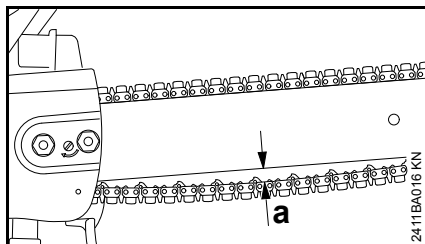

- Parar o motor
- A corrente de corte de diamante deve formar uma flecha máxima de $a = 15 \text{ mm}$
- Se necessário, reesticar a corrente de corte de diamante – vide o capítulo "Esticar a corrente de corte de diamante"

Uma flecha demasiado grande da corrente de corte de diamante conduz a um desgaste nitidamente maior do conjunto de corte.

Uma nova corrente de corte de diamante tem que ser reesticada com mais frequência que uma que já está em serviço há mais tempo.

- Controlar o esticamento da corrente com mais frequência – vide o capítulo "Indicações de serviço"

Combustível

O motor tem de funcionar com uma mistura de combustível composta de gasolina e óleo do motor.



Evitar um contacto direto da pele com o combustível e a inalação de vapores de combustível.

STIHL MotoMix

A STIHL recomenda a utilização do STIHL MotoMix. Esta mistura pronta de combustível não contém benzeno nem chumbo, distingue-se por um elevado índice de octanas, e oferece sempre a relação de mistura adequada.

O STIHL MotoMix é misturado com o óleo para motores de dois tempos HP Ultra da STIHL para alcançar a máxima durabilidade do motor.

O MotoMix não está disponível em todos os mercados.

Misturar o combustível



Combustíveis não apropriados ou uma relação de mistura diferente da prescrita podem causar graves danos no mecanismo propulsor. Gasolina ou óleo do motor de baixa qualidade podem danificar o motor, os anéis de vedação, as tubagens e o depósito de combustível.

Gasolina

Utilizar unicamente **gasolina de marca** com um índice de octanas mínimo de 90 ROZ – sem chumbo ou com chumbo.

Gasolina com um teor de álcool superior a 10% pode causar perturbações na marcha em motores com carburadores de regulação manual e, por isso, não deve ser usada com estes motores.

Motores com M-Tronic debitam a potência máxima com uma gasolina com até 25% de álcool (E25).

Óleo do motor

Caso o combustível seja misturado por si, deve ser usado apenas um óleo para motores de dois tempos da STIHL ou um outro óleo do motor de alto desempenho das classes JASO FB, JASO FC, JASO FD, ISO-L-EGB, ISO-L-EGC ou ISO-L-EGD.

A STIHL prescreve o óleo para motores de dois tempos STIHL HP Ultra ou um óleo do motor de alto desempenho equivalente, de forma garantir os limites de emissões relativos à durabilidade da máquina.

Relação de mistura

no óleo para motores de dois tempos STIHL 1:50; 1:50 = 1 parte de óleo + 50 partes de gasolina

Exemplos

Quantidade de gasolina	Óleo para motores de dois tempos STIHL 1:50	
Litros	Litros	(ml)
1	0,02	(20)
5	0,10	(100)
10	0,20	(200)

Quantidade de Óleo para motores de gasolina dois tempos STIHL 1:50

Litros	Litros	(ml)
15	0,30	(300)
20	0,40	(400)
25	0,50	(500)

- Numa lata autorizada para combustível encher primeiro o óleo do motor, depois a gasolina, e misturar muito bem

Guardar a mistura de combustível

Guardar apenas em recipientes autorizados para combustível num local seguro, fresco e seco, protegido da luz e do sol.

A mistura de combustível envelhece – usar apenas para necessidades de algumas semanas. Não guardar a mistura de combustível durante mais de 30 dias. A ação da luz, do sol, de temperaturas baixas ou altas pode inutilizar mais rapidamente a mistura de combustível.

O STIHL MotoMix, pelo contrário, pode ser guardado sem problemas até 2 anos.

- Agitar vigorosamente a lata com a mistura de combustível antes de abastecer



AVISO

Abrir com cuidado, pois a lata pode ter acumulado pressão.

- Limpar muito bem e periodicamente o depósito de combustível e a lata

O resto do combustível e o líquido utilizado para a limpeza têm que ser eliminados conforme as prescrições e de forma ambientalmente correta!

Meter combustível



Preparar o aparelho

- Antes de abastecer, limpar a tampa do depósito e a zona em redor para que não caia sujidade para dentro do depósito
- Posicionar o aparelho de modo que a tampa do depósito fique virada para cima



AVISO

Nunca abrir com uma ferramenta a tampa do depósito com fecho de baioneta. A tampa pode ficar danificada e deixar sair combustível.

Abrir a tampa

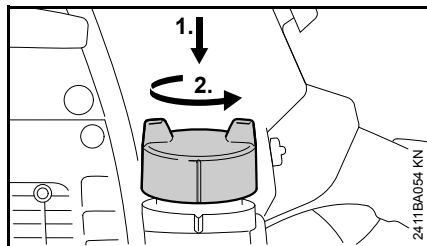

- Puxar a tampa para baixo com a mão até ao encosto, e girá-la no sentido contrário aos ponteiros do relógio (aprox. 1/8 volta), e retirá-la

Encher com combustível

Não derramar combustível durante o abastecimento do depósito, nem encher o depósito até transbordar. A STIHL recomenda o sistema de abastecimento da STIHL (acessório especial).

Fechar a tampa

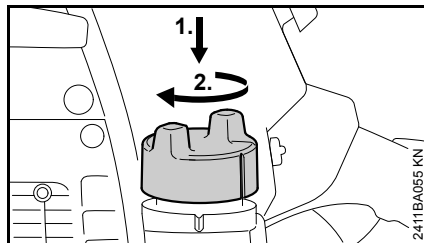

- Colocar a tampa e girá-la até que deslize para dentro do assento de baioneta
- Pressionar a tampa para baixo com a mão até ao encosto e girá-la no sentido dos ponteiros do relógio (aprox. 1/8 volta) até engatar

Verificar o bloqueio

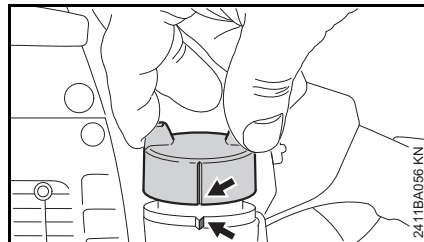

- Agarrar na tampa – a tampa está trancada corretamente quando não é possível ser retirada e quando as

marcações (setas) presentes na tampa e no depósito de combustível coincidem

Se a tampa poder ser retirada ou se as marcações não estiverem alinhadas, fechar novamente a tampa – consultar o capítulo "Fechar a tampa" e o capítulo "Verificar o bloqueio".

Substituir uma vez por ano o cabeçote de aspiração de combustível

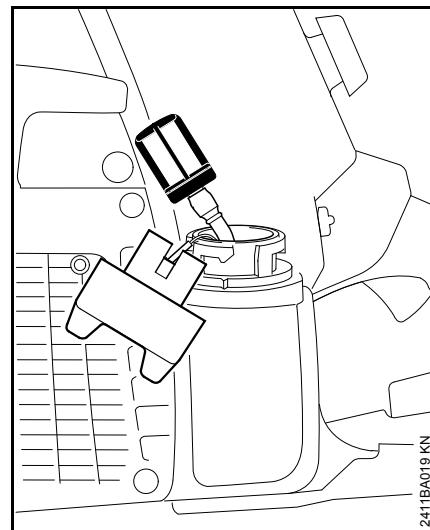

- Esvaziar o depósito de combustível
- Tirar o cabeçote de aspiração de combustível do depósito com um gancho, e retirá-lo da mangueira
- Inserir um novo cabeçote de aspiração na mangueira
- Colocar novamente o cabeçote de aspiração no depósito

Arrancar / Parar o motor

As quatro posições da alavanca combinada

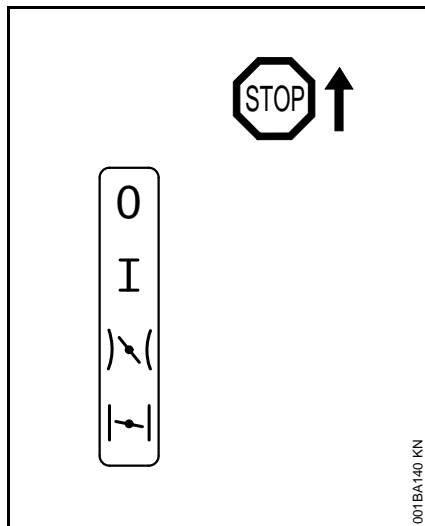

STOP resp. **0** – motor desligado – a ignição está desligada

Posição de serviço I – o motor está a funcionar ou pode arrancar

Arranque quente $\text{)}\text{ }(\text{}$ – o motor quente é arrancado nesta posição

Arranque frio $\text{)}\text{ }(\text{}$ – o motor frio é arrancado nesta posição

Regular a alavanca combinada

Premir o bloqueio do acelerador e ao mesmo tempo o acelerador para regular a alavanca combinada da posição de serviço **I** para o arranque frio $\text{)}\text{ }(\text{}$.

Para a regular no arranque quente $\text{)}\text{ }(\text{}$, colocar primeiro a alavanca combinada no arranque frio $\text{)}\text{ }(\text{}$, puxar a seguir a alavanca combinada para a posição de arranque quente $\text{)}\text{ }(\text{}$.

A mudança para o arranque quente $\text{)}\text{ }(\text{}$ só é possível a partir da posição de arranque frio $\text{)}\text{ }(\text{}$.

Ao accionar o acelerador, a alavanca combinada salta do arranque quente $\text{)}\text{ }(\text{}$ para a posição de serviço **I**.

Colocar a alavanca combinada em **STOP** resp. **0** para desligar o motor.

Posição Válvula de arranque fechada $\text{)}\text{ }(\text{}$

- com o motor frio
- quando o motor se desliga depois do arranque durante a aceleração
- quando o depósito tem sido esvaziado (o motor desligou-se)

Posição de gás de arranque $\text{)}\text{ }(\text{}$

- com o motor quente (logo que o motor tenha funcionado durante aprox. um minuto)
- depois da primeira ignição
- depois da ventilação da câmara de combustão quando o motor tem sido afogado

Ligar o cortador de pedra à rede de canalização de água

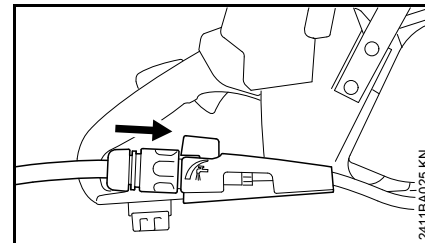

- Ligar o cortador de pedra à rede de canalização de água (pelo menos 1,5 bar)
- Abrir completamente a torneira de bloqueio (seta) antes de efectuar o arranque

Segurar o cortador de pedra

Existem duas possibilidades para segurar o cortador de pedra durante o arranque.

No chão

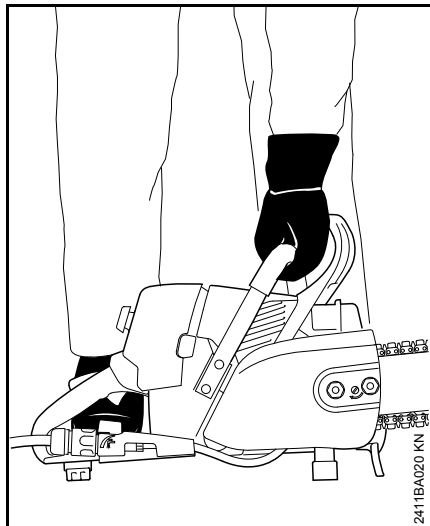

- Colocar o cortador de pedra numa posição segura no chão – procurar uma posição segura – a corrente de corte de diamante não deve tocar em objectos, nem no chão
- Puxar o cortador de pedra com a mão esquerda no tubo do punho firmemente para o chão – com o polegar por baixo do tubo do punho
- Entrar com o pé direito no cabo da mão traseiro

Entre o joelho ou a coxa

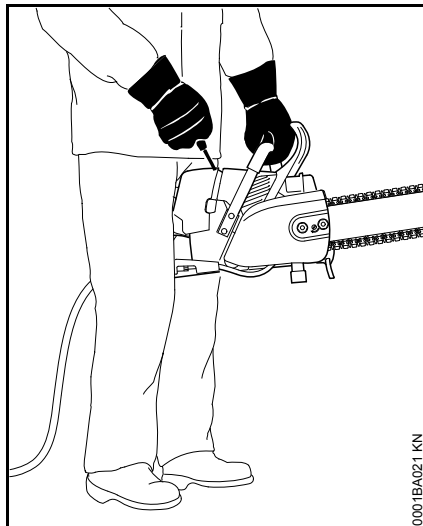

- Emperrar o cabo da mão traseiro entre o joelho ou a coxa
- Segurar o tubo do punho com a mão esquerda – com o polegar por baixo do tubo do punho

Arranque

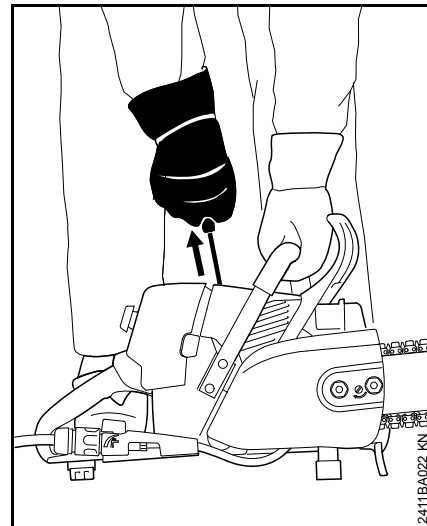

- Puxar o cabo de arranque lentamente com a mão direita para fora até ao encosto – e puxá-lo depois rápida e fortemente – puxar ao mesmo tempo o tubo do punho para baixo – não puxar a corda de arranque para fora até à extremidade – **perigo de rotura!** Não deixar recuar o cabo de arranque – reconduzí-lo verticalmente para que a corda de arranque se enrole correctamente

Arrancar o cortador de pedra

Abrir completamente a torneira de fechamento e alimentar a corrente de corte de diamante de água antes do arranque – não deixar funcionar a corrente de corte de diamante a seco.

Válvula de descompressão

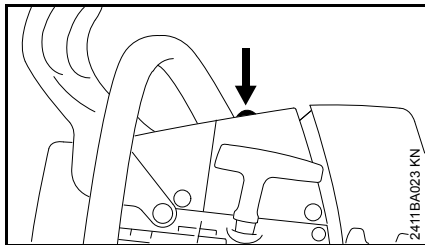

- Premir o botão, a válvula de descompressão é aberta

A válvula de descompressão é fechada automaticamente com a primeira ignição. Por isto, premir o botão antes de qualquer outro processo de arranque.

! AVISO

Nenhuma outra pessoa deve permanecer na zona giratória do cortador de pedra.

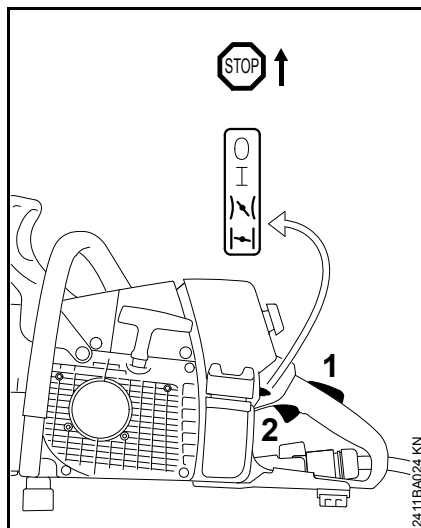

- Premir e segurar ao mesmo tempo o bloqueio do acelerador (2) e o acelerador (3) – regular a alavanca combinada

Posição Válvula de arranque fechada

- com o motor frio (mesmo quando o motor se tem desligado depois do arranque durante a aceleração)

Posição de gás de arranque

- com o motor quente (logo que o motor tenha funcionado durante aprox. um minuto)
- Segurar e arrancar o cortador de pedra

Depois da primeira ignição

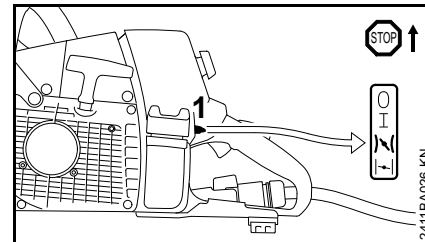

- Colocar a alavanca combinada (1) na posição de gás de arranque
- Premir o botão da válvula de descompressão
- Segurar e continuar a arrancar o cortador de pedra

Logo que o motor esteja a funcionar

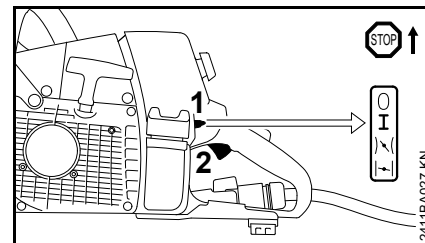

- Tocar brevemente no acelerador (2), a alavanca combinada (1) salta para a posição de serviço I, e o motor passa para a marcha em vazio

O cortador de pedra está pronto para entrar em funcionamento.

Com uma temperatura muito baixa

- Deixar aquecer o motor durante pouco tempo ao acelerar pouco

Parar o motor

- Colocar a alavanca combinada em **STOP** resp. **0**

Quando o motor não arranca

A alavanca combinada não foi posta a tempo no arranque quente } \ (depois da primeira ignição, o motor afogou-se.

- Desmontar a vela de ignição – vide o capítulo "Vela de ignição"
- Secar a vela de ignição
- Colocar a alavanca combinada em **STOP** resp. **0**
- Puxar várias vezes o dispositivo de arranque – para ventilar a câmara de combustão
- Aplicar a vela de ignição – vide o capítulo "Vela de ignição"
- Colocar a alavanca combinada no arranque quente } \ (– também com o motor frio
- Arrancar novamente o motor

Filtro húmido

- Secar eventualmente o filtro húmido – não introduzir calor extremo
- Executar uma limpeza de base do filtro quando este está fortemente sujo – vide o capítulo "Limpar o filtro de ar"

Indicações de serviço

Durante o primeiro período de serviço

Não accionar o aparelho recém-saído da fábrica sem carga até ao terceiro abastecimento do depósito no alto sector do número de rotações para que, durante a fase de rodagem, não se apresentem cargas adicionais. As peças movimentadas têm que adaptar-se uma à outra durante a fase de rodagem – no mecanismo propulsor existe uma maior resistência à fricção. O motor atinge a sua máxima potência depois de um período de funcionamento de 5 a 15 enchimentos do depósito.

Durante o trabalho



Trabalhar sempre com água.



Não regular o carburador de modo mais magro para atingir uma potência supostamente maior – o motor poderia ser danificado senão – vide o capítulo "Regular o carburador".

Controlar o esticamento da corrente com mais frequência

A corrente de corte de diamante estende-se e forma flecha. Os elos de accionamento no lado inferior da guia devem sair de 15 mm no máximo da ranhura – senão, a corrente de corte de diamante pode saltar para fora –

reesticar a corrente de corte de diamante – vide o capítulo "Esticar a corrente de corte de diamante".

Uma flecha demasiado grande da corrente de corte de diamante conduz a um desgaste nitidamente aumentado da corrente de corte de diamante e do carroto – reesticar a corrente de corte de diamante – vide o capítulo "Esticar a corrente de corte de diamante".

Uma nova corrente de corte de diamante tem que ser reesticada com mais frequência que uma que já está em serviço há mais tempo.

Depois de um serviço prolongado de plena carga

Deixar funcionar o motor ainda durante pouco tempo até que o maior calor seja transportado pela corrente de ar de refrigeração para que as peças no mecanismo propulsor (sistema de ignição, carburador) não sejam carregadas extremamente por uma acumulação de calor.

Depois do trabalho

No caso de uma curta paragem

Deixar arrefecer o motor. Guardar o aparelho com o depósito de combustível cheio num local seco, não na proximidade de fontes de ignição, até utilizá-lo a próxima vez.

Limpar a guia e a corrente de corte de diamante, secá-las e pulverizá-las com o spray multifuncional da STIHL – particularmente o mancal da estrela de retorno – resistência à corrosão. Não pulverizar a unidade motriz!

No caso de uma paragem prolongada vide o capítulo "Guardar o aparelho"

Sistema de filtros de ar

Os filtros da STIHL alcançam uma elevada vida útil no estado seco.

- Utilizar os filtros da STIHL sempre num estado seco

Os filtros de ar sujos diminuem a potência do motor, aumentam o consumo de combustível e dificultam o arranque.

Desmontar o filtro de ar

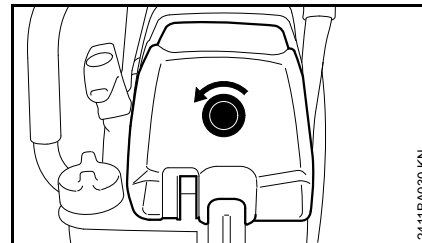

2411BA030 KN

- Girar o bujão roscado em cima do cabo da mão traseiro em direcção da seta, e retirar a tampa do filtro – o bujão roscado é fixo na tampa do filtro para que não se perca

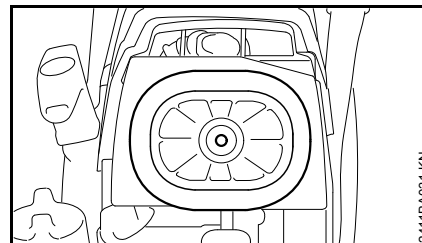

2411BA031 KN

- Retirar o filtro de ar
Não retirar, nem limpar o filtro adicional.

Limpar o filtro de ar

Quando a potência do motor está a diminuir sensivelmente:

- Secar eventualmente o filtro de ar húmido – não introduzir calor extremo
- Executar uma limpeza de base do filtro quando este está sujo fortemente

Limpeza de base do filtro

- Lavar o filtro de ar num produto de limpeza especial (acessório especial) da STIHL ou num detergente limpo, não inflamável (por exemplo água de sabão quente) – passar o filtro de ar do interior para o exterior por um jacto de água – não utilizar lavadoras de alta pressão
- Secar o filtro de ar – não introduzir um calor extremo, não secá-lo com ar comprimido
- Não olear o filtro de ar
- Aplicar novamente o filtro de ar

Um filtro de ar danificado tem que ser substituído.

Regular o carburador

Informações básicas

O carburador vem equipado de fábrica com a regulação standard.

Esta regulação do carburador é efetuada de tal modo que seja transportada uma mistura perfeita de combustível e de ar ao motor em todos os estados operacionais.

Neste carburador só podem ser efetuadas correções nos parafusos reguladores dentro de limites relativamente estreitos.

O módulo de ignição limita o número máximo de rotações. Por isso, o número máximo de rotações não pode ser aumentado por mais uma rotação do parafuso regulador principal (H) para a direita (emagrecer).

Regulação standard

- Parar o motor
- Verificar o filtro do ar – limpá-lo ou substituí-lo em caso de necessidade

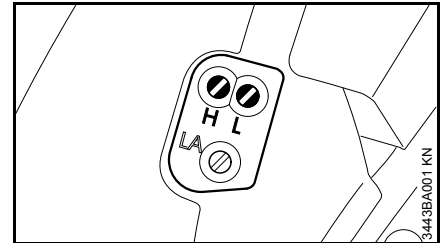

- Girar o parafuso regulador principal (H) para a esquerda até ao encosto – máx. 3/4 volta
- Girar o parafuso regulador da marcha em vazio (L) para a direita até ao encosto – em seguida girar ao contrário 1/4 volta

Regular a marcha em vazio

Antes do arranque abrir totalmente a torneira e conduzir a água para a corrente de corte de diamante – não deixar que a corrente de corte de diamante seque.

- Efetuar a regulação standard
- Ligar o motor e deixar aquecer

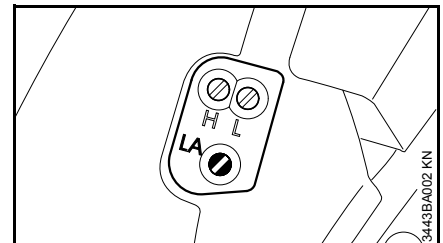

O motor fica parado na marcha em vazio ou a corrente de corte de diamante movimenta-se na marcha em vazio

- Girar o parafuso de encosto da marcha em vazio (LA) para a direita até ao encosto ou até que a corrente de corte de diamante comece a movimentar-se – em seguida girar ao contrário 1 1/2 volta

! AVISO

Se a corrente de corte de diamante não ficar parada depois de ter efetuado a regulação na marcha em vazio, mandar reparar o cortador de betão pelo revendedor especializado.

O número de rotações é irregular na marcha em vazio; má aceleração (apesar do parafuso regulador da marcha em vazio = 1/4)

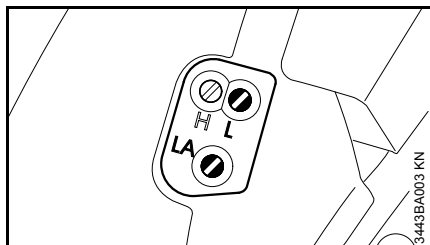

A regulação da marcha em vazio é demasiado magra.

- Girar o parafuso regulador da marcha em vazio (L) para a esquerda até que o motor funcione regularmente, e que acelere bem

Na maioria dos casos também é necessária uma alteração do parafuso de encosto da marcha em vazio (LA)

depois de qualquer correção no parafuso regulador da marcha em vazio (L).

Correção da regulação do carburador no caso de aplicações a grande altitude

Pode ser necessária uma pequena correção quando o motor não funciona de modo satisfatório:

- Efetuar a regulação standard
- Deixar aquecer o motor
- Girar o parafuso regulador principal (H) um pouco para a direita (magro) – no máx. até ao encosto

⚙️ INDICAÇÃO

Depois de ter voltado de uma grande altitude, repor a regulação do carburador novamente na regulação standard.

No caso de uma regulação magra, há risco de danos no mecanismo propulsor devido à falta de lubrificante e ao sobreaquecimento!

Vela de ignição

- Controlar primeiro a vela de ignição quando a potência do motor é insuficiente, quando o motor arranca mal ou quando há perturbações na marcha em vazio
- Substituir a vela de ignição depois de aprox. 100 horas de serviço – com os eléctrodos fortemente queimados já mais cedo – utilizar unicamente velas de ignição desparasitadas e autorizadas pela STIHL – vide o capítulo "Dados técnicos"

Desmontar a vela de ignição

- Limpar o aparelho da sujidade grossa

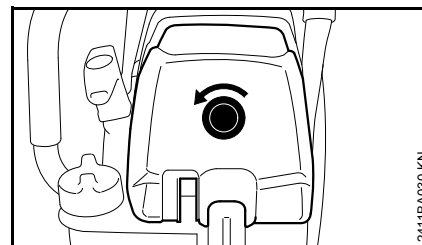

- Girar o bujão roscado em cima do cabo da mão traseiro em direcção da seta, e retirar a tampa do filtro – o bujão roscado é fixo na tampa do filtro para que não se perca

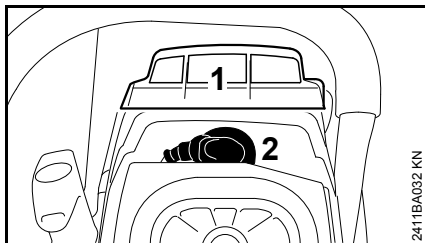

- Retirar a condução de ar (1) para cima
- Retirar o encaixe da vela de ignição (2)
- Desatarraxar a vela de ignição

Verificar a vela de ignição

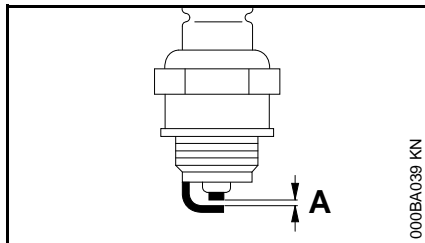

- Limpar a vela de ignição suja
- Verificar a distância dos eletrodos (A) e reajustá-la em caso de necessidade, consultar o valor da distância no capítulo "Dados técnicos"
- Eliminar as causas da sujidade na vela de ignição

As causas possíveis são:

- Demasiado óleo para motores no combustível
- Filtro de ar sujo
- Condições de serviço desfavoráveis

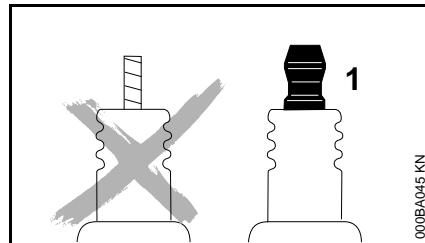

! AVISO

Podem ocorrer faíscas se uma porca de ligação (1) não estiver bem apertada ou estiver ausente. Se o trabalho for realizado num ambiente facilmente inflamável ou explosivo, podem ocorrer incêndios ou explosões. Pessoas podem ferir-se com gravidade ou podem ocorrer danos materiais.

- Usar velas de ignição desparasitadas com porcas de ligação fixas.

Montar a vela de ignição

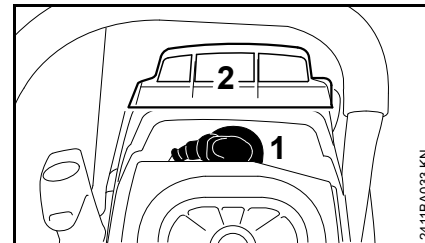

- Atarraxar e apertar bem a vela de ignição
- Puxar firmemente o encaixe da vela de ignição (1) para dentro
- Inserir a condução de ar (2) de cima
- Montar a tampa do filtro

Guardar o aparelho

Com intervalos de serviço a partir de aprox. 3 meses

- Esvaziar o depósito de combustível num local bem ventilado, e limpá-lo
- Eliminar o combustível de acordo com as prescrições e o meio ambiente
- Esvaziar o carburador, senão, os diafragmas no carburador podem colar-se
- Retirar a corrente de corte de diamante e a guia, limpá-las, secá-las e pulverizá-las com o spray multifuncional da STIHL – sobretudo o mancal da estrela de retorno – resistência à corrosão
- Limpar cuidadosamente o aparelho, particularmente as nervuras cilíndricas e o filtro de ar
- Guardar o aparelho num lugar seco e seguro. Protegê-lo contra a utilização não autorizada (por exemplo por crianças)

Manter a guia em ordem

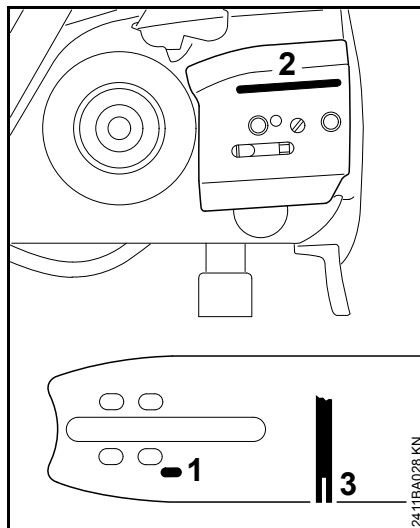

- Virar a guia – depois de cada substituição da corrente – para evitar um desgaste unilateral, particularmente na reversão e no lado inferior
- Limpar regularmente o furo de entrada de água (1), o canal de saída de água (2) e a ranhura da guia (3)
- Medir a profundidade da ranhura – com a vareta de nível no calibrador de limas (acessório especial) – no sector no qual o desgaste da superfície interna for o mais elevado

Se a ranhura não tiver uma profundidade de pelo menos 6 mm:

- Substituir a guia

Senão, os elos de accionamento deslizam no fundo da ranhura – os elos de união não estão encostados na superfície interna da guia.

Quando a guia corre no corte:

- Verificar se a guia está gasta unilateralmente (deslocamento lateral da nervura)
- Virar a guia, retirar eventualmente a superfície interna da guia com o regulador para as guias

Controlar e substituir o carreto

- Retirar a tampa do carreto, a corrente de corte de diamante e a guia

Substituir o carreto anelar

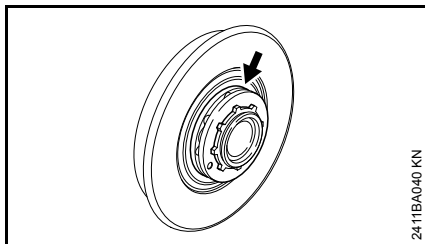

- Indicação: Substituir também o carreto anelar quando é substituída a corrente de corte de diamante.
- Quando os vestígios de rodagem (setas) são mais profundos que 0,5 mm – senão, a durabilidade da corrente de corte de diamante é prejudicada – utilizar um calibrador de controlo (acessório especial) para efectuar o controlo

O carreto é poupado quando duas correntes de corte de diamante são accionadas alternadamente.

Desmontar o carreto anelar

Quando só o carreto anelar é desmontado, o tambor da embreagem não tem que ser desmontado.

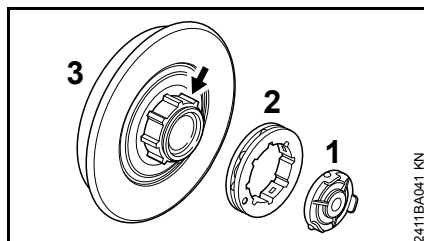

- Retirar a capa (1)
- Retirar o carreto anelar (2)
- Examinar o perfil de arrastamento no tambor da embreagem (3) – substituir também o tambor da embreagem (3) no caso de fortes vestígios de desgaste

Aplicar o carreto anelar

- Encaixar o carreto anelar (2)
- Montar a capa (1)

Substituir o tambor da embreagem

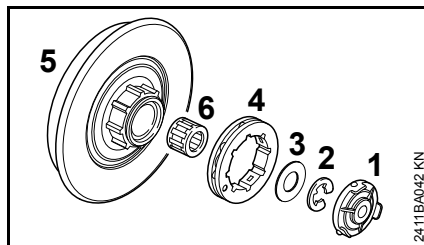

- Retirar a capa (1)
- Retirar o carreto anelar (4)
- Fazer sair a arruela de aperto (2) com a chave de fenda

- Retirar a arruela (3)
- Tirar o tambor da embreagem (5) com a coroa de agulhas (6) da cambota

Aplicar o tambor da embreagem

- Limpar o munhão da cambota e a gaiola de agulhas, e untá-los com a massa lubrificante da STIHL (acessório especial)
- Enfiar a coroa de agulhas no munhão da cambota
- Encaixar o tambor da embreagem
- Encaixar o carreto anelar
- Colocar novamente a arruela e a arruela de aperto na cambota
- Montar a capa

Manter e afiar a corrente de corte de diamante

durante pouco tempo em material abrasivo, como arenito, betão arejado ou asfalto.

Manter a corrente de corte de diamante

Depois do trabalho:

- Retirar a corrente de corte de diamante e a guia
- Lavar a corrente de corte de diamante e a guia com água
- Secar a corrente de corte de diamante e a guia
- Pulverizar a corrente de corte de diamante e a guia com o spray multifuncional da STIHL – particularmente o mancal da estrela de retorno – resistência à corrosão

Controlar regularmente a corrente de corte de diamante

- Controlar se a corrente de corte de diamante tem roturas e rebites danificados
- Substituir as peças danificadas ou gastas da corrente – contactar um revendedor especializado

Não trabalhar com uma corrente de corte de diamante embotada nem danificada – isto conduz a um grande esforço físico, a uma elevada carga causada pela vibração, a um resultado insatisfatório e a um alto desgaste.

Controlar o estado de afiação da corrente de corte de diamante quando a capacidade de corte está a diminuir-se, reafia-la eventualmente. Cortar para isto

Indicações de manutenção e de conservação

Os trabalhos que se seguem referem-se às condições de utilização normais. Em condições mais adversas (forte queda de neve, etc.) e longos períodos de trabalho diários, reduzir os intervalos indicados em conformidade.		antes de iniciar o trabalho	após o fim do trabalho ou diariamente	depois de qualquer abastecimento do depósito	semanalmente	mensalmente	anualmente	em caso de avaria	no caso de danos	em caso de necessidade
Máquina completa	Controlo visual (estado, impermeabilidade)	X		X						
	limpar		X							
Acelerador, bloqueio do acelerador, alavanca combinada	Controlo do funcionamento	X		X						
Bomba manual de combustível (se existente)	verificar	X								
	Reparação pelo revendedor especializado ¹⁾								X	
Cabeçote de aspiração no depósito de combustível	Verificar						X			
	Substituir					X		X	X	X
Depósito de combustível	limpar				X					
Alimentação de água, lubrificação da corrente	verificar	X								
Corrente de corte de diamante	controlar, observar também o estado de afiação	X		X						
	Verificar o esticamento da corrente, reesticar se necessário; verificar todos os 15 minutos durante o trabalho, reesticar se necessário	X		X						
	afiar									X
	limpar e pulverizar com o STIHL Multispray		X							
Barra guia	verificar (desgaste, danos, facilidade de funcionamento da estrela de retorno)	X								
	limpar e pulverizar com o STIHL Multispray		X							
	virar									X
	rebarbar				X					
	Substituir								X	X
Carreto	verificar, substituir se necessário	X ²⁾					X	X		
Filtro de ar	limpar						X		X	
	Substituir							X		

Os trabalhos que se seguem referem-se às condições de utilização normais. Em condições mais adversas (forte queda de neve, etc.) e longos períodos de trabalho diários, reduzir os intervalos indicados em conformidade.		antes de iniciar o trabalho	após o fim do trabalho ou diariamente	depois de qualquer abastecimento do depósito	semanalmente	mensalmente	anualmente	em caso de avaria	no caso de danos	em caso de necessidade
Elementos anti-vibratórios	verificar	X						X		
	Substituição pelo revendedor especializado ¹⁾								X	
Ranhuradas de aspiração do ar de refrigeração	limpar		X							
Nervuras cilíndricas	limpar		X			X				
Carburadores	Controlar a marcha em vazio – a corrente não deve movimentar-se ao mesmo tempo	X		X						
	Regular a marcha em vazio									X
Vela de ignição	Reajustar a distância dos eletrodos							X		
	substituir após 100 horas de funcionamento									
Parafusos e porcas acessíveis (com a exceção dos parafusos reguladores) ²⁾	Reapertar									X
Autocolante de segurança	Substituir								X	

1) A STIHL recomenda o revendedor especializado da STIHL

2) Apertar bem os parafusos cilíndricos de pé na primeira colocação em funcionamento depois de um período de funcionamento de 10 a 20 horas

3) Quando a corrente de corte de diamante é montada ou substituída

Minimizar o desgaste, e evitar os danos

A observação das prescrições destas Instruções de serviço evita um desgaste excessivo e danos no aparelho.

A utilização, a manutenção e a armazenagem do aparelho têm que ser efectuadas com tanto cuidado como descrito nestas Instruções de serviço.

O próprio utilizador responsabiliza-se por todos os danos causados pela não-observação das indicações de segurança, manejo e manutenção. Isto é sobretudo válido para:

- As modificações no produto não autorizadas pela STIHL
- A utilização de ferramentas ou acessórios que não são autorizados, nem apropriados para o aparelho ou que são de menor qualidade
- A utilização não conforme o previsto do aparelho
- A utilização do aparelho durante competições de desporto ou de concursos
- Os danos consecutivos devido à utilização do aparelho com peças defeituosas

Trabalhos de manutenção

Todos os trabalhos mencionados no capítulo "Indicações de manutenção e de conservação" têm que ser efectuados regularmente. Quando o utilizador não pode efectuar ele próprio

estes trabalhos de manutenção, tem que encarregar um revendedor especializado.

A STIHL recomenda mandar efectuar os trabalhos de manutenção e as reparações unicamente no revendedor especializado da STIHL. Aos revendedores especializados da STIHL são oferecidas regularmente instruções, e são postas à sua disposição informações técnicas.

Se estes trabalhos não forem efectuados ou efectuados impropriamente, podem apresentar-se danos pelos quais o próprio utilizador tem de responsabilizar-se. Trata-se entre outros dos danos seguintes:

- Danos no mecanismo propulsor devido a uma manutenção não realizada a tempo ou realizada insuficientemente (por exemplo o filtro de ar e o filtro de combustível), a uma falsa regulação do carburador ou a uma limpeza insuficiente da condução do ar de refrigeração (fendas de aspiração, nervuras cilíndricas)
- Danos causados pela corrosão e outros danos consecutivos devido a uma armazenagem não adequada
- Danos no aparelho devido à utilização de peças de reposição de qualidade inferior

Peças de desgaste

Algumas peças do aparelho a motor estão submetidas a um desgaste normal quando são utilizadas conforme o previsto, e têm que ser substituídas a tempo consoante o tipo e o tempo de utilização. Entre outros trata-se das peças seguintes:

- Corrente de corte de diamante, guia
- Peças de accionamento (embreagem centrífuga, tambor da embreagem, carreto)
- Filtro (para ar, combustível)
- Dispositivo de arranque
- Vela de ignição
- Elementos de amortecimento do sistema anti-vibratório

Peças importantes

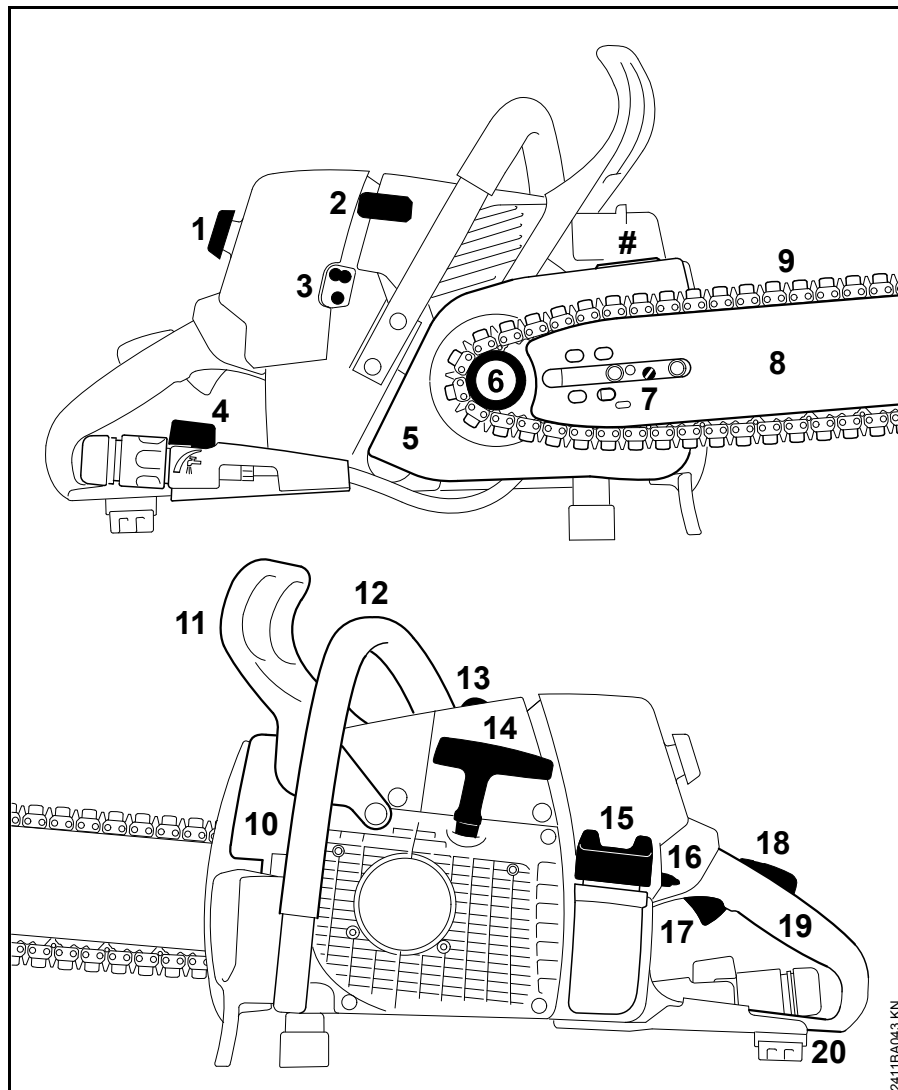

- 1 Bujão roscado
- 2 Encaixe da vela de ignição
- 3 Parafusos reguladores do carburador
- 4 Tomada de água, torneira de fechamento
- 5 Tampa do carreto
- 6 Carreto
- 7 Dispositivo de esticamento para as correntes
- 8 Guia
- 9 Corrente de corte de diamante
- 10 Silenciador
- 11 Protecção da mão dianteira
- 12 Cabo da mão dianteira (tubo do punho)
- 13 Válvula de descompressão
- 14 Cabo de arranque
- 15 Tampa do depósito de combustível
- 16 Alavanca combinada
- 17 Acelerador
- 18 Bloqueio do acelerador
- 19 Cabo da mão traseira
- 20 Protecção da mão traseira
- # Número da máquina

2411BA043 KN

Dados técnicos

Mecanismo propulsor

Motor a dois tempos, monocilíndrico, da STIHL

Cilindrada:	76,5 c.c.
Diâmetro do cilindro:	52 mm
Curso do êmbolo:	36 mm
Potência segundo ISO 7293:	4,3 KW (5,8 CV) com 9800 1/min
Número de rotações da marcha em vazio:	2500 1/min
Número de rotações de ajuste:	13500 1/min

Sistema de ignição

Volante magnético manobrado electronicamente

Vela de ignição (desparasitada):	Bosch WSR 6 F, NGK BPMR 7 A
Distância dos eléctrodos:	0,5 mm

Sistema de combustível

Carburador de diafragma, insensível à posição, com bomba de combustível integrada

Conteúdo do depósito de combustível:	780 c.c. (0,78 l)
--------------------------------------	-------------------

Peso

não abastecido, sem conjunto de corte: 7,6 kg

Conjunto de corte GS 461

O comprimento de corte real pode ser mais pequeno que o comprimento de corte indicado.

Guia Rollomatic G

Comprimentos de corte (passe 3/8") 30, 40 cm
Largura da ranhura: 1,6 mm

Correntes de corte de diamante 3/8"

36 GBM, tipo 3210
Passe: 3/8" (9,32 mm)
Espessura do elo de accionamento: 1,6 mm

Carretos

de 8 dentes para 3/8" (carreto anelar)

Valores sonoros e valores de vibração

A marcha em vazio e a plena carga são consideradas na proporção 1:6 para averiguar os valores sonoros e os valores de vibração.

As demais indicações para cumprir a norma da entidade patronal referente à vibração 2002/44/CE vide no site www.stihl.com/vib

Nível da pressão sonora L_{peq} segundo ISO 11201

105 dB(A)

Nível da potência sonora L_{weq} segundo ISO 11201

115 dB(A)

Valor de vibração $a_{hv,eq}$ segundo ISO 19432

	Cabo da mão à esquerda	Cabo da mão à direita
GS 461	4,5 m/s ²	4,0 m/s ²

O valor K-segundo a diretiva 2006/42/CE é de 2,0 dB(A) para o nível da pressão sonora e o nível da potência sonora; o valor K-segundo a diretiva 2006/42/CE é de 2,0 m/s² para o valor de vibração.

REACH

REACH designa um decreto CE para registar, avaliar e autorizar produtos químicos.

Informações para cumprir o decreto REACH (CE) No. 1907/2006 vide no site www.stihl.com/reach

Valor das emissões de gases de escape

O valor de CO₂ medido no processo de homologação UE encontra-se indicado nos dados técnicos específicos do produto em www.stihl.com/co2.

O valor de CO₂ medido foi apurado num motor representativo de acordo com um método de ensaio normalizado em

condições laboratoriais e não representa qualquer garantia expressa ou implícita do desempenho de um determinado motor.

Ao respeitar a utilização prevista e a manutenção descritas neste manual de instruções é possível satisfazer os requisitos aplicáveis relativamente às emissões de gases de escape. A autorização de funcionamento extingue-se caso o motor seja alterado.

Indicações de reparação

Os utilizadores deste aparelho devem unicamente efectuar os trabalhos de manutenção e de conservação descritos nestas Instruções de serviço. As demais reparações devem unicamente ser efectuadas pelos revendedores especializados.

A STIHL recomenda mandar efectuar os trabalhos de manutenção e as reparações unicamente pelo revendedor especializado da STIHL. Aos revendedores especializados da STIHL são oferecidas regularmente instruções, e são postas à disposição Informações técnicas.

Durante as reparações, aplicar unicamente as peças de reposição autorizadas pela STIHL para este aparelho, ou as peças tecnicamente similares. Utilizar unicamente as peças de reposição de alta qualidade. Senão pode existir o perigo de acidentes ou de danos no aparelho.

A STIHL recomenda utilizar as peças de reposição originais da STIHL.

As peças de reposição originais da STIHL podem ser reconhecidas pelo número da peça de reposição da STIHL, pelo emblema **STIHL** e eventualmente pelo símbolo para as peças de reposição da STIHL  (o símbolo também pode estar só em pequenas peças).

Eliminação

Observar as prescrições específicas nos diferentes países para a eliminação.

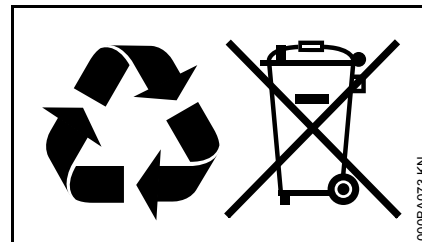

Os produtos da STIHL não devem ser deitados no lixo doméstico. Fazer com que os produtos da STIHL, a bateria, os acessórios e a embalagem sejam reutilizados ecologicamente.

As informações actuais referentes à eliminação podem ser adquiridas no revendedor especializado da STIHL.

Declaração de conformidade CE

ANDREAS STIHL AG & Co. KG
Badstr. 115
D-71336 Waiblingen
Alemanha
declara, sob sua inteira
responsabilidade, que

Construção: Cortador de betão
Marca: STIHL
Tipo: GS 461
Identificação de
série: 4252
Cilindrada: 76,5 cm³

está em conformidade com todas as
disposições aplicáveis das
Diretivas 2011/65/UE, 2006/42/CE e
2014/30/UE, e foi desenvolvida e
fabricada de acordo com as versões
válidas na data de fabrico das seguintes
Normas:

EN ISO 12100, EN 55012,
EN 61000-6-1

Conservação da documentação técnica:
ANDREAS STIHL AG & Co. KG
Produktzulassung

O ano de construção e o número da
máquina estão indicados no aparelho.

Waiblingen, 03.02.2020
ANDREAS STIHL AG & Co. KG
em exercício



Dr. Jürgen Hoffmann
Diretor do departamento de dados,
disposições do produto e homologação



0458-761-8421-A

spanisch / portugiesisch



www.stihl.com



0458-761-8421-A