

STIHL

STIHL FS 360 C-M, 410 C-M,
460 C-M, 490 C-M

Manual de instrucciones
Instruções de serviço



Ⓔ Manual de instrucciones
1 - 51

Ⓕ Instruções de serviço
52 - 102

Índice

Notas relativas a este manual de instrucciones	2	Instrucciones de mantenimiento y conservación	43
Indicaciones relativas a la seguridad y técnica de trabajo	2	Minimizar el desgaste y evitar daños	45
Combinaciones permitidas de herramienta de corte, protector, tope y cinturón de porte	13	Componentes importantes	46
Montar la empuñadura doble	15	Datos técnicos	47
Ajustar el cable del acelerador	18	Indicaciones para la reparación	50
Acoplar los dispositivos de protección	19	Gestión de residuos	50
Montar la herramienta de corte	20	Declaración de conformidad UE	50
Combustible	25		
Repostar combustible	26		
Ponerse el cinturón doble	27		
Equilibrar la máquina	28		
Arrancar / parar el motor	29		
Transporte de la máquina	32		
Indicaciones para el servicio	34		
Filtro de aire	34		
M-Tronic	35		
Servicio de invierno	35		
Bujía	37		
Comportamiento de marcha del motor	38		
Guardar la máquina	39		
Afilar herramientas de corte de metal	39		
Mantenimiento del cabezal de corte	40		
Comprobación y mantenimiento por el usuario	41		
Comprobación y mantenimiento por el distribuidor especializado	42		

Distinguidos clientes:

Muchas gracias por haber depositado su confianza en un producto de calidad de la empresa STIHL.

Este producto se ha confeccionado con modernos procedimientos de fabricación y amplias medidas para afianzar la calidad. Procuramos hacer todo lo posible para que usted esté satisfecho con este producto y pueda trabajar con él sin problemas.

En el caso de que tenga usted alguna pregunta sobre este producto, diríjase a su distribuidor STIHL o directamente a nuestra empresa de distribución.

Atentamente



Dr. Nikolas Stihl

STIHL

Este manual de instrucciones está protegido por derechos de autor. Nos reservamos todos los derechos, especialmente el derecho a la reproducción, traducción y elaboración con sistemas electrónicos.

Notas relativas a este manual de instrucciones

Símbolos gráficos

Los símbolos gráficos existentes en la máquina están explicados en este manual de instrucciones.

En función de la máquina y el equipamiento, pueden existir los siguientes símbolos gráficos en la máquina.



Depósito de combustible; mezcla de combustible compuesta por gasolina y aceite de motor

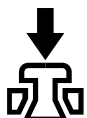

Accionar la válvula de descompresión



Bomba manual de combustible

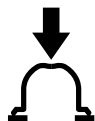

Accionar la bomba manual de combustible

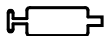

Tubo de grasa



Conducción del aire de admisión: servicio de verano



Conducción del aire de admisión: servicio de invierno

Marcación de párrafos de texto



ADVERTENCIA

Advertencia de peligro de accidente y riesgo de lesiones para personas y de daños materiales graves.



INDICACIÓN

Advertencia de daños de la máquina o de diferentes componentes.

Perfeccionamiento técnico

STIHL trabaja permanentemente en el perfeccionamiento de todas las máquinas y dispositivos; por ello, nos reservamos los derechos relativos a las modificaciones del volumen de suministro en la forma, técnica y equipamiento.

De los datos e ilustraciones de este manual de instrucciones no se pueden deducir por lo tanto derechos a reclamar.

Indicaciones relativas a la seguridad y técnica de trabajo



Será necesario observar medidas de seguridad especiales al trabajar con esta máquina a motor porque la herramienta de corte trabaja a un número de revoluciones muy elevado.



Antes de ponerla en servicio por primera vez, leer con atención todo el manual de instrucciones y guardarlo en un lugar seguro para posteriores consultas. La inobservancia del manual de instrucciones puede tener consecuencias mortales.

Observar las normas de seguridad del país, de p. ej. las Asociaciones Profesionales del ramo, organismos sociales y autoridades competentes para asuntos de prevención de accidentes en el trabajo y otras.

Al trabajar por primera vez con esta máquina: dejar que el vendedor o un experto le muestre cómo se maneja con seguridad – o tomar parte en un cursillo apropiado.

Los menores de edad no deberán trabajar con esta máquina a motor – a excepción de jóvenes de más de 16 años que estén aprendiendo bajo la tutela de un instructor.

No dejar que se acerquen niños, animales ni espectadores.

Si la máquina no se utiliza, se deberá colocar de forma que nadie corra peligro. La máquina deberá ser inaccesible para personas ajenas.

El usuario es el responsable de los accidentes o peligros que afecten a otras personas o sus propiedades.

Prestar o alquilar esta máquina únicamente a personas que estén familiarizadas con este modelo y su manejo – entregarles siempre también el manual de instrucciones.

El uso de máquinas a motor que emitan ruidos puede estar limitado temporalmente por disposiciones nacionales o también comunales.

Para trabajar con esta máquina a motor, se deberá estar descansado, encontrarse bien y estar en buenas condiciones.

Quien por motivos de salud no pueda realizar esfuerzos, debería consultar con su médico si puede trabajar con una máquina a motor.

Sólo para implantados con marcapasos: el sistema de encendido de esta máquina genera un campo electromagnético muy pequeño. No se puede excluir por completo que influya en algunos tipos de marcapasos. Para evitar riesgos sanitarios, STIHL recomienda que consulte a su médico y al fabricante del marcapasos.

Tras la ingestión de bebidas alcohólicas, medicamentos que disminuyan la capacidad de reacción, o drogas, no se debe trabajar con esta máquina a motor.

Emplear la máquina – en función de las herramientas de corte asignadas – únicamente para segar hierba así como para cortar hierba silvestre, arbustos, maleza, arbolitos o similares.

No se deberá utilizar la máquina para otros fines – ¡**peligro de accidente!**

Acoplar únicamente herramientas de corte o accesorios autorizados por STIHL para esta máquina a motor o piezas técnicamente equivalentes. Si tiene preguntas al respecto, consulte a un distribuidor especializado. Emplear sólo herramientas o accesorios de gran calidad. De no hacerlo, existe el riesgo de que se produzcan accidentes o daños en la máquina.

STIHL recomienda emplear herramientas y accesorios originales STIHL. Las propiedades de éstos armonizan óptimamente con el producto y las exigencias del usuario.

No realizar modificaciones en la máquina – ello puede ir en perjuicio de la seguridad. STIHL excluye cualquier responsabilidad ante daños personales y materiales que se produzcan al emplear equipos de acople no autorizados.

No emplear hidrolimpiadoras de alta presión para limpiar la máquina. El chorro de agua duro puede dañar piezas de la máquina.

El protector de la máquina no puede proteger al usuario contra todos los objetos (piedras, cristal, alambre, etc.) que pueda despedir la herramienta de corte. Estos objetos pueden rebotar en algún lugar y pegarle luego al usuario.

Ropa y equipo

Ponerse la ropa y el equipo reglamentarios.



La ropa deberá ser apropiada y no estorbar. Llevar ropa ceñida – traje combinado, ningún abrigo de trabajo.

No ponerse ropa que se pueda enganchar en la madera, arbustos o piezas de la máquina que estén en movimiento. Tampoco bufanda, corbata ni artículos de joyería. Recogerse el pelo largo y sujetarlo (con un pañuelo, gorra, casco, etc.).



Ponerse botas protectoras con suelas adherentes y a prueba de resbalamiento con caperuza de acero.

Sólo en el caso de utilizar cabezales de corte, se admiten como alternativa zapatos resistentes con suelas adherentes a prueba de resbalamiento.



ADVERTENCIA



Para reducir el peligro de lesiones oculares, ponerse unas gafas protectoras ceñidas según la norma EN 166. Prestar atención a que asienten correctamente las gafas protectoras.

Ponerse un protector para la cara y prestar atención a que asienten correctamente. El protector de la cara no es suficiente para proteger los ojos.

Ponerse un protector acústico "personal" – p. ej. protectores de oídos.

Llevar casco protector al realizar trabajos de aclareo forestal con maleza alta y si hay peligro de que caigan objetos.



Llevar guantes de trabajo robustos de material resistente (p. ej. de cuero).

STIHL ofrece una extensa gama de equipamiento de protección personal.

Transporte de la máquina

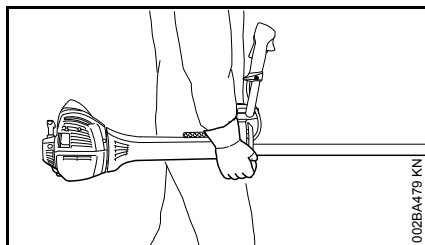

Parar siempre el motor.

Llevar la máquina colgada del cinturón o equilibrada por el vástago. Proteger la herramienta de corte de metal contra el contacto – emplear el protector para el transporte.



No tocar piezas calientes de la máquina ni el engranaje – ¡**peligro de quemaduras!**

En vehículos: asegurar la máquina para que no vuelque, no se dañe ni se derrame combustible.

Repostaje



La gasolina se enciende con muchísima facilidad – guardar distancia respecto de llamas – no derramar combustible – no fumar.

Parar el motor antes de repostar.

No repostar mientras el motor está aún caliente – el combustible puede rebosar – **¡peligro de incendio!**

Abrir con cuidado el cierre del depósito para que se reduzca lentamente la presión y no despida combustible.

Repostar combustible sólo en lugares bien ventilados. De haberse derramado combustible, limpiar la máquina inmediatamente – poner atención a que la ropa no se moje con combustible; si ello ocurriera, cambiársela inmediatamente.



Después de repostar, apretar el cierre roscado del depósito lo más firmemente posible.

Así se reduce el riesgo de que se afloje el cierre del depósito por las vibraciones del motor y que salga combustible.

Fijarse en que no haya fugas – no arrancar el motor si sale combustible – **¡peligro de muerte por quemaduras!**

Antes de arrancar

Comprobar que el estado de la máquina reúna condiciones de seguridad – tener en cuenta los capítulos correspondientes del manual de instrucciones:

- Comprobar el sistema de combustible en cuanto a estanqueidad, especialmente las piezas visibles como p. ej. el cierre del depósito, las uniones de tubos flexibles, la bomba manual de combustible (sólo en caso de máquinas equipadas con bomba manual de combustible). En caso de fugas o daños, no arrancar el motor – **¡peligro de incendio!** Antes de poner en marcha la máquina, llevarla a un distribuidor especializado para su reparación
- La combinación de herramienta de corte, protector, empuñadura y cinturón de porte deberá estar permitida y todas las piezas deberán estar correctamente montadas
- El pulsador de parada se tiene que poder accionar con facilidad
- La palanca de la mariposa de arranque, el bloqueo del acelerador y éste se deberán mover con suavidad – el acelerador debe volver automáticamente a la posición de ralentí Al oprimir simultáneamente el bloqueo del acelerador y éste, la palanca de la mariposa de arranque tiene que volver automáticamente de la posición ▲ a la posición de funcionamiento I

- Comprobar que esté firme el enchufe del cable de encendido – si está flojo, pueden producirse chispas que enciendan la mezcla de combustible y aire que salga – **¡peligro de incendio!**
- Herramienta de corte o herramienta de acople: montaje correcto, asiento firme y estado perfecto
- Comprobar los dispositivos de protección (p. ej. el protector de la herramienta de corte, plato de rodadura) en cuanto a daños o bien desgaste. Renovar las piezas que estén dañadas. No utilizar la máquina estando dañado el protector o con el plato de rodadura desgastado (si el rotulado y las flechas ya no son visibles)
- No modificar los dispositivos de mando ni los de seguridad
- Las empuñaduras tienen que estar limpias y secas, libres de aceite y suciedad – esto es importante para manejar la máquina de forma segura
- Ajustar el cinturón de porte y la(s) empuñadura(s) con arreglo a la estatura. Tener en cuenta para ello los capítulos "Ponerse el cinturón de porte" y "Equilibrar la máquina".

La máquina sólo se deberá utilizar si reúne condiciones de seguridad para el trabajo – **¡peligro de accidente!**

Para casos de emergencia al utilizar cinturones de porte: practicar la deposición rápida de la máquina. Al practicar, no arrojar la máquina al suelo, a fin de evitar que se dañe.

Arrancar el motor

Al menos a 3 m del lugar donde se ha repostado – no hacerlo en lugares cerrados.

Hacerlo sólo sobre terreno llano, adoptar una postura estable y segura, sujetar la máquina de forma segura – la herramienta de corte no deberá tocar objeto alguno ni el suelo, ya que puede empezar a girar al arrancar.

El manejo de la máquina lo efectúa una sola persona – no tolerar la presencia de otras personas en un círculo de 15 m – tampoco durante el arranque – **¡peligro de lesiones!** por objetos despedidos



Evitar el contacto con la herramienta de corte – **¡peligro de lesiones!**



No arrancar el motor con la máquina suspendida de la mano – hacerlo tal como se describe en el manual de instrucciones. Las cuchillas siguen funcionando todavía un momento tras soltar el acelerador – **¡efecto de inercia!**

Mantener apartados materiales fácilmente inflamables (p. ej. virutas de madera, cortezas de árbol, hierba seca, combustible) de la corriente caliente de gases de escape y de la superficie caliente del silenciador – **¡peligro de incendio!**

Sujeción y manejo de la máquina

Sujetar siempre la máquina con ambas manos por las empuñaduras.

Adoptar siempre una postura estable y segura.

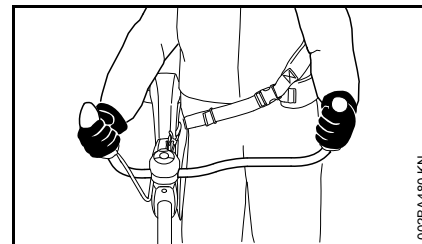

La mano derecha, en la empuñadura de mando; la mano izquierda, en la empuñadura del asidero tubular.

Durante el trabajo

Adoptar siempre una postura estable y segura.

En caso de peligro inminente o bien de emergencia, accionar el pulsador de parada para parar el motor.

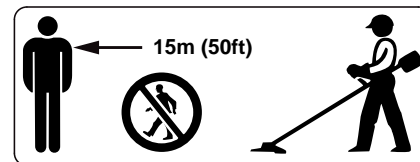

En un amplio círculo en torno al lugar de trabajo puede existir un peligro de accidente originado por objetos despedidos, por lo que no se deberá permitir la presencia de otras personas en un círculo de 15 m. Mantenerse a esta distancia también respecto de

objetos (vehículos, ventanas) – **¡peligro de daños materiales!** También a una distancia de más de 15 m no se puede excluir que exista peligro.

Prestar atención a que el ralentí sea perfecto, a fin de que deje de girar la herramienta de corte al soltar el acelerador. Si pese a ello se mueve la herramienta de corte en ralentí, encargar la reparación a un distribuidor especializado. STIHL recomienda un distribuidor especializado STIHL.

Prestar atención en caso de que el suelo esté congelado, mojado, nevado, en pendientes y terrenos irregulares, etc. – **¡peligro de resbalar!**

Prestar atención a los obstáculos: tocones, raíces – **¡peligro de tropezar!**

Trabajar sólo estando de pie en el suelo, no hacerlo nunca desde lugares inestables, jamás desde escaleras o desde una plataforma elevadora.

Al llevar un protector para los oídos, hay que prestar más atención y tener más precaución – se perciben peor las señales de aviso de peligro (gritos, señales acústicas y similares).

Hacer siempre oportunamente pausas en el trabajo para prevenir el cansancio y el agotamiento – **¡peligro de accidente!**

Trabajar con tranquilidad y prudencia – sólo en buenas condiciones de luz y visibilidad. Trabajar con precaución, no poner en peligro a otras personas.



La máquina produce gases de escape tóxicos en cuanto el motor está en marcha. Estos gases pueden ser inodoros e invisibles pero pueden contener hidrocarburos y benceno sin quemar. No trabajar nunca con la máquina en locales cerrados o con poca ventilación – tampoco con máquinas equipadas con catalizador.

Al trabajar en zanjas, fosas o espacios reducidos, se ha de procurar que haya siempre suficiente ventilación – **¡peligro de muerte por intoxicación!**

En caso de malestar, dolores de cabeza, dificultades de visión (p. ej. reducción del campo visual), problemas de audición, mareos y pérdida de concentración, dejar de trabajar inmediatamente – estos síntomas se pueden producir, entre otras causas, por una concentración de gases de escape demasiado alta – **¡peligro de accidente!**

Trabajar con la máquina tratando de hacer poco ruido y acelerando poco – no dejar innecesariamente el motor en marcha, dar gas sólo para trabajar.

No fumar trabajando con la máquina ni en el entorno inmediato de la misma – **¡peligro de incendio!** Del sistema de combustible pueden salir vapores de gasolina inflamables.

El polvo, la neblina y el humo que se generan al trabajar pueden ser nocivos para la salud. Ponerse una mascarilla si se produce mucho polvo o humo.

En el caso de que la máquina haya sufrido percances para los que no está prevista (p. ej., golpes o caídas), se ha de comprobar sin falta que funcione de forma segura antes de continuar el trabajo – véase también "Antes de arrancar".

Comprobar en especial la estanqueidad del sistema de combustible y la operatividad de los dispositivos de seguridad. De ningún modo se deberá seguir trabajando con máquinas que ya no sean seguras. En caso de dudas, consultar a un distribuidor especializado.



No trabajar nunca sin el protector apropiado para la máquina y la herramienta de corte – **¡peligro de lesiones!** por los objetos despedidos



Inspeccionar el terreno: pueden salir despedidos objetos sólidos – piedras, piezas de metal o similares – también por encima de 15 m – **¡peligro de lesiones!** – y pueden dañar la herramienta de corte así como otros objetos (p. ej. vehículos aparcados, cristales de ventanas) (daños materiales).

Trabajar con especial precaución en terrenos de poca visibilidad y con mucha vegetación.

Al segar zarzales altos, por debajo de matorrales y setos: la altura de trabajo con la herramienta de corte deberá ser al menos de 15 cm – no poner en peligro los animales.

Parar el motor antes de ausentarse de la máquina.

Comprobar la herramienta de corte, a intervalos breves y hacerlo inmediatamente si se percibe algún cambio:

- Parar el motor, sujetar la máquina de forma segura y dejar que se detenga la herramienta de corte
- Revisar el estado y asiento firme, prestar atención a las fisuras
- Fijarse en el estado de afilado
- Cambiar inmediatamente las herramientas de corte dañadas o embotadas, incluso en el caso de fisuras capilares insignificantes

Limpiar regularmente el alojamiento de la herramienta de corte de restos de hierba y maleza – quitar las obstrucciones de la zona de la herramienta de corte o del protector.

Parar el motor para cambiar la herramienta de corte – **¡peligro de lesiones!**



El engranaje se calienta durante el trabajo. No tocar el engranaje – **¡peligro de quemaduras!**

No seguir utilizando herramientas de corte que estén dañadas o agrietadas ni repararlas – soldándolas o enderezándolas – deformaciones (desequilibrio).

Las partículas o piezas rotas pueden soltarse y alcanzar a gran velocidad al usuario u otras personas – **¡y originar las más graves lesiones!**

Utilización de cabezales de corte

Emplear sólo un protector con la cuchilla debidamente montada, a fin de que los hilos de corte se limiten a la longitud admisible.

Para reajustar el hilo en cabezales de corte de reajuste manual, parar sin falta el motor – **¡peligro de lesiones!**

El uso indebido de la máquina con hilos demasiado largos reduce el número de revoluciones de trabajo del motor. Debido al permanente resbalamiento del embrague que ello origina, se produce un calentamiento excesivo y la avería de piezas importantes (como p. ej., el embrague, piezas de la carcasa de plástico) – **¡peligro de lesiones!** por ejemplo, por girar la herramienta de corte en ralentí.

Empleo de herramientas de corte de metal

STIHL recomienda emplear únicamente herramientas de corte de metal originales STIHL. Las propiedades de éstas están armonizadas óptimamente con la máquina y las exigencias del usuario.

Las herramientas de corte de metal giran con mucha rapidez. Al hacerlo, se generan fuerzas que actúan sobre la máquina, la herramienta misma y el material objeto de corte.

Las herramientas de corte de metal se han de afilar periódicamente según las prescripciones.

Las herramientas de corte de metal afiladas desigualmente provocan un desequilibrio, que puede cargar extremadamente la máquina – **¡peligro de rotura!**

Los filos romos o indebidamente afilados pueden originar un alto esfuerzo de la herramienta de corte de metal – **¡peligro de lesiones!** por las piezas rajadas o rotas

Revisar la herramienta de corte de metal cada vez que tope con objetos duros (p. ej. piedras, rocas, piezas de metal) (p. ej. en cuanto a fisuras y deformaciones). Las rebabas y otros recrecimientos de material visibles se han de quitar (lo mejor es hacerlo con una lima), dado que se pueden soltar en el transcurso del trabajo y salir despedidos – **¡peligro de lesiones!**

Si una herramienta de corte de metal en giro topa en una piedra u otro objeto duro, pueden generarse chispas por lo que, en determinadas circunstancias pueden encenderse materiales que sean fácilmente inflamables. También las plantas y maleza en estado seco son fácilmente inflamables, especialmente en condiciones meteorológicas de mucho calor y sequedad. Si existe peligro de incendio, no emplear herramientas de corte de metal cerca de sustancias fácilmente inflamables, plantas secas o maleza. Preguntar sin falta a la autoridad forestal competente si existe peligro de incendio.

Para reducir los peligros mencionados que se generan durante el funcionamiento de una herramienta de

corte de metal, la herramienta empleada no deberá tener de ningún modo un diámetro demasiado grande ni deberá pesar demasiado. Tiene que estar fabricada con materiales de calidad suficiente y tener una geometría apropiada (forma, espesor).

Una herramienta de corte de metal que no haya sido fabricada por STIHL no deberá pesar más, ni ser más gruesa, ni tener una conformación diferente ni un diámetro superior al de la herramienta de corte de metal STIHL más grande permitida para esta máquina a motor – **¡peligro de lesiones!**

Vibraciones

La utilización prolongada de la máquina puede provocar trastornos circulatorios en las manos ("enfermedad de los dedos blancos") originados por las vibraciones.

No se puede establecer una duración general del uso, porque ésta depende de varios factores que influyen en ello.

El tiempo de uso se prolonga:

- Protegiendo las manos (guantes calientes)
- Haciendo pausas

El tiempo de uso se acorta por:

- La predisposición personal a una mala circulación sanguínea (síntomas: dedos fríos con frecuencia, hormigueo)
- Bajas temperaturas
- Magnitud de la fuerza de sujeción (la sujeción firme dificulta el riego sanguíneo)

En el caso trabajar con regularidad y durante mucho tiempo con la máquina y manifestarse repetidamente tales síntomas (p. ej. hormigueo en los dedos), se recomienda someterse a un examen médico.

Mantenimiento y reparaciones

Efectuar con regularidad los trabajos de mantenimiento de la máquina. Efectuar únicamente trabajos de mantenimiento y reparaciones que estén descritos en el manual de instrucciones. Encargar todos los demás trabajos a un distribuidor especializado.

STIHL recomienda encargar los trabajos de mantenimiento y las reparaciones siempre a un distribuidor especializado STIHL. Los distribuidores especializados STIHL siguen periódicamente cursos de instrucción y tienen a su disposición las informaciones técnicas.

Emplear sólo repuestos de gran calidad. De no hacerlo, existe el peligro de que se produzcan accidentes o daños en la máquina. Si tiene preguntas al respecto, consulte a un distribuidor especializado.

STIHL recomienda emplear piezas de repuesto originales STIHL. Las propiedades de éstas están armonizadas óptimamente con la máquina y las exigencias del usuario.

Para las reparaciones, los trabajos de mantenimiento y limpieza, **parar siempre el motor y retirar el enchufe de la bujía – peligro de lesiones** por un arranque accidental del motor. - Excepción: ajuste del carburador y el ralentí.

No poner en movimiento el motor con el dispositivo de arranque estando retirado el enchufe de la bujía o estando ésta desenroscada – **¡peligro de incendio** por chispas de encendido fuera del cilindro!

No realizar trabajos de mantenimiento en la máquina ni guardar ésta cerca de fuego abierto – **peligro de incendio** debido al combustible.

Comprobar periódicamente la estanqueidad del cierre del depósito.

Emplear únicamente bujías en perfecto estado, autorizadas por STIHL – véase "Datos técnicos".

Inspeccionar el cable de encendido (aislamiento perfecto, conexión firme).

Comprobar con regularidad el silenciador en cuanto a perfecto estado.

No trabajar estando dañado el silenciador ni sin éste – **¡peligro de incendio!** – **¡daños en los oídos!**

No tocar el silenciador si está caliente – **¡peligro de quemaduras!**

El estado de los elementos antivibradores influye en el comportamiento de vibración – revisar con regularidad dichos elementos.

Símbolos en los dispositivos de protección

Una **flecha** en el protector para las herramientas de corte indica el sentido de giro de las mismas.

Algunos de los siguientes símbolos se encuentran en el lado exterior del protector y hacen referencia a la combinación admisible de herramienta de corte / protector.



El protector se puede emplear junto con cabezales de corte.



El protector se puede emplear junto con hojas cortahierbas.



El protector se puede emplear junto con hojas cortamalezas.



El protector se puede emplear junto con cuchillas trituradoras.



El protector no se puede emplear junto con cabezales de corte.



El protector no se puede emplear junto con hojas cortahierbas.



El protector no se puede emplear junto con cuchillas cortamalezas.



El protector no se puede emplear junto con cuchillas trituradoras.



El protector no se puede emplear junto con hojas de sierra circular.

Cinturón de porte

El cinturón de porte está contenido en el volumen de suministro o se puede adquirir como accesorio especial.

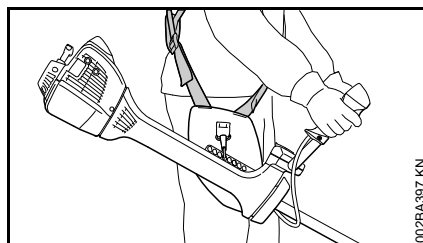

- Usar el cinturón de porte
- Enganchar la máquina en el cinturón de porte con el motor en marcha

Todas las **herramientas de corte** se han de usar en combinación con un cinturón doble provisto de dispositivo de soltado rápido.

Cabezal de corte con hilo de corte

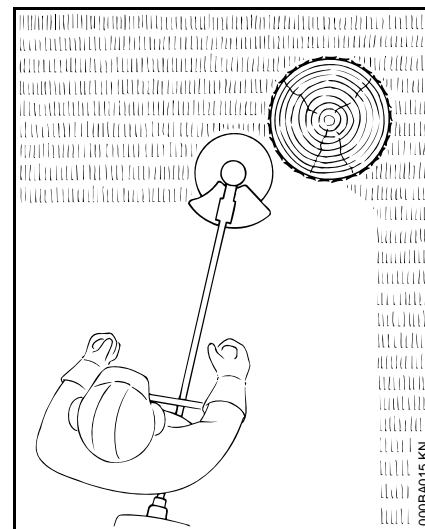

Para un "corte" suave y blando – para cortar nítidamente también bordes resquebrajados en torno a árboles y postes de vallas, etc. – se lesiona menos la corteza del árbol.

En el volumen de suministro del cabezal de corte existe una hoja de instrucciones adjuntada. Poner el hilo en el cabezal de corte sólo según las indicaciones contenidas en la hoja de instrucciones.



ADVERTENCIA

No sustituir el hilo de corte por alambres o cuerdas – ¡peligro de lesiones!

STIHL DuroCut

¡Tener en cuenta las marcas de desgaste!

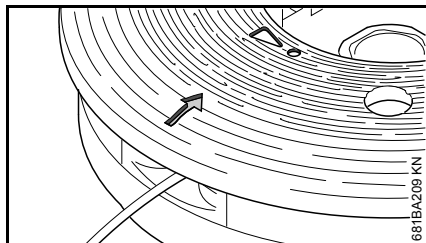

Si en el protector del DuroCut se hace visible una marca de desgaste en forma de **signo de exclamación**, no seguir utilizando el DuroCut; de lo contrario, existe el peligro de que se dañe el cabezal de corte.

Sustituir el protector desgastado por uno nuevo.

En el volumen de suministro del cabezal de corte existen hojas de instrucciones adjuntadas. Poner hilo en el cabezal de corte sólo según las indicaciones contenidas en las hojas de instrucciones adjuntadas.

! ADVERTENCIA

No poner alambres o cuerdas de metal en lugar del hilo de corte – ¡peligro de lesiones!

Cabezal de corte con cuchillas de plástico – STIHL PolyCut

Para segar bordes de prados silvestres (sin postes, vallas, árboles ni obstáculos similares).

¡Tener en cuenta las marcas de desgaste!

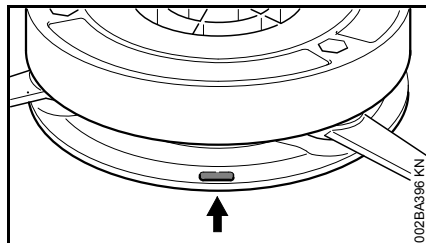

Si se ha roto una de las marcas del cabezal de corte PolyCut hacia abajo (flecha): no volver a utilizar el cabezal de corte y sustituirlo por uno nuevo.

¡Peligro de lesiones por piezas de la herramienta despedidas!

Observar sin falta las indicaciones de mantenimiento para el cabezal de corte PolyCut.

En lugar de las cuchillas de plástico, se puede poner también hilo en el cabezal de corte PolyCut.

En el volumen de suministro del cabezal de corte existen hojas de instrucciones adjuntadas. Poner cuchillas de plástico o hilo en el cabezal de corte sólo según las indicaciones contenidas en las hojas de instrucciones.

! ADVERTENCIA

No poner alambres o cuerdas en lugar del hilo de corte – ¡peligro de lesiones!

Peligro de rebote en el caso de herramientas de corte de metal

! ADVERTENCIA



Al trabajar con herramientas de corte de metal, existe el peligro de rebote cuando la herramienta incide en un obstáculo sólido (el tronco de un árbol, rama, tocón, piedra o algo similar). La máquina es lanzada entonces hacia atrás – en sentido contrario al del giro de la herramienta.

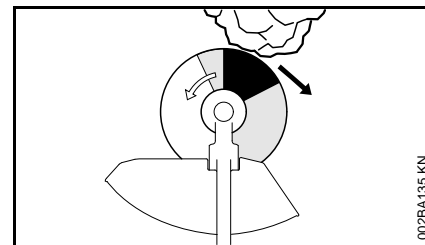

Existe un **riesgo de rebote aumentado** cuando la herramienta incide en un obstáculo por el **sector negro**.

Hoja cortahierbas

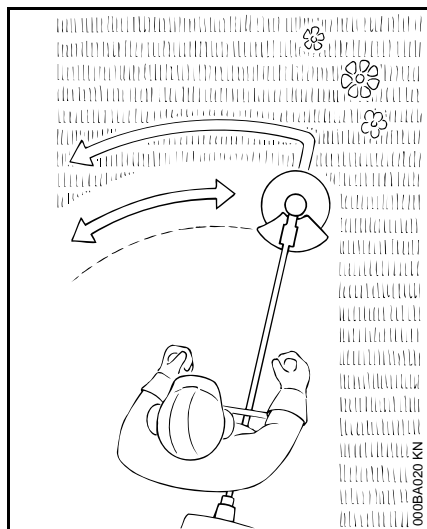

Sólo para hierba y malas hierbas – guiar la máquina como una guadaña.

! ADVERTENCIA

El uso inapropiado puede dañar la hoja cortahierbas – **¡peligro de lesiones!** por piezas despedidas

Afilarse la hoja cortahierbas cuando el embotamiento sea perceptible, procediendo con arreglo a las prescripciones.

Cuchilla cortamalezas

Para cortar hierba enredada, aclarar hierba silvestre y matorrales y para el aclareo de arboleda joven con un diámetro de tronco de máximo 2 cm – no cortar madera más gruesa – **¡peligro de accidente!**

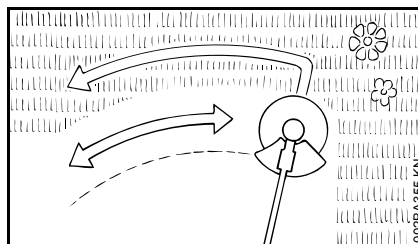

Al cortar hierba y aclarar arboleda joven, guiar la máquina como una guadaña, manteniendo la herramienta muy cerca del suelo.

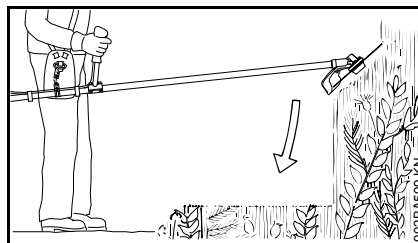

Para aclarar hierba silvestre y matorrales, "sumergir" la cuchilla cortamalezas desde arriba en las plantas – con ello se tritura todo – al hacerlo, no sostener la herramienta de corte a una altura superior a las caderas.

Con esta técnica de trabajo se requiere máxima atención. Cuanto mayor es la distancia de la herramienta de corte respecto del suelo, tanto mayor es el riesgo de que se despidan partículas hacia los lados – **¡peligro de lesiones!**

Atención: El uso inapropiado puede dañar la cuchilla cortamalezas – **¡peligro de lesiones!** por piezas despedidas

Para disminuir el riesgo de accidente, tener en cuenta sin falta lo siguiente:

- Evitar el contacto con piedras, cuerpos de metal o similares
- No cortar madera o matorrales de un diámetro superior a 2 cm – emplear una hoja de sierra circular para diámetros más grandes
- Controlar periódicamente la cuchilla cortamalezas en cuanto a daños – no seguir utilizando la cuchilla cortamalezas si está dañada
- Afilar periódicamente la cuchilla cortamalezas, si se percibe su embotamiento, según las prescripciones y – de ser necesario – equilibrarla (STIHL recomienda acudir a un distribuidor especializado STIHL)

Cuchilla trituradora

Para aclarar y recepar hierba resistente y enredada, hierba silvestre y matorrales.

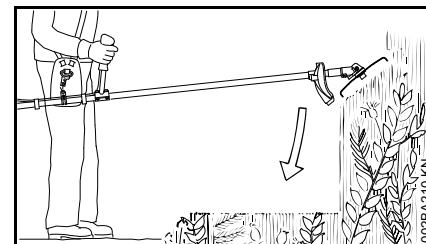

Para aclarar y recepar hierba silvestre y matorrales, "sumergir" la cuchilla trituradora desde arriba en las plantas – con ello se tritura todo – al hacerlo, no sostener la herramienta de corte a una altura superior a las caderas.

Con esta técnica de trabajo se requiere máxima atención. Cuanto mayor es la distancia de la herramienta de corte respecto del suelo, tanto mayor es el riesgo de que se despidan partículas hacia los lados – **¡peligro de lesiones!**

Atención: El uso inapropiado puede dañar la cuchilla trituradora – **¡riesgo de lesiones!** por piezas despididas

Para disminuir el riesgo de accidente, tener en cuenta sin falta lo siguiente:

- Evitar el contacto con piedras, cuerpos de metal o similares
- No cortar madera o matorrales de un diámetro superior a 2 cm – emplear una hoja de sierra circular para diámetros más grandes
- Controlar periódicamente la cuchilla trituradora en cuanto a daños – no seguir utilizando la cuchilla trituradora si está dañada
- Afilar periódicamente la cuchilla trituradora, si se percibe su embotamiento, según las prescripciones y – de ser necesario – equilibrarla (STIHL recomienda acudir a un distribuidor especializado STIHL)

Hoja de sierra circular

Para cortar matorrales y árboles de hasta 7 cm de diámetro de tronco.

El mejor rendimiento de corte se obtiene a pleno gas y con una presión de avance uniforme.

Emplear las hojas de sierra circular sólo con el tope apropiado para el diámetro de la herramienta de corte.

! ADVERTENCIA

Se deberá evitar sin falta el contacto de la hoja de sierra circular con piedras y tierra – existe el peligro de que se formen grietas. Afilar la herramienta a tiempo y según las prescripciones – los dientes romos pueden provocar la formación de grietas y, con ello, la rotura de la hoja de sierra – **¡peligro de accidente!**

Al talar, mantener una distancia de al menos dos veces la longitud del árbol respecto del lugar de trabajo más cercano.

Peligro de rebote

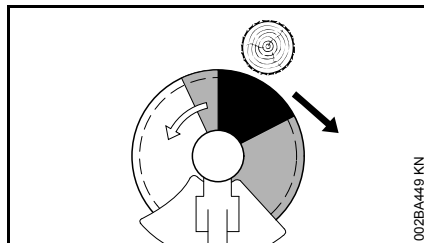

El peligro de rebote es muy alto en el sector negro: en este sector no se deberá aplicar nunca la hoja para serrar ni se deberá cortar nada.

En el sector gris existe también riesgo de rebote: este sector lo pueden utilizar únicamente personas con experiencia y formación especial en técnicas de trabajo especiales.

En el sector blanco se puede trabajar con bajo nivel de rebote y con facilidad. Aplicar la herramienta siempre en este sector para cortar.

Combinaciones permitidas de herramienta de corte, protector, tope y cinturón de porte

Herramienta de corte

Protector, tope

Cinturón de porte

Combinaciones permitidas

En función de la herramienta de corte, seleccionar la combinación correcta de la tabla.

ADVERTENCIA

Por motivos de seguridad, únicamente se permite combinar entre sí las herramientas de corte y protectores o topes que se encuentren dentro de una línea de la tabla. No se permiten otras combinaciones – ¡peligro de accidente!

Herramientas de corte

Cabezales de corte

- 1 STIHL SuperCut 40-2
- 2 STIHL AutoCut 40-2
- 3 STIHL AutoCut 40-4¹
- 4 STIHL AutoCut 46-2
- 5 STIHL TrimCut 41-2
- 6 STIHL DuroCut 40-4
- 7 STIHL PolyCut 41-3

Herramientas de corte de metal

- 8 Hoja cortahierbas 230-4 (Ø 230 mm)
- 9 Hoja cortahierbas 255-8 (Ø 255 mm)
- 10 Hoja cortahierbas 250-40 Spezial (Ø 250 mm)

1) Se permite solo en la FS 460 C-M y la FS 490 C-M

- 11 Hoja cortahierbas 250-44 (Ø 250 mm)²
- 12 Cuchilla cortamalezas 305-2 Spezial (Ø 305 mm)
- 13 Cuchilla cortamalezas 300-3 (Ø 300 mm)
- 14 Cuchilla trituradora 270-2 (Ø 270 mm)
- 15 Hoja de sierra circular 200, dientes en pico (Ø 200 mm)
- 16 Hoja de sierra circular 200-22 diente de cincel (4119), hoja de sierra circular 200-22 HP diente de cincel (4000)
- 17 Hoja de sierra circular 225, dientes en pico (Ø 225 mm)
- 18 Hoja de sierra circular 225, dientes en cincel (Ø 225 mm)
- 19 Hoja de sierra circular 225 (de metal duro) (Ø 225 mm)

ADVERTENCIA

No se permiten hojas cortahierbas, cuchillas cortamalezas, cuchillas trituradoras y hojas de sierra circular de otros materiales que no sean metal.

2) No se permite en la FS 410 C

Protectores, topes

- 20 Protector para cabezales de corte
- 21 Protector sólo para herramientas de corte de metal, posiciones 8 hasta 13
- 22 Protector para cuchillas trituradoras
- 23 Tope para hojas de sierra circular, posiciones 15 hasta 16
- 24 Tope para hojas de sierra circular, posiciones 17 hasta 19

Cinturón de porte

- 25 Se tiene que emplear un cinturón doble

Montar la empuñadura doble

Montar la empuñadura doble con apoyo giratorio para la misma

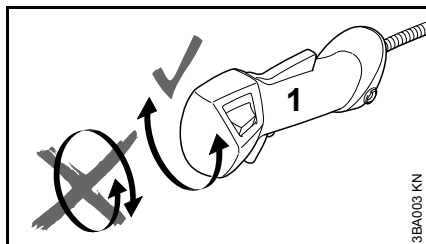

No girar la empuñadura de mando (1) sobre el eje longitudinal entre el desempaquetamiento de la máquina y el montaje en el asidero tubular; véase también el capítulo "Ajustar el cable del acelerador".

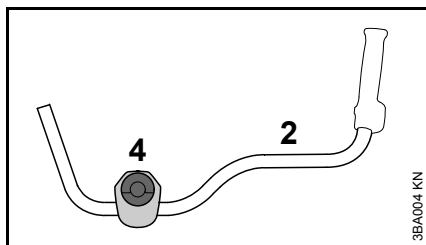

En estado de suministro, las abrazaderas de apriete (4) están fijadas al asidero tubular (2).

- **No** modificar el estado de las abrazaderas de apriete en el asidero tubular hasta fijar la empuñadura de mando

Montar el asidero tubular

Para el ensamblaje del apoyo girable para la empuñadura, las abrazaderas de apriete tienen que estar equipadas con un resorte y se han de fijar en el apoyo para la empuñadura de la máquina.

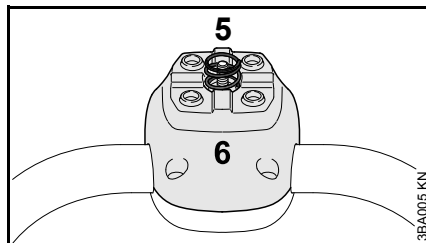

- Tomar el resorte (5) del juego de piezas existente en el volumen de suministro de la máquina
- Presionar el resorte (5) en la abrazadera de apriete inferior (6)

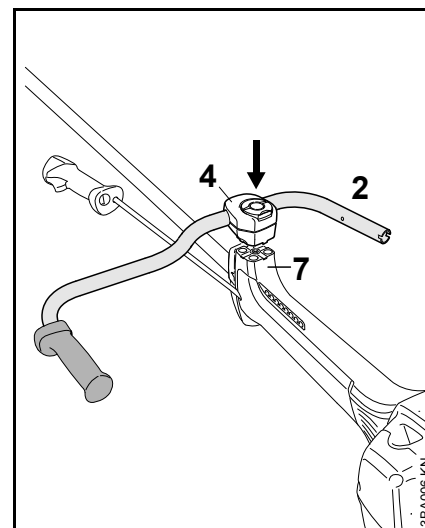

- Colocar ligeramente las abrazaderas de apriete (4) con el asidero tubular (2) en el apoyo para la empuñadura (7)
- **No** girar el asidero tubular en las abrazaderas de apriete

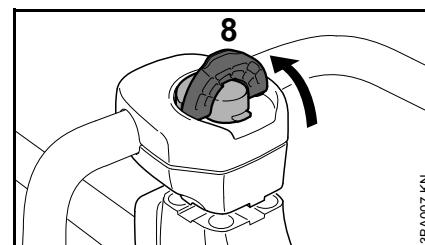

- Abrir el estribo del tornillo de muletilla (8) hasta que se encuentre en posición vertical

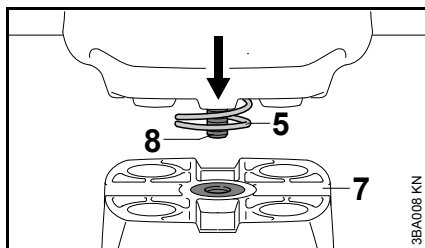

- Colocar el tornillo de muletilla (8) en el elemento roscado del apoyo para la empuñadura (7) – también venciendo la presión del resorte (5)

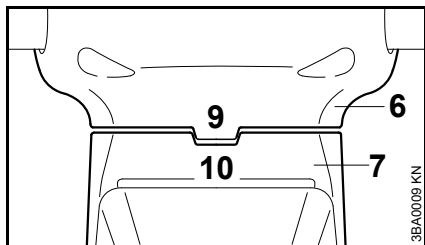

- Alinear las abrazaderas de apriete, de manera que los puentecillos conformados (9) en la abrazadera de apriete inferior (6) coincidan con las ranuras (10) en el apoyo para la empuñadura (7)

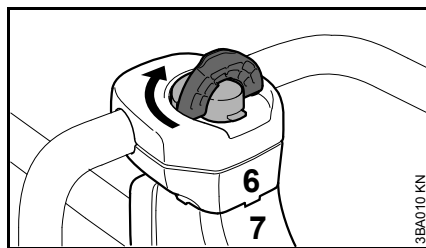

- Girar el tornillo de muletilla en sentido horario hasta que la abrazadera de apriete inferior (6) esté aplicada al apoyo de la empuñadura (7)

- Apretar sólo un poco el tornillo de muletilla

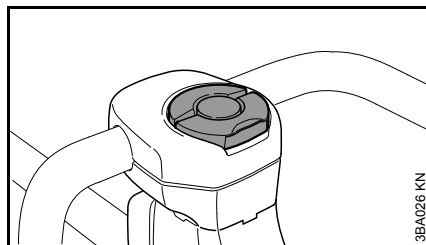

- Cerrar el estribo del tornillo de muletilla, de manera que enrase plano con la superficie

Montar la empuñadura de mando

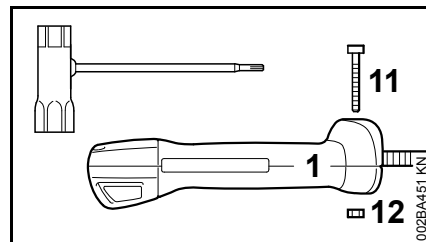

- Desenroscar el tornillo (11) y quitar la tuerca (12) de la empuñadura de mando (1)

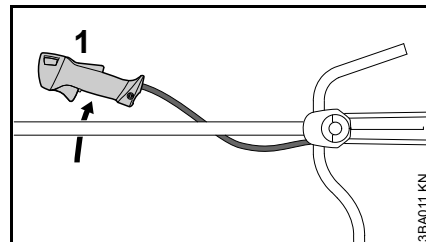

- Pasar la empuñadura de mando (1) por debajo del vástago y depositarla en el lado derecho de la máquina

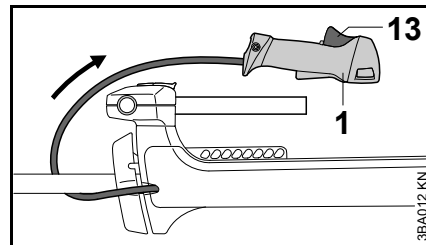

- Hacer girar la empuñadura de mando (1) en forma de arco detrás del asidero tubular, de manera que el acelerador (13) esté orientado hacia arriba

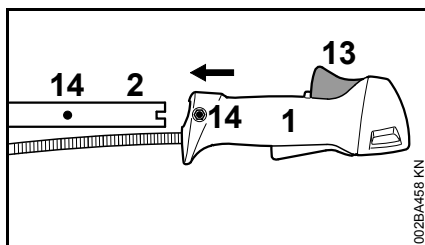

- Empujar la empuñadura de mando (1) en esta posición al extremo del asidero tubular (2) hasta que coincidan los orificios (15) – el acelerador (14) está orientado hacia arriba

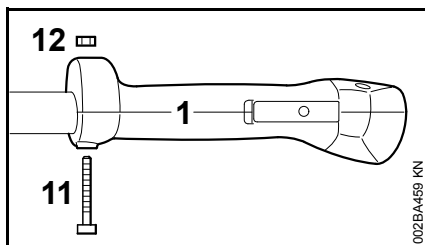

- Colocar la tuerca (12) en la empuñadura de mando (1), insertar el tornillo (11) en la empuñadura de mando, girarlo y apretarlo

Ajustar el asidero tubular

Abrir el tornillo de muletilla

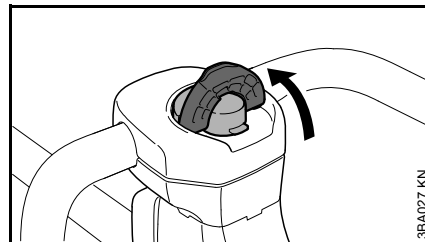

- Abrir el estribo del tornillo de muletilla hasta que se encuentre en posición vertical

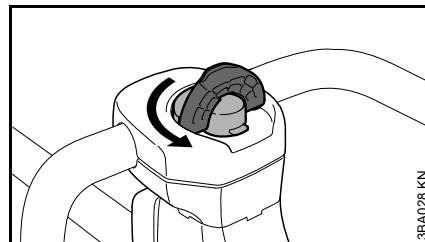

- Girar el tornillo de muletilla en sentido antihorario hasta que se pueda ajustar el apoyo para la empuñadura

Alinear el asidero tubular

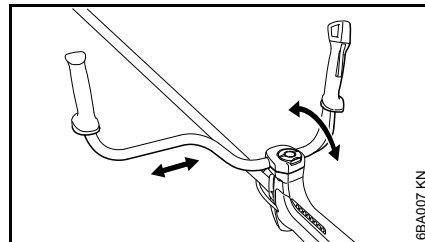

- Poner el asidero tubular en la posición deseada

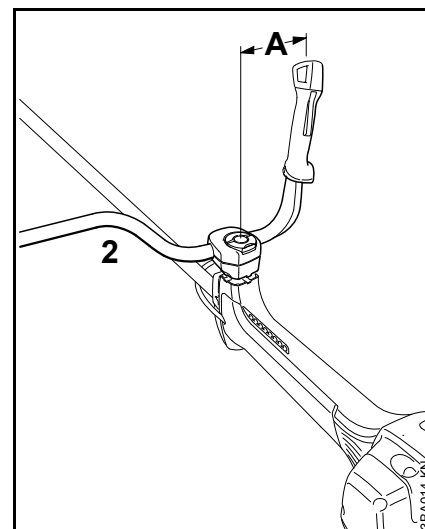

- Alinear el asidero tubular (2), de manera que la distancia (A) sea de aprox. 15 cm (7 in.)

No fijar el asidero tubular en la parte doblada del tubo.

Cerrar el tornillo de muletilla

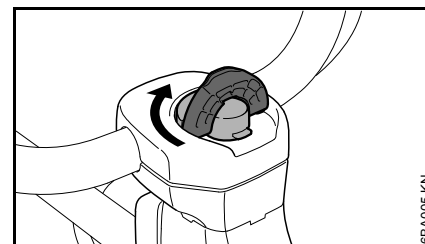

- Girar el tornillo de muletilla en sentido horario hasta que el tornillo se mueva con dificultad
- Apretar firmemente el tornillo de muletilla

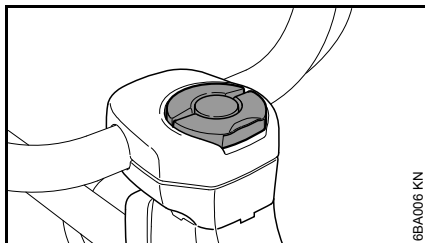

- Cerrar el estribo del tornillo de muletilla, de manera que enrase plano con la superficie

Comprobar el cable del gas

- Tras montar la empuñadura de mando en el asidero tubular, comprobar el cable del acelerador, véase el capítulo "Ajustar el cable del acelerador"

Girar el asidero tubular

A la posición de transporte

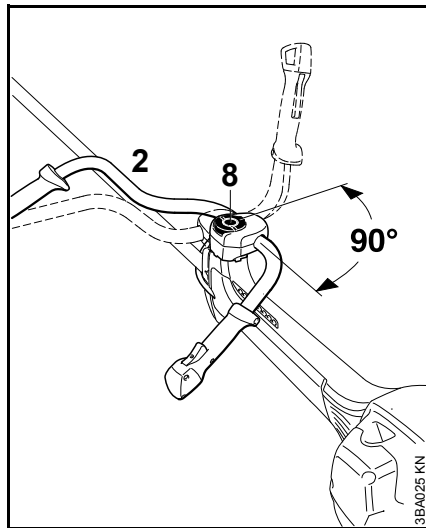

- Aflojar el tornillo de muletilla (8) y desenroscarlo hasta que se pueda girar el asidero tubular (2) en sentido horario
- Girar el asidero tubular 90° y girarlo luego hacia abajo
- Apretar firmemente el tornillo de muletilla (8)

A la posición de trabajo

- Girar el asidero tubular en orden inverso al descrito arriba y en sentido antihorario

Ajustar el cable del acelerador

Tras el montaje de la máquina o tras un tiempo de funcionamiento largo de la máquina, puede resultar necesario corregir el ajuste del cable del acelerador.

Ajustar el cable del acelerador sólo estando montada la máquina completa.

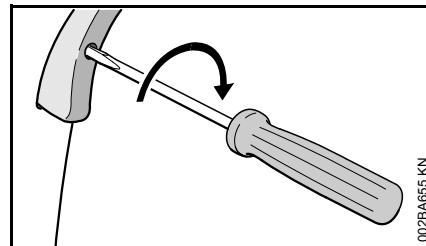

- Poner el acelerador en la posición de pleno gas
- Enroscar el tornillo en el acelerador hasta percibir una resistencia, procediendo en sentido de la flecha. Seguir enroscándolo luego media vuelta más

Acoplar los dispositivos de protección

Emplear el protector correcto

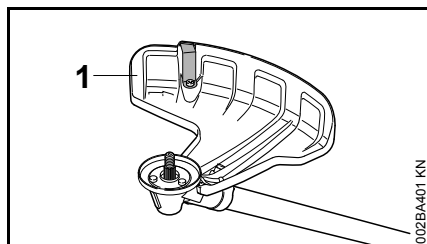

! ADVERTENCIA

El protector (1) está autorizado sólo para cabezales de corte, por lo que se deberá montar el protector (1) antes de montar un cabezal de corte.

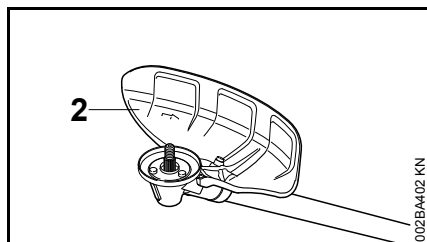

! ADVERTENCIA

El protector (2) sólo está autorizado para hojas cortahierbas y cuchillas cortamalezas, por lo que se deberá montar el protector (2) antes de montar una hoja cortahierbas o una cuchilla cortamalezas.

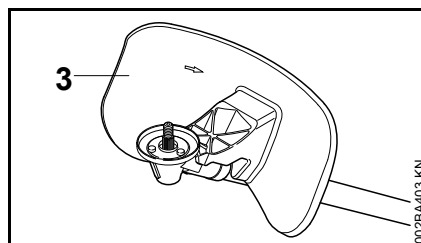

! ADVERTENCIA

El protector (3) sólo está autorizado para cuchillas trituradoras, por lo que se deberá montar el protector (3) antes de montar una cuchilla trituradora.

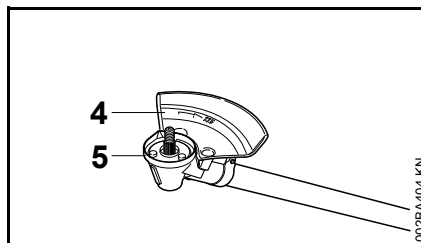

! ADVERTENCIA

El tope (4) que sirve de protección sólo está autorizado para hojas de sierra circular, por lo que se deberá montar el tope (4) y cambiar el anillo protector (5) antes de montar una hoja de sierra circular; véase "Montar una herramienta de corte" / "Montar hojas de sierra circular".

Montar el protector

Los protectores (1 hasta 4) se fijan del mismo modo al engranaje.

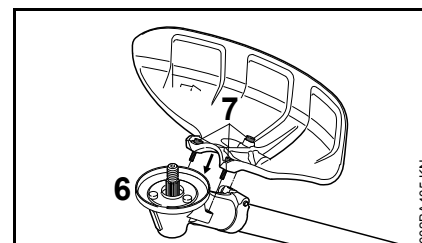

- Eliminar la suciedad de los puntos de ensamblaje en el engranaje y en el protector – no dejar que penetre suciedad alguna en los orificios roscados del engranaje
- Colocar el protector sobre el engranaje (6),
- Enroscar los tornillos (7) y apretarlos

Montar la herramienta de corte

Depositar la máquina

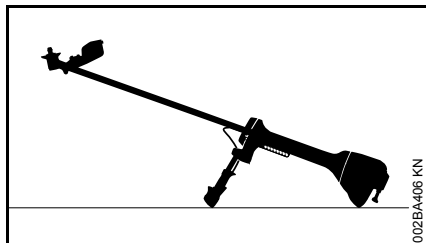

- Parar el motor
- Depositar la máquina, de manera que el alojamiento para la herramienta de corte esté orientado hacia arriba

Emplear el anillo protector correcto

La máquina ya está equipada de fábrica con un anillo protector.

El nuevo anillo protector se puede adquirir también como accesorio especial.

Encargar el montaje del anillo protector a un distribuidor especializado debido al esmero que requiere su fijación. STIHL recomienda para ello un distribuidor especializado STIHL.

Anillo protector para trabajos de siega

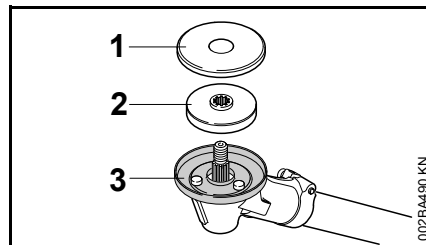

Emplear el anillo protector (1) para la protección óptima contra el arrollamiento al trabajar con

- Cabezales de corte
- Hojas cortahierbas
- Cuchillas cortamalezas
- Cuchillas trituradoras

Anillo protector para trabajos de aserrado

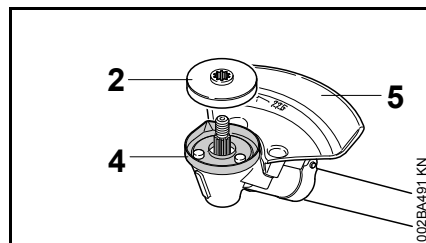

Emplear el anillo protector (2) sólo para trabajar con hojas de sierra circular.

Montar el plato de presión y el disco protector

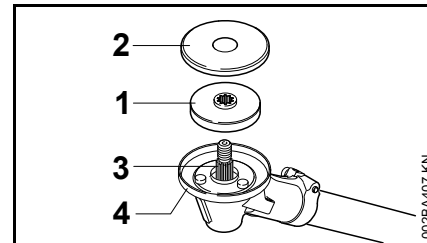

- Montar el plato de presión (1) y el disco protector (2) en el árbol (3)

INDICACIÓN

Para la fijación de **todas** las herramientas de corte, se precisa el plato de presión (1) en el engranaje.

INDICACIÓN

Para la fijación de

- Cabezales de corte
- Hojas cortahierbas
- Cuchillas cortamalezas
- Cuchillas trituradoras

se precisa el disco protector (2) en el engranaje. Para la fijación de hojas de sierra circular no se precisa el disco protector.

Comprobar el plato de presión

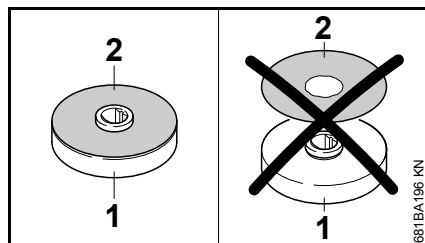

El plato de presión se compone del cuerpo del mismo (1) y un disco protector (2) imperdible montado encima.

! ADVERTENCIA

No emplear nunca el plato de presión sin el disco protector. Los platos de presión sin disco protector se han de sustituir inmediatamente.

Limpiar las piezas del engranaje para la herramienta de corte

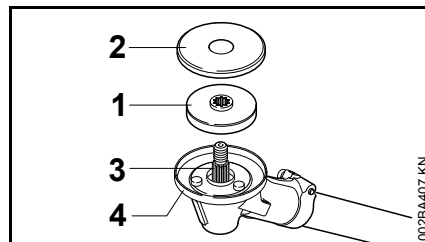

! INDICACIÓN

Comprobar el entorno y el sector interior del anillo protector (4) con regularidad, o bien, en caso de cambiar la herramienta de corte, en cuanto a suciedad y limpiarlos si es necesario; para ello:

- Quitar el disco protector (1) y el plato de presión (2) del árbol (3)
- Limpiar a fondo el anillo protector, el árbol, el plato de presión y el disco protector, no desmontar para ello el anillo protector

Bloquear el árbol

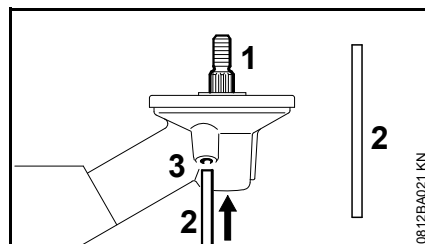

Para montar y desmontar las herramientas de corte, se ha de bloquear el árbol (1) con el pasador (2).

El pasador está contenido en el volumen de suministro y se puede adquirir como accesorio especial.

- Introducir hasta el tope el pasador (2) en el orificio (3) existente en el engranaje – presionarlo ligeramente
- Girar el árbol, la tuerca o la herramienta de corte hasta que encastre el pasador y se bloquee el árbol

Montar la herramienta de corte

! ADVERTENCIA

Emplear el protector apropiado para la herramienta de corte – véase "Montar los dispositivos de protección".

Montar el cabezal de corte con empalme roscado

Guardar bien la hoja de instrucciones adjuntada para el cabezal de corte.

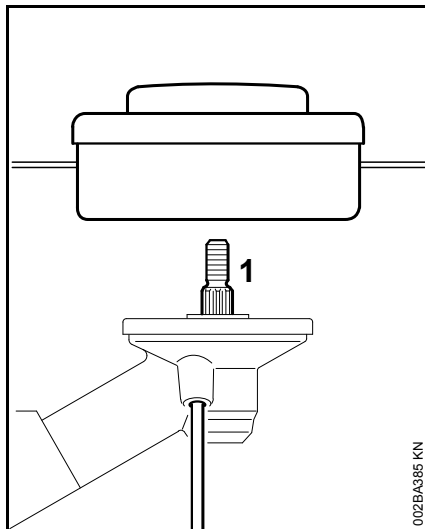

- Girar el cabezal de corte en sentido antihorario en el árbol (1) hasta el tope
- Bloquear el árbol
- Apretar el cabezal de corte



INDICACIÓN

Volver a quitar la herramienta de bloquear el árbol.

Desmontar el cabezal de corte

- Bloquear el árbol
- Girar el cabezal de corte en sentido horario

Montar y desmontar herramientas de corte de metal

Guardar bien la hoja de instrucciones adjuntada y el embalaje de la herramienta de corte de metal.



ADVERTENCIA

Ponerse guantes protectores – peligro de lesiones por filos de corte afilados.

Montar siempre sólo una herramienta de corte de metal

Montar hojas cortahierbas, cuchillas cortamalezas

Indicación para máquinas que se hayan suministrado nuevas con sólo un cabezal de corte: para montar una hoja cortahierbas y una cuchilla cortamalezas se necesita en cada caso un "Juego de transformación de herramientas de segar de metal" adquirible en el distribuidor especializado.

Colocar correctamente la herramienta de corte

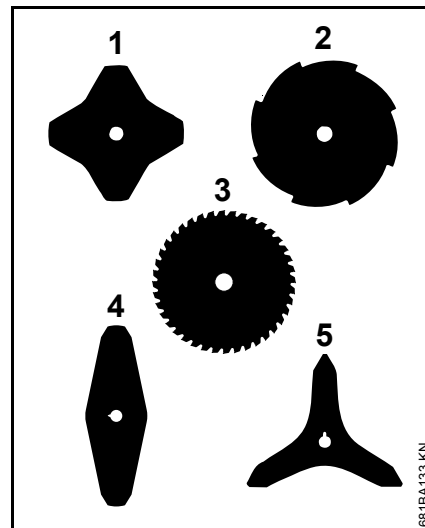

La herramientas de corte de (1, 4, 5) pueden estar orientadas en el sentido que se desee – dar la vuelta periódicamente a estas herramientas para evitar un desgaste unilateral.

Las aristas de corte de las herramientas de corte (2, 3) tienen que estar orientadas en sentido horario.

- Emplear el anillo protector para herramientas de segar

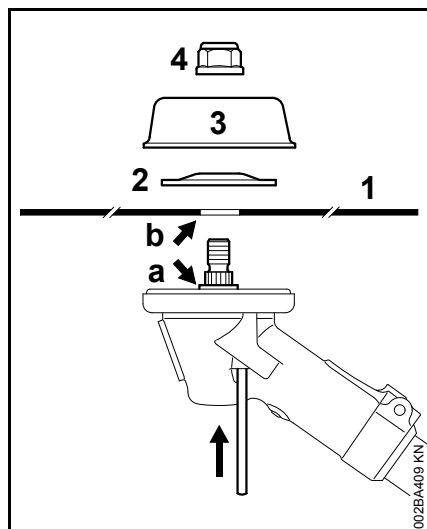

- Colocar la herramienta de corte (1)

! ADVERTENCIA

El collar (a) tiene que penetrar en el orificio (b) de la herramienta de corte.

Fijar la herramienta de corte

- Colocar el disco de presión (2) – el abombado, hacia arriba
- Colocar el plato de rodadura (3)
- Bloquear el árbol
- Enroscar la tuerca (4) en sentido antihorario y apretarla

! ADVERTENCIA

Sustituir la tuerca si gira con demasiada facilidad.

INDICACIÓN

Volver a quitar la herramienta de bloquear el árbol.

Desmontar la herramienta de corte

- Bloquear el árbol
- Aflojar la tuerca en sentido horario
- Retirar del engranaje la herramienta de corte y sus piezas de fijación

Montar la cuchilla trituradora 270-2

Indicación para máquinas que se hayan suministrado nuevas con sólo un cabezal de corte: para montar una cuchilla trituradora, además del "juego de acople cuchilla trituradora" se necesita un "juego de reequipamiento cuchilla trituradora" adquirible en el distribuidor especializado.

- Emplear el anillo protector para herramientas de segar

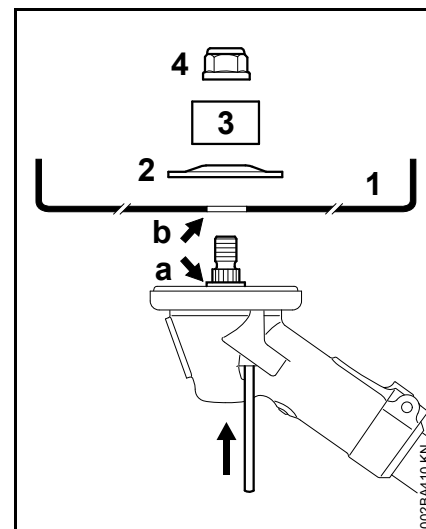

- Colocar la cuchilla trituradora (1) – las aristas de corte tienen que estar orientadas hacia arriba

! ADVERTENCIA

El collar (a) tiene que penetrar en el orificio (b) de la herramienta de corte.

Fijar la herramienta de corte

- Colocar el disco de presión (2) – el abombado, hacia arriba
- Colocar el anillo protector (3) para cuchillas trituradoras – la abertura, hacia arriba
- Bloquear el árbol
- Enroscar la tuerca (4) en sentido antihorario y apretarla

! ADVERTENCIA

Sustituir la tuerca si gira con demasiada facilidad.

INDICACIÓN

Volver a quitar la herramienta de bloquear el árbol.

Desmontar la herramienta de corte

- Bloquear el árbol
- Aflojar la tuerca en sentido horario
- Retirar del engranaje la herramienta de corte y sus piezas de fijación

Montar hojas de sierra circular

Para montar hojas de sierra circular, se puede obtener un juego de tope como accesorio especial, que contiene un tope y un anillo protector para hojas de sierra circular.

Indicación para máquinas que se hayan suministrado nuevas con sólo un cabezal de corte: para montar una hoja de sierra circular, se necesitan otras piezas de fijación, adquiribles en el distribuidor especializado.

Cambiar el anillo protector

Recomendación: encargar el montaje del anillo protector a un distribuidor especializado debido a su esmerada fijación. STIHL recomienda para ello un distribuidor especializado STIHL.

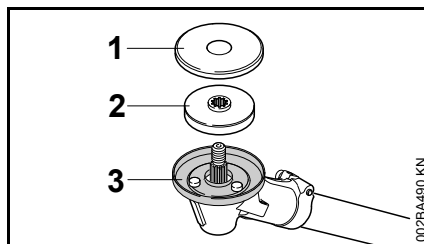

- Quitar el disco protector (1) y el plato de presión (2)
- Desmontar el anillo protector (3) para herramientas de segar
- Guardar el disco protector y el anillo protector para la posterior utilización

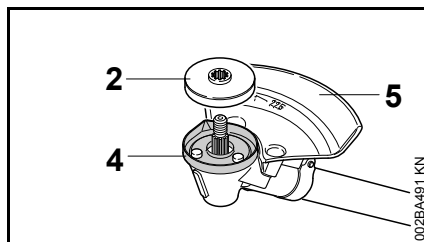

- Montar el anillo protector (4) para hojas de sierra circular
- Deslizar el plato de presión (2) en el árbol
- Montar el tope (5) para hojas de sierra circular

INDICACIÓN

No emplear el disco protector (1) para hojas de sierra circular.

Colocar correctamente la herramienta de corte

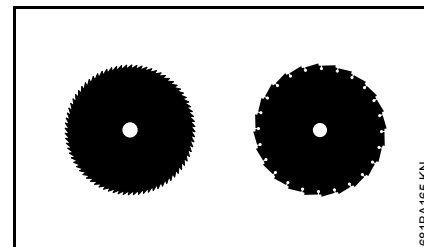

En las hojas cortahierbas (3), las aristas de corte tienen que estar orientadas en sentido horario.

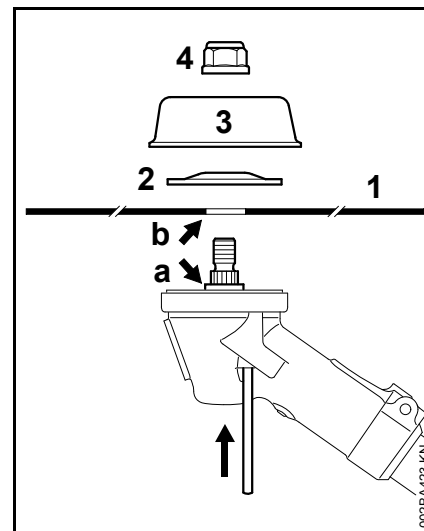

- Colocar la herramienta de corte (1)

ADVERTENCIA

El collar (a) tiene que penetrar en el orificio (b) de la herramienta de corte.

Fijar la herramienta de corte

- Colocar el disco de presión (2) – el abombado, hacia arriba
- Colocar el plato de rodadura (3)

Como accesorio especial, se puede adquirir un plato de rodadura (3) para trabajos de aserrado, con el cual se puede aprovechar toda la profundidad de corte de la hoja de sierra circular.

- Bloquear el árbol
- Enroscar la tuerca (4) en sentido antihorario y apretarla

**ADVERTENCIA**

Sustituir la tuerca si gira con demasiada facilidad.

**INDICACIÓN**

Volver a quitar la herramienta de bloquear el árbol.

Desmontar la herramienta de corte

- Bloquear el árbol
- Aflojar la tuerca en sentido horario
- Retirar del engranaje la herramienta de corte y sus piezas de fijación

Combustible

El motor se ha de alimentar con una mezcla compuesta por gasolina y aceite de motor.

**ADVERTENCIA**

Evitar el contacto cutáneo con la gasolina y la inhalación de vapores de la misma.

STIHL MotoMix

STIHL recomienda emplear STIHL MotoMix. Este combustible mezclado ya está exento de benceno y plomo, se distingue por un alto índice octano y tiene siempre la proporción de mezcla correcta.

El STIHL MotoMix está mezclado para obtener la máxima durabilidad del motor con el aceite de motor de dos tiempos HP Ultra STIHL.

MotoMix no está disponible en todos los mercados.

Mezclar combustible**INDICACIÓN**

Si los productos de servicio no son apropiados o la proporción de la mezcla no corresponde a la norma se pueden producir serios daños en el motor. La gasolina o el aceite de motor de mala calidad pueden dañar el motor, los retenes, tuberías y el depósito de combustible.

Gasolina

Emplear solo **gasolina de marca** con un índice octano de 90 ROZ, como mínimo – con o sin plomo.

La gasolina con una proporción de alcohol superior al 10% puede provocar anomalías de funcionamiento en motores con ajuste manual del carburador, por lo que no se deberá emplear para alimentar estos motores.

Los motores equipados con M-Tronic suministran plena potencia empleando gasolina con una proporción de alcohol de hasta 25% (E25).

Aceite de motor

Si mezcla el combustible uno mismo, solo se puede usar un aceite de motor de dos tiempos STIHL u otro aceite de motor de alto rendimiento de las clases JASO FB, JASO FC, JASO FD, ISO-L-EGB, ISO-L-EGC o ISO-L-EGD.

STIHL prescribe el aceite de motor de dos tiempos STIHL HP Ultra o un aceite de motor de alto rendimiento similar para poder garantizar los valores límite de emisiones durante toda la vida útil de la máquina.

Proporción de la mezcla

Con aceite de motor de dos tiempos STIHL 1:50; 1:50 = 1 parte de aceite + 50 partes de gasolina

Ejemplos

Cantidad de gasolina	Aceite de dos tiempos STIHL 1:50	
Litros	Litros	(ml)
1	0,02	(20)
5	0,10	(100)
10	0,20	(200)
15	0,30	(300)
20	0,40	(400)
25	0,50	(500)

- En un bidón homologado para combustible, echar primero aceite de motor, luego gasolina, y mezclarlos bien

Guardar la mezcla de combustible

Sólo en bidones homologados para combustible, guardándolos en un lugar seco, fresco y seguro, protegidos contra la luz y el sol.

La mezcla de combustible envejece – mezclar sólo la cantidad que se necesite para algunas semanas. No guardar la mezcla de combustible durante más de 30 días. El efecto de la luz, el sol, altas o bajas temperaturas, pueden echar a perder con mayor rapidez la mezcla de combustible.

Sin embargo, la STIHL MotoMix se puede almacenar 2 años sin problemas.

- Antes de repostar, agitar con fuerza el bidón con la mezcla

ADVERTENCIA

En el bidón puede generarse presión – abrirlo con cuidado.

- Limpiar de vez en cuando a fondo el depósito de combustible y el bidón

Recoger el combustible residual y el líquido utilizado para la limpieza y llevarlos a los puntos limpios.

Repostar combustible

Cierre del depósito de combustible

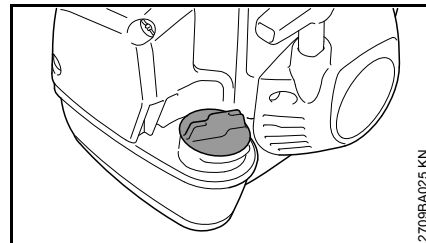

ADVERTENCIA

En caso de repostar en terreno irregular, posicionar siempre el cierre del depósito orientado hacia la parte superior de la pendiente.

- En terreno llano, poner la máquina, de manera que el cierre esté orientado hacia arriba
- Antes de repostar combustible, limpiar el cierre y sus alrededores, a fin de que no penetre suciedad en el depósito

Abrir el cierre del depósito

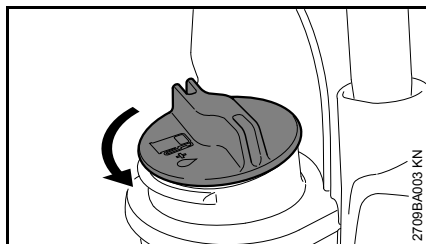

- Girar el cierre en sentido antihorario hasta que se pueda quitar de la abertura del depósito
- Quitar el cierre del depósito

Repostar combustible

Al repostar, no derramar combustible ni llenar el depósito hasta el borde.

STIHL recomienda utilizar el sistema de llenado STIHL para combustible (accesorio especial).

- Repostar combustible

Cerrar el cierre del depósito

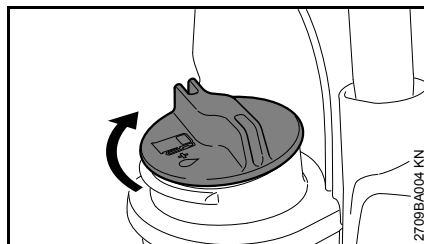

- Aplicar el cierre
- Girar el cierre en sentido horario hasta el tope y apretarlo a mano lo más firmemente posible

Ponerse el cinturón doble

En la hoja de instrucciones que se adjunta en el suministro del cinturón se describe con exactitud cómo ponerse el cinturón doble.

El tipo y la ejecución del cinturón doble están en función del mercado.

Ponerse el cinturón de porte

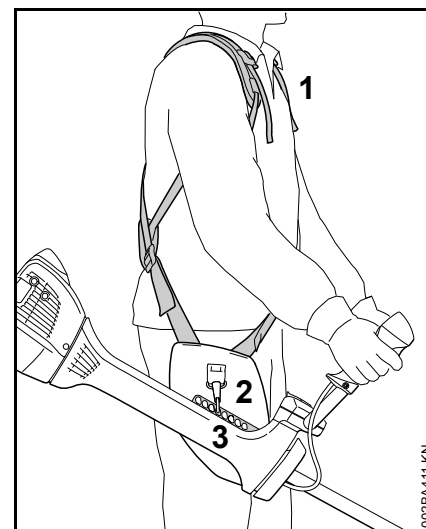

- Ponerse el cinturón doble (1)
- Ajustar la longitud del cinturón, de manera que el mosquetón (2) quede aplicado más o menos el ancho de la mano por debajo de la cadera derecha.

- Enganchar el mosquetón en la regleta perforada (3) de la máquina – véase "Enganchar la máquina al cinturón de porte".
- A continuación, determinar el punto de enganche correcto para la herramienta de corte que esté montada – véase "Equilibrar la máquina".

Enganchar la máquina en el cinturón de porte

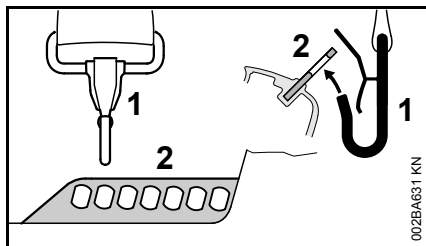

- Enganchar el mosquetón (1) en la regleta perforada (2) en el vástago

Desenganchar la máquina del cinturón de porte

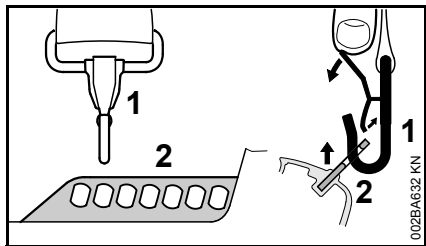

- Oprimir la brida en el mosquetón (1) y retirar del gancho la regleta perforada (2)

Equilibrar la máquina

En función de la herramienta de corte montada, la máquina se equilibra de forma diferente.

- Dejar balancearse la máquina enganchada en el cinturón de porte – si es necesario, modificar el punto de enganche

Posiciones de equilibrado

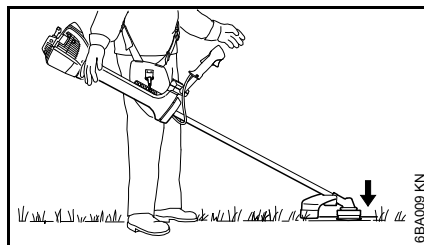

Los cabezales de corte, las hojas cortahierbas, las cuchillas cortamalezas y las cuchillas trituradoras deben tocar ligeramente el suelo.

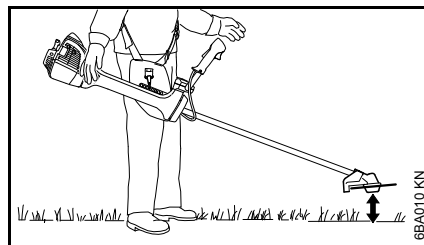

Las hojas de sierra circular deben "flotar" unos 20 cm sobre el suelo.

Deposición rápida de la máquina

! ADVERTENCIA

En el momento en que esté surgiendo un peligro, se ha de arrojar rápidamente la máquina. Practicar la deposición rápida de la máquina. Al practicar, no arrojar la máquina al suelo, a fin de evitar que se dañe.

Arrancar / parar el motor

Elementos de mando

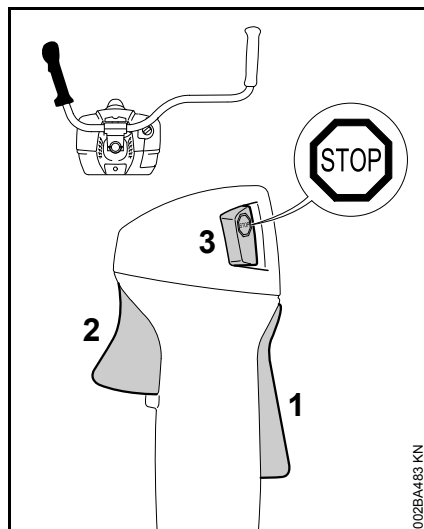

- 1 Bloqueo del acelerador
- 2 Acelerador
- 3 Pulsador de parada – con las posiciones para **funcionamiento** y **parada**. Para desconectar el encendido, accionar el pulsador de parada.

Funcionamiento del pulsador de parada y del encendido

No estando accionado el pulsador de parada, éste se encuentra en la posición de **funcionamiento**: el encendido está conectado – el motor está listo para el arranque y se puede poner en marcha. Si se acciona el pulsador de parada, se

desconecta el encendido. Tras la parada del motor, se vuelve a conectar automáticamente el encendido.

Símbolos en la palanca de la mariposa de arranque

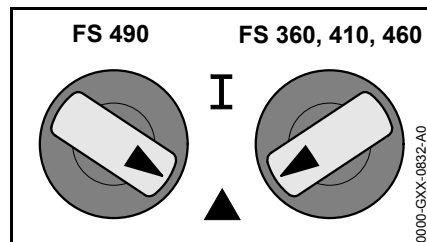

Posición de funcionamiento I – en esta posición se arranca el motor caliente o está el motor en marcha

Arranque ▲ – en esta posición se arranca el motor frío

Arrancar el motor

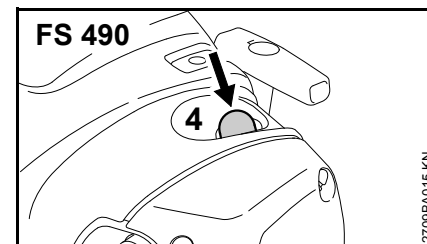
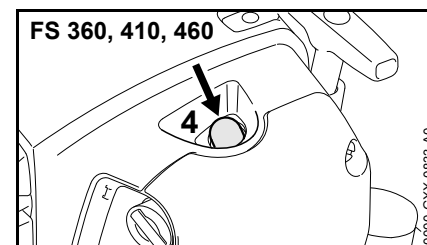

- Pulsar el fuelle (4) de la bomba manual de combustible 5 veces, como mínimo – aun cuando el fuelle esté lleno de combustible

La palanca del mando unificado está en la posición de funcionamiento I.

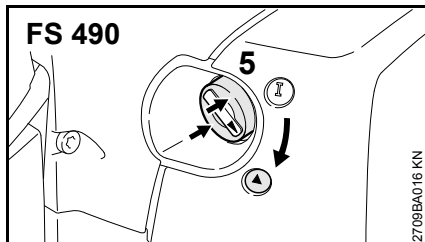
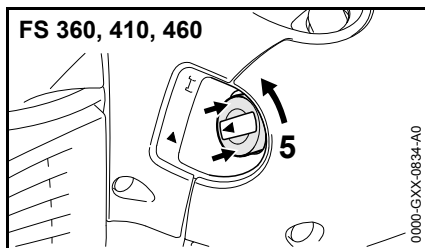

- Si el motor está frío, oprimir la palanca de la mariposa de arranque (5) hacia dentro por el borde (flechas) y girarla a la posición de arranque ▲

Arrancar

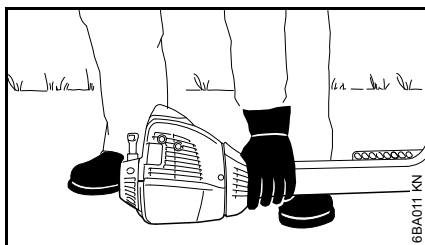

- Poner la máquina en el suelo en una posición estable: la placa de protección en el motor y el protector para la herramienta de corte

constituyen el apoyo. La herramienta de corte no deberá tocar el suelo ni objeto alguno

- Adoptar una postura segura – posibilidades: de pie, agachado o arrodillado.
- Con la mano izquierda, presionar **firmermente** la máquina contra el suelo – al hacerlo, no tocar el acelerador ni el bloqueo del mismo

INDICACIÓN

¡No poner el pie sobre el vástago ni arrodillarse encima del mismo!

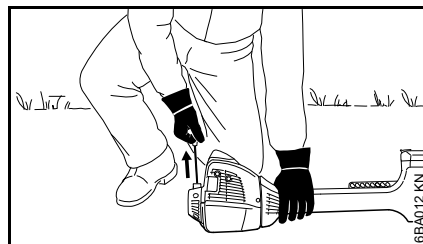

- Con la mano derecha, agarrar la empuñadura de arranque
- Extraer uniformemente la empuñadura de arranque

INDICACIÓN

No extraer el cordón hasta el extremo del mismo – ¡peligro de rotura!

- No dejar retroceder bruscamente la empuñadura de arranque – guiarla hacia atrás en sentido contrario al de extracción, para que el cordón se enrolle correctamente
- Arrancar hasta que el motor se ponga en marcha

- En el caso que pese a ello no arranque el motor: girar la palanca de la mariposa de arranque a la posición de arranque ▲ y volver a arrancar la máquina

Emplear la máquina

Si la máquina se pone en marcha por primera vez, observar entonces las indicaciones "La primera puesta en marcha" en el apartado "Otras indicaciones referentes al arranque".

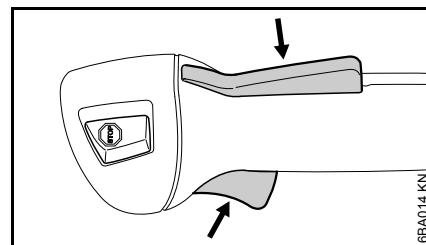

- En caso que el motor se haya arrancado en la posición de arranque ▲ : oprimir brevemente el bloqueo del acelerador (2) y este (3) al mismo tiempo, la palanca del mando unificado (4) salta a la posición de funcionamiento I y el motor pasa a ralentí

La máquina está lista para el trabajo.

ADVERTENCIA

En la posición para el servicio I y estando al mismo tiempo el motor en ralentí, la herramienta de corte no debe girar.

Si la herramienta de corte gira estando el motor en ralentí, tener en cuenta las indicaciones en el capítulo "Ajustar el cable del acelerador" o llevar la máquina

al distribuidor especializado para su reparación. STIHL recomienda un distribuidor especializado STIHL.

- Enganchar la máquina en el cinturón de porte
- Emplear la máquina

Parar el motor

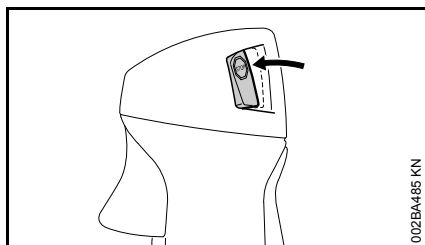

- Accionar el pulsador de parada – el motor se para – soltar el pulsador de parada – éste vuelve por sí mismo hacia atrás

Otras indicaciones para el arranque

La primera puesta en marcha

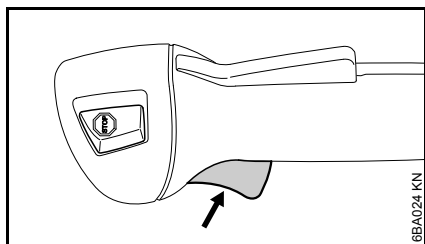

- Oprimir el acelerador – al hacerlo, **no** accionar el bloqueo del mismo

Si al hacerlo aumenta el número de revoluciones del motor o bien gira la herramienta de corte, entonces:

- Proseguir con el apartado "Parar el motor"
- Proseguir con el capítulo "Ajustar el cable del gas"

Si no aumenta el número de revoluciones, la máquina está lista para el servicio.

Con temperaturas muy bajas

- Si es necesario, cambiar el motor a servicio de invierno, véase "Servicio de invierno"
- En caso de estar muy fría la máquina a motor (formación de escarcha), dejar calentarse el motor en la posición de arranque ▲ una vez en marcha y dejarlo llegar a la temperatura de servicio – atención: la herramienta de corte también gira.

El motor no arranca

- Comprobar si están correctamente ajustados todos los elementos de mando
- Comprobar si hay combustible en el depósito, llenarlo si es necesario
- Comprobar si el enchufe de la bujía está firmemente asentado
- Repetir el proceso de arranque

El motor está ahogado

- Poner la palanca de la mariposa de arranque en I – seguir arrancando hasta que el motor se ponga en marcha

El depósito se ha vaciado por completo con el motor en marcha

- Tras el repostaje, pulsar 5 veces, como mínimo, el fuelle de la bomba manual de combustible – aun cuando el fuelle esté lleno de combustible
- Volver a arrancar el motor

Transporte de la máquina

Emplear el protector para el transporte

El tipo de protector para el transporte está en función del tipo de herramienta de corte de metal adjuntado en el volumen de suministro de la máquina. Los protectores para el transporte se pueden adquirir como accesorio especial.

Hojas cortahierbas 230 mm

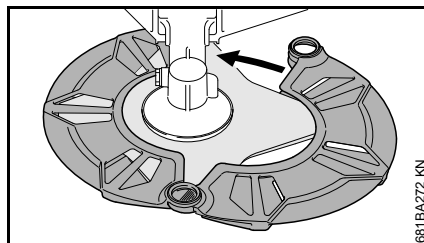
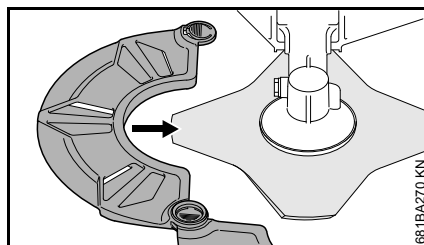
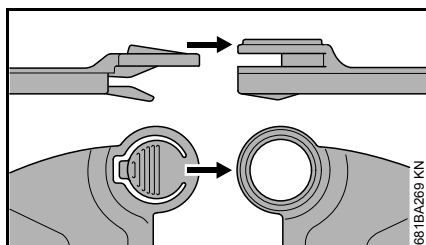
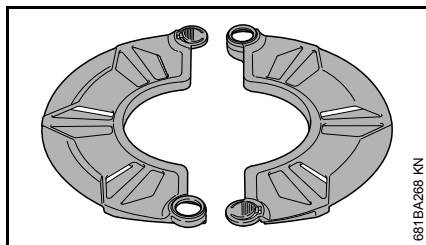

Hojas cortahierbas hasta 260 mm

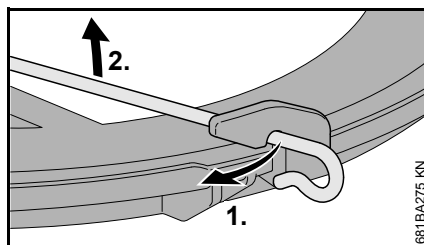
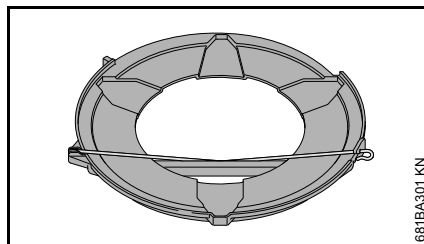

- Desenganchar el estribo de sujeción del protector para el transporte

- Girar el estribo de sujeción hacia fuera

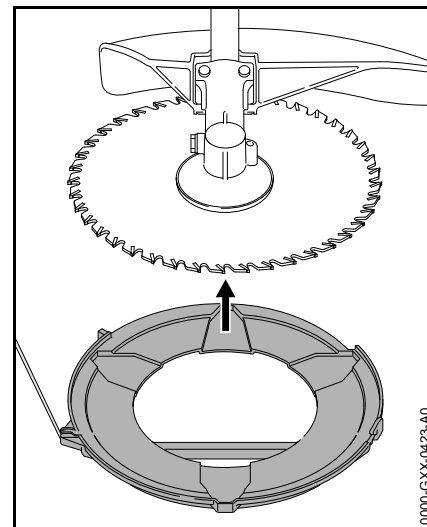

- Aplicar desde abajo el protector para el transporte a la herramienta de corte

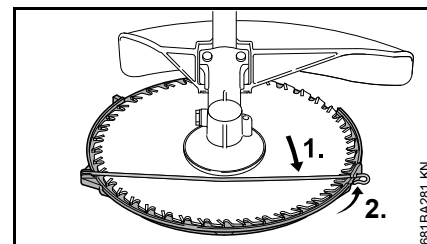

- Enganchar el estribo de sujeción del protector para el transporte
- Girar el estribo de sujeción hacia dentro

Hojas de sierra circular

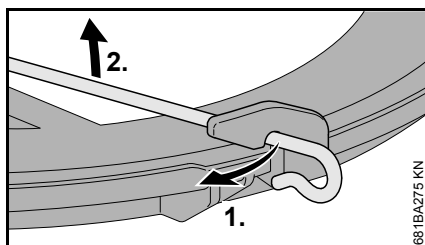
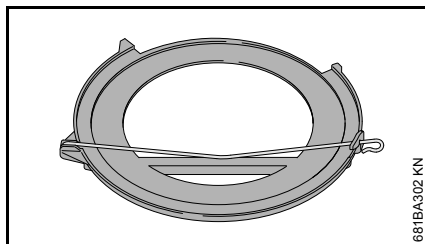

- Desenganchar el estribo de sujeción del protector para el transporte

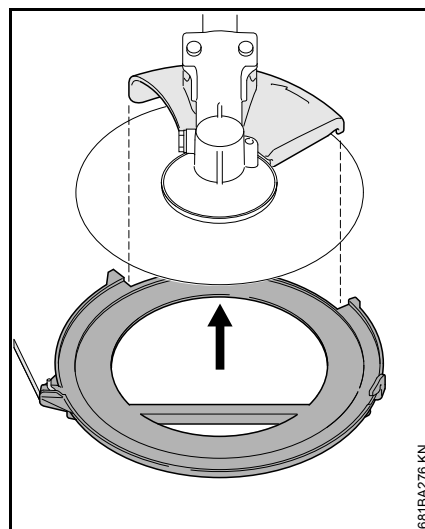

- Girar el estribo de sujeción hacia fuera
- Aplicar desde abajo el protector para el transporte a la herramienta de corte; al hacerlo, prestar atención a que el tope quede centrado en el rebaje

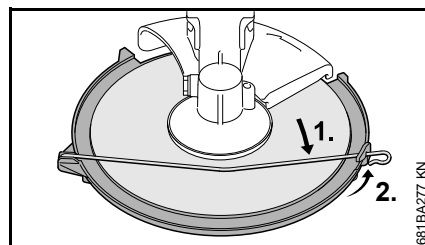

- Girar el estribo de sujeción hacia dentro
- Enganchar el estribo de sujeción del protector para el transporte

Protector universal para el transporte

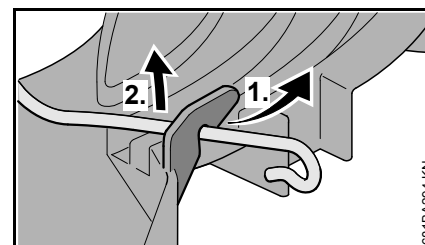
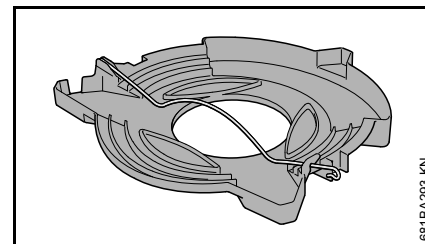

- Desenganchar el estribo de sujeción del protector para el transporte y girarlo hacia abajo

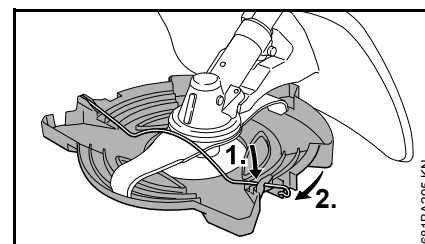

- Aplicar por abajo el protector para el transporte a la herramienta de corte como muestra la imagen
- Enganchar el estribo de sujeción en el gancho del protector para el transporte

Indicaciones para el servicio

Durante el primer tiempo de servicio

Siendo la máquina nueva de fábrica, no se deberá hacer funcionar sin carga en un margen elevado de revoluciones hasta haber llenado por tercera vez el depósito de combustible, a fin de que no se produzcan esfuerzos adicionales durante la fase de rodaje. Durante este fase se tienen que adaptar las piezas móviles entre sí – en el motor se da una elevada resistencia de fricción. El motor alcanza su potencia máxima tras un tiempo de rodaje que corresponde a 5 hasta 15 cargas del depósito.

Durante el trabajo

Tras un cierto tiempo de servicio a plena carga, dejar funcionando el motor en ralentí todavía durante un breve tiempo hasta que la corriente de aire de refrigeración haya extraído el calor excesivo, con el fin de que los componentes del motor (sistema de encendido, carburador) no queden expuestos a una carga extrema originada por la acumulación de calor.

Después del trabajo

En pausas de servicio breves: dejar enfriarse el motor. Guardar la máquina con el depósito de combustible lleno, en un lugar seco que no esté cerca de fuentes de ignición, hasta el siguiente servicio. En pausas de servicio de cierta duración – véase "Guardar la máquina".

Filtro de aire

Informaciones básicas

Los intervalos de mantenimiento del filtro son muy largos.

No desmontar la tapa del filtro ni cambiar el filtro de aire mientras no se dé una pérdida de potencia perceptible.

Los filtros de aire sucios disminuyen la potencia del motor, aumentan el consumo de combustible y dificultan el arranque.

Cambiar el filtro de aire

Sólo si disminuye perceptiblemente la potencia del motor

- Girar la palanca de la mariposa de arranque a ▲

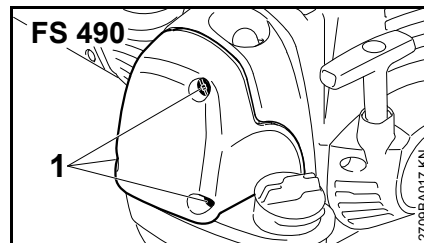
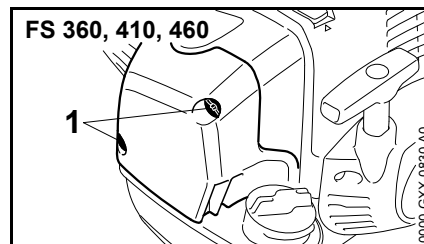

- Aflojar los tornillos de fijación (1)

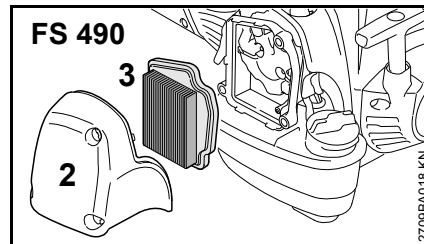
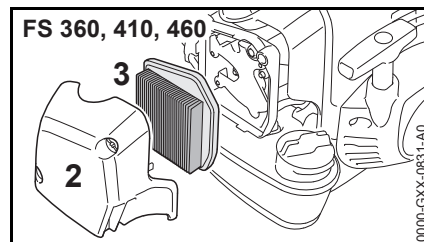

- Retirar la tapa del filtro (2)
- Eliminar la suciedad más destacada del interior de la tapa del filtro y del entorno del filtro (3)

El filtro (3) filtra por medio de papel plegado.

- Quitar el filtro (3) y examinarlo – sustituirlo si está sucio o dañado el papel o el marco
- Desempaquetar el filtro nuevo



INDICACIÓN

No doblar ni plegar el filtro antes de montarlo; de lo contrario, se puede dañar – no utilizar filtros dañados.

- Colocar el filtro en la caja del mismo
- Montar la tapa del filtro

Emplear sólo filtros de aire de gran calidad, para que el motor esté protegido contra la penetración de polvo abrasivo.

STIHL recomienda emplear únicamente filtros de aire originales STIHL. El elevado estándar de calidad de estas piezas proporciona un funcionamiento exento de perturbaciones, una larga vida útil del motor e intervalos de mantenimiento del filtro muy largos.

Elemento filtrante para el servicio de invierno

El mantenimiento y la conservación del elemento filtrante especial para el servicio de invierno se ha descrito en el capítulo "Servicio de invierno".

M-Tronic

Informaciones básicas

El sistema M-Tronic regula electrónicamente el caudal de combustible y el punto de encendido para todos los estados operativos.

El M-Tronic es sinónimo de un arranque fácil y rápido. El motor se arranca independientemente de las condiciones climáticas y las temperaturas en el mismo poniéndolo en la posición de arranque ▲. La posición de arranque ▲ puede permanecer ajustada tras el arranque hasta que el motor funcione de forma concéntrica y regular.

El M-Tronic aporta una potencia de motor óptima, muy buena aceleración y adaptación automática a condiciones de trabajo modificadas.

Por ello, no se precisan modificaciones del ajuste del carburador – éste carece de tornillos de ajuste.

Si dejan de obtenerse un comportamiento de marcha bueno y la potencia acostumbrada del motor en condiciones de trabajo modificadas, acudir a un distribuidor especializado.

STIHL recomienda encargar los trabajos de mantenimiento y las reparaciones siempre a un distribuidor especializado STIHL.

Servicio de invierno

Con temperaturas inferiores a +10°C

Precalentar el carburador

Cambiando de posición una corredera, además de aire frío se aspira aire caliente del entorno del cilindro a fin de impedir que se congele el carburador.

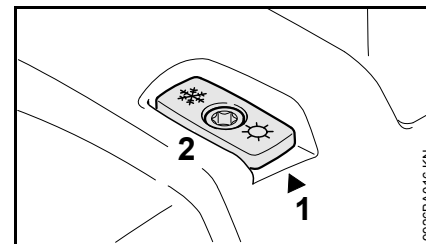

Una flecha en la cubierta (1) muestra el ajuste de la corredera (2) para el servicio de verano o el de invierno. Significado de los símbolos:

- Símbolo "sol" = servicio de verano
- Símbolo "cristal de nieve" = servicio de invierno

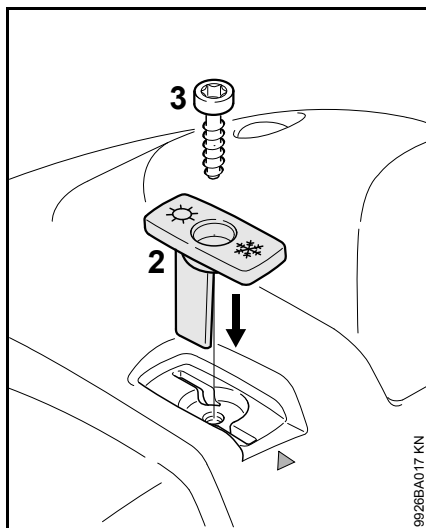

- Desenroscar el tornillo (3) en la corredera y quitarlo
- Extraer la corredera (2) de la cubierta
- Girar la corredera (2) de la posición de verano a la posición de invierno y volver a colocarla
- Enroscar el tornillo (3) en la cubierta a través de la corredera

Con temperaturas entre +10°C y +20°C

En este margen de temperatura, la máquina puede funcionar normalmente con la corredera (2) en la posición de verano. Cambiar la posición de la corredera si es necesario.

Con temperaturas superiores a +20°C

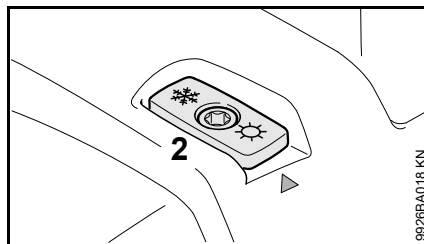

- Volver a poner sin falta la corredera (2) en la posición de verano

INDICACIÓN

Con temperaturas superiores a +20°C, no trabajar en servicio de invierno, de lo contrario, existe el peligro de que se produzcan anomalías del funcionamiento del motor por sobrecalentamiento.

Con temperaturas inferiores a -10°C

En condiciones extremadamente invernales, en las siguientes condiciones

- Con temperaturas inferiores a -10°C
- Nieve polvorosa o nieve volátil

se recomienda utilizar el "juego placa cobertera", que se suministra como accesorio especial.

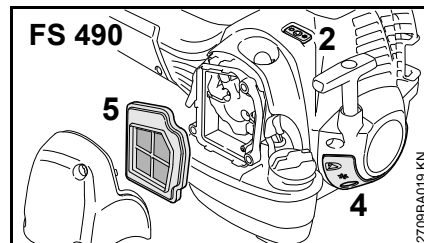
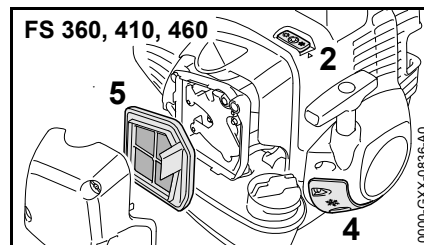

El juego placa cobertera contiene las siguientes piezas para el reequipamiento de la máquina:

- 4 Placa cobertera para cubrir parcialmente las hendiduras en la caja del dispositivo de arranque
- 5 Elemento filtrante de tejido con plástico para el filtro de aire
 - Para la FS 460 con cierre del depósito con estribo plegable: junta toroidal para el cierre del depósito
 - Hoja de instrucciones adjuntada que describe el reequipamiento de la máquina

Tras el montaje del juego placa cobertera:

- Poner la corredera (2) en servicio de invierno

Con temperaturas inferiores a -10°C

- Modificar de nuevo el equipamiento de la máquina y sustituir las piezas del juego placa cobertera por las piezas para el servicio de verano

Indicación para la FS 460 con cierre del depósito con estribo plegable: la junta toroidal montada en el cierre del depósito con el juego placa cobertera puede quedarse en la máquina.

Según la temperatura ambiente:

- Poner la corredera (2) en servicio de verano o servicio de invierno

Limpiar el filtro de aire

- Aflojar los tornillos de fijación en la tapa del filtro
- Retirar la tapa del filtro
- Eliminar la suciedad más destacada del interior de la tapa del filtro y del entorno del filtro (5)
- Golpear ligeramente el filtro (5) o soplarlo desde dentro hacia fuera con aire comprimido

En el caso de suciedad resistente o de estar pegado el tejido del filtro:

- Lavar el filtro en un líquido detergente limpio y no inflamable (p. ej. agua jabonosa caliente) y secarlo

El filtro que esté dañado se tiene que sustituir.

Bujía

- Si la potencia de motor es insuficiente, el arranque es deficiente o el ralenti es irregular, comprobar primero la bujía
- Tras unas 100 horas de servicio, sustituir la bujía – hacerlo antes ya si los electrodos están muy quemados – emplear sólo bujías autorizadas por STIHL y que estén desparasitadas – véase "Datos técnicos"

Desmontar la bujía

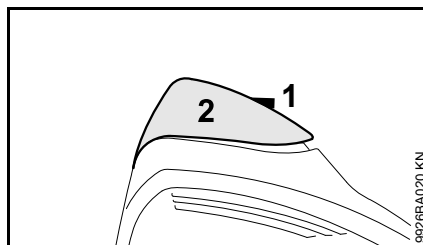

- Girar el tornillo (1) en la caperuza (2) hasta que la cabeza del tornillo sobresalga de la caperuza (2) y se pueda levantar la caperuza por delante.

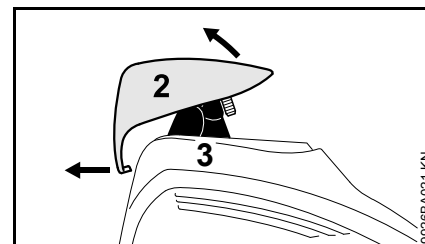

- Levantar la caperuza (2) por delante y empujarla hacia atrás para desencastrar
- Depositar la caperuza
- Retirar el enchufe de la bujía (3)
- Desenroscar la bujía

Examinar la bujía

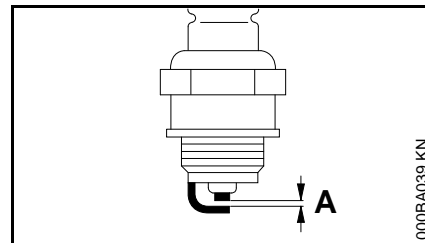

- Limpiar la bujía si está sucia
- Comprobar la distancia entre electrodos (A) y reajustarla si es necesario – para el valor de la distancia, véase "Datos técnicos"
- Subsanan las causas del ensuciamiento de la bujía

Causas posibles:

- Exceso de aceite de motor en el combustible
- Filtro de aire sucio
- Condiciones de servicio desfavorables

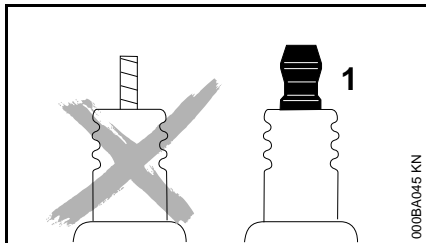

ADVERTENCIA

En caso de no estar apretada la tuerca de conexión (1) o si esta falta, pueden producirse chispas. Si se trabaja en un entorno fácilmente inflamable o explosivo se pueden provocar incendios o explosiones. Las personas pueden sufrir lesiones graves o se pueden producir daños materiales.

- Emplear bujías desparasitadas con tuerca de conexión fija

Montar la bujía

- Enroscar la bujía
- Oprimir **firmemente** el enchufe de la bujía sobre ésta

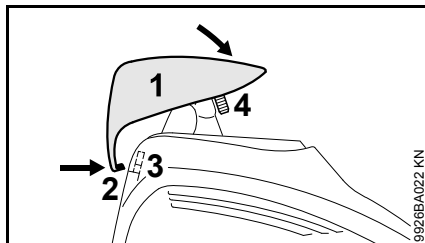

- Aplicar la caperuza (1) desde atrás y ligeramente sesgada a la cubierta; al hacerlo, presionar el saliente (2) hacia dentro de la abertura (3) de la cubierta.
- Girar la caperuza por delante sobre la cubierta, enroscar el tornillo (4) y apretarlo

Comportamiento de marcha del motor

Si, el comportamiento de marcha del motor no es satisfactorio tras el mantenimiento del filtro de aire y el ajuste correcto del cable del acelerador, la causa podrá residir también en el silenciador.

Hacer que un distribuidor especializado compruebe el silenciador en cuanto a ensuciamiento (coquización).

STIHL recomienda encargar los trabajos de mantenimiento y las reparaciones siempre a un distribuidor especializado STIHL.

Guardar la máquina

En pausas de servicio a partir de unos 3 meses

- Vaciar y limpiar el depósito de combustible en un lugar bien ventilado
- Gestionar los residuos del combustible según las normas y la ecología
- Dejar que se vacíe el carburador en marcha; de lo contrario, se pueden pegar las membranas en el carburador
- Quitar la herramienta de corte, limpiarla y revisarla. Tratar las herramientas de corte de metal con aceite protector.
- Limpiar la máquina a fondo
- Guardar la máquina en un lugar seco y seguro – protegerla contra el uso por personas ajenas (p. ej. por niños)

Afilado de herramientas de corte de metal

- Si el desgaste es escaso, afilar las herramientas de corte con una lima apropiada (accesorio especial) – si el desgaste es elevado y existen mellas, afilarlas con una afiladora o encargar el servicio al distribuidor especializado – STIHL recomienda el distribuidor especializado STIHL
- Afilar con frecuencia, quitar poco material: para un simple reafileado suelen ser suficientes dos o tres pasadas con la lima

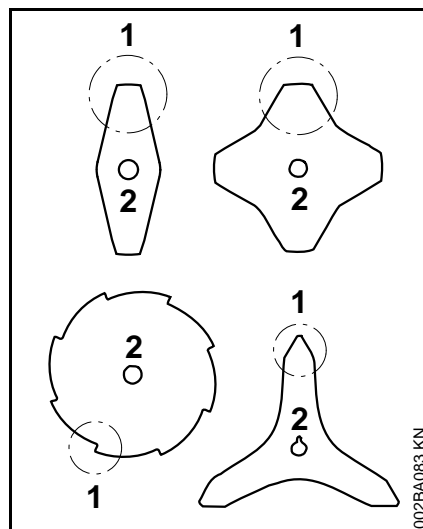

- Afilar uniformemente las hojas de la cuchilla (1) – no modificar el contorno de la hoja básica (2)

Para más instrucciones de afilado, consulte en el embalaje de la herramienta de corte. Guardar el embalaje por este motivo.

Equilibrado

- Reafilar unas 5 veces, comprobar luego las herramientas de corte con el dispositivo de equilibrado STIHL (accesorio especial) en cuanto a desequilibrio y equilibrarlas o encargar el trabajo a un distribuidor especializado – STIHL recomienda el distribuidor especializado STIHL

Mantenimiento del cabezal de corte

Depositar la máquina

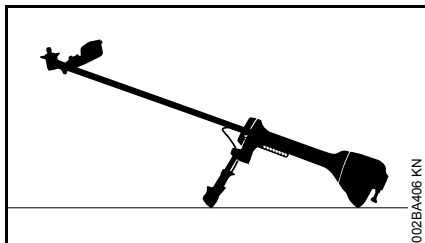

- Parar el motor
- Depositar la máquina, de manera que el alojamiento para la herramienta de corte esté orientado hacia arriba

Renovar el hilo de corte

Antes de renovar el cabezal de corte, examinarlo sin falta en cuanto a desgaste.

ADVERTENCIA

Si se pueden ver huellas de desgaste pronunciadas, se ha de cambiar el cabezal de corte completo.

El hilo de corte se llamará en adelante simplemente "hilo".

En el volumen de suministro del cabezal de corte existen unas instrucciones ilustradas que muestran la renovación del hilo. Por ello, guardar bien las instrucciones para el cabezal de corte.

- Si es necesario, desmontar el cabezal de corte

Reajustar el hilo de corte

STIHL SuperCut

El hilo sólo se reajusta automáticamente, si tiene **6 cm (2 1/2 in.)**, como mínimo, de longitud – mediante la cuchilla existente en el protector se acortan los hilos de corte demasiado largos a la longitud óptima.

STIHL AutoCut

- Sostener la máquina con el motor en marcha sobre una superficie cubierta de hierba – el cabezal de corte tiene que estar girando
- Tocar suavemente el suelo con el cabezal de corte – el hilo se reajusta y la cuchilla existente en el protector lo acorta a la longitud correcta

Cada vez que se toca el suelo, el cabezal reajusta el hilo. Por ello, fijarse durante el trabajo en el rendimiento de corte del cabezal. En caso de tocar con demasiada frecuencia el suelo, la cuchilla corta trozos de hilo sin usar.

El reajuste sólo tiene lugar, si los dos extremos del hilo tienen todavía una longitud de al menos **2,5 cm (1 in.)**.

STIHL TrimCut

ADVERTENCIA

Para reajustar el hilo de corte con la mano, parar sin falta el motor – de lo contrario, existe **¡peligro de lesiones!**

- Tirar de la caja de la bobina hacia arriba – girarla en sentido antihorario – aprox. 1/6 de vuelta – hasta la posición de enclavamiento – y dejarla volver por fuerza elástica
- Tirar de los extremos del cordón hacia fuera

Repetir el proceso en caso necesario hasta que los dos extremos del hilo alcancen la cuchilla del protector.

Un movimiento giratorio de muesca a muesca libera unos **4 cm (1 1/2 in.)** de hilo.

Sustituir el hilo

STIHL PolyCut

En el cabezal de corte PolyCut se puede enganchar también un hilo cortado en lugar de la cuchilla de corte.

STIHL DuroCut, STIHL PolyCut

ADVERTENCIA

Para cargar el cabezal de corte con la mano, parar sin falta el motor – de lo contrario, existe **¡peligro de lesiones!**

- Cargar el cabezal de corte con hilo cortado siguiendo las instrucciones suministradas

Sustituir la cuchilla

STIHL PolyCut

Antes de sustituir las cuchillas de corte, comprobar sin falta el cabezal en cuanto a desgaste.

! ADVERTENCIA

Si se pueden ver huellas de desgaste pronunciadas, se ha de cambiar el cabezal de corte completo.

Las cuchillas de corte se llamarán en adelante simplemente "cuchillas".

En el volumen de suministro del cabezal de corte existen unas instrucciones ilustradas que muestran la renovación de las cuchillas. Por ello, guardar bien las instrucciones para el cabezal de corte.

! ADVERTENCIA

Para cargar el cabezal de corte con la mano, parar sin falta el motor – de lo contrario, existe **¡peligro de lesiones!**

- Desmontar el cabezal de corte
- Renovar la cuchilla, tal como se muestra en las instrucciones ilustradas
- Volver a montar el cabezal de corte

Comprobación y mantenimiento por el usuario

Punto de fijación para el asidero tubular

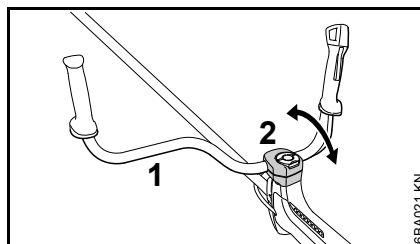

- Comprobar en períodos regulares la movilidad del asidero tubular (1) en las abrazaderas de apriete (2)

El asidero tubular sólo se puede mover con dificultad

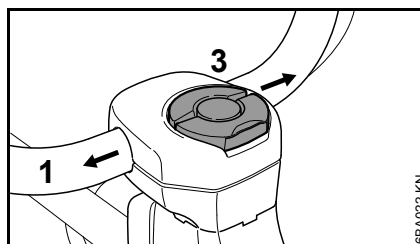

- Aflojar el tornillo de muletilla (3) hasta que se deje mover el asidero tubular
- Sacar el asidero tubular (1) lateralmente del sector de apriete
- Empapar un trapo con un líquido detergente limpio, no inflamable – no utilizar ningún producto que contenga aceite y grasa

- Limpiar a fondo todo el sector de apriete del asidero tubular con el trapo empapado
- Alinear el asidero tubular y volver a fijarlo con el tornillo de muletilla

El asidero tubular no se puede inmovilizar

- Tal como se describe en el párrafo "El asidero tubular se mueve con dificultad", soltar el asidero tubular de las abrazaderas de apriete
- Desengrasar los sectores de apriete en el asidero tubular en en las abrazaderas de apriete
- Alinear el asidero tubular y volver a fijarlo con el tornillo de muletilla

Comprobación y mantenimiento por el distribuidor especializado

Trabajos de mantenimiento

STIHL recomienda encargar los trabajos de mantenimiento y las reparaciones siempre a un distribuidor especializado STIHL.

Cabezal de aspiración de combustible en el depósito

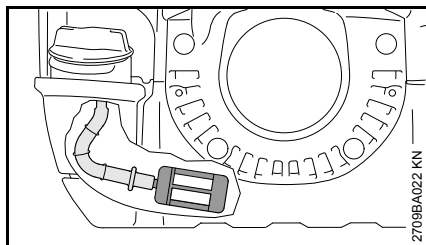

- Comprobar anualmente el cabezal de aspiración en el depósito de combustible y cambiarlo si es necesario

El cabezal de aspiración debe estar en el depósito, en una zona mostrada en la imagen.

Elementos antivibradores

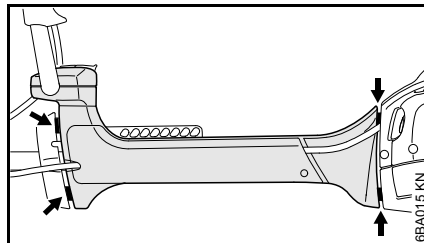

Entre la unidad motriz y el vástago hay montados cuatro elementos (flechas) para amortiguar las vibraciones. Encargar su comprobación en caso de detectarse vibraciones continuamente elevadas.

Ambos intersticios de vibración (flechas) del sistema antivibrador están ajustados de fábrica a una medida fija y tienen la misma anchura. Si los dos intersticios de vibración se diferencian mucho en la medida y/o si un intersticio estuviera cerrado, acudir sin falta al distribuidor especializado para su reparación.

Protector contra el desgaste en la caja antivibradora (AV)

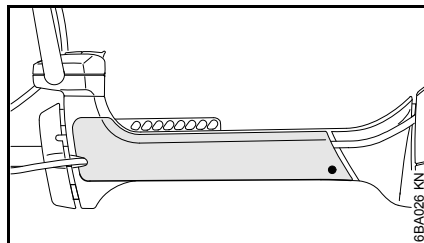

En el lateral de la caja para el sistema antivibrador hay un protector contra el desgaste que se puede cambiar con

facilidad. Durante el trabajo se puede desgastar el protector al moverse la máquina en la placa lateral del cinturón de porte.

Instrucciones de mantenimiento y conservación

Estos datos hacen referencia a las condiciones de trabajo normales. En condiciones de trabajo más dificultosas (fuerte acumulación de polvo, etc.) y trabajos diarios de mayor duración, acortar correspondientemente los intervalos indicados.		Antes de comenzar el trabajo	Tras finalizar el trabajo o diariamente	Tras cada llenado del depósito	Semanalmente	Mensualmente	Anualmente	En caso de avería	En caso de daños	Si es necesario
Máquina completa	Control visual (en estado de seguridad de servicio, estanqueidad)	X		X						
	Limpiar		X							
	Sustituir las piezas dañadas	X								
Empuñadura de mando	Comprobación del funcionamiento	X		X						
Filtro de aire, filtro de papel	Control visual					X		X		
	Sustituir ¹⁾								X	
Filtro de aire, filtro de tejido de plástico	Control visual					X		X		
	Limpiar									X
	Sustituir								X	X
Depósito de combustible	Limpiar									X
Bomba manual de combustible (en caso de estar disponible)	Comprobar	X								
	Mandar a reparar a un distribuidor especializado ²⁾								X	
Cabezal de aspiración en el depósito de combustible	Comprobar ²⁾							X		
	Sustituir ²⁾						X		X	X
Ralentí	Comprobarlo, la herramienta de corte no deberá girar	X		X						
	Si la herramienta de corte se mueve en ralentí, encargar la reparación de la máquina a un distribuidor especializado ²⁾									X
Bujía	Reajustar la distancia entre electrodos							X		
	Sustituir cada 100 horas de servicio									
Aberturas de aspiración para aire de refrigeración	Control visual		X							
	Limpiar									X

Estos datos hacen referencia a las condiciones de trabajo normales. En condiciones de trabajo más dificultosas (fuerte acumulación de polvo, etc.) y trabajos diarios de mayor duración, acortar correspondientemente los intervalos indicados.		Antes de comenzar el trabajo	Tras finalizar el trabajo o diariamente	Tras cada llenado del depósito	Semanalmente	Mensualmente	Anualmente	En caso de avería	En caso de daños	Si es necesario
Aletas del cilindro	Limpiar ²⁾						X			
Rejilla parachispas ³⁾ en el silenciador	Comprobar ²⁾							X		
	Limpiar o bien sustituir ²⁾								X	
Tornillos y tuercas accesibles (excepto tornillos de ajuste ⁴⁾)	Reapretar									X
Elementos antivibradores	Control visual ⁵⁾	X						X		
	Sustituir ²⁾								X	
Herramienta de corte	Control visual	X		X						
	Sustituir								X	
	Comprobar el asiento firme	X		X						
Herramienta de corte de metal	Afilar	X								X
Canal de escape	Descoquizar tras 139 horas de servicio; luego, cada 150 horas									X
Rótulos adhesivos de seguridad	Sustituir								X	

1) Sólo si disminuye perceptiblemente la potencia del motor

2) Mandar a sustituir a un distribuidor especializado, STIHL recomienda un distribuidor especializado STIHL

3) Existente sólo según en qué países

4) Apretar los tornillos para el amortiguador tras un tiempo de servicio de 10 a 20 horas tras la primera puesta en servicio

5) Véase el capítulo "Comprobación y mantenimiento por medio del distribuidor especializado", apartado "Elementos antivibradores"

Minimizar el desgaste y evitar daños

La observancia de las instrucciones de este manual de instrucciones evita un desgaste excesivo y daños en la máquina.

El uso, mantenimiento y almacenamiento de la máquina se han de realizar con el esmero descrito en este manual de instrucciones.

Todos los daños originados por la inobservancia de las instrucciones de seguridad manejo y mantenimiento son responsabilidad del usuario mismo. Ello rige en especial para:

- Modificaciones del producto no autorizadas por STIHL
- El empleo de herramientas o accesorios no autorizados o no apropiados para la máquina o que sean de baja calidad
- El empleo de la máquina para fines inapropiados
- Empleo de la máquina en actos deportivos o competiciones
- Daños derivados de seguir utilizando la máquina pese a la existencia de componentes averiados

Trabajos de mantenimiento

Todos los trabajos especificados en el capítulo "Instrucciones de mantenimiento y conservación" se han de realizar con regularidad. Si no puede efectuar estos trabajos de

mantenimiento el usuario mismo, deberá encargarlos a un distribuidor especializado.

STIHL recomienda encargar los trabajos de mantenimiento y las reparaciones siempre a un distribuidor especializado STIHL. Los distribuidores especializados STIHL siguen periódicamente cursos de instrucción y tienen a su disposición las Informaciones técnicas.

De no efectuar a tiempo estos trabajos o si no se realizan como es debido, pueden producirse daños que serán responsabilidad del usuario mismo. De ellos forman parte, entre otros:

- Daños en el motor como consecuencia de un mantenimiento inoportuno o insuficiente (p. ej. filtros de aire y combustible), ajuste erróneo del carburador o limpieza insuficiente del recorrido del aire de refrigeración (rendijas de aspiración, aletas del cilindro)
- Daños por corrosión y otros daños derivados de un almacenamiento inadecuado
- Daños en la máquina como consecuencia del empleo de piezas de repuesto de mala calidad

Piezas de desgaste

Algunas piezas de la máquina están sometidas a un desgaste normal aun cuando el uso sea el apropiado y se han de sustituir oportunamente en función del tipo y la duración de su utilización. De ellas forman parte, entre otras:

- Herramientas de corte (de todos los tipos)
- Piezas de fijación para herramientas de corte (plato de rodadura, tuerca, etc.)
- Protectores de herramientas de corte
- Embrague
- Filtro (para aire, combustible)
- Mecanismo de arranque
- Cable del acelerador
- Bujía
- Elementos antivibradores
- Protector contra el desgaste en la caja para los elementos antivibradores

Componentes importantes

FS 360, 410, 460

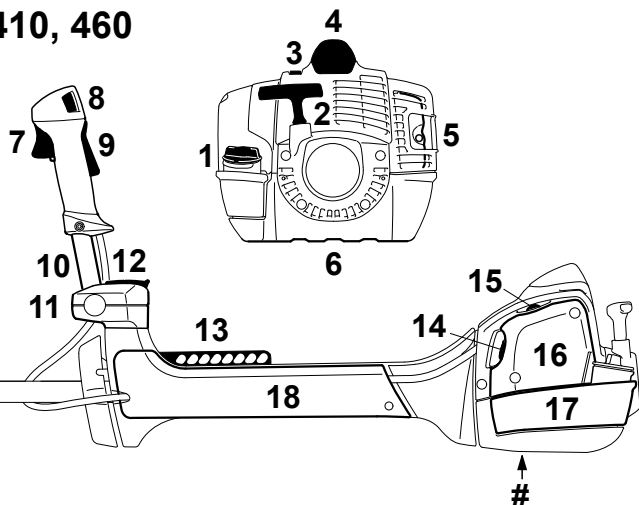

FS 490

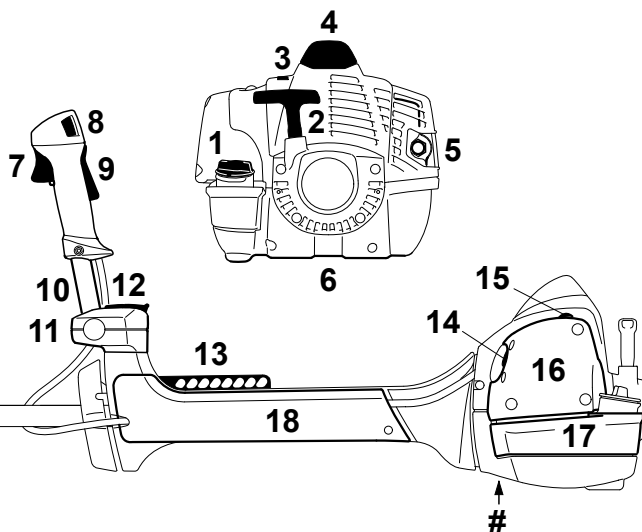

- 1 Cierre del depósito de combustible
- 2 Empuñadura de arranque
- 3 Corredera (servicio de invierno)
- 4 Enchufe de la bujía
- 5 Silenciador
- 6 Placa protectora
- 7 Acelerador
- 8 Pulsador de parada
- 9 Bloqueo del acelerador
- 10 Asidero tubular
- 11 Apoyo para la empuñadura
- 12 Tornillo de muletilla
- 13 Regleta perforada
- 14 Palanca de la mariposa de arranque
- 15 Bomba manual de combustible
- 16 Tapa del filtro
- 17 Depósito de combustible
- 18 Protector contra el desgaste
- # Número de máquina

0000-G3XX-0835-A0

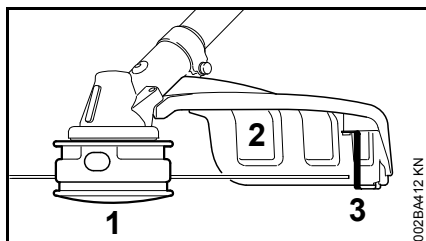

- 1 Cabezal de corte
- 2 Protector (sólo para cabezales de corte)
- 3 Cuchilla

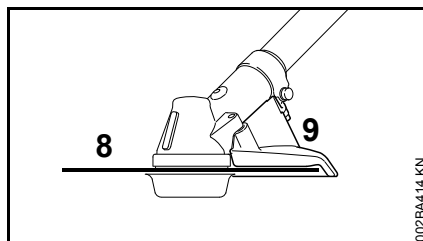

- 8 Hoja de sierra circular
- 9 Tope (sólo para hojas de sierra tubular)

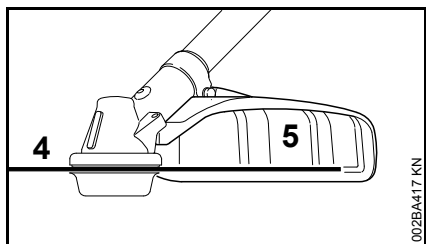

- 4 Herramienta de corte de metal
- 5 Protector (sólo para herramientas de segar de metal)

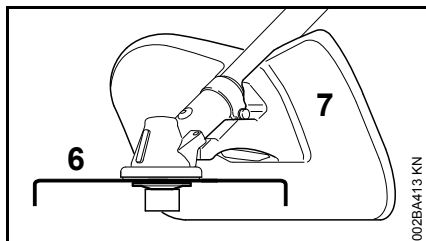

- 6 Cuchilla trituradora
- 7 Protector para trituradora (sólo para triturar con cuchillas trituradoras)

Datos técnicos

Motor

Motor monocilíndrico de dos tiempos

FS 360 C

Cilindrada:	37,7 cm ³
Diámetro:	40 mm
Carrera:	30 mm
Potencia según ISO 8893:	1,7 kW (2,3 CV) a 8500 rpm
Régimen de ralentí:	2700 rpm
Régimen de limitación de caudal (valor nominal):	12300 rpm
Régimen máx. del árbol de salida de fuerza (herramienta de corte)	8870 rpm

FS 410 C

Cilindrada:	41,6 cm ³
Diámetro:	42 mm
Carrera:	30 mm
Potencia según ISO 8893:	2,0 kW (2,7 CV) a 9000 rpm
Régimen de ralentí:	2700 rpm
Régimen de limitación de caudal (valor nominal):	12300 rpm
Régimen máx. del árbol de salida de fuerza (herramienta de corte)	8870 rpm

FS 460 C

Cilindrada:	45,6 cm ³
Diámetro:	44 mm
Carrera:	30 mm
Potencia según ISO 8893:	2,2 kW (3,0 CV) a 9500 rpm
Régimen de ralentí:	2700 rpm
Régimen de limitación de caudal (valor nominal):	12300 rpm
Régimen máx. del árbol de salida de fuerza (herramienta de corte)	8870 rpm

FS 490 C

Cilindrada:	51,6 cm ³
Diámetro:	44,7 mm
Carrera:	32,9 mm
Potencia según ISO 8893:	2,4 kW (3,3 CV) a 9500 rpm
Régimen de ralentí:	2500 rpm
Régimen de limitación de caudal (valor nominal):	12300 rpm
Régimen máx. del árbol de salida de fuerza (herramienta de corte)	8870 rpm

Sistema de encendido

Encendido por magneto, de control electrónico

FS 360 C, FS 410 C, FS 460 C

Bujía (desparasitada): NGK CMR6HBo sch USR4AC

Distancia entre electrodos: 0,5 mm

FS 490 C

Bujía (desparasitada): NGK BPMR7A

Distancia entre electrodos: 0,5 mm

Sistema de combustible

Carburador de membrana independiente de la posición con bomba de combustible integrada

Cabida depósito de combustible:

FS 360 C:	750 cm ³ (0,75 l)
FS 410 C:	750 cm ³ (0,75 l)
FS 460 C:	750 cm ³ (0,75 l)
FS 490 C:	990 cm ³ (0,99 l)

Peso

Depósito vacío, sin herramienta de corte ni protector

FS 360 C-EM:	8,5 kg
FS 410 C-EM:	8,5 kg
FS 410 C-EM L:	8,6 kg
FS 460 C-EM:	8,5 kg
FS 460 C-EM L:	8,6 kg
FS 490 C-EM:	9,1 kg
FS 490 C-EM L:	9,2 kg

Longitud total

Sin herramienta de corte

FS 360 C-EM:	1790 mm
FS 410 C-EM:	1790 mm
FS 410 C-EM L:	1850 mm
FS 460 C-EM:	1790 mm
FS 460 C-EM L:	1850 mm
FS 490 C-EM:	1795 mm
FS 490 C-EM L:	1855 mm

Características de equipamiento

C	Referencia a características de confort
E	ErgoStart
M	M-Tronic
L	Vástago largo
Z	Rejilla parachispas

Valores de sonido y vibraciones

Para determinar los valores de sonido y vibraciones, en las máquinas FS se tienen en cuenta a partes iguales los estados operativos de ralentí y régimen máximo nominal.

Para más detalles relativos al cumplimiento de la pauta de la patronal sobre vibraciones 2002/44/CE, véase www.stihl.com/vib

Nivel de intensidad sonora L_{peq} según ISO 22868

Con cabezal de corte

FS 360 C-EM:	99 dB(A)
FS 410 C-EM:	101 dB(A)

FS 410 C-EM L:	101 dB(A)
FS 460 C-EM:	101 dB(A)
FS 460 C-EM L:	101 dB(A)
FS 490 C-EM:	102 dB(A)
FS 490 C-EM L:	102 dB(A)
Con herramienta de segar de metal	
FS 360 C-EM:	98 dB(A)
FS 410 C-EM:	99 dB(A)
FS 410 C-EM L:	99 dB(A)
FS 460 C-EM:	100 dB(A)
FS 460 C-EM L:	100 dB(A)
FS 490 C-EM:	102 dB(A)
FS 490 C-EM L:	102 dB(A)

Nivel de potencia sonora L_w según ISO 22868

Con cabezal de corte	
FS 360 C-EM:	112 dB(A)
FS 410 C-EM:	113 dB(A)
FS 410 C-EM L:	113 dB(A)
FS 460 C-EM:	110 dB(A)
FS 460 C-EM L:	110 dB(A)
FS 490 C-EM:	112 dB(A)
FS 490 C-EM L:	112 dB(A)
Con herramienta de segar de metal	
FS 360 C-EM:	110 dB(A)
FS 410 C-EM:	112 dB(A)
FS 410 C-EM L:	112 dB(A)
FS 460 C-EM:	110 dB(A)
FS 460 C-EM L:	110 dB(A)
FS 490 C-EM:	113 dB(A)
FS 490 C-EM L:	113 dB(A)

Valor de vibraciones $a_{hv,eq}$ según ISO 22867

Con cabezal de corte	Empuñadura izquierda	Empuñadura derecha
FS 360 C-EM:	2,5 m/s ²	2,2 m/s ²
FS 410 C-EM:	2,4 m/s ²	2,3 m/s ²
FS 410 C-EM L:	2,4 m/s ²	2,3 m/s ²
FS 460 C-EM:	2,5 m/s ²	2,1 m/s ²
FS 460 C-EM L:	2,1 m/s ²	2,3 m/s ²
FS 490 C-EM:	3,7 m/s ²	3,7 m/s ²
FS 490 C-EM L:	3,7 m/s ²	3,7 m/s ²
Con herramienta de segar de metal	Empuñadura izquierda	Empuñadura derecha
FS 360 C-EM:	2,2 m/s ²	2,0 m/s ²
FS 410 C-EM:	2,3 m/s ²	2,0 m/s ²
FS 410 C-EM L:	2,3 m/s ²	2,0 m/s ²
FS 460 C-EM:	1,9 m/s ²	1,6 m/s ²
FS 460 C-EM L:	1,9 m/s ²	1,6 m/s ²
FS 490 C-EM:	2,8 m/s ²	2,8 m/s ²
FS 490 C-EM L:	2,8 m/s ²	2,8 m/s ²

Para el nivel de intensidad sonora y el nivel de potencia sonora, el factor K-según RL 2006/42/CE es = 2,5 dB(A); para el valor de vibraciones, el factor K-según RL 2006/42/CE es = 2,0 m/s².

REACH

REACH designa una ordenanza CE para el registro, evaluación y homologación de productos químicos.

Para informaciones para cumplimentar la ordenanza REACH (CE) núm. 1907/2006, véase www.stihl.com/reach

Valor de emisiones de gases de escape

El valor de CO₂ medido en el procedimiento de sistema de homologación de la UE se indica en www.stihl.com/co2 en los datos técnicos específicos del producto.

El valor calculado de CO₂ se determina en un motor representativo según un procedimiento de comprobación normalizado en condiciones de laboratorio y no representa una garantía explícita o implícita de la potencia de un motor concreto.

Con el uso y mantenimiento previstos estipulados en este manual de instrucciones se cumplen los requerimientos correspondientes de las emisiones de gases de escape. En el caso de modificaciones del motor se suspende el permiso de funcionamiento.

Indicaciones para la reparación

Los usuarios de esta máquina sólo deberán realizar trabajos de mantenimiento y conservación que estén especificados en este manual de instrucciones. Las reparaciones de mayor alcance las deberán realizar únicamente distribuidores especializados.

STIHL recomienda encargar los trabajos de mantenimiento y las reparaciones siempre a un distribuidor especializado STIHL. Los distribuidores especializados STIHL siguen periódicamente cursos de instrucción y tienen a su disposición las informaciones técnicas.

En casos de reparación, montar únicamente piezas de repuesto autorizadas por STIHL para esta máquina o piezas técnicamente equivalentes. Emplear sólo repuestos de gran calidad. De no hacerlo, existe el peligro de que se produzcan accidentes o daños en la máquina.

STIHL recomienda emplear piezas de repuesto originales STIHL.

Las piezas originales STIHL se reconocen por el número de pieza de repuesto STIHL, por el logotipo **STIHL** y, dado el caso, el anagrama de repuestos STIHL  (en piezas pequeñas, puede encontrarse este anagrama también solo).

Gestión de residuos

En la gestión de residuos, observar las normas correspondientes específicas de los países.

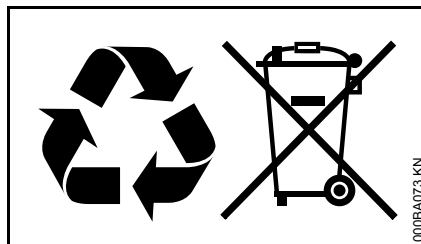

Los productos STIHL no deben echarse a la basura doméstica. Entregar el producto STIHL, el acumulador, los accesorios y el embalaje para reciclarlos de forma ecológica.

El distribuidor especializado STIHL le proporcionará informaciones actuales relativas a la gestión de residuos.

Declaración de conformidad UE

ANDREAS STIHL AG & Co. KG
Badstr. 115
D-71336 Waiblingen

Alemania

comunica bajo su exclusiva responsabilidad, que

Tipo:	Desbrozadora
Marca de fábrica:	STIHL
Modelo:	FS 360 C-EM FS 410 C-EM FS 410 C-EM L FS 460 C-EM FS 460 C-EM L

Identificación de serie:	4147 FS 490 C-EM FS 490 C-EM L
--------------------------	--------------------------------------

Identificación de serie:	4148
Cilindrada	
FS 360 C-EM	37 cm ³
FS 410 C-EM	41,6 cm ³
FS 410 C-EM L	41,6 cm ³
FS 460 C-EM	45,6 cm ³
FS 460 C-EM L	45,6 cm ³
FS 490 C-EM	51,6 cm ³
FS 490 C-EM L	51,6 cm ³

corresponde a las prescripciones habituales de las directrices 2006/42/CE, 2014/30/UE y 2000/14/CE, y que se ha desarrollado y fabricado en cada caso conforme a las versiones válidas en la fecha de producción de las normas siguientes:

EN ISO 11806-1, EN 55012,
EN 61000-6-1

Para determinar los niveles de potencia sonora medido y garantizado, se ha procedido conforme a la directriz 2000/14/CE, anexo V, aplicándose la norma ISO 10884.

Nivel de potencia sonora medido

FS 360 C-EM:	112 dB(A)
FS 410 C-EM:	113 dB(A)
FS 410 C-EM L:	113 dB(A)
FS 460 C-EM:	114 dB(A)
FS 460 C-EM L:	114 dB(A)
FS 490 C-EM:	116 dB(A)
FS 490 C-EM L:	116 dB(A)

Nivel de potencia sonora garantizado

FS 360 C-EM:	114 dB(A)
FS 410 C-EM:	115 dB(A)
FS 410 C-EM L:	115 dB(A)
FS 460 C-EM:	116 dB(A)
FS 460 C-EM L:	116 dB(A)
FS 490 C-EM:	118 dB(A)
FS 490 C-EM L:	118 dB(A)

Conservación de la documentación técnica:

ANDREAS STIHL AG & Co. KG
Produktzulassung

El año de construcción y el número de máquina están indicados en la máquina.

Waiblingen, 28.10.2016
ANDREAS STIHL AG & Co. KG

Atentamente



Thomas Elsner

Director de gestión de productos y servicios



Índice

Referente a estas Instruções de serviço	53	Controlo e manutenção pelo revendedor especializado	92
Indicações de segurança e técnica de trabalho	53	Indicações de manutenção e de conservação	94
Combinações autorizadas de ferramenta de corte, protecção, encosto e cinto de suporte	64	Minimizar o desgaste, e evitar os danos	96
Aplicar o cabo para duas mãos	66	Peças importantes	97
Regular os tirantes de gás	69	Dados técnicos	98
Aplicar os dispositivos de protecção	70	Indicações de reparação	101
Aplicar a ferramenta de corte	71	Eliminação	101
Combustível	76	Declaração de conformidade CE	101
Meter combustível	77		
Aplicar o cinto duplo para os ombros	78		
Equilibrar o aparelho	79		
Arrancar / Parar o motor	79		
Transportar o aparelho	82		
Indicações de serviço	84		
Filtro de ar	84		
M-Tronic	86		
Serviço no inverno	86		
Vela de ignição	88		
Comportamento da marcha do motor	89		
Guardar o aparelho	89		
Afiar as ferramentas de corte metálicas	90		
Manter a cabeça de corte	90		
Controlo e manutenção pelo utilizador	92		

Estimado(a) cliente,

muito obrigado por ter adquirido um produto de qualidade da empresa STIHL.

Este produto foi fabricado graças a modernos processos de produção e recorrendo a extensas medidas de garantia de qualidade. Estamos empenhados em fazer tudo para que fique satisfeito com este aparelho e possa trabalhar sem quaisquer inconvenientes.

Se tiver perguntas referentes ao seu aparelho, dirija-se ao seu revendedor ou diretamente à nossa sociedade de vendas.

Atenciosamente seu,



Dr. Nikolas Stihl

STIHL

Referente a estas Instruções de serviço

Símbolos ilustrados

Os símbolos ilustrados aplicados no aparelho são explicados neste manual de instruções.

Em função do aparelho e do equipamento podem ser aplicados os seguintes símbolos ilustrados.



Depósito de combustível; mistura de combustível de gasolina e de óleo para motores

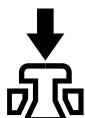

Acionar a válvula de descompressão



Bomba manual de combustível

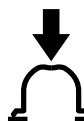

Acionar a bomba manual de combustível

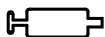

Bisnaga de massa lubrificante



Condução do ar de aspiração: Serviço no verão



Condução do ar de aspiração: Serviço no inverno

Marcação de secções no texto



AVISO

Aviso! Perigo de acidentes e de ferimentos em pessoas e danos materiais graves.



INDICAÇÃO

Aviso! Perigo de danos no aparelho ou em componentes individuais.

Aperfeiçoamento técnico

A STIHL trabalha permanentemente no aperfeiçoamento de todas as máquinas e de todos os aparelhos. Por esse motivo, reservamo-nos o direito a alterações na forma, técnica e equipamento do material fornecido.

Por esta razão, não podem ser feitas reivindicações com base nas indicações e ilustrações deste manual de instruções.

Indicações de segurança e técnica de trabalho



Medidas de segurança especiais são necessárias durante o trabalho com este aparelho a motor porque se trabalha com um número de rotações muito alto da ferramenta de corte.



Ler com atenção as Instruções de serviço completas antes de colocar o aparelho pela primeira vez em funcionamento, e guardá-las num lugar seguro para o uso ulterior. A não-observação das Instruções de serviço pode ser muito perigosa para a vida.

Observar as prescrições de segurança referentes aos diferentes países, por exemplo das cooperativas profissionais, caixas sociais, autoridades para a protecção de trabalho e outros.

Quem trabalha pela primeira vez com o aparelho a motor: Fazer-se explicar pelo vendedor ou por uma outra pessoa competente como se trabalha seguramente com o aparelho – ou participar num curso especial.

Menores não devem trabalhar com o aparelho a motor – com a excepção dos jovens maiores a 16 anos vigiados para a sua formação profissional.

Manter afastados crianças, animais e espectadores.

Se o aparelho a motor não for utilizado, pará-lo de tal modo que ninguém seja posto em perigo. Proteger o aparelho a motor contra a utilização não autorizada.

O utilizador é responsável por acidentes ou perigos que se apresentam perante outras pessoas ou a sua propriedade.

Só passar ou emprestar o aparelho a motor a pessoas que conhecem este modelo e o seu manuseio – e entregar sempre também as Instruções de serviço.

A utilização de aparelhos a motor que emitem ruídos também pode ser limitada temporariamente por prescrições nacionais como também locais.

Quem trabalha com o aparelho a motor tem que estar descansado, de boa saúde e num bom estado físico.

Quem não deve esforçar-se por razões da sua saúde, deveria perguntar ao seu médico se é possível trabalhar com um aparelho a motor.

Só para os portadores de pacemakers: O sistema de ignição deste aparelho produz um campo electromagnético muito pequeno. Uma influência sobre alguns tipos de pacemakers não pode ser excluída completamente. A STIHL recomenda consultar o médico respectivo e o fabricante do pacemaker, para evitar riscos para a saúde.

Não se deve trabalhar com o aparelho a motor depois de ter bebido álcool, de ter tomado medicamentos que prejudicam o poder de reacção, nem drogas.

Só utilizar o aparelho a motor – dependentemente das ferramentas de corte atribuídas – para cortar ervas e para cortar crescimento selvagem, arbustos, brenhas, pequenas árvores ou semelhantes.

O aparelho a motor não deve ser utilizado para outras finalidades – **perigo de acidentes!**

Só aplicar as ferramentas de corte ou os acessórios autorizados pela STIHL para este aparelho a motor, ou peças tecnicamente similares. Dirija-se a um revendedor especializado no caso de ter perguntas sobre a matéria. Utilizar unicamente ferramentas ou acessórios de alta qualidade. Senão pode existir o perigo de acidentes ou de danos no aparelho a motor.

A STIHL recomenda utilizar as ferramentas e os acessórios originais da STIHL. Estes são adaptados optimamente nas suas características ao produto e às exigências do utilizador.

Não efectuar alterações no aparelho – a segurança pode ser posta em perigo por isto. A STIHL exclui qualquer responsabilidade por danos de pessoas e de objetos que se apresentam durante o emprego de aparelhos de anexo não autorizados.

Não utilizar lavadoras de alta pressão para a limpeza do aparelho. O jacto de água duro pode danificar peças do aparelho.

A protecção do aparelho a motor não pode proteger o utilizador contra todos os objectos (pedras, vidro, arame, etc.) que são projectados pela ferramenta de

corte. Estes objectos podem ressaltar em qualquer sítio, e ferir a seguir o utilizador.

Fatos e equipamento

Usar os fatos e o equipamento prescritos.



Os fatos têm que ser convenientes, e não devem incomodar. Fatos apertados – fato combinado, nenhum casaco de trabalho.

Não usar fatos que podem prender-se em madeira, em brenhas ou em peças que se movimentam do aparelho. Também nenhum xaile, nem gravata, nem joias. Atar os cabelos compridos, e protegê-los (lenço da cabeça, boné, capacete, etc.).



Usar botas de segurança com solas antiderrapantes e biqueiras de aço.

Unicamente durante o emprego de cabeças de corte é autorizado como alternativa calçado sólido com sola antiderrapante.



AVISO
Para reduzir o perigo de ferir os olhos, usar óculos de protecção muito apertados conforme a norma EN 166. Observar para que os óculos de protecção estejam assentes correctamente.

Pôr uma protecção da cara (viseira), e observar para que esta esteja correctamente assente. Uma protecção da cara (viseira) não é nenhuma protecção suficiente para os olhos.

Pôr a sua protecção anti-ruído "pessoal" – por exemplo as cápsulas para proteger os ouvidos.

Pôr um capacete de protecção durante os trabalhos de desbaste, em brenhas altas e no caso de um perigo de objectos a cair para o chão.



Usar luvas de trabalho robustas de material resistente (por exemplo couro).

A STIHL tem uma vasta gama de equipamentos de protecção pessoais.

Transportar o aparelho a motor

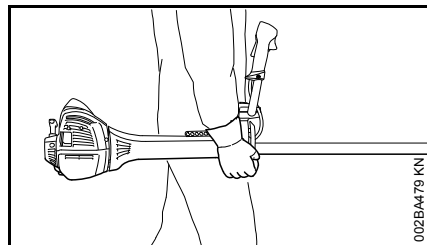

Parar sempre o motor.

Transportar o aparelho a motor suspenso no cinto de suporte ou equilibrado na haste. Proteger a ferramenta de corte metálica contra o contacto – utilizar uma protecção de transporte.



Não tocar nas peças quentes do aparelho, nem na engrenagem – **perigo de queimar-se!**

Em veículos: Proteger o aparelho a motor para que não bascule para o lado, que não seja danificado, e que não seja derramado combustível.

Meter gasolina



A gasolina é extremamente fácil de inflamar-se – manter-se afastado do fogo aberto – não derramar combustível – não fumar.

Parar o motor antes de abastecer o depósito.

Não abastecer o depósito enquanto que o motor ainda esteja quente – o combustível pode transbordar – **perigo de incêndio!**

Abrir cuidadosamente a tampa do depósito para que uma sobrepressão existente possa decompor-se lentamente, e que não saia combustível.

Só abastecer o depósito em locais bem ventilados. Se foi derramado combustível, limpar imediatamente o aparelho a motor – atenção para que os fatos não entrem em contacto com o combustível, senão, mudar-se imediatamente.



Apertar a tampa do depósito tão bem que possível depois de ter abastecido o depósito.

Assim é reduzido o risco de que a tampa do depósito se solte devido às vibrações do motor, e que saia combustível.

Observar as fugas – quando sai combustível, não arrancar o motor – **perigo de vida por queimaduras!**

Antes do arranque

Verificar se o aparelho a motor está num estado seguro para o serviço – observar os capítulos respectivos nas Instruções de serviço:

- Verificar se o sistema de combustível veda bem, particularmente as peças visíveis, como por exemplo a tampa do depósito, as uniões das mangueiras, a bomba manual de combustível (unicamente nos aparelhos a motor com bomba manual de combustível). Não arrancar o motor no caso de fugas ou danificações – **perigo de incêndio!** Mandar reparar o aparelho pelo revendedor especializado antes de colocá-lo em funcionamento
- A combinação de ferramenta de corte, protecção, cabo e cinto de suporte tem que ser autorizada, e todas as peças têm que ser impecavelmente montadas
- O botão de paragem tem que ser fácil de premir
- A alavanca da válvula de arranque, o bloqueio do acelerador e o acelerador têm que funcionar facilmente – o acelerador tem que voltar automaticamente para a posição da marcha em vazio. A

alavanca da válvula de arranque tem que voltar da posição ▲ para a posição de serviço I ao premir ao mesmo tempo o bloqueio do acelerador e o acelerador.

- Controlar se o conector da linha de ignição está bem apertado – com o conector solto podem produzir-se faíscas que podem inflamar a mistura de combustível e de ar a sair – **perigo de incêndio!**
- Ferramenta de corte ou ferramenta de anexo: Montagem correcta, assento firme e estado impecável
- Controlar se os equipamentos de protecção (por exemplo a protecção para a ferramenta de corte, o prato de marcha) estão danificados resp. gastos. Substituir as peças danificadas. Não accionar o aparelho com uma protecção danificada ou um prato de marcha gasto (quando as letras e as setas já não podem ser reconhecidas)
- Não efectuar alterações nos equipamentos de serviço e de segurança
- Os cabos da mão têm que estar limpos e secos, sem óleo nem sujidade – isto é importante para conduzir seguramente o aparelho a motor
- Ajustar o cinto de suporte e o(s) cabo(s) da mão correspondentemente à altura. Observar para isto os capítulos "Pôr o cinto de suporte" e "Equilibrar o aparelho".

O aparelho a motor deve unicamente ser accionado num estado seguro para o serviço – **perigo de acidentes!**

Para o caso de emergência ao utilizar cintos de suporte: Treinar como depositar rapidamente o aparelho. Não deitar o aparelho para o chão durante o treino para evitar danificações.

Arrancar o motor

A uma distância de pelo menos 3 m do lugar de abastecimento do depósito – não em locais fechados.

Unicamente num subsolo plano, procurar uma posição sólida e segura, segurar bem o aparelho a motor – a ferramenta de corte não deve tocar em objectos, nem no chão porque pode girar-se também durante o arranque.

O aparelho a motor só é manejado por uma pessoa – não tolerar outras pessoas na zona de alcance de 15 m – também não durante o arranque – **perigo de ferir-se por objectos lançados!**



Evitar o contacto com a ferramenta de corte – **perigo de ferir-se!**



Não arrancar o motor "a partir da mão" – arrancá-lo como descrito nas Instruções de serviço. A ferramenta de corte continua ainda a movimentar-se durante algum tempo quando o acelerador é largado – **efeito de marcha continuada!**

Manter afastados materiais facilmente inflamáveis (por exemplo aparas, casca da árvore, ervas secas, combustível) da

corrente quente dos gases de escape e da superfície quente do silenciador – **perigo de incêndio!**

Segurar e conduzir o aparelho

Segurar sempre o aparelho a motor com as duas mãos nos cabos.

Procurar sempre uma posição sólida e segura.

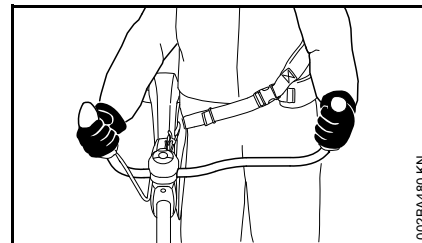

A mão direita no cabo de manejo, a mão esquerda no cabo da mão do tubo do punho.

Durante o trabalho

Procurar sempre uma posição sólida e segura.

No caso de um perigo iminente resp. em caso de emergência, premir o botão de paragem para parar o motor.

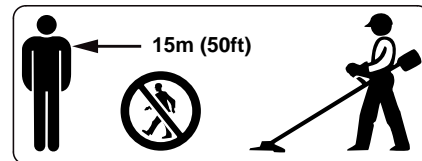

Numa larga zona à volta do local de emprego pode nascer um perigo de acidentes por objectos projectados, por

isto, não deve permanecer uma outra pessoa na zona de alcance de 15 m. Manter esta distância também a objectos (veículos, vidros) – **perigo de danos materiais!** Um perigo também não pode ser excluído numa distância maior a 15 m.

Observar para que haja uma marcha em vazio impecável do motor para que a ferramenta de corte já não se gire depois de ter largado o acelerador. Se a ferramenta de corte se girar na marcha em vazio apesar disto, mandá-la reparar pelo revendedor especializado. A STIHL recomenda o revendedor especializado da STIHL.

Cuidado com verglas, humidade, neve, em encostas, num terreno acidentado, etc. – **perigo de escorregar-se!**

Observar os obstáculos: Tocos, raízes – **perigo de tropeçar!**

Só trabalhar em pé no solo, nunca a partir de locais instáveis, nunca a partir de um escadote, nem de uma plataforma de trabalho.

Uma atenção e um cuidado maiores são necessários com a protecção anti-ruído posta – a percepção dos ruídos avisando o perigo (gritos, sinais e outros) é limitada.

Fazer a tempo intervalos de trabalho para evitar o cansaço e a fadiga extrema – **perigo de acidentes!**

Trabalhar calma e concentradamente – só em boas condições de luz e de vista. Trabalhar prudentemente, não pôr outras pessoas em perigo.



O aparelho a motor produz gases de escape tóxicos, logo que o motor esteja a funcionar. Estes gases podem ser inodoros e invisíveis, e conter hidrocarbonetos não queimados e benzol. Nunca trabalhar com o aparelho a motor em locais fechados nem mal ventilados – também não com os aparelhos com catalisadores.

Procurar sempre uma troca suficiente de ar durante o trabalho em fossos, baixadas ou num espaço limitado – **perigo de vida pela intoxicação!**

Interromper imediatamente o trabalho no caso de uma náusea, de dores de cabeça, problemas visuais (por exemplo um campo visual cada vez mais pequeno), problemas de audição, vertigem, capacidade de concentração que está a diminuir – estes sintomas podem ser causados entre outros por concentrações demasiado elevadas dos gases de escape – **perigo de acidentes!**

Accionar o aparelho a motor sem ruídos nem gases de escape – não deixar funcionar o motor desnecessariamente, só acelerar durante o trabalho.

Não fumar durante a utilização do aparelho a motor, nem na proximidade do aparelho a motor – **perigo de incêndio!** Do sistema de combustível podem escapar vapores de gasolina inflamáveis.

Os pós, o fumo e a fumaça que se produzem durante o trabalho podem ser nocivos para a saúde. Usar uma máscara de protecção no caso de um forte desenvolvimento de pó e de fumo.

Se o aparelho a motor for submetido a um esforço não conforme o previsto (por exemplo uma influência de força por um golpe ou uma queda), é imprescindível controlar se este está ainda num estado seguro para o serviço antes de continuar a trabalhar com o aparelho – vide também o capítulo "Antes do arranque".

Controlar particularmente a impermeabilidade do sistema de combustível e a operacionalidade dos equipamentos de segurança. Não continuar a utilizar, de maneira nenhuma, os aparelhos a motor inseguros para o serviço. Contactar um revendedor especializado em caso de dúvida.



Nunca trabalhar sem a protecção apropriada para o aparelho e a ferramenta de corte – **perigo de ferir-se por objectos lançados para fora!**



Controlar o terreno: Objectos sólidos – pedras, peças metálicas ou semelhantes podem ser projectados – também além dos 15 m – **perigo de ferir-se!** – e podem danificar a ferramenta de corte e objectos (por exemplo veículos estacionados, vidros) (danos materiais).



Trabalhar com um cuidado particular num terreno de orientação difícil com densa vegetação.

Durante o corte em brenhas altas, por baixo de arbustos e sebes: Altura de trabalho com a ferramenta de corte de pelo menos 15 cm – não pôr os animais em perigo.

Antes de deixar o aparelho – parar o motor.

Controlar a ferramenta de corte com regularidade, em curtas distâncias e imediatamente no caso de sentir modificações:

- Parar o motor, segurar bem o aparelho, fazer com que a ferramenta de corte se páre
- Controlar o estado e o assento firme, observar as fendas
- Observar o estado de afiação
- Substituir imediatamente as ferramentas de corte danificadas ou embotadas, também com pequenas fendas capilares

Limpar o assento da ferramenta de corte regularmente de ervas e brenhas – retirar os entupimentos no sector da ferramenta de corte ou da protecção.

Parar o motor para substituir a ferramenta de corte – **perigo de ferir-se!**



A engrenagem aquece-se durante o serviço. Não tocar na engrenagem – **perigo de queimar-se!**

Não continuar a utilizar as ferramentas de corte danificadas ou partidas, nem repará-las – por exemplo ao soldar ou rectificar – modificação da forma (desequilíbrio).

Partículas ou pedaços podem soltar-se, e tocar com uma alta velocidade no operador ou em terceiras pessoas – **feridas mais graves!**

Utilização de cabeças de corte

Utilizar unicamente a protecção com uma lâmina devidamente montada para que o fio de corte seja limitado ao comprimento autorizado.

É imprescindível parar o motor para reajustar o fio de corte com cabeças de corte manualmente reajustáveis – **perigo de ferir-se!**

Um abuso com fios de corte demasiado compridos reduz o número de rotações de trabalho do motor. Isto conduz ao sobreaquecimento e à danificação de peças funcionais importantes (por exemplo a embreagem, peças plásticas da caixa) pela patinagem permanente da embreagem – por exemplo pela ferramenta de corte girando-se na marcha em vazio – **perigo de ferir-se!**

Utilização de ferramentas de corte metálicas

A STIHL recomenda utilizar as ferramentas de corte metálicas originais da STIHL. Estas são adaptadas optimamente nas suas características ao aparelho e às exigências do utilizador.

As ferramentas de corte metálicas giram-se muito rapidamente. Ao mesmo tempo produzem-se forças que actuam sobre o aparelho, a própria ferramenta e o material a cortar.

As ferramentas de corte metálicas têm que ser afiadas regularmente segundo a prescrição.

As ferramentas de corte metálicas afiadas irregularmente produzem um desequilíbrio que pode pôr o aparelho sob uma carga extremamente grande – **perigo de rotura!**

Os gumes embotados ou indevidamente afiados podem conduzir a uma maior carga da ferramenta de corte metálica – **perigo de ferir-se** pelas peças partidas ou quebradas!

Controlar a ferramenta de corte metálica depois de qualquer contacto com objectos duros (por exemplo pedras, pedaços de rochas, peças metálicas) (por exemplo fendas e deformações). As rebarbas e outras acumulações visíveis de material têm que ser retiradas visto que podem soltar-se a qualquer altura durante o resto do serviço, e que podem ser lançadas para fora então – **perigo de ferir-se!**

Se uma ferramenta de corte metálica a girar-se tocar numa pedra ou num outro objecto duro, pode apresentar-se uma

formação de faíscas o que pode fazer com que materiais facilmente inflamáveis possam pegar fogo sob certas circunstâncias. Plantas e brenhas secas também são facilmente inflamáveis, particularmente em condições atmosféricas quentes e secas. Quando existe um perigo de incêndio, não utilizar as ferramentas de corte metálicas na proximidade de materiais facilmente inflamáveis, plantas ou brenhas secas. Perguntar imprescindivelmente nos serviços florestais competentes se existe um perigo de incêndio.

A ferramenta de corte metálica utilizada não deve ter, de maneira nenhuma, um diâmetro demasiado grande para reduzir os perigos mencionados que se apresentam durante o serviço de uma ferramenta de corte metálica. Não deve ser demasiado pesada. Tem que ser fabricada de materiais de qualidade suficiente, e apresentar uma geometria apropriada (forma, espessura).

Uma ferramenta de corte metálica não fabricada pela STIHL não deve ser mais pesada, nem mais grossa, nem ter uma forma diferente, nem ser maior no seu diâmetro que a ferramenta de corte metálica maior autorizada para este aparelho a motor da STIHL – **perigo de ferir-se!**

Vibrações

Um período de utilização mais longo do aparelho pode conduzir à má circulação de sangue nas mãos condicionada pelas vibrações ("Doença dos dedos brancos").

Um período válido geralmente para a utilização não pode ser fixo porque este depende de vários factores de influência.

O período de utilização é prolongado:

- Pela protecção das mãos (luvas quentes)
- Por intervalos

O período de utilização é reduzido:

- Por uma disposição pessoal particular à má circulação de sangue (característica: Dedos frios com muita frequência, irritação)
- Por baixas temperaturas ambientes
- Pelo tamanho das forças de pegar (um acesso sólido impede a circulação de sangue)

Ao utilizar o aparelho regularmente e durante um período de utilização prolongado, e quando se apresentam repetidamente os sinais respectivos (por exemplo a irritação dos dedos), recomendam-se análises medicinais.

Manutenção e reparações

Manter regularmente o aparelho a motor. Só executar os trabalhos de manutenção e as reparações descritos nas Instruções de serviço. Mandar executar todos os demais trabalhos por um revendedor especializado.

A STIHL recomenda mandar efectuar os trabalhos de manutenção e as reparações unicamente pelo revendedor especializado da STIHL. Aos revendedores especializados da

STIHL são oferecidas regularmente instruções, e são postas à disposição Informações técnicas.

Utilizar unicamente as peças de reposição de alta qualidade. Senão pode existir o perigo de acidentes ou de danos no aparelho. Dirija-se a um revendedor especializado no caso de ter perguntas sobre a matéria.

A STIHL recomenda utilizar as peças de reposição originais da STIHL. Estas são adaptadas optimamente nas suas características ao aparelho e às exigências do utilizador.

Parar sempre o motor, e tirar o encaixe da vela de ignição para efectuar a reparação, a manutenção e a limpeza – perigo de ferir-se pelo arranque involuntário do motor! – Excepção: Regulação do carburador e da marcha em vazio.

Não colocar o motor em movimento com o encaixe da vela de ignição tirado ou com a vela de ignição desatarraxada com o dispositivo de arranque – **perigo de incêndio** por faíscas de ignição fora do cilindro!

Não manter nem guardar o aparelho a motor perto de um fogo aberto – **perigo de incêndio** devido ao combustível!

Controlar regularmente se a tampa do depósito veda bem.

Utilizar unicamente uma vela de ignição impecável e autorizada pela STIHL – vide o capítulo "Dados técnicos".

Controlar os cabos de ignição (isolamento impecável, conexão firme).

Controlar se o silenciador está num estado impecável.

Não trabalhar com um silenciador defeituoso nem sem silenciador – **perigo de incêndio!** – Não tocar no silenciador quente – **perigo de queimar-se!**

Não tocar no silenciador quente – **perigo de queimarse!**

O estado dos elementos anti-vibratórios influencia o comportamento de vibração – controlar regularmente os elementos anti-vibratórios.

Símbolos nos dispositivos de protecção

Uma **seta** na protecção para ferramentas de corte marca o sentido de rotação das ferramentas de corte.

Alguns dos símbolos seguintes encontram-se no lado exterior da protecção, e indicam a combinação autorizada Ferramenta de corte / Protecção.



A protecção pode ser utilizada em conjunto com as cabeças de corte.



A protecção pode ser utilizada em conjunto com as lâminas para cortar erva.



A protecção pode ser utilizada em conjunto com as facas para cortar mata espessa.



A protecção pode ser utilizada em conjunto com as lâminas de trituração.



A protecção não deve ser utilizada em conjunto com as cabeças de corte.



A protecção não deve ser utilizada em conjunto com as lâminas para cortar erva.



A protecção não deve ser utilizada em conjunto com as facas para cortar mata espessa.



A protecção não deve ser utilizada em conjunto com as lâminas de trituração.



A protecção não deve ser utilizada em conjunto com as lâminas circulares.

Cinto de suporte

O cinto de suporte está incluído no volume de fornecimento ou pode ser adquirido como acessório especial.

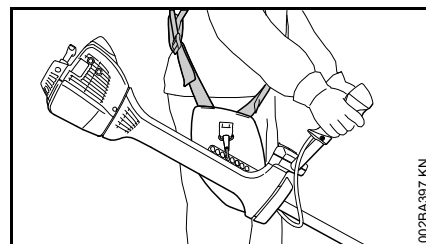

- Utilizar um cinto de suporte
- Suspender o aparelho a motor no cinto de suporte com o motor a funcionar

Todas as ferramentas de corte têm que ser utilizadas em conjunto com um cinto duplo para os ombros com dispositivo de soltura rápida!

Cabeça de corte com fio de corte

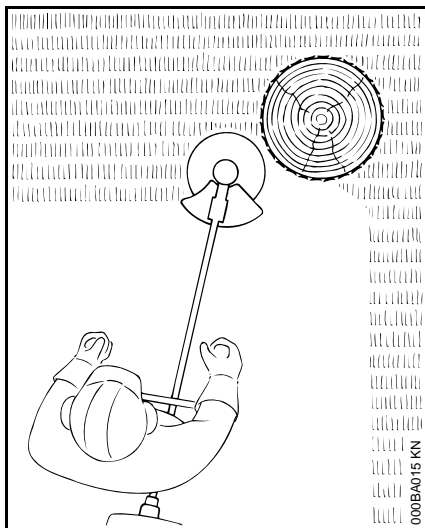

Para um "corte" suave – para cortar com precisão também bordos alcantilados à volta de árvores, estacas, etc. – menor ferimento da casca da árvore.

Uma folha anexada está incluída no volume de fornecimento da cabeça de corte. Equipar a cabeça de corte unicamente segundo as indicações na folha anexada com fios de corte.



AVISO
Não substituir os fios de corte por fios metálicos nem cordas – **perigo de ferir-se!**

STIHL DuroCut

Observar as marcações de desgaste!

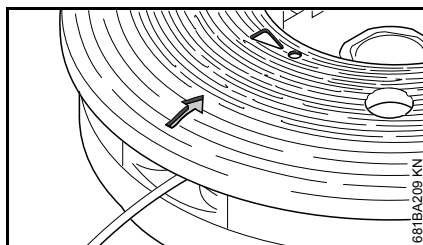

Quando uma marcação de desgaste formada como **ponto de exclamação** na protecção da DuroCut, for visível, já não utilizar a DuroCut, senão existe o perigo que a cabeça de corte seja danificada.

Substituir uma protecção gasta por uma nova protecção.

As folhas anexadas estão incluídas no volume de fornecimento da cabeça de corte. Equipar a cabeça de corte unicamente segundo as indicações nas folhas anexadas com fios de corte.



AVISO
Não utilizar fios metálicos nem cordas em lugar do fio de corte – **perigo de ferir-se!**

Cabeça de corte com facas plásticas – STIHL PolyCut

Para cortar os bordos dos prados sem árvores (sem postes, estacadas, árvores e obstáculos semelhantes).

Observar as marcações de desgaste!

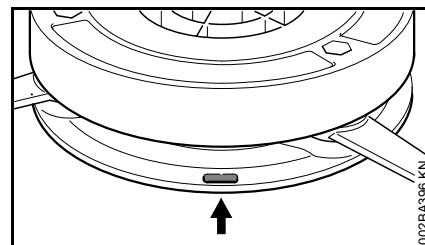

Se uma das marcações na cabeça de corte PolyCut estiver partida para baixo (seta): Já não utilizar a cabeça de corte, e substituí-la por uma nova! **Perigo de ferir-se** por peças projectadas das ferramentas!

É imprescindível observar as indicações de manutenção para a cabeça de corte PolyCut!

A cabeça de corte PolyCut também pode ser dotada de fios de corte em lugar de lâminas plásticas.

As folhas anexadas estão incluídas no volume de fornecimento da cabeça de corte. Equipar a cabeça de corte unicamente segundo as indicações nas folhas anexadas com lâminas plásticas ou fios de corte.



AVISO
Não utilizar fios metálicos nem cordas em lugar do fio de corte – **perigo de ferir-se!**

Perigo de rebate nas ferramentas de corte metálicas



AVISO



Durante o emprego de ferramentas de corte metálicas existe o perigo de um rebate quando a ferramenta toca num obstáculo sólido (tronco de uma árvore, ramo, toco, pedra ou semelhante). O aparelho é lançado ao mesmo tempo para trás – no sentido contrário ao sentido de rotação da ferramenta.

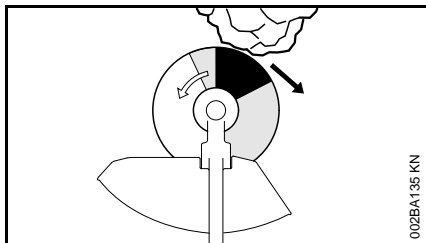

Existe um maior perigo de rebate quando a ferramenta toca num obstáculo na **zona preta**.

Lâmina para cortar erva

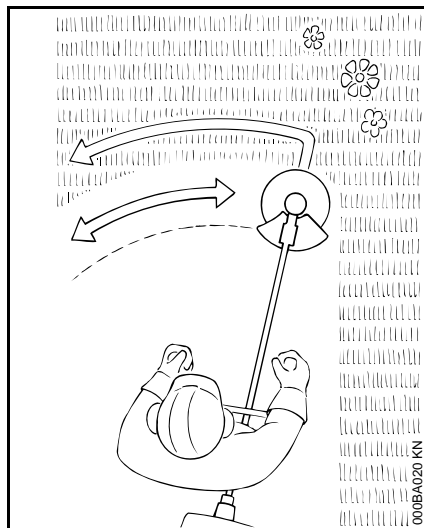

Unicamente para ervas e ervas daninhas – conduzir o aparelho como uma gadanha.



AVISO

Um abuso pode danificar a lâmina para cortar erva – **perigo de ferir-se** por peças projectadas!

Afiar a lâmina para cortar erva segundo as prescrições quando está embotada consideravelmente.

Faca para cortar mata espessa

Para cortar ervas feltradas, desbastar crescimento selvagem e brenhas e ao limpar arborizações jovens com um diâmetro máximo do tronco de 2 cm – não cortar madeiras mais fortes – **perigo de acidentes!**

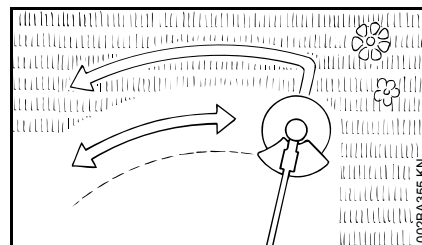

Conduzir o aparelho muito perto do solo como uma foice durante o corte de ervas e a limpeza de arborizações jovens.

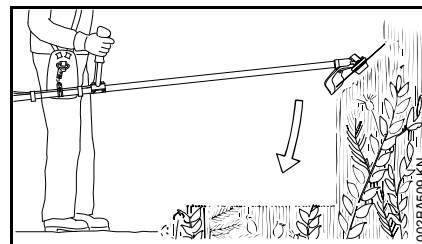

Para desbastar crescimento selvagem e brenhas, "imersar" a faca para cortar mata espessa de cima na planta – o material a cortar é triturado – não manter a ferramenta de corte ao mesmo tempo acima da altura das ancas.

Um cuidado extremo é necessário com esta técnica de trabalho. Quanto maior for a distância da ferramenta de corte ao chão, tanto maior é o risco que partículas sejam projectadas para o lado – **perigo de ferir-se!**

Atenção! Um abuso pode danificar a faca para cortar mata espessa – **perigo de ferir-se** por peças projectadas!

Observar imprescindivelmente para reduzir o perigo de acidentes:

- Evitar o contacto com pedras, corpos metálicos ou semelhantes
- Não cortar madeira nem arbustos com um diâmetro superior a 2 cm – utilizar uma lâmina circular para maiores diâmetros
- Controlar regularmente se a faca para cortar mata espessa está danificada – não continuar a utilizar uma faca para cortar mata espessa danificada
- Afiar uma faca para cortar mata espessa regularmente e segundo a prescrição no caso de um embotamento notável, e equilibrá-la – se necessário (a STIHL recomenda o revendedor especializado da STIHL)

Lâmina de trituração

Para limpar e fragmentar ervas difíceis e feltradas, crescimento selvagem e brenhas.

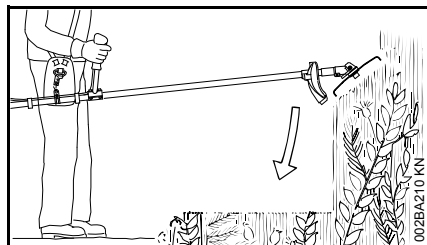

"Imergir" a lâmina de trituração de cima na planta para limpar e fragmentar crescimento selvagem e brenhas – o

material cortado é triturado – não manter a ferramenta de corte acima da altura das ancas.

Um cuidado extremo é necessário com esta técnica de trabalho. Quanto maior for a distância da ferramenta de corte ao chão, tanto maior é o risco que partículas sejam projectadas para o lado – **perigo de ferir-se!**

Atenção! Um abuso pode danificar a lâmina de trituração – **perigo de ferir-se** por peças projectadas!

Observar imprescindivelmente para reduzir o perigo de acidentes:

- Evitar o contacto com pedras, corpos metálicos ou semelhantes
- Não cortar madeira nem arbustos com um diâmetro superior a 2 cm – utilizar uma lâmina circular para maiores diâmetros
- Controlar regularmente se a lâmina de trituração está danificada – não continuar a utilizar uma lâmina de trituração danificada
- Afiar uma lâmina de trituração regularmente e segundo a prescrição no caso de um embotamento notável, e equilibrá-la - se necessário (a STIHL recomenda o revendedor especializado da STIHL)

Lâmina circular

Para cortar arbustos e árvores com um diâmetro do tronco até 7 cm.

A melhor capacidade de corte é atingida à plena aceleração e com uma pressão de avanço uniforme.

Utilizar as lâminas circulares unicamente com o encosto apropriado para o diâmetro da ferramenta de corte.



Evitar imprescindivelmente o contacto da lâmina circular com pedras e terra – perigo da formação de roturas. Afiar a tempo e devidamente – os dentes embotados podem conduzir à formação de roturas, e, por consequência, à rotura da lâmina principal – **perigo de acidentes!**

Manter uma distância de pelo menos dois comprimentos de uma árvore ao próximo lugar de trabalho durante o abate.

Perigo de rebate

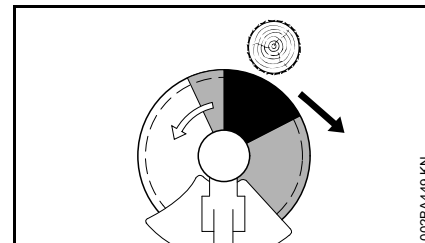

O perigo de rebate é muito fortemente aumentado na zona preta: Nunca iniciar um corte nesta zona, nem cortar nada.

Na zona cinzenta existe também o perigo de um rebate: Unicamente as pessoas experientadas com uma formação especial para técnicas de trabalho especiais podem utilizar esta zona.







Um trabalho pobre em rebate e fácil é possível na zona branca. Iniciar sempre o corte neste sector.

Combinações autorizadas de ferramenta de corte, protecção, encosto e cinto de suporte

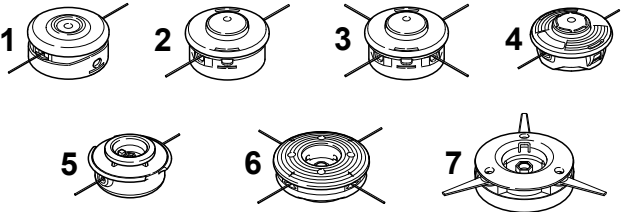
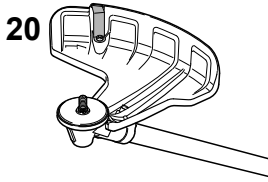
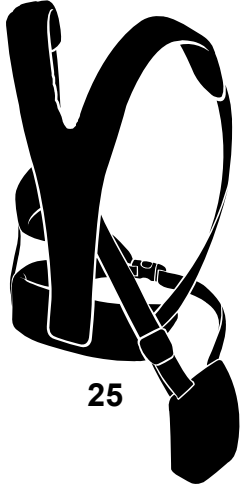
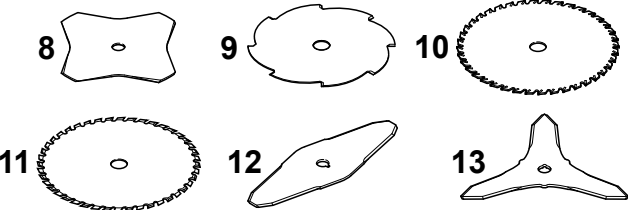
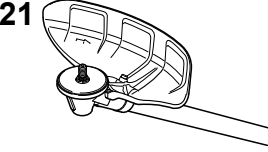
Ferramenta de corte

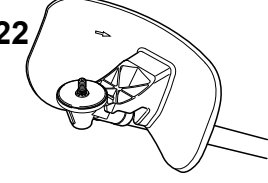
Protecção, encosto

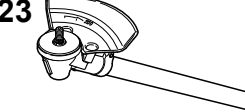
Cinto de suporte

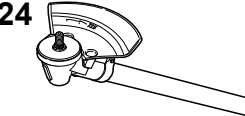
 <p>Diagrams of cutting tools 1 through 7. Tools 1-4 are cylindrical with different internal patterns. Tools 5-7 are more complex, with 7 having a central protrusion.</p>	 <p>Diagram of guard 20, showing a curved protective cover with a central opening and a mounting bracket.</p>	 <p>Diagram of support belt 25, a wide, dark-colored belt with a central strap and buckles.</p>
 <p>Diagrams of cutting tools 8 through 13. Tools 8-11 are circular with various tooth patterns. Tools 12-13 are irregularly shaped.</p>	 <p>Diagram of guard 21, similar to 20 but with a different internal structure.</p>	
 <p>Diagram of cutting tool 14, a curved, blade-like tool.</p>	 <p>Diagram of guard 22, showing a different guard design with a central opening.</p>	
 <p>Diagrams of cutting tools 15 and 16, circular saw blades with different tooth profiles.</p>	 <p>Diagram of guard 23, showing a guard with a different mounting mechanism.</p>	
 <p>Diagrams of cutting tools 17 through 19, circular saw blades with different tooth profiles.</p>	 <p>Diagram of guard 24, showing a guard with a different mounting mechanism.</p>	

0000-GXX-0417-A0

Combinações autorizadas

Selecionar a combinação apropriada na tabela em função da ferramenta de corte!



AVISO

Por razões de segurança devem unicamente ser combinadas as ferramentas de corte e as proteções ou os encostos que estão numa linha da tabela. Outras combinações não são autorizadas – **Perigo de acidentes!**

Ferramentas de corte

Cabeçotes de corte

- 1 STIHL SuperCut 40-2
- 2 STIHL AutoCut 40-2
- 3 STIHL AutoCut 40-4¹
- 4 STIHL AutoCut 46-2
- 5 STIHL TrimCut 41-2
- 6 STIHL DuroCut 40-4
- 7 STIHL PolyCut 41-3

Ferramentas de corte metálicas

- 8 Lâmina para cortar erva 230-4 (Ø 230 mm)
- 9 Lâmina para cortar erva 255-8 (Ø 255 mm)
- 10 Lâmina para cortar erva 250-40 Spezial (Ø 250 mm)

- 11 Lâmina para cortar erva 250-44 (Ø 250 mm)²
- 12 Faca para cortar mata espessa 305-2 Spezial (Ø 305 mm)
- 13 Faca para cortar mata espessa 300-3 (Ø 300 mm)
- 14 Lâmina de trituração 270-2 (Ø 270 mm)
- 15 Lâmina circular 200 dentes pontiagudos (Ø 200 mm)
- 16 Lâmina circular 200-22 dentes de cinzel (4119), lâmina circular 200-22 HP dentes de cinzel (4000)
- 17 Lâmina circular 225 dentes pontiagudos (Ø 225 mm)
- 18 Lâmina circular 225 dentes de cinzel (Ø 225 mm)
- 19 Lâmina circular 225 (metal duro) (Ø 225 mm)



AVISO

Lâminas para cortar erva, facas para cortar mata espessa, lâminas de trituração e lâminas circulares de outros materiais que não sejam de metal não são autorizadas.

Proteções, encostos

- 20 Proteção para cabeçotes de corte
- 21 Proteção para ferramentas de corte metálicas, posições 8 a 13
- 22 Proteção para lâminas de trituração
- 23 Encosto para lâminas circulares, posições 15 a 16
- 24 Encosto para lâminas circulares, posições 17 a 19

Cinto de suporte

- 25 Tem de ser usado cinto duplo para os ombros

1) Só autorizada nas FS 460 C-M e FS 490 C-M

2) Não autorizada para FS 410 C

Aplicar o cabo para duas mãos

Aplicar o cabo para duas mãos com um apoio do cabo rotativo

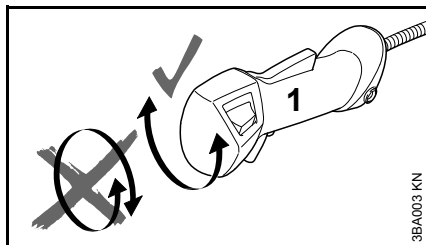

Não girar o cabo de operação (1) entre a desempacotagem do aparelho e a aplicação no tubo do punho à volta do eixo longitudinal; consultar também o capítulo "Regular os tirantes de gás".

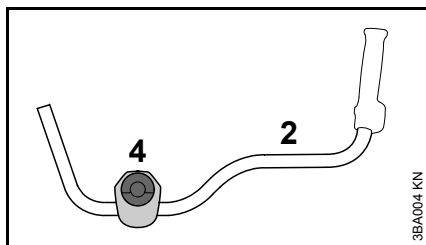

No estado de fornecimento, os pratos de aperto (4) estão fixados no tubo do punho (2).

- **Não** alterar a posição dos pratos de aperto no tubo do punho até à fixação do cabo de operação

Aplicar o tubo do punho

Os pratos de aperto têm que estar equipados com uma mola e ser fixados no apoio do cabo no aparelho para a montagem do apoio do cabo rotativo.

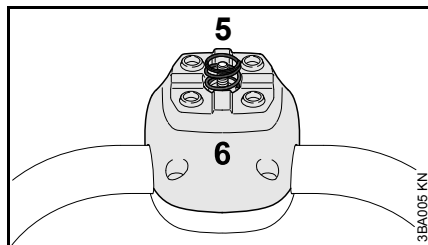

- Tirar a mola (5) do conjunto de peças que está incluído no material fornecido com o aparelho
- Puxar a mola (5) para dentro do prato de aperto inferior (6)

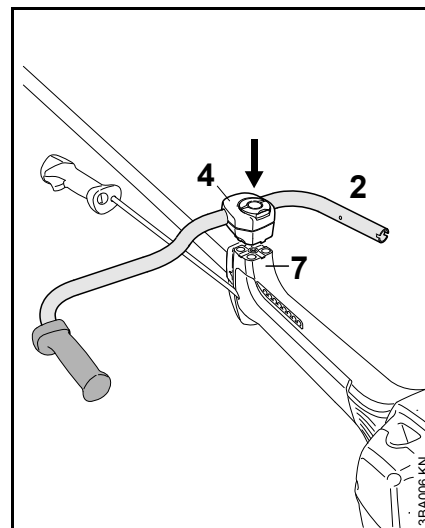

- Colocar os pratos de aperto (4) com o tubo do punho (2) levemente no apoio do cabo (7)
- **Não** girar o tubo do punho nos pratos de aperto

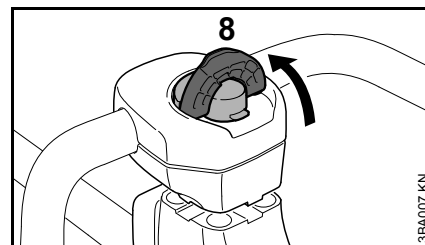

- Abrir basculando o arco do parafuso com pega (8) até que este esteja numa posição vertical

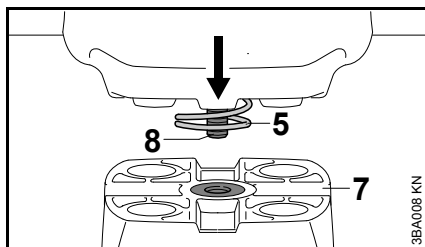

- Colocar o parafuso com pega (8) na peça intercalada rosca no apoio do cabo (7) – também contra a pressão da mola (5)

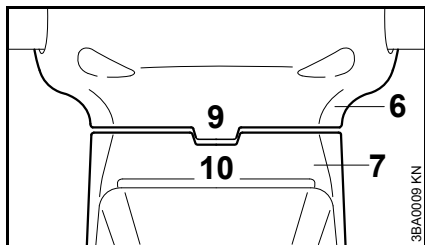

- Ajustar os pratos de aperto de tal modo que as nervuras formadas (9) no prato de aperto inferior (6) se cobram com as ranhuras (10) no apoio do cabo (7)

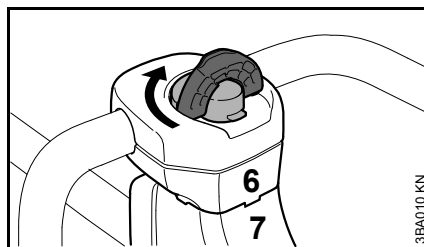

- Girar o parafuso com pega no sentido dos ponteiros do relógio até que o prato de aperto inferior (6) esteja encostado no apoio do cabo (7)

- Só apertar levemente o parafuso com pega

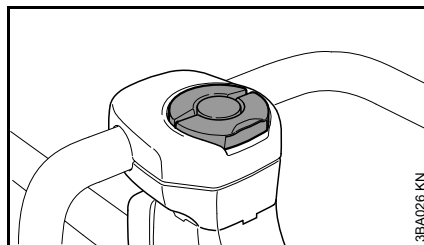

- Fechar o arco do parafuso com pega de tal modo que feche niveladamente à superfície

Aplicar o cabo de operação

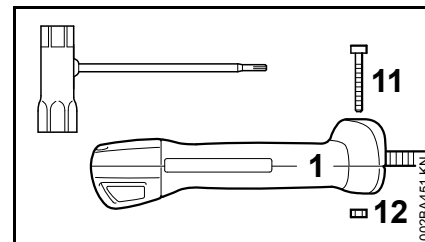

- Desaparafusar o parafuso (11), e tirar a porca (12) do cabo de operação (1)

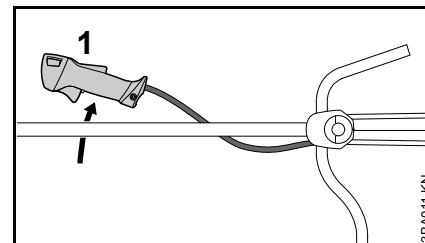

- Passar o cabo de operação (1) por baixo da haste, e depositá-lo no lado direito do aparelho

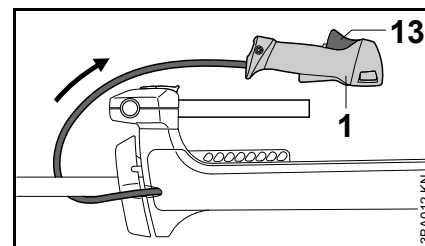

- Girar o cabo de operação (1) na forma de um arco atrás do tubo do punho até o acelerador (13) ficar virado para cima

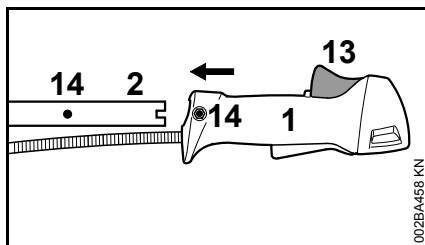

- Enfiar o cabo de operação (1) nesta posição na extremidade do tubo do punho (2) até que os furos (14) estejam em alinhamento – o acelerador (13) indica para cima

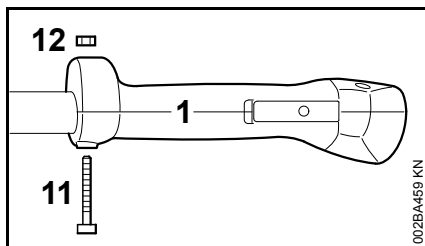

- Colocar a porca (12) no cabo de operação (1), enfiar o parafuso (11) no cabo de operação, girá-lo, e apertá-lo bem

Regular o tubo do punho

Abrir o parafuso com pega

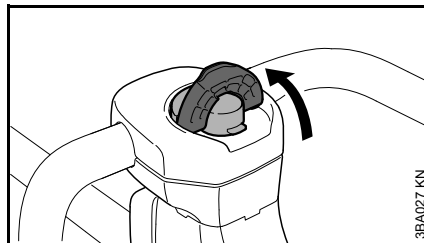

- Abrir basculando o arco do parafuso com pega até que este esteja numa posição vertical

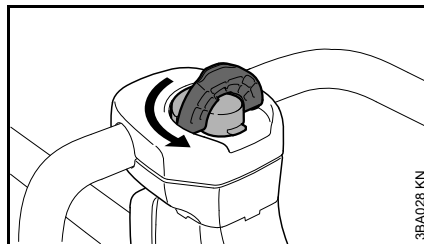

- Girar o parafuso com pega no sentido contrário aos ponteiros do relógio até que o apoio do cabo possa ser regulado

Ajustar o tubo do punho

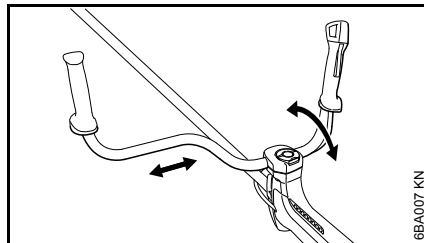

- Colocar o tubo do punho na posição desejada

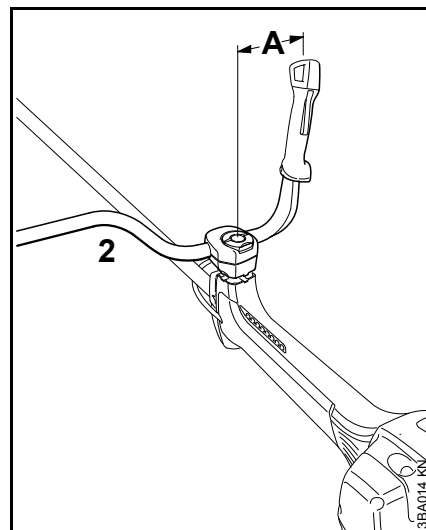

- Ajustar o tubo do punho (2) de tal modo que a distância (A) seja de aprox. 17 cm (7 in.)

Não fixar o tubo do punho na parte curvada do tubo.

Fechar o parafuso com pega

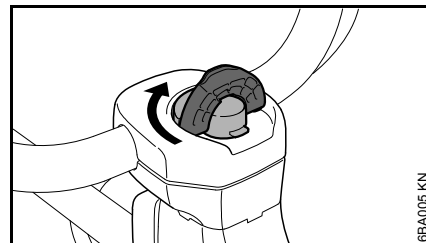

- Girar o parafuso com pega no sentido dos ponteiros do relógio até que o parafuso funcione com dificuldade
- Apertar bem o parafuso com pega

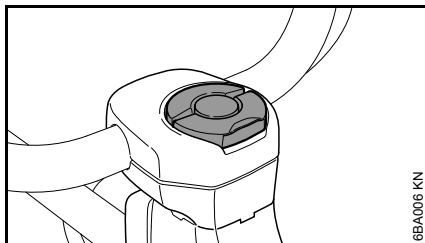

- Fechar o arco do parafuso com pega de tal modo que feche niveladamente à superfície

Controlar os tirantes de gás

- Controlar os tirantes de gás depois de ter aplicado o cabo de operação no tubo do punho, consultar o capítulo "Regular os tirantes de gás"

Girar o tubo do punho

para a posição de transporte

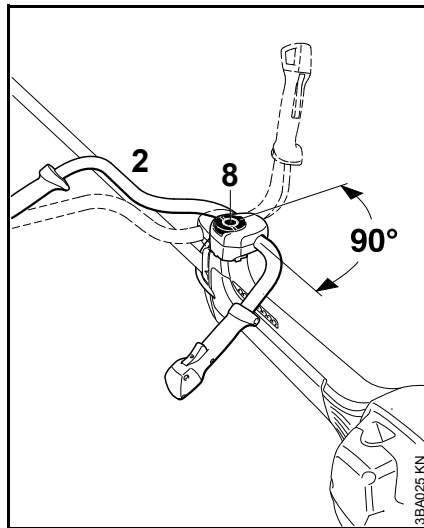

- Desapertar o parafuso com pega (8), e desaparafusá-lo até que o tubo do punho (2) possa ser girado no sentido dos ponteiros do relógio
- Girar o tubo do punho de 90°, e girá-lo a seguir para baixo
- Apertar bem o parafuso com pega (8)

para a posição de trabalho

- Girar o tubo do punho na sequência inversa ao descrito em cima, e girá-lo no sentido contrário aos ponteiros do relógio

Regular os tirantes de gás

Uma correcção da regulação dos tirantes de gás pode ser necessária depois da montagem do aparelho ou depois de um período de serviço prolongado.

Regular os tirantes de gás unicamente com o aparelho montado completamente.

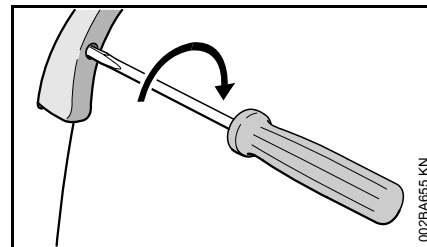

- Colocar o acelerador na posição de plena aceleração
- Girar o parafuso no acelerador até à primeira resistência na direcção da seta. Continuar a aparafusá-lo mais uma volta

Aplicar os dispositivos de protecção

Utilizar uma protecção adequada

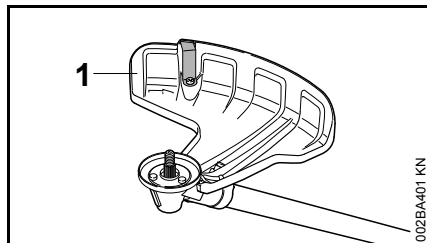

! AVISO

A protecção (1) só é autorizada para as cabeças de corte, por isto, tem que ser aplicada a protecção (1) antes de aplicar uma cabeça de corte.

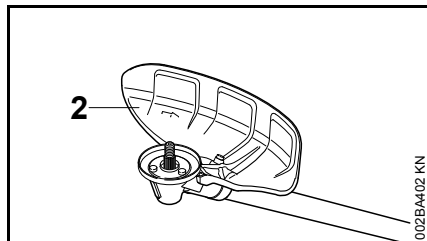

! AVISO

A protecção (2) só é autorizada para as lâminas para cortar erva e para as facas para cortar mata espessa, por isto, tem que ser aplicada a protecção (2) antes de aplicar uma lâmina para cortar erva ou uma faca para cortar mata espessa.

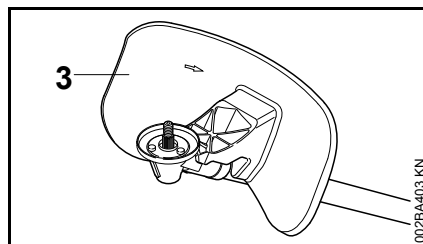

! AVISO

A protecção (3) só é autorizada para a lâmina de trituração, por isto, tem que ser aplicada a protecção (3) antes de aplicar uma lâmina de trituração.

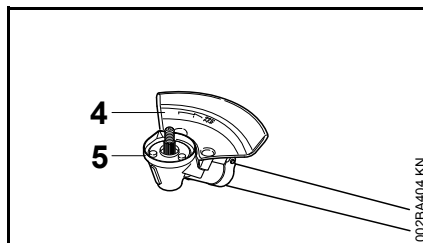

! AVISO

O encosto (4) que serve como protecção só é autorizado para as lâminas circulares, por isto, tem que ser aplicado o encosto (4) e ser substituído o anel de protecção (5) antes de aplicar uma lâmina circular, vide o capítulo "Aplicar a ferramenta de corte" / "Aplicar as lâminas circulares".

Aplicar a protecção

As protecções (1 a 4) são fixas da mesma maneira na engrenagem.

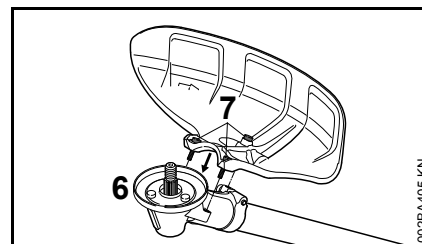

- Remover a sujidade dos pontos de ensamblar na engrenagem e na protecção – não deixar entrar sujidade nos furos roscados da engrenagem
- Colocar a protecção na engrenagem (6),
- Aparafusar os parafusos (7), e apertá-los bem

Aplicar a ferramenta de corte

Depositar o aparelho a motor

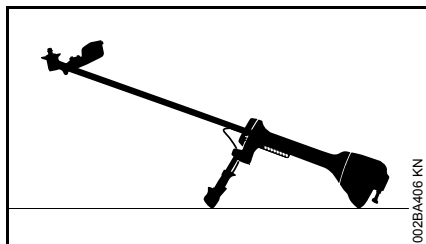

- Parar o motor
- Depositar o aparelho a motor de tal modo que o assento para a ferramenta de corte indique para cima

Utilizar o anel de proteção correto

O aparelho a motor já está equipado de fábrica com um anel de proteção.

O anel de proteção também pode ser adquirido como acessório especial.

O anel de proteção deve ser aplicado pelo revendedor especializado pois requer uma fixação cuidadosa. A STIHL recomenda para isto o revendedor especializado da STIHL.

Anel de proteção para trabalhos de corte de ervas

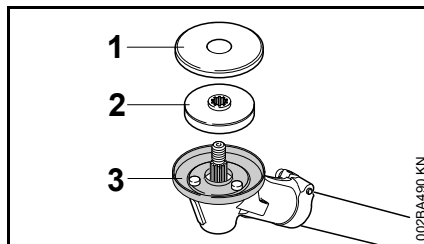

Utilizar o anel de proteção (1) para uma ótima proteção de enrolamento durante a utilização de

- cabeças de corte,
- lâminas para cortar erva,
- facas para cortar mata espessa,
- lâminas de trituração

Anel de proteção para trabalhos de corte de madeira

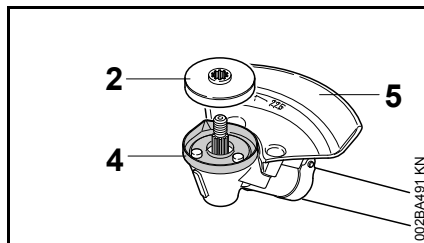

Utilizar o anel de proteção (4) unicamente para o emprego de lâminas circulares.

Aplicar o prato de pressão e a arruela de proteção

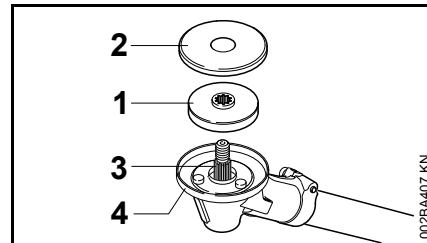

- Enfiar o prato de pressão (1) e a arruela de proteção (2) no eixo (3)

INDICAÇÃO

O prato de pressão (1) é necessário na engrenagem para a fixação de **todas** as ferramentas de corte.

INDICAÇÃO

Para a fixação de

- cabeças de corte,
- lâminas para cortar erva,
- facas para cortar mata espessa,
- lâminas de trituração

é necessária a arruela de proteção (2) na engrenagem. A arruela de proteção não é necessária para a fixação de lâminas circulares.

Controlar o prato de pressão

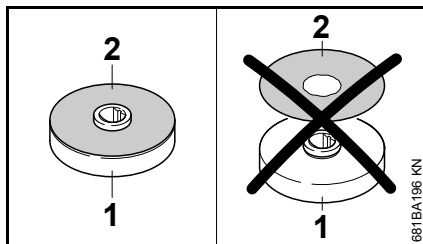

O prato de pressão consiste no corpo do prato de pressão (1) e numa arruela de proteção (2) montada neste para não se perder.



AVISO

Nunca utilizar o prato de pressão sem arruela de proteção. Pratos de pressão sem arruela de proteção têm que ser substituídos imediatamente.

Limpar as peças da engrenagem para a ferramenta de corte

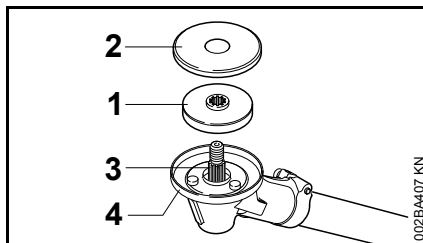

INDICAÇÃO

Verificar regularmente se a zona à volta e o setor interior do anel de proteção (4) estão sujos ou verificar se estão sujos

quando a ferramenta de corte é substituída, e limpá-los em caso de necessidade, para tal:

- Remover a arruela de proteção (1) e o prato de pressão (2) do eixo (3)
- Limpar cuidadosamente o anel de proteção, o eixo, o prato de pressão e a arruela de proteção, não desmontar o anel de proteção

Bloquear o eixo

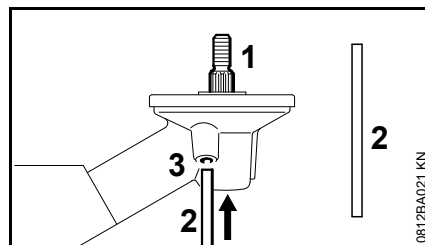

O eixo (1) tem que ser bloqueado com o pino (2) para aplicar e desmontar as ferramentas de corte. O pino está incluído no material fornecido, e pode ser adquirido como acessório especial.

- Enfiar o pino (2) até ao encosto no furo (3) na engrenagem – premi-lo levemente
- Girar o eixo, a porca ou a ferramenta de corte até que o pino engate, e que o eixo seja bloqueado

Aplicar a ferramenta de corte



AVISO

Utilizar uma proteção apropriada para a ferramenta de corte – consultar o capítulo "Aplicar os dispositivos de proteção".

Aplicar a cabeça de corte com uma conexão roscada

Guardar bem a folha anexada para a cabeça de corte.

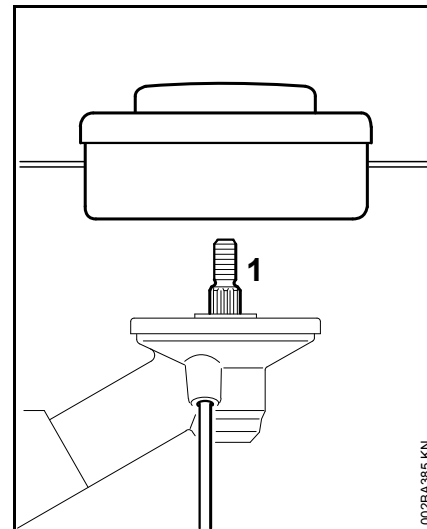

- Atarraxar a cabeça de corte no sentido contrário aos ponteiros do relógio até estar encostada no eixo (1)
- Bloquear o eixo
- Apertar bem a cabeça de corte

INDICAÇÃO

Retirar novamente a ferramenta para bloquear o eixo.

Desmontar a cabeça de corte

- Bloquear o eixo
- Girar a cabeça de corte no sentido dos ponteiros do relógio

Aplicar e desmontar ferramentas de corte metálicas

Guardar num lugar seguro a folha anexada e a embalagem referentes à ferramenta de corte metálica.

AVISO

Calçar luvas de proteção – perigo de ferir-se por gumes bem afiados.

Aplicar sempre apenas uma ferramenta de corte metálica!

Aplicar as lâminas para cortar erva, as facas para cortar mata espessa

Indicação para aparelhos que foram fornecidos como aparelho novo apenas com uma cabeça de corte: Para montar uma lâmina para cortar erva e uma faca para cortar mata espessa é necessário um "conjunto de transformação para ferramentas de corte metálicas" disponível no revendedor especializado.

Colocar corretamente a ferramenta de corte

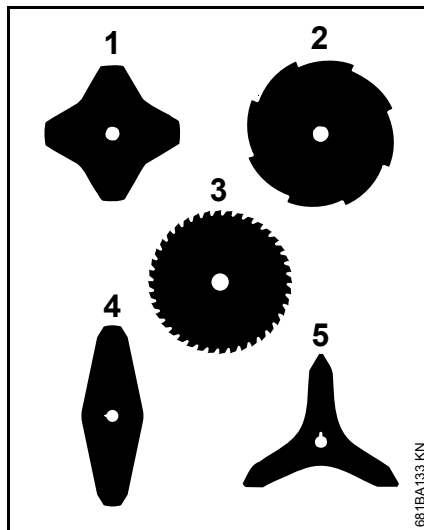

As ferramentas de corte (1, 4, 5) podem estar viradas em qualquer direção – virar regularmente estas ferramentas de corte para evitar um desgaste unilateral.

Os gumes das ferramentas de corte (2, 3) têm que indicar no sentido de rotação dos ponteiros do relógio.

- Utilizar o anel de proteção para as ferramentas de corte de ervas

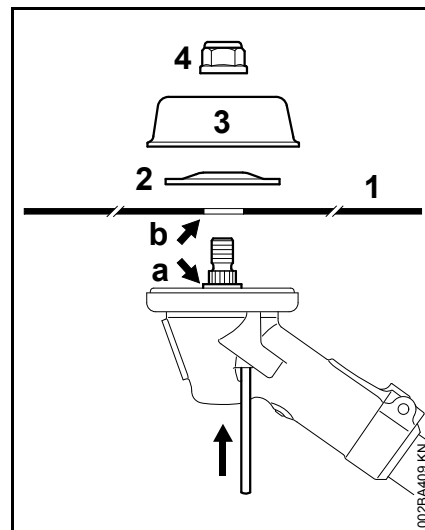

- Colocar a ferramenta de corte (1)

AVISO

O colar (a) tem que se erguer para dentro do furo (b) da ferramenta de corte!

Fixar a ferramenta de corte

- Colocar a arruela de pressão (2) – com a parte abaulada para cima
- Colocar o prato de marcha (3)
- Bloquear o eixo
- Atarraxar a porca (4) no sentido contrário ao dos ponteiros do relógio, e apertá-la bem

AVISO

Uma porca que deixe de apertar tem que ser substituída.

INDICAÇÃO

Retirar novamente a ferramenta para bloquear o eixo.

Desmontar a ferramenta de corte

- Bloquear o eixo
- Desapertar a porca no sentido dos ponteiros do relógio
- Remover a ferramenta de corte e as suas peças de fixação da engrenagem

Aplicar a lâmina de trituração 270-2

Indicação para aparelhos que foram fornecidos como aparelho novo apenas com uma cabeça de corte: Para montar uma lâmina de trituração é necessário o "conjunto de equipamento posterior lâmina de trituração" além do "conjunto de montagem lâmina de trituração" disponíveis no revendedor especializado.

- Utilizar o anel de proteção para as ferramentas de corte de ervas

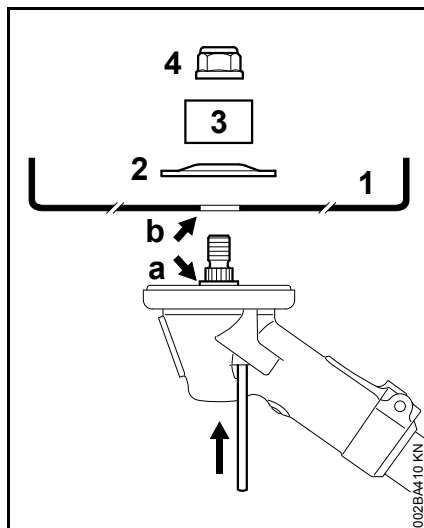

- Colocar a lâmina de trituração (1) – os gumes têm que indicar para cima

AVISO

O colar (a) tem que se erguer para dentro do furo (b) da ferramenta de corte!

Fixar a ferramenta de corte

- Colocar a arruela de pressão (2) – com a parte abaulada para cima
- Colocar o anel de proteção (3) para a lâmina de trituração – com a abertura para cima
- Bloquear o eixo
- Atarraxar a porca (4) no sentido contrário ao dos ponteiros do relógio, e apertá-la bem

AVISO

Uma porca que deixe de apertar tem que ser substituída.

INDICAÇÃO

Retirar novamente a ferramenta para bloquear o eixo.

Desmontar a ferramenta de corte

- Bloquear o eixo
- Desapertar a porca no sentido dos ponteiros do relógio
- Remover a ferramenta de corte e as suas peças de fixação da engrenagem

Aplicar as lâminas circulares

Um conjunto de encostos pode ser adquirido como acessório especial para aplicar as lâminas circulares; neste conjunto estão incluídos um encosto e um anel de proteção para lâminas circulares.

Indicação para aparelhos que foram fornecidos como aparelho novo apenas com uma cabeça de corte: Para montar uma lâmina circular são necessárias outras peças de fixação, disponíveis no revendedor especializado.

Substituir o anel de proteção

Recomendação: O anel de proteção deve ser aplicado pelo revendedor especializado pois requer uma fixação cuidadosa. A STIHL recomenda para isto o revendedor especializado da STIHL.

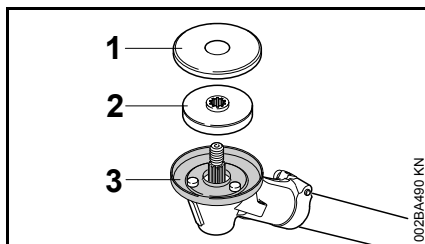

- Retirar a arruela de proteção (1) e o prato de pressão (2)
- Desmontar o anel de proteção (3) para as ferramentas de corte de ervas
- Guardar a arruela de proteção e o anel de proteção para serem utilizados posteriormente

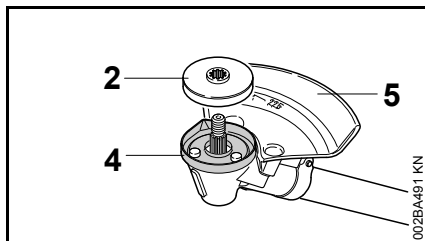

- Aplicar o anel de proteção (4) para as lâminas circulares
- Puxar o prato de pressão (2) sobre o eixo
- Aplicar o encosto (5) para as lâminas circulares

INDICAÇÃO

Não utilizar a arruela de proteção (1) para as lâminas circulares.

Colocar corretamente a ferramenta de corte

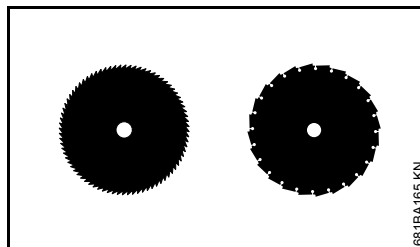

Os gumes das lâminas circulares têm que indicar no sentido de rotação dos ponteiros do relógio.

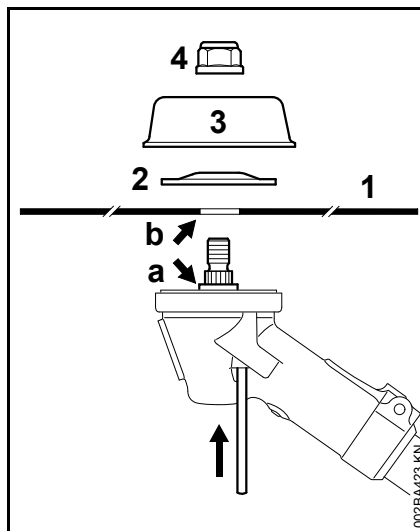

- Colocar a ferramenta de corte (1)

AVISO

O colar (a) tem que se erguer para dentro do furo (b) da ferramenta de corte.

Fixar a ferramenta de corte

- Colocar a arruela de pressão (2) – com a parte abaulada para cima
- Colocar o prato de marcha (3)

Como acessório especial pode ser adquirido um prato de marcha (3) para o corte de madeira, com o qual pode ser aproveitada a profundidade de corte completa da lâmina circular.

- Bloquear o eixo
- Atarraxar a porca (4) no sentido contrário ao dos ponteiros do relógio, e apertá-la bem

AVISO

Uma porca que deixe de apertar tem que ser substituída.

INDICAÇÃO

Retirar novamente a ferramenta para bloquear o eixo.

Desmontar a ferramenta de corte

- Bloquear o eixo
- Desapertar a porca no sentido dos ponteiros do relógio
- Remover a ferramenta de corte e as suas peças de fixação da engrenagem

Combustível

O motor tem de funcionar com uma mistura de combustível composta de gasolina e óleo do motor.



AVISO

Evitar um contacto direto da pele com o combustível e a inalação de vapores de combustível.

STIHL MotoMix

A STIHL recomenda a utilização do STIHL MotoMix. Esta mistura pronta de combustível não contém benzeno nem chumbo, distingue-se por um elevado índice de octanas, e oferece sempre a relação de mistura adequada.

O STIHL MotoMix é misturado com o óleo para motores de dois tempos HP Ultra da STIHL para alcançar a máxima durabilidade do motor.

O MotoMix não está disponível em todos os mercados.

Misturar o combustível



INDICAÇÃO

Combustíveis não apropriados ou uma relação de mistura diferente da prescrita podem causar graves danos no mecanismo propulsor. Gasolina ou óleo do motor de baixa qualidade podem danificar o motor, os anéis de vedação, as tubagens e o depósito de combustível.

Gasolina

Utilizar unicamente **gasolina de marca** com um índice de octanas mínimo de 90 ROZ – sem chumbo ou com chumbo.

Gasolina com um teor de álcool superior a 10% pode causar perturbações na marcha em motores com carburadores de regulação manual e, por isso, não deve ser usada com estes motores.

Motores com M-Tronic debitam a potência máxima com uma gasolina com até 25% de álcool (E25).

Óleo do motor

Caso o combustível seja misturado por si, deve ser usado apenas um óleo para motores de dois tempos da STIHL ou um outro óleo do motor de alto desempenho das classes JASO FB, JASO FC, JASO FD, ISO-L-EGB, ISO-L-EGC ou ISO-L-EGD.

A STIHL prescreve o óleo para motores de dois tempos STIHL HP Ultra ou um óleo do motor de alto desempenho equivalente, de forma garantir os limites de emissões relativos à durabilidade da máquina.

Relação de mistura

no óleo para motores de dois tempos STIHL 1:50; 1:50 = 1 parte de óleo + 50 partes de gasolina

Exemplos

Quantidade de gasolina	Óleo para motores de dois tempos STIHL 1:50	
Litros	Litros	(ml)
1	0,02	(20)
5	0,10	(100)
10	0,20	(200)

Quantidade de Óleo para motores de gasolina dois tempos STIHL 1:50

Litros	Litros	(ml)
15	0,30	(300)
20	0,40	(400)
25	0,50	(500)

- Numa lata autorizada para combustível encher primeiro o óleo do motor, depois a gasolina, e misturar muito bem

Guardar a mistura de combustível

Guardar apenas em recipientes autorizados para combustível num local seguro, fresco e seco, protegido da luz e do sol.

A mistura de combustível envelhece – usar apenas para necessidades de algumas semanas. Não guardar a mistura de combustível durante mais de 30 dias. A ação da luz, do sol, de temperaturas baixas ou altas pode inutilizar mais rapidamente a mistura de combustível.

O STIHL MotoMix, pelo contrário, pode ser guardado sem problemas até 2 anos.

- Agitar vigorosamente a lata com a mistura de combustível antes de abastecer



AVISO

Abrir com cuidado, pois a lata pode ter acumulado pressão.

- Limpar muito bem e periodicamente o depósito de combustível e a lata

O resto do combustível e o líquido utilizado para a limpeza têm de ser eliminados conforme as prescrições e de forma ambientalmente correta!

Meter combustível

Tampa do depósito de combustível

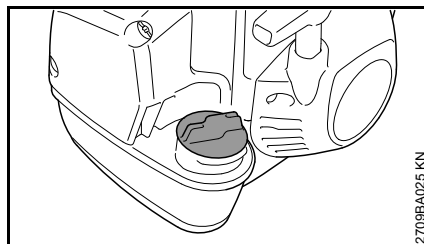

! AVISO

Posicionar a tampa do depósito sempre num sentido ascendente da encosta durante o abastecimento do depósito num terreno acidentado.

- Colocar o aparelho de tal modo num terreno plano que a tampa indique para cima
- Limpar a tampa e a zona à volta antes de abastecer o depósito para que não caia sujidade para dentro do depósito de combustível

Abrir a tampa do depósito

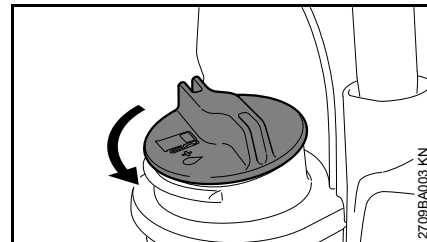

- Girar a tampa no sentido contrário aos ponteiros do relógio até que esta possa ser tirada da abertura do depósito
- Retirar a tampa do depósito

Meter combustível

Não derramar combustível durante o abastecimento do depósito, nem encher o depósito a transbordar.

A STIHL recomenda o sistema de abastecimento da STIHL para combustível (Acessório especial).

- Meter combustível

Fechar a tampa do depósito

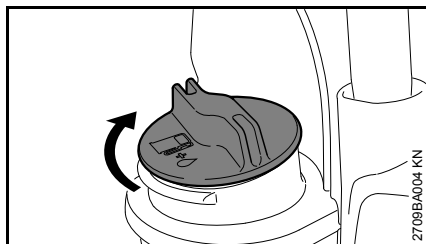

- Colocar a tampa
- Girar a tampa no sentido dos ponteiros do relógio até ao encosto, e apertá-lo tão firmemente que possível com a mão

Aplicar o cinto duplo para os ombros

A aplicação do cinto duplo para os ombros é descrita exatamente numa folha anexada que é fornecida em conjunto com o cinto de suporte.

O tipo e a execução do cinto duplo para os ombros dependem do mercado.

Pôr o cinto de suporte

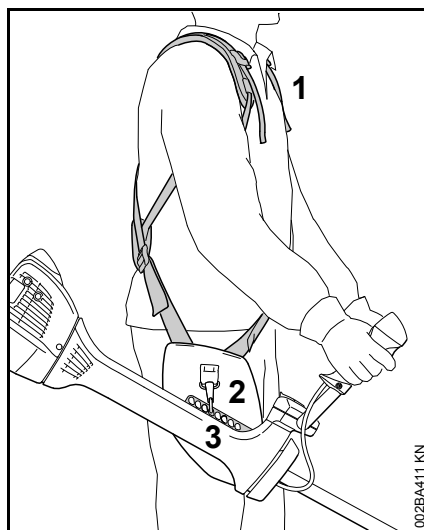

- Colocar o cinto duplo para os ombros (1)
- Ajustar o comprimento do cinto de tal modo que o mosquetão (2) se encontre aproximadamente a uma largura de uma mão por baixo da anca direita

- Enganchar o mosquetão na ripa perfurada (3) do aparelho – consultar "Enganchar o aparelho no cinto de suporte"
- Averiguar a seguir o ponto de enganchamento correcto para a ferramenta de corte aplicada – consultar "Equilibrar o aparelho".

Enganchar o aparelho no cinto de suporte

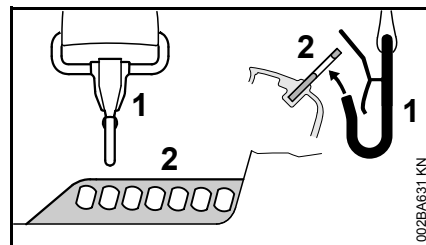

- Enganchar o mosquetão (1) na ripa perfurada (2) na haste

Desenganchar o aparelho no cinto de suporte

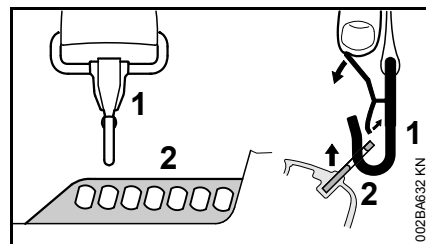

- Puxar a tala no mosquetão (1) para baixo, e tirar a ripa perfurada (2) do gancho

Equilibrar o aparelho

O aparelho é equilibrado diferentemente em dependência da ferramenta de corte aplicada.

- Deixar equilibrar-se o aparelho a motor suspenso no cinto de suporte – alterar o ponto de enganchamento em caso de necessidade

Posições pendulares

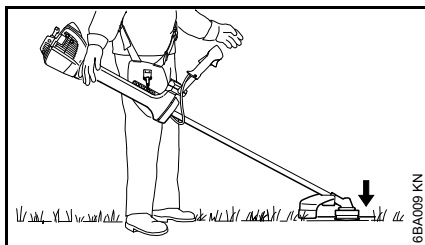

As cabeças de corte, lâminas para cortar erva, facas para cortar mata espessa e lâminas de trituração devem tocar levemente no chão.

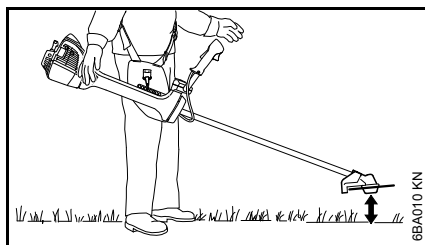

As lâminas circulares devem estar "suspensas" aprox. 20 cm em cima do solo

Lançamento rápido para o chão



AVISO

O aparelho tem que ser deitado rapidamente para o chão quando se anuncia um perigo. Treinar como depositar rapidamente o aparelho. Não deitar o aparelho para o chão durante o treino para evitar danificações.

Arrancar / Parar o motor

Elementos de comando

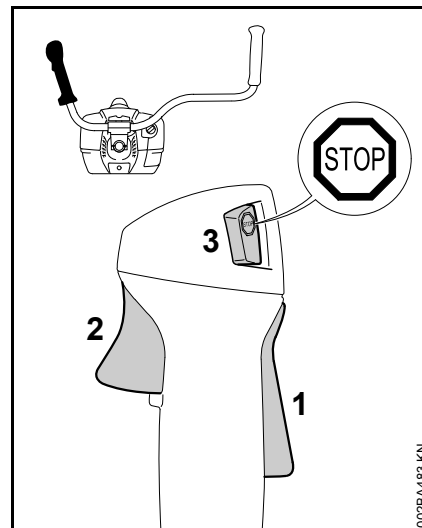

- 1 Bloqueio do acelerador
- 2 Acelerador
- 3 Botão de paragem – com as posições para **operação** e **paragem**. Premir o botão de paragem para desligar o dispositivo de ignição.

Função do botão de paragem e do dispositivo de ignição

O botão de paragem não acionado encontra-se na posição **operação**: O dispositivo de ignição está ligado – o motor está pronto para o arranque e pode ser arrancado. O dispositivo de ignição é desligado quando o botão de paragem é acionado. O dispositivo de ignição é religado automaticamente depois da paragem do motor.

Símbolos na alavanca da válvula de arranque

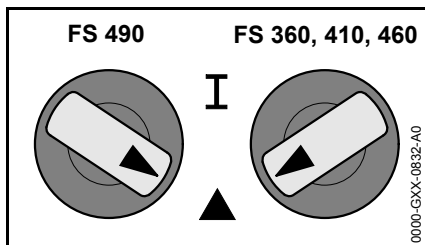

Posição de serviço I – nesta posição é arrancado o motor quente ou o motor funciona.

Arranque ▲ – o motor é arrancado a frio nesta posição.

Arrancar o motor

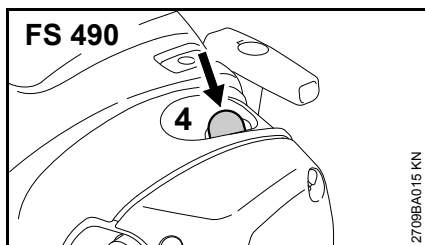
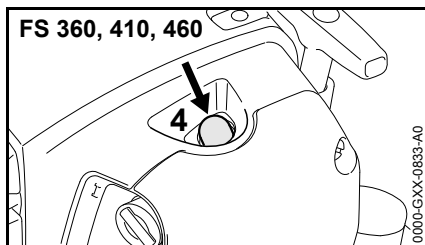

- Premir o fole (4) da bomba manual de combustível pelo menos cinco vezes – mesmo quando o fole está cheio de combustível

A alavanca da válvula de arranque encontra-se na posição de operação I.

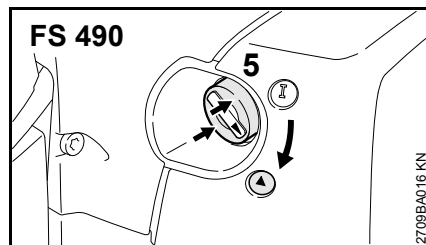
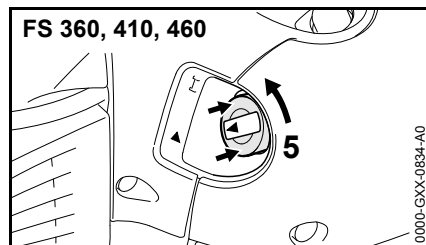

- Caso o motor esteja frio: Pressionar a alavanca da válvula de arranque (5) no bordo (setas) para dentro, e girá-la para a posição de arranque ▲

Arranque

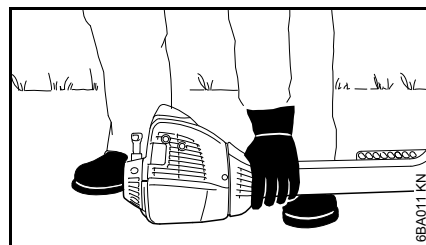

- Colocar o aparelho numa posição segura no chão: A placa de proteção do motor e a proteção da ferramenta de corte formam a base.

A ferramenta de corte não deve tocar nem no chão, nem em quaisquer objetos

- Procurar uma posição segura – possibilidades: em pé, inclinado ou de joelhos.
- Puxar o aparelho com a mão esquerda **firmemente** para o chão – não tocar nem no acelerador, nem no bloqueio do acelerador

INDICAÇÃO

Não pôr o pé na haste nem ajoelhar-se nela!

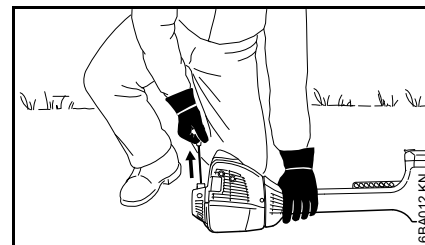

- Pegar no cabo de arranque com a mão direita
- Puxar uniformemente o cabo de arranque

INDICAÇÃO

Não puxar a corda para fora até ao fim – perigo de rotura!

- Não deixar recuar o cabo de arranque – reconduzi-lo no sentido contrário à direção de extração para que a corda de arranque possa enrolar-se corretamente
- Arrancar até que o motor esteja a funcionar

- Se, mesmo assim, o motor não arrancar: Girar a alavanca da válvula de arranque para a posição de arranque ▲ e arrancar novamente o aparelho

Colocar o aparelho

Se o aparelho for colocado em funcionamento pela primeira vez, observar então as indicações "A primeira colocação em funcionamento" no parágrafo "Outras indicações referentes ao arranque".

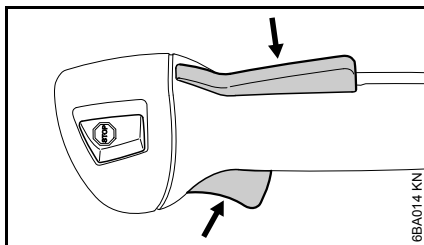

- Caso o motor seja iniciado na posição de arranque ▲: Premir brevemente o bloqueio do acelerador e o acelerador (3) ao mesmo tempo, a alavanca combinada salta para a posição de operação I, e o motor passa para a marcha em vazio

O aparelho está pronto para entrar em funcionamento.

! AVISO

A ferramenta de corte não deve girar na posição para a operação I e a marcha em vazio do motor simultânea!

Se a ferramenta de corte girar na marcha em vazio do motor, observar então as indicações no capítulo

"Regular os tirantes de gás" ou mandar reparar o aparelho pelo revendedor especializado. A STIHL recomenda o revendedor especializado da STIHL.

- Enganchar o aparelho no cinto de suporte
- Colocar o aparelho

Parar o motor

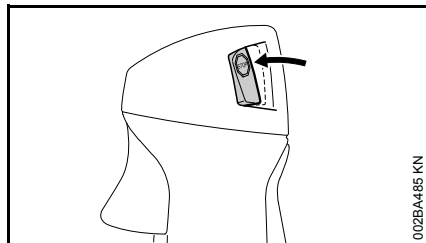

- Premir o botão de paragem – o motor fica parado – largar o botão de paragem – o botão de paragem volta para trás

Outras indicações referentes ao arranque

A primeira colocação em funcionamento

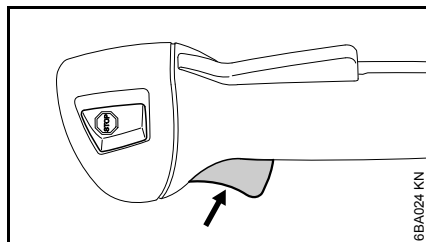

- Premir o acelerador – não acionar o bloqueio do acelerador ao mesmo tempo

Se o número de rotações do motor se aumentar ou se a ferramenta de corte girar ao mesmo tempo, então:

- Continuação no parágrafo "Parar o motor"
- Continuação no capítulo "Regular os tirantes de gás"

Se não se ajustar um número de rotações mais alto, o aparelho está pronto para entrar em funcionamento.

Com temperaturas muito baixas

- Mudar o motor para o serviço no inverno em caso de necessidade, consultar "Serviço no inverno"
- Deixar aquecer o motor na posição de arranque ▲ depois do arranque com o aparelho a motor fortemente arrefecido (formação de geada), e colocá-lo na temperatura de serviço – atenção: a ferramenta de corte gira ao mesmo tempo!

O motor não arranca

- verificar se todos os elementos de comando estão regulados corretamente
- verificar se há combustível no depósito, abastecê-lo se necessário
- verificar se o encaixe da vela de ignição está firmemente encaixado
- Repetir o processo de arranque

O motor afogou-se

- Colocar a alavanca da válvula de arranque em I – continuar a arrancar até que o motor esteja a funcionar

O depósito foi esvaziado completamente

- Premir o fole da bomba manual de combustível pelo menos cinco vezes depois de ter abastecido o depósito – mesmo quando o fole está cheio de combustível
- Arrancar novamente o motor

Transportar o aparelho

Utilizar uma proteção de transporte

O tipo da proteção de transporte depende do tipo da ferramenta de corte metálica no material fornecido com o aparelho a motor. As proteções de transporte também podem ser adquiridas como acessórios especiais.

Lâminas para cortar erva 230 mm

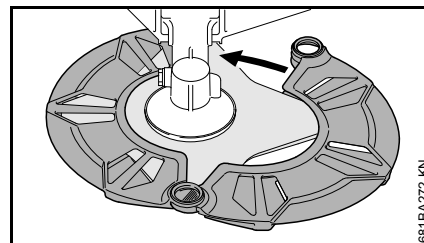
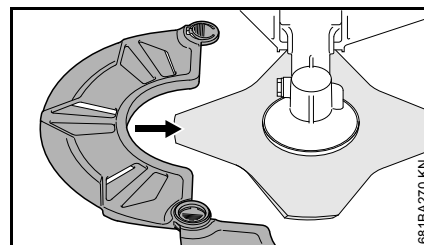
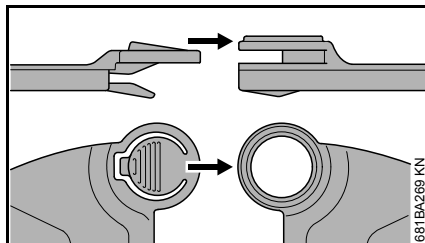
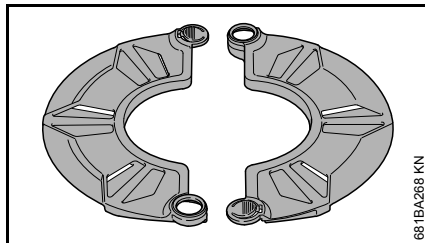

Lâminas para cortar erva até 260 mm

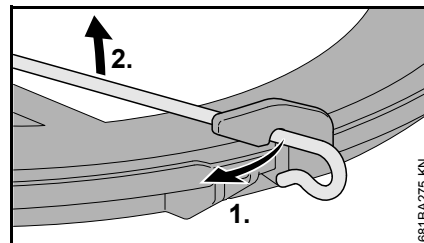
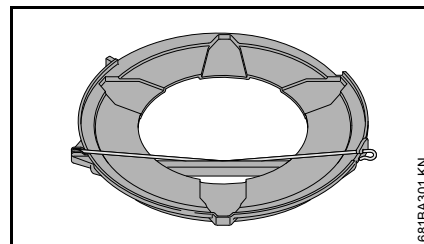

- Desenganchar o estribo de fixação na proteção de transporte

- Girar o estribo de fixação para o exterior

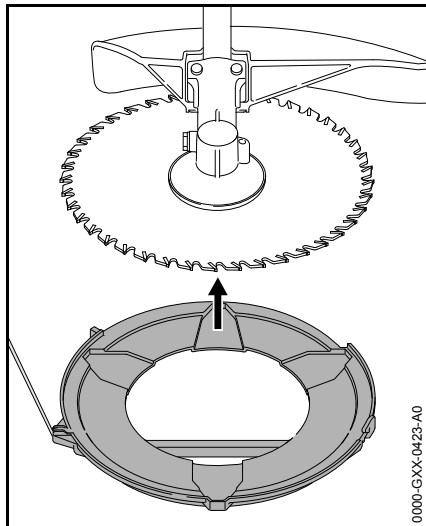

- Colocar a proteção de transporte debaixo na ferramenta de corte

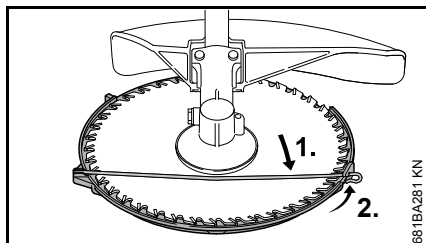

- Enganchar o estribo de fixação na proteção de transporte
- Girar o estribo de fixação para o interior

Lâminas circulares

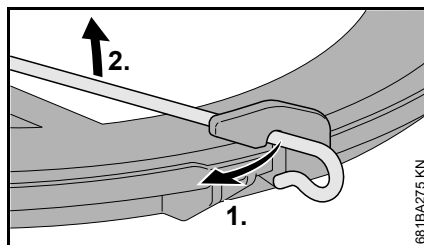
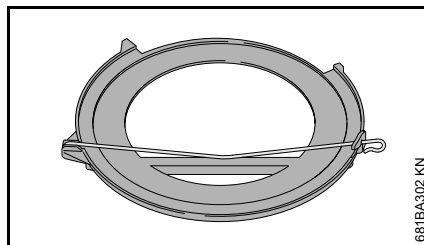

- Desenganchar o estribo de fixação na proteção de transporte

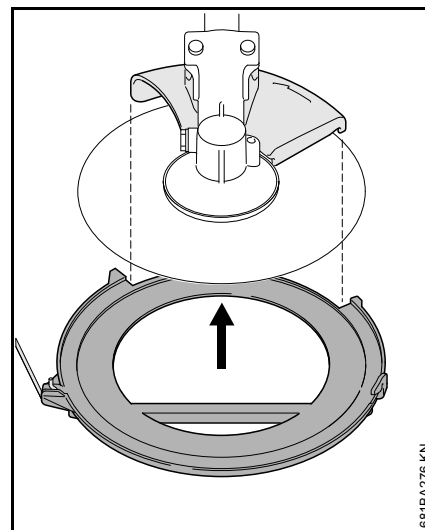

- Girar o estribo de fixação para o exterior
- Colocar a proteção de transporte debaixo na ferramenta de corte, observar ao mesmo tempo para que o encosto esteja centrado no entalhe

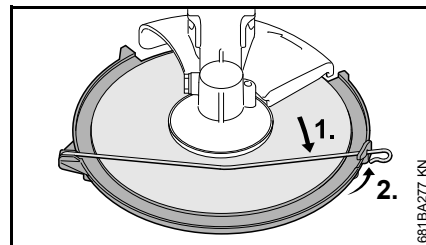

- Girar o estribo de fixação para o interior
- Enganchar o estribo de fixação na proteção de transporte

Proteção de transporte universal

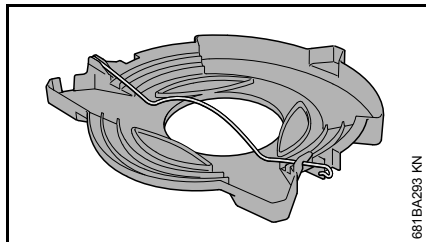

661BA293 KN

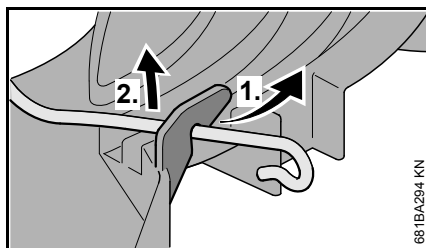

661BA294 KN

- Desenganchar o arco tensor na proteção de transporte, e girá-lo para fora

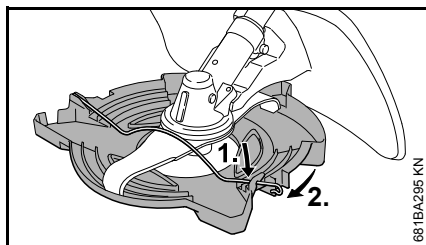

661BA295 KN

- Colocar a proteção de transporte de baixo na ferramenta de corte
- Enganchar o arco tensor no gancho da proteção de transporte

Indicações de serviço

Durante o primeiro período de serviço

Não accionar o aparelho recém-saído da fábrica sem carga até ao terceiro abastecimento do depósito no alto sector do número de rotações para que, durante a fase de rodagem, não se apresentem cargas adicionais. As peças movimentadas têm que adaptar-se uma à outra durante a fase de rodagem – no mecanismo propulsor existe uma maior resistência à fricção. O motor atinge a sua máxima potência depois de um período de funcionamento de 5 a 15 abastecimentos do depósito.

Durante o trabalho

Depois de um serviço prolongado de plena carga, deixar funcionar o motor ainda um pouco na marcha em vazio até que o maior calor seja dissipado pela corrente de ar de refrigeração para que as peças no mecanismo propulsor (sistema de ignição, carburador) não sejam carregadas extremamente por uma acumulação de calor.

Depois do trabalho

No caso de uma paragem durante pouco tempo: Deixar arrefecer o motor. Guardar o aparelho com o depósito de combustível vazio num local seco, não na proximidade de fontes de ignição, não ser utilizado novamente. No caso de uma paragem prolongada – vide o capítulo "Guardar o aparelho".

Filtro de ar

Informações de base

As vidas úteis dos filtros são muito longas.

Não remover a tampa do filtro, nem substituir o filtro de ar enquanto não houver uma perda de potência sensível.

Os filtros de ar sujos diminuem a potência do motor, aumentam o consumo de combustível, e dificultam o arranque.

Substituir o filtro de ar

Só quando a potência do motor está a diminuir sensivelmente

- Girar a alavanca da válvula de arranque para ▲

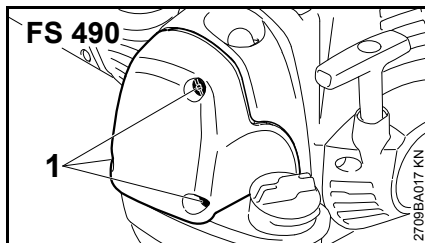
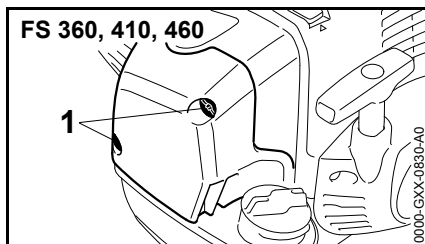

- Desapertar os parafusos de fixação (1)

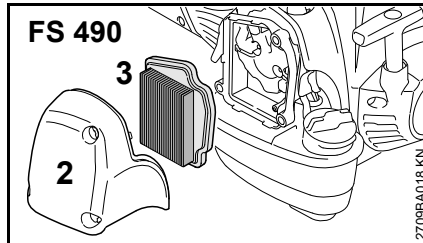
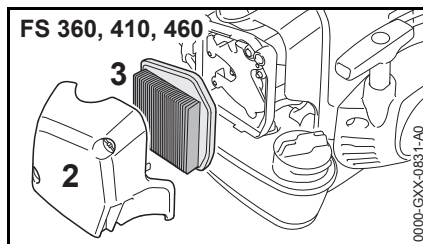

- Retirar a tampa do filtro (2)
- Limpar o lado interior da tampa do filtro e a zona à volta do filtro (3) da sujidade grossa

O filtro (3) filtra através de papel dobrado.

- Retirar e controlar o filtro (3) – substituí-lo quando o papel ou o quadro do filtro está sujo ou danificado
- Desempacotar um novo filtro

INDICAÇÃO

Não curvar nem dobrar o filtro até ser inserido, senão, este pode ser danificado – não utilizar filtros danificados!

- Colocar o filtro na caixa do filtro
- Aplicar a tampa do filtro

Utilizar unicamente filtros de ar de alta qualidade para que o motor seja protegido contra a penetração de pó abrasivo.

A STIHL recomenda utilizar unicamente os filtros de ar originais da STIHL. O alto standard de qualidade destas peças faz com que haja um serviço sem perturbações, uma longa durabilidade do mecanismo propulsor e vidas úteis extremamente longas dos filtros.

Elemento do filtro para o serviço no inverno

A manutenção e a conservação do elemento do filtro especial para o serviço no inverno são descritas no capítulo "Serviço no inverno".

M-Tronic

Informações de base

O M-Tronic regula electronicamente a quantidade de combustível e o ponto de ignição para todos os estados operacionais.

O M-Tronic representa um arranque simples e rápido. O motor é arrancado na posição Arranque ▲, independentemente das condições climáticas e das temperaturas no mecanismo propulsor. A posição Arranque ▲ pode fixar regulada tanto tempo depois do arranque até que o motor tenha uma boa rotação, e que funcione regularmente.

O M-Tronic faz sempre com que exista uma óptima potência do motor, uma aceleração muito boa e uma adaptação automática às condições alteradas.

Por isto não são necessárias alterações na regulação do carburador – o carburador não tem parafusos reguladores.

Se já não forem atingidos um bom comportamento de marcha e a potência habitual do motor sob condições de emprego extremamente alteradas, ir ver um revendedor especializado.

A STIHL recomenda mandar efectuar os trabalhos de manutenção e as reparações unicamente pelo revendedor especializado da STIHL.

Serviço no inverno

Com temperaturas inferiores a +10 °C

Pré-aquecer o carburador

Ao mudar uma correição é aspirado também ar quente da zona à volta do cilindro, além do ar frio, para evitar a congelação do carburador.

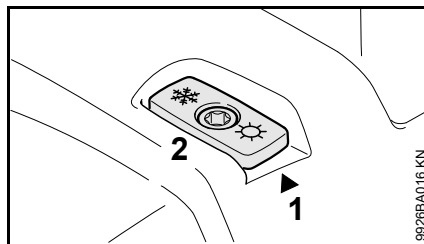

Uma seta na cobertura (1) mostra a regulação da correição (2) para o serviço no verão e o serviço no inverno. Significado dos símbolos:

- Símbolo "Sol" = Serviço no verão
- Símbolo "Cristal de neve" = Serviço no inverno

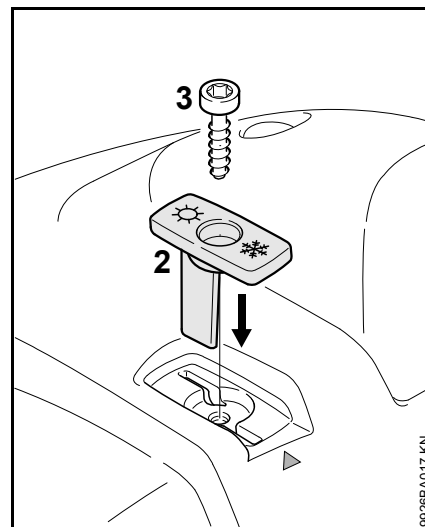

- Desaparafusar o parafuso (3) na correição, e retirá-lo
- Tirar a correição (2) da cobertura
- Girar a correição (2) da posição de verão para a posição de inverno, e colocá-la novamente
- Aparafusar o parafuso (3) na cobertura através da correição

Com temperaturas entre +10 °C e +20 °C

O aparelho pode ser acionado normalmente neste setor de temperatura com a correição (2) na posição de verão. Mudar a posição da correição conforme a necessidade.

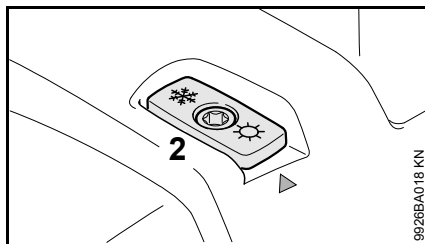
Com temperaturas superiores a +20 °C

- Colocar a corredeira (2) imprescindivelmente de novo na posição de verão

**INDICAÇÃO**

Não trabalhar no serviço no inverno com temperaturas superiores a +20 °C, caso contrário existe o perigo de perturbações na marcha do motor devido ao sobreaquecimento!

Com temperaturas inferiores a -10 °C

Com condições extremamente inverniais com as condições seguintes

- Temperaturas inferiores a -10 °C
- Neve pulverulenta ou neve movediça

é recomendada a utilização do "conjunto placa de cobertura" que está disponível como acessório especial.

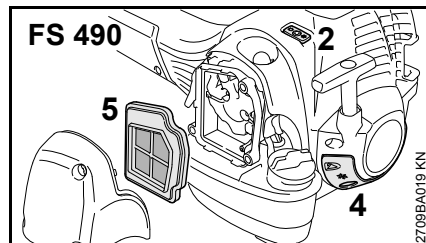
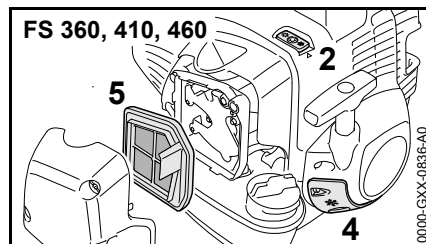

O conjunto placa de cobertura contém as seguintes peças para transformar o aparelho a motor:

- 4 Placa de cobertura para cobrir parcialmente as fendas na caixa do arrancador
- 5 Elemento do filtro com um tecido plástico para o filtro de ar
 - para FS 460 com tampa do depósito com arco basculante: Anel de vedação redondo para a tampa do depósito
 - Folha anexada que descreve a transformação do aparelho

Depois da montagem do conjunto placa de cobertura:

- Colocar a corredeira (2) no serviço no inverno

Com temperaturas superiores a -10 °C

- Transformar novamente o aparelho a motor, e substituir as peças do conjunto placa de cobertura por peças para o serviço no verão

Indicação para FS 460 com tampa do depósito com arco basculante: O anel de vedação redondo aplicado com o conjunto placa de cobertura na tampa do depósito pode ficar no aparelho.

Consoante a temperatura ambiente:

- Colocar a corredeira (2) no serviço no verão ou no serviço no inverno

Limpar o filtro de ar

- Desapertar os parafusos de fixação na tampa do filtro
- Retirar a tampa do filtro
- Limpar a sujidade grossa do lado interior da tampa do filtro e da zona à volta do filtro (5)
- Bater o filtro (5) ou soprá-lo com ar comprimido do interior para o exterior

No caso de uma sujidade agarrada ou de um tecido do filtro colado:

- Lavar o filtro num detergente limpo, não inflamável (por exemplo água quente e sabão), e secá-lo

Um filtro danificado tem que ser substituído.

Vela de ignição

- Controlar primeiro a vela de ignição quando a potência do motor é insuficiente, quando o motor arranca mal ou quando há perturbações na marcha em vazio
- Substituir a vela de ignição depois de aprox. 100 horas de serviço – com os eléctrodos fortemente queimados já mais cedo – utilizar unicamente velas de ignição desparasitadas e autorizadas pela STIHL – vide o capítulo "Dados técnicos"

Desmontar a vela de ignição

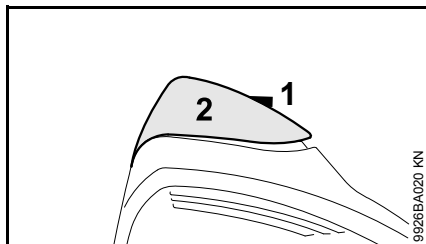

- Girar o parafuso (1) na capa (2) durante tanto tempo até que a cabeça do parafuso sobressaia da capa (2), e que a capa possa ser levantada em frente.

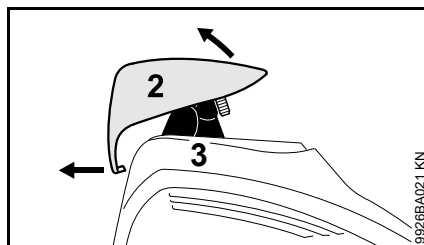

- Levantar a capa (2) em frente, e puxá-la para trás para a desengatar
- Depositar a capa
- Retirar o encaixe da vela de ignição (3)
- Desatarraxar a vela de ignição

Verificar a vela de ignição

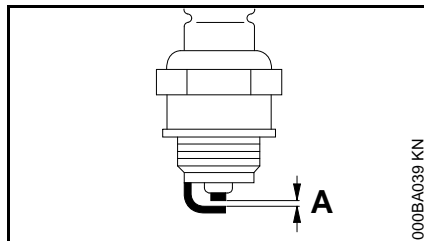

- Limpar a vela de ignição suja
- Verificar a distância dos eléctrodos (A) e reajustá-la em caso de necessidade, consultar o valor da distância no capítulo "Dados técnicos"
- Eliminar as causas da sujidade na vela de ignição

As causas possíveis são:

- Demasiado óleo para motores no combustível
- Filtro de ar sujo
- Condições de serviço desfavoráveis

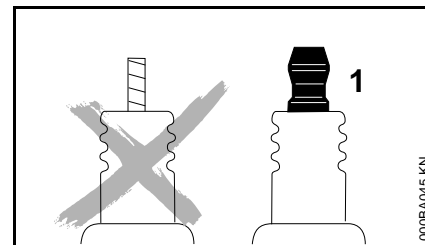

⚠ AVISO

Podem ocorrer faíscas se uma porca de ligação (1) não estiver bem apertada ou estiver ausente. Se o trabalho for realizado num ambiente facilmente inflamável ou explosivo, podem ocorrer incêndios ou explosões. Pessoas podem ferir-se com gravidade ou podem ocorrer danos materiais.

- Usar velas de ignição desparasitadas com porcas de ligação fixas.

Montar a vela de ignição

- Atarraxar a vela de ignição
- Puxar o encaixe da vela de ignição **firmemente** sobre a vela de ignição

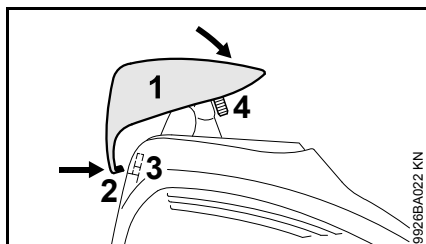

- Colocar a capa (1) de trás e de um modo levemente oblíquo na cobertura, puxar ao mesmo tempo o nariz (2) para dentro da abertura (3) da cobertura.
- Girar a capa em frente sobre a cobertura, aparafusar o parafuso (4), e apertá-lo bem

Comportamento da marcha do motor

Se o comportamento de marcha do motor for insatisfatório depois da manutenção do filtro de ar e da regulação correcta dos tirantes de gás, a causa também pode ser o silenciador.

Mandar controlar no revendedor especializado se o silenciador está sujo (coqueificação)!

A STIHL recomenda mandar efectuar os trabalhos de manutenção e as reparações unicamente pelo revendedor especializado da STIHL.

Guardar o aparelho

Com intervalos de serviço a partir de aprox. 3 meses

- Esvaziar o depósito de combustível num local bem ventilado, e limpá-lo
- Eliminar o combustível de acordo com as prescrições e o meio ambiente
- Esvaziar o carburador, senão os diafragmas no carburador podem colar-se!
- Retirar a ferramenta de corte, limpá-la e controlá-la. Tratar as ferramentas de corte metálicas com óleo de protecção.
- Limpar cuidadosamente o aparelho
- Guardar o aparelho num local seco e seguro – protegê-lo contra a utilização não autorizada (por exemplo por crianças)

Afiar as ferramentas de corte metálicas

- Afiar as ferramentas de corte no caso de estarem pouco gastos com uma lima de afiação (acessório especial) – no caso de um forte desgaste e de mossas, afiá-las com um afiador ou mandar efectuá-lo por um revendedor especializado – a STIHL recomenda o revendedor especializado da STIHL
- Afiar muitas vezes, tirar pouco: Para a reafiação simples bastam na maioria dos casos duas a três passadas com a lima

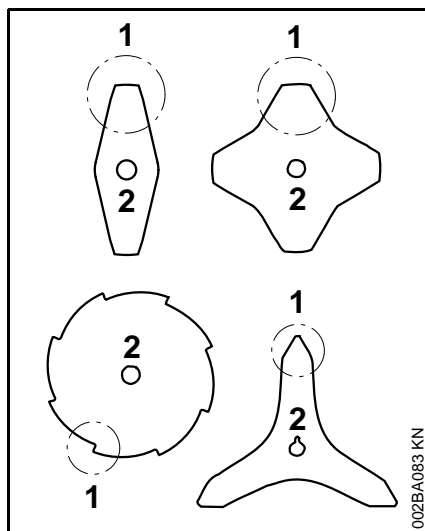

- Afiar uniformemente as alas da lâmina (1) – não modificar o contorno da lâmina principal (2)

Outras indicações de afiação encontram-se na embalagem da ferramenta de corte. Por isto, guardar a embalagem.

Equilibrar

- Reafiar aprox. 5 vezes, depois controlar o desequilíbrio com o aparelho equilibrador da STIHL (acessório especial), e equilibrá-lo ou mandar fazer isto pelo revendedor especializado – a STIHL recomenda o revendedor especializado da STIHL

Manter a cabeça de corte

Depositar o aparelho a motor

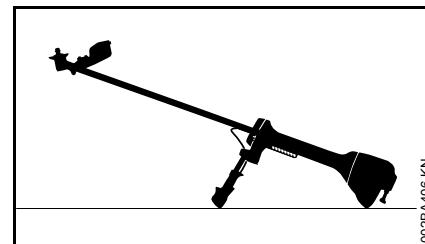

- Parar o motor
- Depositar o aparelho a motor de tal modo que o assento para a ferramenta de corte indique para cima

Substituir o fio de corte

Verificar obrigatoriamente se a cabeça de corte está gasta antes de substituir o fio de corte.

AVISO

Se forem visíveis fortes vestígios de desgaste, é necessário substituir todo o cabeçote de corte.

O fio de corte será denominado resumidamente a seguir por "fio".

No material fornecido com o cabeçote de corte estão incluídas instruções ilustradas que mostram a substituição de fios. Por isto, as instruções do cabeçote de corte devem ser guardadas num lugar seguro.

- Desmontar o cabeçote de corte em caso de necessidade

Reajustar o fio de corte

STIHL SuperCut

O fio é reajustado automaticamente quando o fio tem um comprimento mínimo de **6 cm (2 1/2 in.)** – os fios demasiado compridos são cortados no comprimento ideal pela lâmina na proteção.

STIHL AutoCut

- Manter o aparelho com o motor a funcionar sobre uma superfície de relvado – o cabeçote de corte tem que girar
- Tocar com o cabeçote de corte no chão – o fio é reajustado e reduzido ao comprimento adequado pela lâmina na proteção

O cabeçote de corte ajusta o fio depois de tocar no solo. Observar, por isso, a capacidade de corte do cabeçote de corte durante o trabalho. Se se tocar com demasiada frequência com o cabeçote de corte no solo, serão cortados pedaços não utilizados do fio de corte na lâmina.

Um reajuste só é efetuado quando as duas extremidades dos fios têm ainda um comprimento mínimo de **2,5 cm (1 in.)**.

STIHL TrimCut



AVISO

É imprescindível parar o motor para reajustar manualmente o fio – caso contrário há **perigo de ferimentos!**

- Puxar a caixa das bobinas para cima – girá-la para a esquerda – aprox. 1/6 volta – até à posição de entalhe – e deixá-la voltar novamente para trás
- Puxar as extremidades dos fios para fora

Se necessário, repetir o processo até que as duas extremidades dos fios atinjam a lâmina na proteção.

Um movimento giratório de entalhe a entalhe liberta aprox. **4 cm (1 1/2 in.)** de fio. Fio livre.

Substituir o fio de corte

STIHL PolyCut

No cabeçote de corte PolyCut também pode ser enganchado um fio cortado à medida no lugar das lâminas de corte.

STIHL DuroCut, STIHL PolyCut



AVISO

É imprescindível parar o motor para equipar manualmente o cabeçote de corte **perigo de ferimentos!**

- Equipar o cabeçote de corte com os fios cortados à medida, de acordo com as instruções fornecidas

Substituir a lâmina

STIHL PolyCut

Verificar imprescindivelmente se a cabeça de corte está gasta antes de substituir as lâminas de corte.



AVISO

Se forem visíveis fortes vestígios de desgaste, tem que ser substituída a cabeça de corte completa.

As lâminas de corte são chamadas brevemente "Lâminas" a seguir.

No volume de fornecimento da cabeça de corte estão incluídas Instruções ilustradas que mostram a substituição de lâminas. Por isto, guardar as Instruções para a cabeça de corte num lugar seguro.



AVISO

É imprescindível parar o motor para equipar manualmente a cabeça de corte – senão existe o **perigo de ferir-se!**

- Desmontar a cabeça de corte
- Substituir a lâmina, como mostrado nas Instruções ilustradas
- Aplicar novamente a cabeça de corte

Controlo e manutenção pelo utilizador

Ponto de aperto para o tubo do punho

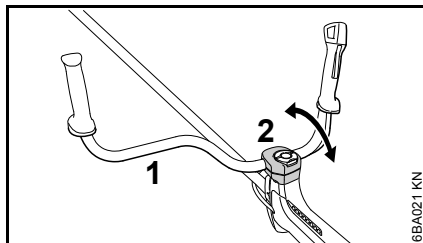

- Controlar a mobilidade do tubo do punho (1) nos pratos de aperto (2) em intervalos regulares

O tubo do punho apenas pode ser movimentado com dificuldade

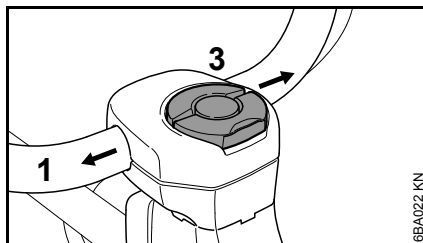

- Só soltar o parafuso com pega (3) até que o tubo do punho possa ser movimentado
- Puxar o tubo do punho (1) lateralmente para fora do setor de aperto
- Embeber o pano com um detergente limpo, não inflamável – não utilizar um agente com óleo ou gordura

- Limpar cuidadosamente todo o setor de aperto do tubo do punho com o pano embebido
- Ajustar o tubo do punho, e fixá-lo novamente pelo parafuso com pega

O tubo do punho não pode ser apertado com firmeza

- Soltar o tubo do punho dos pratos de aperto como descrito no parágrafo "O tubo do punho funciona com dificuldade"
- Desengordurar os setores de aperto no tubo do punho e nos pratos de aperto
- Ajustar o tubo do punho, e fixá-lo novamente pelo parafuso com pega

Controlo e manutenção pelo revendedor especializado

Trabalhos de manutenção

A STIHL recomenda mandar efectuar os trabalhos de manutenção e as reparações unicamente no revendedor especializado da STIHL.

Cabeçote de aspiração de combustível no depósito

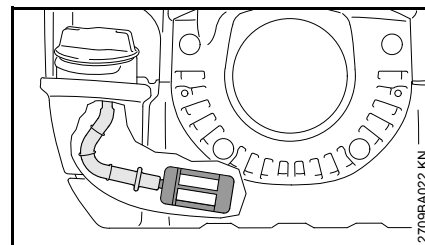

- Controlar uma vez por ano o cabeçote de aspiração no depósito de combustível, e mandá-lo substituir em caso de necessidade

O cabeçote de aspiração deve encontrar-se no depósito num sector indicado na ilustração.

Elementos anti-vibratórios

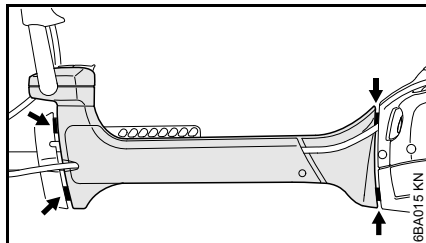

Entre a unidade motriz e a haste estão aplicados quatro elementos anti-vibratórios (setas) para amortecer as vibrações. Mandá-los rever no caso de vibrações permanentemente elevadas.

As duas fendas oscilantes (setas) do sistema anti-vibratório são reguladas ex-fábrica numa medida fixa, e têm a mesma largura. Se a medida das duas fendas oscilantes se diferenciar fortemente e/ou se uma fenda oscilante estiver fechada, mandar reparar imprescindivelmente o sistema anti-vibratório pelo revendedor especializado.

Protecção contra o desgaste na caixa anti-vibratória

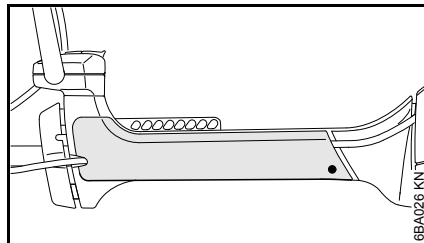

Lateralmente na caixa para o sistema anti-vibratório encontra-se uma protecção contra o desgaste fácil de substituir. A protecção pode gastar-se durante o trabalho na placa lateral do cinto de suporte por movimentos do aparelho.

Indicações de manutenção e de conservação

As indicações referem-se às condições de utilização normais. Em condições mais adversas (forte queda de neve, etc.) e longos períodos de trabalho diários, reduzir os intervalos indicados em conformidade.		antes do início do trabalho	após o fim do trabalho ou diariamente	após qualquer abastecimento do depósito	semanalmente	mensalmente	anualmente	em caso de avaria	em caso de danos	em caso de necessidade
Máquina completa	Controlo visual (estado seguro para o serviço, impermeabilidade)	X		X						
	Limpar		X							
	Substituir as peças danificadas	X								
Cabo de operação	Verificação do funcionamento	X		X						
Filtro do ar, filtro de papel	Verificação visual					X		X		
	Substituir ¹⁾								X	
Filtro do ar, filtro de tecido de material plástico	Verificação visual					X		X		
	Limpar									X
	Substituir								X	X
Depósito de combustível	Limpar									X
Bomba manual de combustível (se existente)	Verificar	X								
	Reparação pelo revendedor especializado ²⁾								X	
Cabeçote de aspiração no depósito de combustível	Verificar ²⁾							X		
	Substituir ²⁾						X		X	X
Marcha em vazio	Verificar , a ferramenta de corte não deve girar ao mesmo tempo	X		X						
	Se a ferramenta de corte se movimentar na marcha em vazio, mandar reparar o aparelho a motor pelo revendedor especializado ²⁾									X
Vela de ignição	Reajustar a distância dos elétrodos							X		
	Substituir todas as 100 horas de funcionamento									
Aberturas de aspiração para o ar de refrigeração	Verificação visual		X							
	Limpar									X

As indicações referem-se às condições de utilização normais. Em condições mais adversas (forte queda de neve, etc.) e longos períodos de trabalho diários, reduzir os intervalos indicados em conformidade.		antes do início do trabalho	após o fim do trabalho ou diariamente	após qualquer abastecimento do depósito	semanalmente	mensalmente	anualmente	em caso de avaria	em caso de danos	em caso de necessidade
Nervuras cilíndricas	Limpar ²⁾						X			
Proteção contra faíscas ³⁾ no silenciador	Verificar ²⁾							X		
	Limpar ou substituir ²⁾								X	
Parafusos e porcas acessíveis (com a exceção dos parafusos reguladores) ⁴⁾	Reapertar									X
Elementos antivibratórios	Controlo visual ⁵⁾	X						X		
	Substituir ²⁾								X	
Ferramenta de corte	Verificação visual	X		X						
	Substituir								X	
	Verificar o assentamento firme	X		X						
Ferramenta de corte metálica	Afiar	X								X
Canal de saída	Descoqueificar após 139 horas de funcionamento, depois todas as 150 horas									X
Autocolante de segurança	Substituir								X	

1) Só se a potência do motor estiver a diminuir claramente

2) Pelo revendedor especializado, a STIHL recomenda o revendedor especializado da STIHL

3) Poderá não estar disponível em todos os países

4) Apertar bem os parafusos do silenciador depois de um período de funcionamento de 10 a 20 horas após a primeira colocação em funcionamento

5) Consultar o capítulo "Verificação e manutenção pelo revendedor especializado", secção "Elementos antivibratórios"

Minimizar o desgaste, e evitar os danos

A observação das prescrições destas Instruções de serviço evita um desgaste excessivo e danos no aparelho.

A utilização, a manutenção e a armazenagem do aparelho têm que ser efectuadas com tanto cuidado como descrito nestas Instruções de serviço.

O próprio utilizador responsabiliza-se por todos os danos causados pela não-observação das indicações de segurança, manejo e manutenção. Isto é sobretudo válido para:

- As modificações no produto não autorizadas pela STIHL
- A utilização de ferramentas ou acessórios que não são autorizados, nem apropriados para o aparelho ou que são de menor qualidade
- A utilização não conforme o previsto do aparelho
- A utilização do aparelho durante competições de desporto ou de concursos
- Os danos consecutivos devido à utilização do aparelho com peças defeituosas

Trabalhos de manutenção

Todos os trabalhos mencionados no capítulo "Indicações de manutenção e de conservação" têm que ser efectuados regularmente. Quando o utilizador não pode efectuar ele próprio

estes trabalhos de manutenção, tem que encarregar um revendedor especializado.

A STIHL recomenda mandar efectuar os trabalhos de manutenção e as reparações unicamente no revendedor especializado da STIHL. Aos revendedores especializados da STIHL são oferecidas regularmente instruções, e são postas à sua disposição informações técnicas.

Se estes trabalhos não forem efectuados ou efectuados impropriamente, podem apresentar-se danos pelos quais o próprio utilizador tem de responsabilizar-se. Trata-se entre outros dos danos seguintes:

- Danos no mecanismo propulsor devido a uma manutenção não realizada a tempo ou realizada insuficientemente (por exemplo o filtro de ar e o filtro de combustível), a uma falsa regulação do carburador ou a uma limpeza insuficiente da condução do ar de refrigeração (fendas de aspiração, nervuras cilíndricas)
- Danos causados pela corrosão e outros danos consecutivos devido a uma armazenagem não adequada
- Danos no aparelho devido à utilização de peças de reposição de qualidade inferior

Peças de desgaste

Algumas peças do aparelho a motor estão submetidas a um desgaste normal quando são utilizadas conforme o previsto, e têm que ser substituídas a tempo consoante o tipo e o tempo de utilização. Entre outros trata-se das peças seguintes:

- Ferramentas de corte (todos os tipos)
- Peças de fixação para as ferramentas de corte (prato de marcha, porca, etc.)
- Protecções das ferramentas de corte
- Embreagem
- Filtro (para ar, combustível)
- Dispositivo de arranque
- Tirantes de gás
- Vela de ignição
- Elementos anti-vibratórios
- Protecção contra o desgaste na caixa para os elementos anti-vibratórios

Peças importantes

FS 360, 410, 460

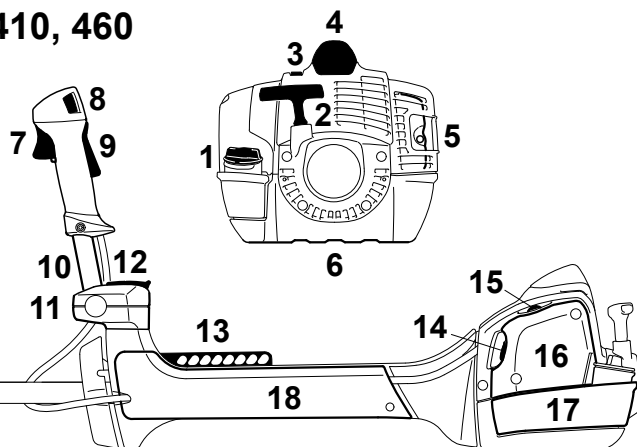

FS 490

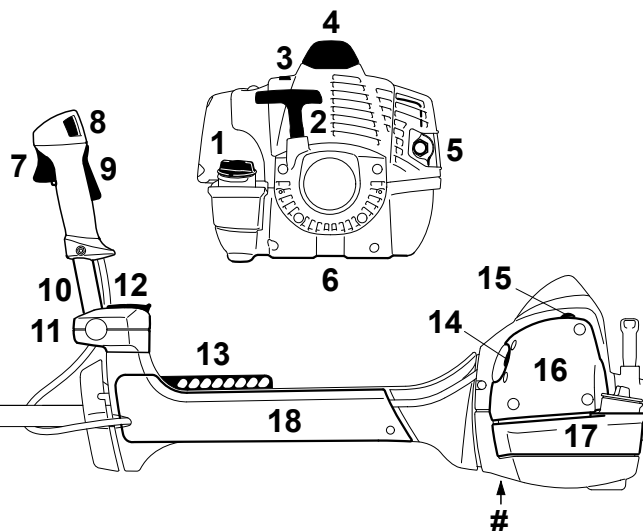

- 1 Tampa do depósito
- 2 Cabo de arranque
- 3 Corrediça (serviço no inverno)
- 4 Encaixe da vela de ignição
- 5 Silenciador
- 6 Placa de proteção
- 7 Acelerador
- 8 Botão de paragem
- 9 Bloqueio do acelerador
- 10 Tubo do punho
- 11 Apoio do cabo
- 12 Parafuso com pega
- 13 Ripa perfurada
- 14 Alavanca da válvula de arranque
- 15 Bomba manual de combustível
- 16 Tampa do filtro
- 17 Depósito de combustível
- 18 Proteção contra o desgaste
- # Número da máquina

0000-G3X-0835-A0

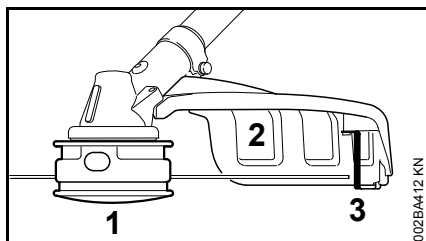

- 1 Cabeça de corte
- 2 Protecção (só para as cabeças de corte)
- 3 Lâmina

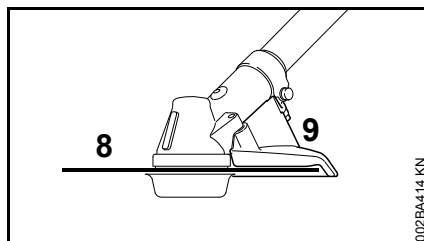

- 8 Lâmina circular
- 9 Encosto (só para as lâminas circulares)

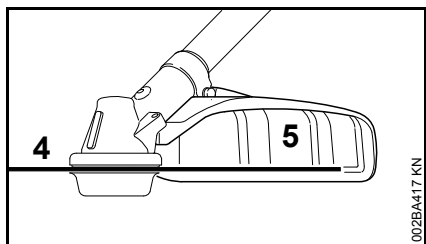

- 4 Ferramenta de corte metálica
- 5 Protecção (só para as ferramentas de corte metálicas)

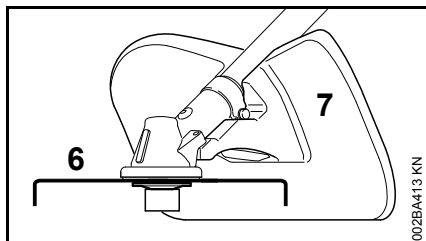

- 6 Lâmina de trituração
- 7 Protecção de trituração (só para triturar com lâminas de trituração)

Dados técnicos

Mecanismo propulsor

Motor a dois tempos de um cilindro

FS 360 C

Cilindrada: 37,7 cm³
 Diâmetro do cilindro: 40 mm
 Curso do êmbolo: 30 mm
 Potência segundo ISO 8893: 1,7 kW (2,3 CV) com 8500 rpm
 Número de rotações da marcha em vazio: 2700 rpm

Número de rotações de ajuste (valor nominal): 12300 rpm

Número máx. de rotações do eixo de depressão (ferramenta de corte): 8870 rpm

FS 410 C

Cilindrada: 41,6 cm³
 Diâmetro do cilindro: 42 mm
 Curso do êmbolo: 30 mm
 Potência segundo ISO 8893: 2,0 kW (2,7 CV) com 9000 rpm

Número de rotações da marcha em vazio: 2700 rpm

Número de rotações de ajuste (valor nominal): 12300 rpm

Número máx. de rotações do eixo de depressão (ferramenta de corte): 8870 rpm

FS 460 C

Cilindrada:	45,6 cm ³
Diâmetro do cilindro:	44 mm
Curso do êmbolo:	30 mm
Potência segundo ISO 8893:	2,2 kW (3,0 CV) com 9500 rpm
Número de rotações da marcha em vazio:	2700 rpm
Número de rotações de ajuste (valor nominal):	12300 rpm
Número máx. de rotações do eixo de depressão (ferramenta de corte):	8870 rpm

FS 490 C

Cilindrada:	51,6 cm ³
Diâmetro do cilindro:	44,7 mm
Curso do êmbolo:	32,9 mm
Potência segundo ISO 8893:	2,4 kW (3,3 CV) com 9500 rpm
Número de rotações da marcha em vazio:	2500 rpm
Número de rotações de ajuste (valor nominal):	12300 rpm
Número máx. de rotações do eixo de depressão (ferramenta de corte):	8870 rpm

Sistema de ignição

Magneto de comando eletrônico

FS 360 C, FS 410 C, FS 460 C

Vela de ignição (sem interferências):	NGK CMR6H Bosch USR4AC
Distância dos elétrodos:	0,5 mm

FS 490 C

Vela de ignição (sem interferências):	NGK BPMR7A
Distância dos elétrodos:	0,5 mm

Sistema de combustível

Carburador de diafragma, insensível à posição, com bomba de combustível integrada

Capacidade do depósito de combustível:

FS 360 C:	750 cm ³ (0,75 l)
FS 410 C:	750 cm ³ (0,75 l)
FS 460 C:	750 cm ³ (0,75 l)
FS 490 C:	990 cm ³ (0,99 l)

Peso

não abastecido, sem ferramenta de corte nem proteção

FS 360 C-EM:	8,5 kg
FS 410 C-EM:	8,5 kg
FS 410 C-EM L:	8,6 kg
FS 460 C-EM:	8,5 kg
FS 460 C-EM L:	8,6 kg
FS 490 C-EM:	9,1 kg
FS 490 C-EM L:	9,2 kg

Comprimento total

sem ferramenta de corte

FS 360 C-EM:	1790 mm
FS 410 C-EM:	1790 mm
FS 410 C-EM L:	1850 mm
FS 460 C-EM:	1790 mm
FS 460 C-EM L:	1850 mm
FS 490 C-EM:	1795 mm
FS 490 C-EM L:	1855 mm

Características de equipamento

C	Indicação das características de conforto
E	ErgoStart
M	M-Tronic
L	Haste comprida
Z	Grade protetora de faíscas

Valores sonoros e valores de vibração

Os estados operacionais Marcha em vazio e Número máximo nominal de rotações são considerados igualmente nos aparelhos FS para averiguar os valores sonoros e os valores de vibração.

Para mais indicações relativas ao cumprimento da norma da entidade patronal referente à vibração 2002/44/CE consultar o site www.stihl.com/vib

Nível da pressão sonora L_{peq} segundo ISO 22868

com cabeça de corte

FS 360 C-EM:	99 dB(A)
FS 410 C-EM:	101 dB(A)
FS 410 C-EM L:	101 dB(A)
FS 460 C-EM:	101 dB(A)
FS 460 C-EM L:	101 dB(A)
FS 490 C-EM:	102 dB(A)
FS 490 C-EM L:	102 dB(A)

com ferramenta de corte metálica

FS 360 C-EM:	98 dB(A)
FS 410 C-EM:	99 dB(A)
FS 410 C-EM L:	99 dB(A)
FS 460 C-EM:	100 dB(A)
FS 460 C-EM L:	100 dB(A)
FS 490 C-EM:	102 dB(A)
FS 490 C-EM L:	102 dB(A)

Nível da potência sonora L_w segundo ISO 22868

com cabeça de corte

FS 360 C-EM:	112 dB(A)
FS 410 C-EM:	113 dB(A)
FS 410 C-EM L:	113 dB(A)
FS 460 C-EM:	110 dB(A)
FS 460 C-EM L:	110 dB(A)
FS 490 C-EM:	112 dB(A)
FS 490 C-EM L:	112 dB(A)

com ferramenta de corte metálica

FS 360 C-EM:	110 dB(A)
FS 410 C-EM:	112 dB(A)
FS 410 C-EM L:	112 dB(A)
FS 460 C-EM:	110 dB(A)

FS 460 C-EM L:	110 dB(A)
FS 490 C-EM:	113 dB(A)
FS 490 C-EM L:	113 dB(A)

Valor de vibração $a_{hv,eq}$ segundo ISO 22867

com cabeça de corte	Cabo da mão à esquerda	Cabo da mão à direita
FS 360 C-EM:	2,5 m/s ²	2,2 m/s ²
FS 410 C-EM:	2,4 m/s ²	2,3 m/s ²
FS 410 C-EM L:	2,4 m/s ²	2,3 m/s ²
FS 460 C-EM:	2,5 m/s ²	2,1 m/s ²
FS 460 C-EM L:	2,1 m/s ²	2,3 m/s ²
FS 490 C-EM:	3,7 m/s ²	3,7 m/s ²
FS 490 C-EM L:	3,7 m/s ²	3,7 m/s ²

com ferramenta de corte metálica	Cabo da mão à esquerda	Cabo da mão à direita
FS 360 C-EM:	2,2 m/s ²	2,0 m/s ²
FS 410 C-EM:	2,3 m/s ²	2,0 m/s ²
FS 410 C-EM L:	2,3 m/s ²	2,0 m/s ²
FS 460 C-EM:	1,9 m/s ²	1,6 m/s ²
FS 460 C-EM L:	1,9 m/s ²	1,6 m/s ²
FS 490 C-EM:	2,8 m/s ²	2,8 m/s ²
FS 490 C-EM L:	2,8 m/s ²	2,8 m/s ²

O valor K-segundo a diretiva 2006/42/CE é de 2,0 dB(A) para o nível da pressão sonora e o nível da potência sonora; o valor K-segundo a diretiva 2006/42/CE é de 2,0 m/s² para o valor de vibração.

REACH

REACH designa um decreto CE para registar, avaliar e autorizar produtos químicos.

Informações para cumprir o decreto REACH (CE) No. 1907/2006 vide no site www.stihl.com/reach

Valor das emissões de gases de escape

O valor de CO₂ medido no processo de homologação UE encontra-se indicado nos dados técnicos específicos do produto em www.stihl.com/co2.

O valor de CO₂ medido foi apurado num motor representativo de acordo com um método de ensaio normalizado em condições laboratoriais e não representa qualquer garantia expressa ou implícita do desempenho de um determinado motor.

Ao respeitar a utilização prevista e a manutenção descritas neste manual de instruções é possível satisfazer os requisitos aplicáveis relativamente às emissões de gases de escape. A autorização de funcionamento extingue-se caso o motor seja alterado.

Indicações de reparação

Os utilizadores deste aparelho devem unicamente efectuar os trabalhos de manutenção e de conservação descritos nestas Instruções de serviço. As demais reparações devem unicamente ser efectuadas pelos revendedores especializados.

A STIHL recomenda mandar efectuar os trabalhos de manutenção e as reparações unicamente pelo revendedor especializado da STIHL. Aos revendedores especializados da STIHL são oferecidas regularmente instruções, e são postas à disposição Informações técnicas.

Durante as reparações, aplicar unicamente as peças de reposição autorizadas pela STIHL para este aparelho, ou as peças tecnicamente similares. Utilizar unicamente as peças de reposição de alta qualidade. Senão pode existir o perigo de acidentes ou de danos no aparelho.

A STIHL recomenda utilizar as peças de reposição originais da STIHL.

As peças de reposição originais da STIHL podem ser reconhecidas pelo número da peça de reposição da STIHL, pelo emblema **STIHL** e eventualmente pelo símbolo para as peças de reposição da STIHL  (o símbolo também pode estar só em pequenas peças).

Eliminação

Observar as prescrições específicas nos diferentes países para a eliminação.

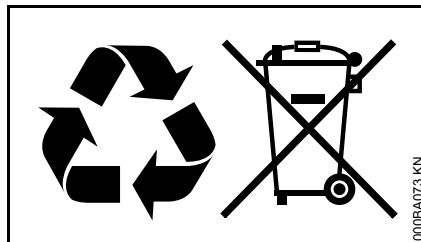

Os produtos da STIHL não devem ser deitados no lixo doméstico. Fazer com que os produtos da STIHL, a bateria, os acessórios e a embalagem sejam reutilizados ecologicamente.

As informações actuais referentes à eliminação podem ser adquiridas no revendedor especializado da STIHL.

Declaração de conformidade CE

ANDREAS STIHL AG & Co. KG
Badstr. 115
D-71336 Waiblingen

Alemanha

Declaramos, sob nossa responsabilidade que

Construção:	Motorroçadora
Marca de fábrica:	STIHL
Tipo:	FS 360 C-EM FS 410 C-EM FS 410 C-EM L FS 460 C-EM FS 460 C-EM L

Identificação de série:	4147 FS 490 C-EM FS 490 C-EM L
-------------------------	--------------------------------------

Identificação de série:	4148
-------------------------	------

Cilindrada	
FS 360 C-EM	37 cm ³
FS 410 C-EM	41,6 cm ³
FS 410 C-EM L	41,6 cm ³
FS 460 C-EM	45,6 cm ³
FS 460 C-EM L	45,6 cm ³
FS 490 C-EM	51,6 cm ³
FS 490 C-EM L	51,6 cm ³

está em conformidade com todas as disposições aplicáveis das Diretivas 2006/42/CE, 2014/30/CE e 2000/14/CE, e foi desenvolvida e fabricada de acordo com as versões válidas na data de fabrico das seguintes Normas:

português

EN ISO 11806-1, EN 55012,
EN 61000-6-1

Para averiguar o nível da potência sonora medido e garantido procedeu-se segundo a diretiva 2000/14/CE, anexo V, resultante da aplicação da norma ISO 10884.

Nível da potência sonora medido

FS 360 C-EM:	112 dB(A)
FS 410 C-EM:	113 dB(A)
FS 410 C-EM L:	113 dB(A)
FS 460 C-EM:	114 dB(A)
FS 460 C-EM L:	114 dB(A)
FS 490 C-EM:	116 dB(A)
FS 490 C-EM L:	116 dB(A)

Nível da potência sonora garantido

FS 360 C-EM:	114 dB(A)
FS 410 C-EM:	115 dB(A)
FS 410 C-EM L:	115 dB(A)
FS 460 C-EM:	116 dB(A)
FS 460 C-EM L:	116 dB(A)
FS 490 C-EM:	118 dB(A)
FS 490 C-EM L:	118 dB(A)

Conservação da documentação técnica:

ANDREAS STIHL AG & Co. KG
Produktzulassung

O ano de construção e o número da máquina são indicados no aparelho.

Waiblingen, 28.10.2016
ANDREAS STIHL AG & Co. KG
em exercício



Thomas Elsner
Diretor da gestão de produtos e serviços



0458-746-8421-D

spanisch / portugiesisch



www.stihl.com



0458-746-8421-D