

STIHL TS 700, 800

STIHL



2 - 38

Instrucțiuni de utilizare



Cuprins

1	Despre acest manual de utilizare.....	2
2	Instrucțiuni de siguranță și tehnica de lucru	2
3	Exemple de utilizare.....	10
4	Discuri abrazive.....	14
5	Discuri abrazive din rășini sintetice.....	14
6	Discurile abrazive de diamant.....	15
7	Montarea lagărului cu apărătoare.....	16
8	Tensionarea curelei trapezoidale.....	23
9	Montarea / înlocuirea discului abraziv.....	24
10	Combustibil.....	25
11	Alimentarea cu combustibil.....	26
12	Pomirea / oprirea motorului.....	27
13	Sistemul de filtrare a aerului.....	29
14	Reglarea carburatorului.....	30
15	Bujia.....	31
16	Înlocuirea curelei trapezoidale.....	32
17	Cărucior de ghidare.....	32
18	Depozitarea utilajului.....	32
19	Instrucțiuni de întreținere și îngrijire.....	33
20	Minimizarea uzurii și evitarea pagubelor...	34
21	Componente principale.....	35
22	Date tehnice.....	36
23	Instrucțiuni pentru reparații.....	37
24	Colectarea deșeurilor.....	37
25	Declarație de conformitate EU.....	37

Stimată cumpărătoare, stimate cumpărător,

vă mulțumim că ați ales un produs de calitate al firmei STIHL.

Acest produs a fost obținut prin metode moderne de prelucrare, la care s-au adăugat măsuri sporite de asigurare a calității. Am depus toate eforturile pentru a ne asigura că acest aparat va corespunde cerințelor dumneavoastră și că îl puteți utiliza fără probleme.

Pentru informații cu privire la aparatul dumneavoastră, vă rugăm să vă adresați dealerului dvs. sau direct, societății noastre de distribuție.

Al dvs.



Dr. Nikolas Stihl

1 Despre acest manual de utilizare

1.1 Simboluri

Simbolurile amplasate pe utilaj sunt explicate în acest manual de utilizare.

În funcție de utilaj și de echipament, pe aparat pot fi amplasate următoarele simboluri.



Rezervor de combustibil; amestec de combustibil din benzină și ulei de motor



Acționarea ventilului de decomprimare



Acționați pompa manuală de combustibil



Racord de apă, robinet de închidere



Piuliță de tensionare pentru curea



Trageți mânerul demaror

1.2 Simbolizarea paragrafelor

! AVERTISMENT

Avertisment cu privire la pericolul de accident și rănire, precum și pericolul unor pagube materiale semnificative.

INDICAȚIE

Avertisment cu privire la avarierea utilajului sau componentelor individuale.

1.3 Dezvoltare tehnică

STIHL se preocupă în mod constant de îmbunătățirea tuturor mașinilor și utilajelor; prin urmare ne rezervăm dreptul de a efectua modificări în programul de livrare în ceea ce privește forma, tehnologia și echiparea.

Prin urmare nu pot fi ridicate pretenții cu privire la informațiile și figurile din acest manual de utilizare.

2 Instrucțiuni de siguranță și tehnica de lucru



Măsuri speciale de siguranță sunt necesare la utilizarea mașinii de debitat, deoarece se lucrează cu o viteză foarte mare de rotație a discului abraziv.



Manualul de utilizare se va citi în înțelegere cu atenție înainte de punerea în funcțiune și se va păstra în siguranță pentru a fi utilizat ulterior. Nerespectarea instrucțiunilor de utilizare poate duce la grave accidente.

Se vor respecta normele de siguranță specifice țării respective, de ex. cele emise de asociațiile profesionale, casele de asigurări sociale, autoritățile însărcinate cu protecția muncii și altele.

Angajatorii din Uniunea Europeană trebuie să se conformeze în mod obligatoriu cerințelor Directivei 2009/104/CE privitoare la siguranța muncii și protecția sănătății muncii – în condițiile în care angajații folosesc mașini și aparate pentru desfășurarea muncii.

La prima întrebuintare a motoutilajului: Se solicită vânzătorului sau persoanelor de specialitate explicații referitoare la funcționarea în siguranță – sau se participă la un curs de instruire.

Minorilor nu le este permisă folosirea motoutilajului – cu excepția tinerilor peste 16 ani, care se instruiesc sub supraveghere.

Copiii, animalele și persoanele privitoare trebuie să păstreze distanța.

În cazul neutilizării, utilajul se va depozita în așa fel încât să nu pună în pericol nici o persoană. Motoutilajul se va asigura împotriva accesului neautorizat.

Utilizatorul este responsabil pentru accidentele sau pericolile apărute față de alte persoane sau de lucrurile aparținând acestora.

Motoutilajul va fi înmănat sau împrumutat numai acelor persoane, care au cunoștințe despre modelul respectiv și utilizarea lui – întodeauna se va înmâna și manualul de utilizare.

Întrebuintarea motoutilajelor cu emisie prin ultrasunete poate fi limitată temporar atât prin hotărârile naționale, cât și locale.

Persoanele care întrebuințează utilajul trebuie să fie odihnite, sănătoase și în buna formă fizică.

În cazul când vi s-a recomandat evitarea solicitării din motive de sănătate, adresați-vă unui medic pentru a afla dacă este posibil să se utilizeze motoutilajul.

Numai pentru purtătorii de by-pass: Sistemul de aprindere al acestui utilaj produce un câmp slab electromagnetic. Nu putem exclude complet influența asupra tipurilor individuale de stimulare cardiace. Pentru a evita riscurile din punct de vedere al sănătății, STIHL vă recomandă să

vă adresați medicului personal și producătorului de stimulator cardiac.

După administrarea de alcool, medicamente care influențează capacitatea de reacție sau droguri este interzisă utilizarea motoutilajului.

Amânați lucrul în caz de vreme nefavorabilă (ploaie, zăpadă, gheață, vânt) – **pericol crescut de accidente!**

Motoutilajul este destinat numai lucrărilor de debitare. Nu se utilizează la debitarea lemnului sau obiectelor de lemn.

Praful de azbest este deosebit de dăunător sănătății – **nu executați lucrări de debitare a azbestului!**

Întrebuintarea motoutilajului în alte scopuri este interzisă și poate cauza accidente sau defecțiuni ale aparatului.

Asupra utilajului nu se va executa nici o modificare – în caz contrar ar putea fi periclitată siguranța. STIHL își declină răspunderea pentru leziuni asupra persoanelor și daunele provocate bunurilor, cauzate de folosirea utilajelor atașabile neaprobate de STIHL.

Se vor utiliza numai discurile abrazive sau accesorii care sunt aprobate de STIHL și destinate acestui motoutilaj sau piese similare din punct de vedere tehnic. Pentru orice nelămurire adresați-vă unui serviciu de asistență tehnică. Se vor utiliza numai discuri abrazive sau accesorii de calitate. În caz contrar apare pericolul accidentării sau avarierii motoutilajului.

STIHL vă recomandă utilizarea discurilor abrazive și accesorilor originale STIHL. Datorită caracteristicilor lor, acestea sunt optime pentru produs și corespund cerințelor utilizatorului.

Pentru curățarea utilajului nu întrebuințați curățător de mare presiune. Jetul puternic de apă poate avaria componentele utilajului.

Nu pulverizați apă asupra utilajului.



Nu utilizați discuri de fierăstraie circulare, unelte din metal dur, utilaje miniere, drijbe sau alte unelte similare – **pericol de răniri mortale!** Dacă, la discurile abrazive, debitarea se face uniform, la utilizarea discurilor de fierăstrău circular dinții acestuia se pot agăța de material. Acest lucru duce la un mod de tăiere agresiv și poate produce forțe de reacțiune (recul) ale utilajului necontrolabile, deosebit de periculoase.

2.1 Îmbrăcămintea și echipamentul

Îmbrăcămintea și echipamentul se vor purta în conformitate cu prevederile.



Îmbrăcămintea trebuie să fie adaptată scopului și să fie confortabilă. Costumul nu trebuie să fie lejer – costum combinat, fără manta de lucru

La debitarea oțelului purtați îmbrăcămintă din material greu inflamabil (de ex. din piele sau bumac tratat ignifugat) – nu din fibre sintetice – **pericol de incendiu ca urmare a producerii scântei!**

Îmbrăcămintea nu trebuie să prezinte depuneri inflamabile (șpan, combustibil, ulei, etc.).

Nu se va purta îmbrăcămintă care se poate prinde în piesele utilajului aflate în mișcare – nici șal, nici cravată, nici bijuterii. Părul lung se va strânge și asigura astfel încât să fie peste umeri.



Purtați cizme de protecție cu talpă aderentă, stabilă la alunecare și ștaif de oțel.



AVERTISMENT



Pentru reducerea riscului de leziuni la ochi, purtați ochelari de protecție cu aplicare strânsă conform standardului EN 166. Aveți grijă la corecta așezare a ochelarilor de protecție.

Purtați mască de protecție și aveți grijă la așezarea corectă. Masca de protecție nu reprezintă o protecție suficientă pentru ochi.

Casca de protecție se poartă din cauza pericolului obiectelor căzătoare.

În timpul lucrului se pot produce praf (de ex. material cristalin provenit din obiectul de debitat), aburi și fum – **pericol pentru sănătate!**

În cazul emisiei puternice de praf purtați întotdeauna **mască de protecție**.

În mediu de aburi sau fum (de ex. la debitarea instalațiilor de racord) purtați **mască de protecție a respirației**.

Purtați o protecție "personală" **la sunete** – de ex. capsule de protecție a auzului.



Purtați mănuși de protecție confecționate din material rezistent (spre exemplu din piele).

STIHL oferă un program cuprinzător în privința echipamentului personal de protecție.

2.2 Transportul motoutilajului

Întotdeauna se oprește motorul.

Utilajul se va ține numai de mâner – având discul abraziv în spate – toba fierbinte de eșapament se va ține la distanță de corp.

Nu atingeți piesele fierbinți ale utilajului, în special suprafața tobei de eșapament – **pericol de ardere!**

Nu transportați motoutilajul având discul abraziv atașat – **pericol de rupere!**

În vehicule: motoutilajul se asigură contra răsturnării, deteriorării și scurgerii combustibilului.

2.3 Alimentarea cu combustibil



Benzina este extrem de inflamabilă – mențineți distanța față de flacără – nu răsturnați combustibilul – nu fumați.

Înainte de alimentarea cu combustibil **Oprți motorul**.

Nu alimentați atâta timp cât motorul este încă fierbinte – combustibilul se poate revărsa – **pericol de incendiu!**

Capacul rezervorului se deschide cu precauție pentru ca suprapresiunea să scadă încet și să nu se stropască cu combustibil.

Alimentarea se va executa numai în spații bine aerisite. Dacă s-a scurs combustibil, curățați imediat motoutilajul – combustibilul nu are voie să atingă îmbrăcămintea, altfel aceasta se va schimba imediat.

Pe unitatea motoare se poate aduna praful, în special în zona carburatorului. Praful îmbibat cu benzină prezintă pericol de incendiu. Curățați la intervale regulate praful de pe unitatea motoare.



Atenție la neatenșităi! Dacă se varsă combustibil, nu porniți motorul – **pericol de moarte din cauza arsurilor!**

Mașinile de debitat pot fi echipate cu diferite capace de rezervor:

2.3.1 Capac baionetă

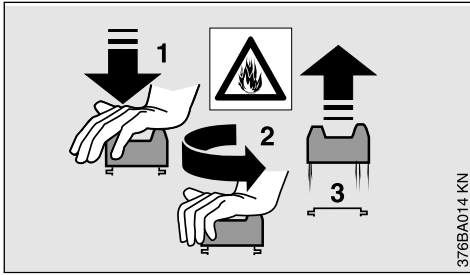

Nu deschideți sau închideți capacul baionetă cu ajutorul unei unelte. Altfel capacul se poate deteriora și permite revărsarea combustibilului.

După alimentare închideți cu atenție capacul baionetă.

2.3.2 Capac de rezervor cu filet



După alimentare, capacul rezervorului se înșurubează cât mai strâns posibil.

Astfel se va reduce riscul desfacerii capacului rezervorului din cauza vibrației motorului și a scurgerii combustibilului.

2.4 Mașină de debitat, sprijinirea pinionului în lagăr

Sprijinirea corectă a pinionului în lagăr asigură precizia la planeitate și concentricitate a discului abraziv diamantat – dacă este necesar, verificați la serviciul de asistență tehnică.

2.5 Discuri abrazive

2.5.1 Alegerea discurilor abrazive

Discurile abrazive trebuie să fie autorizate pentru debitarea manuală. Nu întrebuințați alte corpuri de debitat și aparate suplimentare – **pericol de accidente!**

Discurile abrazive sunt destinate unor diferite materiale: respectați simbolizarea discurilor abrazive.

STIHL recomandă în general debitarea sub jet de lichid.



Respectați diametrul exterior al discului abraziv.



Diametrele alezajului pinionului discului abraziv și arborelui mașinii de debitat trebuie să coincidă.

Verificați alezajul pinionului dacă prezintă deteriorări. Nu utilizați discuri abrazive având alezajul pinionului deteriorat – **pericol de accidente!**



Turația admisibilă a discului abraziv trebuie să fie egală sau mai mare decât turația maximă a pinionului mașinii de debitat! - vezi capitolul "Date tehnice".

Înainte de montarea discurilor abrazive utilizați-le dacă prezintă fisuri, rupturi, uzură a miezului, planeitate, oboseală a miezului, avarierea sau lipsa vreunui segment, semne de supraîncălzire, (modificarea culorii) și eventuala deteriorare a alezajului pinionului.

Nu utilizați niciodată discuri abrazive fisurate, sparte sau îndoite.

Discurile abrazive din diamant inferioare calitativ sau cele nepermise pot avea un joc în timpul debitării. Acest joc poate duce la frânarea puternică, respectiv prinderea respectivelor discuri abrazive din diamant – **pericol de recul! Efectul de recul ar putea conduce la răni mortale!** Se vor înlocui imediat discurile abrazive diamantate care prezintă trepidație permanentă sau chiar și ocazională.

Nu îndreptați un disc abraziv de diamant îndoit.

Nu utilizați discuri abrazive care au căzut pe sol – discurile avariate ar putea să se spargă – **pericol de accident!**

La discurile abrazive din rășini sintetice respectați data expirării.

2.5.2 Montarea discurilor abrazive

Verificați pinionul utilajului de rețezat, nu utilizați mașini de debitat cu pinionul avariata – **pericol de accident!**

La discurile abrazive de diamant respectați săgețile de sens.

Poziționați discul de presiune frontal – strângeți bine șurubul de tensionare – rotiți manual discul abraziv efectuând simultan un control vizual al circularității și planeității.

2.5.3 Depozitarea discurilor abrazive

Discurile abrazive se depozitează în mediu uscat, ferite de îngheț, pe suprafață netedă, la temperaturi constante – **pericol de spargere și rupere!**

Protejați permanent discurile abrazive de impactul cu podeaua sau cu alte obiecte.

2.6 Înaintea pornirii

Se verifică starea sigură de funcționare a mașinii de debitat – atenție la capitolul corespunzător din manualul de utilizare:

- Verificați sistemul de combustibil în privința etanșeității, în special piesele vizibile cum sunt, spre exemplu, capacul rezervorului, racordurile de conductă, pompa de combustibil (numai la motoutilaje cu pompă de combustibil). În cazul unor neetanșări sau avarieri, nu porniți motorul – **pericol de incendiu!** Înaintea punerii în funcțiune, utilajul va fi supus reviziei de către un serviciu de asistență tehnică
- Discul abraziv să corespundă materialului de debitat, să fie în stare ireproșabilă și corect montat (direcția de rotație, poziție fixă)
- verificați poziția fixă a apărătorii – dacă apărătoarea este slăbită adresați-vă serviciul de asistență tehnică
- Pârghia de accelerație și blocatorul pârghiei de accelerație ușor accesibile – pârghia de accelerație trebuie să se retragă automat în poziția de mers în gol
- Cursorul combinat / pârghia combinată / comutatorul de oprire trebuie să fie ușor poziționabile pe **STOP** respectiv **0**
- Se verifică locașul fix al fișei cablului de aprindere – în cazul în care fișa nu este bine fixată pot lua naștere scântei care aprind amestecul combustibil-aer – **pericol de incendiu!**
- nu se execută nicio modificare la dispozitivele de comandă și siguranță
- Mânerele se mențin curate și uscate, se îndepărtează uleiul și murdăria – important pentru dirijarea mai sigură a mașinii de debitat
- se pregătește apă suficientă pentru aplicațiile umede

Motoutilajul se utilizează numai când se găsește în stare sigură de funcționare – **pericol de accident!**

2.7 Pornirea motorului

Porniți la minimum 3 metri depărtare de locul aliniemntării și nu în spații închise.

Aveți grijă să țineți bine motorul numai pe bază nivelată, pe suport fix și rezistent – discul abraziv nu trebuie să atingă nici solul, nici orice alt obiect, și nici nu trebuie să se afle în tăietură.

Discul abraziv este antrenat imediat în mișcare după pornire.

Motoutilajul va fi operat numai de către o singură persoană – în zona de lucru nu trebuie să se găsească alte persoane –nici la pornire.

Motorul nu se demarează manual – pornirea se va face după cum este descris în manualul de utilizare.

Discul abraziv se mai rotește un timp după eliberarea pârghiei de accelerație – **pericol de rănire prin efectul de inerție!**

2.8 Ținerea și manevrarea utilajului

Mașina de debitat se utilizează numai pentru debitarea manuală sau pe cărucioarele de ghidare STIHL.

2.8.1 Debitarea manuală

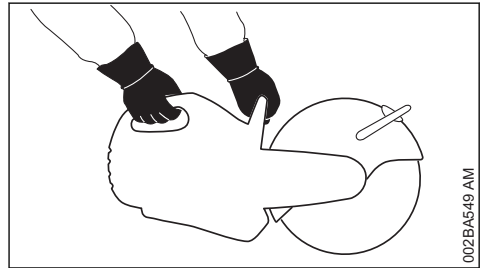

Întotdeauna motoutilajul se apucă ferm cu **ambele mâini**: Mâna dreaptă pe mânerul din spate – chiar și pentru stângaci. Pentru o dirijare mai sigură, mânerul tubular și mânerul se apucă ferm cu degetele mari.

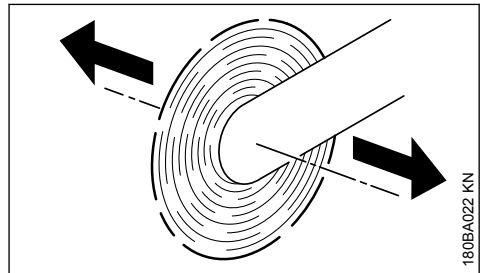

Dacă mașina de debitat cu discul abraziv în rotație în sensul indicat de săgeată, se mișcă, ia naștere o forță care tinde să răstoarne utilajul.

Obiectul de prelucrat trebuie să fie așezat ferm, conduceți utilajul spre materialul de lucru – nu invers.

2.8.2 Cărucior de ghidare

Mașinile de debitat STIHL pot fi montate pe un cărucior de ghidare STIHL.

2.9 Apărătoare

Domeniul de reglaj al apărătorii este stabilit printr-un bolț al opritorului. Nu apăsați niciodată protecția pe bolțul opritorului.

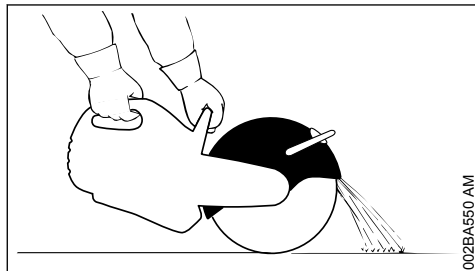

Reglați corect apărătoarea discului abraziv: îndepărtați particulele de material dinspre utilizator și utilaj.

Atenție la direcția de evacuare a particulelor de material detașate.

2.10 În timpul lucrului

Oprii imediat motorul în cazul unui pericol, respectiv în situații de urgență – poziționați cursorul combinat / pârghia combinată / comutatorul de oprire pe **STOP** respectiv **0**.

Atenție la mersul în gol ireproșabil al motorului, astfel încât discul abraziv să nu mai opereze după eliberarea pârghiei de accelerație și să intre în repaus.

Verificați, respectiv corectați reglajul la mers în gol la intervale periodice. Dacă, totuși, discul abraziv se rotește la mers în gol apăsați la serviciul de asistență tehnică.

Mențineți ordine în zona de lucru – atenție la obstacole, găuri și șanțuri.

Atenție la polei, umezeală, zăpadă, remorci, teren neuniform etc. – **Pericol de alunecare!**

Nu lucrați pe o scară – nici în locuri instabile – nu lucrați la o înălțime deasupra umărului – nici cu o singură mână – **pericol de accidente!**

Asigurați întotdeauna o poziție sigură și stabilă.

Nu lucrați singur – păstrați permanent o distanță care să permită alertarea prin strigăte către alte persoane, care să poată interveni în caz de urgență.

Zona de lucru nu au voie să se afle alte persoane - mențineți o distanță suficient de mare față de alte persoane pentru protecția contra zgomotului și a pieselor proiectate.

Este necesară o atenție mărită și precauție la purtarea căștii de protecție auditivă – deoarece percepția pericolului prin zgomote (țipete, tonuri de semnalizare etc.) este limitată.

Luați pauzele la momente corespunzătoare.

Lucrați calm și precaut – numai în condiții de bună vizibilitate și cu lumină suficientă. Lucrați cu atenție astfel încât să nu-i puneți pe ceilalți în pericol.



Motoutilajul produce gaze otrăvitoare de îndată ce motorul este în stare de funcționare. Aceste gaze sunt inodore și invizibile și conțin hidrocarburi nearse și benzol. Nu lucrați niciodată cu motoutilajul în spații închise sau slab aerisite – chiar și în cazul mașinilor cu catalizator.

La lucrări în canale, tranșee sau în condiții similare, schimbul de aer trebuie să se facă în condiții optime – **pericol mortal prin intoxicare!**

Oprii de îndată lucrul dacă prezentați stări de greață, dureri de cap, tulburări de vedere (de ex. câmpul vizual se micșorează), tulburări de auz, amețeală, scăderea capacității de concentrare – aceste simptome pot fi provocate, printre altele, de concentrații prea mari de gaze de ardere – **pericol de accident!**

Nu fumați în timpul utilizării sau în apropierea motoutilajului – **pericol de incendiu!**

În cazul în care motoutilajul a fost supus unei solicitări necorespunzătoare (de ex. prin lovire sau prăbușire), înainte de a fi folosit în continuare, se va verifica obligatoriu starea sigură de funcționare – vezi și capitoul "Înainte de pornire". Verificați în special etanșeitarea sistemului de combustibil și funcționarea dispozitivelor de siguranță. Nu utilizați în nici un caz în continuare motoutilajele care nu mai sunt sigure în funcționare. În caz de nesiguranță se va solicita serviciul de asistență tehnică.

Nu lucrați în poziția de pornire – turația motorului nu este reglabilă în această poziție a pârghiei de accelerație.

Nu atingeți niciodată un disc abraziv rotativ cu mâna sau cu o altă parte a corpului.

Verificați locul de muncă. Evitați pericolul cauzat de deteriorarea conductelor și cablurilor electrice.

Este interzisă folosirea utilajului în apropierea substanțelor combustibile și a gazelor inflamabile.

Nu tăiați conducte, butoaie de tablă sau alte recipiente dacă nu se asigură faptul că acestea nu conțin substanțe volatile sau inflamabile.

Motorul nu se lasă să funcționeze nesupraveheat. Înainte de a părăsi utilajul (de ex. în timpul pauzelor de lucru) opriți motorul.

Înainte așezării pe podea a mașinii de debitat:

- Opriți motorul
- Așteptați până când discul abraziv este oprit sau frânați discul abraziv până la oprire prin atingerea cu atenție a unei suprafețe dure (de ex. placă de beton)



Verificați mai des discul abraziv – înlocuiți-l imediat dacă prezintă fisuri, convexități sau alte deteriorări (de ex. supraîncălzire) – prin rupere **pericol de accident!**

La modificarea comportamentului în procesul de tăiere (de ex. vibrații mai mari, putere mai redusă de tăiere), întrerupeți lucrul și eliminați cauzele schimbării de comportament.

2.11 Forțele de reacție

Cele mai frecvente forțe de reacție apărute sunt reculul și tragerea spre interior.



Pericol în urma reculului – **reculul poate cauza răni mortale.**

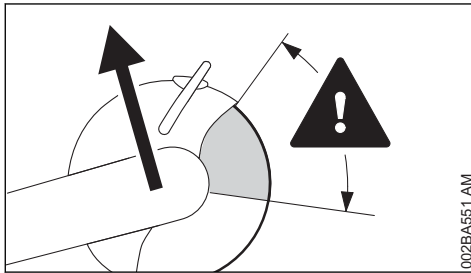

În cazul unui recul (lovitură), mașina de debitat este proiectată subit și necontrolat către utilizator.

Un recul apare, de ex. dacă discul abraziv

- este prins - mai ales în sfertul superior
- este frânat puternic prin contactul de frecare cu un obiect solid

Reducerea pericolului de recul

- prin muncă atentă, corectă
- mașina de tăiat se ține ferm cu ambele mâini

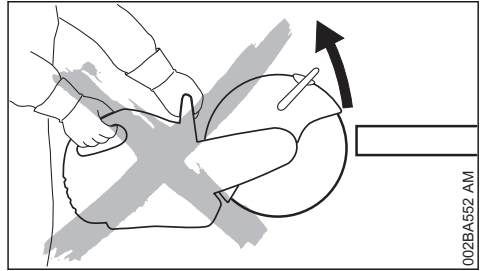

- pe cât posibil nu tăiați cu sfertul superior al discului abraziv. discul abraziv se introduce numai cu atenție sporită într-o tăietură, nu se răsuțește sau bruschează în tăietură

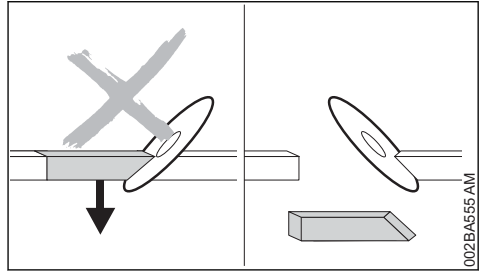

- se evită efectul de pană; piesa tăiată nu are voie să frâneze discul abraziv
- aveți întotdeauna în vedere o mișcare a obiectului supus tăierii sau alte cauze, care pot să întrerupă tăierea și pot bloca discul abraziv
- obiectul de prelucrat se fixează în siguranță și se sprijină astfel încât rostul de tăiere să rămână deschis pe durata tăierii și după aceasta
- din acest motiv, obiectele supuse tăierii nu au voie să fie lăsate liber și trebuie asigurate contra rostogolirii, alunecării și a oscilațiilor

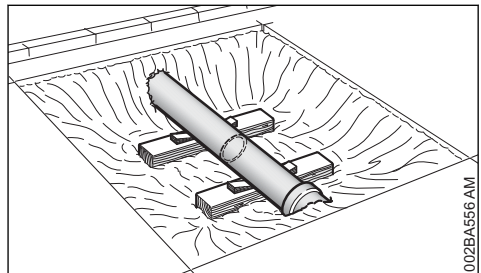

- țeava liberă se așează stabil și sigur; se folosesc pene, dacă este cazul - acordați atenție întotdeauna suportului și bazei - este posibilă fărâmițarea materialului
- debitați cu discurile abrazive de diamant sub jet de apă

- Discurile abrazive din rășini sintetice sunt adecvate, în funcție de variantă, numai pentru tăiere uscată resp. pentru tăiere umedă. Cu ajutorul discurilor abrazive din rășini sintetice, care sunt adecvate numai pentru tăiere umedă, se realizează doar tăiere umedă

2.11.1 Tragerea într-o parte

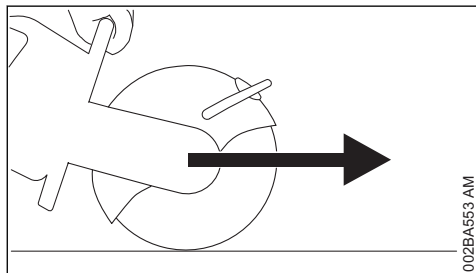

Mașina de debitat trage în față, în direcția opusă față de utilizator, dacă discul abraziv atinge de sus obiectul supus tăierii.

2.12 Utilizarea - debitarea



Discul abraziv se conduce drept în tăietura de secționare, nu se așează pe o muchie sau în așa fel încât să fie solicitat unilateral.



Nu efectuați rectificarea sau lustruire laterală.

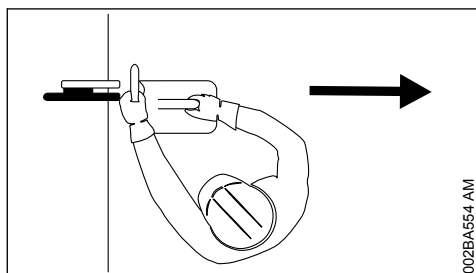

Niciun membru în zona de rabatare prelungită a discului abraziv. În special în gropile de fundație se asigură un spațiu liber suficient pentru utilizator și cazul căderii piesei supuse tăierii.

Nu lucrați prea aplecat în față și peste discul abraziv, mai ales dacă protecția este trasă în sus.

Nu lucrați peste înălțimea umărului.

Folosiți mașina de debitat numai pentru debitare. Aceasta nu este destinată ridicării sau deplasării obiectelor.

Nu apăsați mașina de debitat.

Stabiliți întâi direcția de debitare, iar apoi folosiți mașina de debitat. Nu mai modificați ulterior direcția de debitare. Nu împingeți sau loviți utilajul în rostul de separare – nu lăsați utilajul să cadă în rostul de separare – **pericol de rupere!**

Discuri abrazive diamantate: dacă scade puterea de tăiere se verifică gradul de ascuțire al discului abraziv diamantat și se ascute, dacă este cazul. Pentru aceasta tăiați pentru scurt timp în material abraziv, ca de ex. gresie, beton poros sau asfalt.

La finalul tăierii, mașina de debitat nu mai este susținută în tăietură prin discul abraziv. Utilizatorul trebuie să preia forța de greutate a utilajului – **Pericol de pierdere a controlului!**



La debitarea oțelului: particulele de material încins **pericol de arsuri!**

Țineți la distanță apa și nămolul de cablurile electrice aflate sub tensiune – **pericol de curentare!**

Introduceți discul abraziv în materialul de lucru – nu-l împingeți. Tăieturile efectuate nu se corectează cu mașina de debitat. Nu efectuați tăieturi repetate – pragurile sau marginile de rupere lăsate se îndepărtează (de ex. cu un ciocan).

La utilizarea de discuri abrazive diamantate, debitați sub jet de apă – folosiți de ex. un racord de apă STIHL.

Discurile abrazive din rășini sintetice sunt adecvate, în funcție de variantă, numai pentru tăiere uscată resp. pentru tăiere umedă.

La utilizarea de discuri abrazive din rășini sintetice, care sunt adecvate numai pentru tăiere umedă, debitați sub jet de apă – folosiți de ex. un racord de apă STIHL.

La utilizarea de discuri abrazive din rășini sintetice, care sunt adecvate numai pentru tăiere uscată, debitați uscat. Dacă totuși se udă aceste discuri abrazive din rășini sintetice, își pierd puterea de tăiere și se tocesc. În cazul când discurile abrazive de rășini sintetice se umezesc în timpul utilizării (de ex. prin urmele sau resturile de apă din țevi) – nu măriți presiunea de tăiere, păstrați-o constantă – **pericol de rupere!** Discul respectiv de rășini sintetice nu se mai utilizează.

2.12.1 Cărucior de ghidare

Eliberați calea căruciorului de ghidare. Dacă respectivul cărucior este împins de diferite obiecte,

discul abraziv se poate prinde în muchia tăieturii – **pericol de rupest**

2.13 Vibrații

O perioadă mai îndelungată de utilizare a motoutilajului poate duce la afecțiuni ale circulației periferice a mâinilor induse de vibrații ("boala degetelor albe").

Nu se poate stabili o durată general valabilă de utilizare deoarece aceasta depinde de mai mulți factori de influență.

Durata de utilizare este prelungită prin:

- Protecția mâinilor (mănuși călduroase)
- Pauze

Durata de utilizare este scurtată prin:

- tendință specială spre afecțiuni circulatorii (caracteristici: adeseori degete reci, tremurături)
- temperaturi exterioare scăzute
- intensitatea forței cu care se prinde utilajul (o forță prea mare împiedică circulația periferică)

În cazul unei utilizări periodice, de lungă durată a motoutilajului și la apariția repetată a semnelor caracteristice (de ex. tremurături ale degetelor) se recomandă un consult medical.

2.14 Întreținere și reparații

Executați întreținerea motoutilajului la intervale periodice. Se vor efectua numai lucrările de întreținere și reparații descrise în manualul de utilizare. Toate celelalte lucrări vor fi executate de către serviciul de asistență tehnică.

Pentru executarea lucrărilor de întreținere și reparații, STIHL vă recomandă să vă adresați serviciului de asistență tehnică STIHL. Serviciile de asistență tehnică STIHL sunt instruite la intervale periodice de timp și vă pot pune la dispoziție documentația tehnică necesară.

Utilizați numai piese de schimb de înaltă calitate. În caz contrar apare pericolul accidentării sau avarierii motoutilajului. Pentru orice nelămurire adresați-vă unui serviciu de asistență tehnică.

STIHL vă recomandă utilizarea pieselor de schimb originale STIHL. Datorită caracteristicilor lor acestea sunt optime pentru produs și corespund cerințelor utilizatorului.

Pentru lucrări de reparație, întreținere și curățare, întotdeauna **opriți motorul și scoateți fișa bujiei – pericol de rănire** prin pornirea accidentală a motorului! – Excepție: reglarea carburatorului și regimului de mers în gol.

Dacă fișa cablului de aprindere este scoasă sau bujia este deșurubată, motorul se pune în mișcare cu demarorul numai când cursorul combinat / pârghia combinată / comutatorul de oprire este poziționat pe **STOP** respectiv **0** – **pericol de incendiu** din cauza scânteilor din exteriorul cilindrului.

Nu executați lucrări de întreținere asupra motoutilajului și nici nu-l depozitați în apropiere de flacără deschisă – din cauza carburantului **pericol de incendiu**

Verificați la intervale periodice etanșeitatea capacului de rezervor.

Utilizați numai bujii noi, aprobate de STIHL – vezi "Date Tehnice".

Verificați cablul de aprindere (izolație ireproșabilă, conexiune stabilă).

Verificați starea ireproșabilă a tobei de eșapament.

Nu lucrați cu toba de eșapament defectă sau fără toba de eșapament – **pericol de incendiu!** – **Perturbarea auzului!**

Nu atingeți toba de eșapament fierbinte – **pericol de ardere!**

Verificați amortizorul de cauciuc din partea inferioară a utilajului – carcasa nu trebuie să se lovească de sol – **pericol de avariere!**

Starea elementelor antivibrații influențează comportamentul la vibrații – controlați elementele antivibrații la intervale periodice.

3 Exemple de utilizare

3.1 Cu discurile abrazive de diamant debitați numai sub jet de apă

3.1.1 Creșterea durabilității tăișului și vitezei de tăiere

În general se adaugă apă discului abraziv.

3.1.2 Reținerea prafului

Adăugați peste discul abraziv o cantitate de apă de cel puțin 0,6 l/min.

3.1.3 Racord la apă

- racord de apă al utilajului pentru toate tipurile de alimentare cu apă
- rezervor de apă sub presiune, de 10 l, pentru reținerea prafului

- recipiente de apă utilizabile la cărucioarele de ghidaj pentru reținerea prafului

3.2 Debitarea în mediu uscat, respectiv sub jet de apă la discurile abrazive din rășini sintetice – în funcție de model

În funcție de model, discurile abrazive din rășini sintetice sunt adecvate numai pentru debitarea uscată, respectiv pentru debitarea sub jet de lichid.

3.2.1 Discuri abrazive din rășini sintetice destinate numai debitării uscate

La secționarea fără jet de apă purtați mască de protecție corespunzătoare.

În mediu de aburi și fum (de ex. la debitarea instalațiilor de racord) purtați **mască de protecție a respirației**.

3.2.2 Discuri abrazive din rășini sintetice destinate numai debitării sub jet de lichid



Utilizați discurile abrazive numai sub jet de apă.

Pentru reținerea prafului, furnizați la discul abraziv o cantitate de apă de cel puțin 1 l/min. Pentru a nu reduce capacitatea de tăiere, furnizați la discul abraziv o cantitate de apă de cel puțin 4 l/min.

La încheierea operațiunii, pentru a scutura discul abraziv de apa aderentă lăsați-l să mai funcționeze la turația de lucru fără jet de lichid timp de cca. 3 până la 6 secunde.

- racord de apă al utilajului pentru toate tipurile de alimentare cu apă
- Rezervor de apă sub presiune, de 10 l, pentru reținerea prafului
- recipiente de apă utilizabile la cărucioarele de ghidaj pentru reținerea prafului

3.3 La discurile abrazive din diamant și rășină sintetică respectați următoarele

3.3.1 Obiectele de secționat

- nu trebuie să fie așezate pe partea concavă
- asigurați-le contra rostogolirii sau alunecării
- asigurați-le împotriva vibrațiilor

3.3.2 Piesele secționate

Succesiunea secționărilor este importantă în cazul spărurilor, degajărilor etc. Ultima secționare se execută întotdeauna astfel încât discul abraziv să nu se prindă iar piesa desprinsă să nu pună utilizatorul în pericol.

Dacă este necesar lăsați mici punți care să mențină piesa de secționat în poziția sa. Mai târziu spargeți aceste punți.

Înainte de secționări finale a piesei determinați:

- greutatea piesei
- direcția de mișcare după separare
- dacă se găsește sub tensiune

La spargerea piesei asigurați-vă că persoanele care vă acordă ajutor, sunt în afara pericolului.

3.4 Debitați în mai mulți pași de lucru

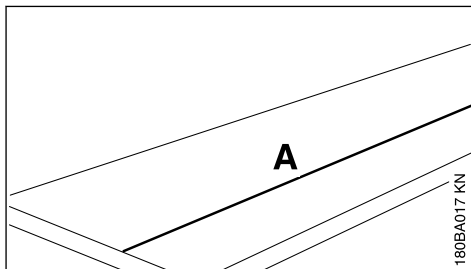

- ▶ marcați linia de separație (A)

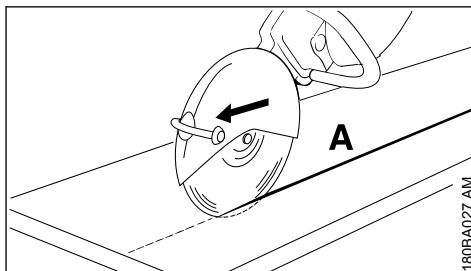

- ▶ Lucrați de-a lungul liniei de separație. În cazul corecțiilor de direcție nu deformați muchia discului abraziv, ci re poziționați discul abraziv de fiecare dată – adâncimea de tăiere trebuie să fie de cel mult 5 până la 6 cm cu ocazia aceleiași pas de lucru. Materialul mai gros se separă în mai mulți pași de lucru.

3.5 Debitarea plăcilor

- ▶ așezați bine placa (spre ex. pe suport care să prevină alunecarea, pat de nisip)

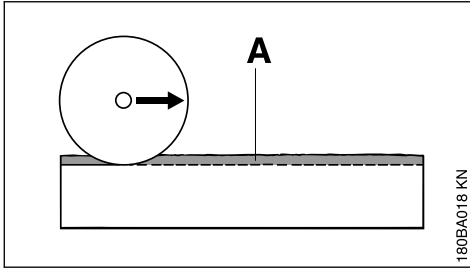

180BA018 KN

- ▶ practicați canalul de ghidare (A) de-a lungul liniei marcate

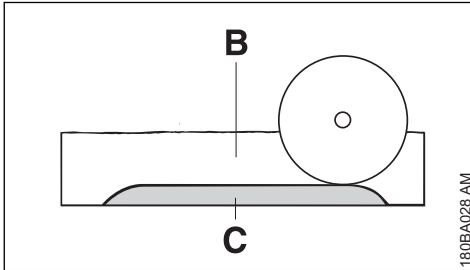

180BA028 AM

- ▶ adânciți rostul de tăiere (B)
- ▶ lăsați intacte benzile de rupere (C)
- ▶ Placa se secționează mai întâi la capetele tăieturii pentru ca materialul să nu se spargă
- ▶ Placa se rupe

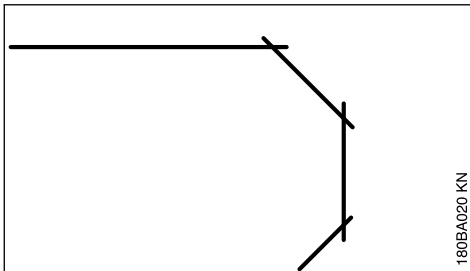

180BA020 KN

- ▶ Curbele se obțin în mai mulți pași de lucru – atenție ca muchia discului abraziv să nu se tocească

3.6 Separarea prin tăiere a țevilor, corpurilor rotunde și concave

- ▶ Asigurați țevile, ca și corpurile rotunde și concave contra vibrațiilor, alunecării și deplasării prin rostogolire
- ▶ Aveți grijă la căderea și greutatea porțiunii separate prin tăiere
- ▶ Stabiliți și indicați linia de separație, evitați armarea în special în direcția tăieturii de separație la această operațiune

- ▶ Stabiliți ordinea de executare a tăieturilor de separare
- ▶ Executați canalul de ghidare de-a lungul liniei de separație marcate
- ▶ Adânciți rostul de separație de-a lungul canalului de ghidare – respectați adâncimea de tăiere recomandată pentru pașii de lucru – pentru mici corecții de direcție nu deformați muchia discului abraziv, ci re poziționați discul abraziv de fiecare dată – lăsați eventual mici punți să țină în poziție porțiunea care urmează să fie separată prin tăiere. Rupeți aceste punți după executarea ultimei tăieturi planificate

3.7 Tăierea țevii de beton

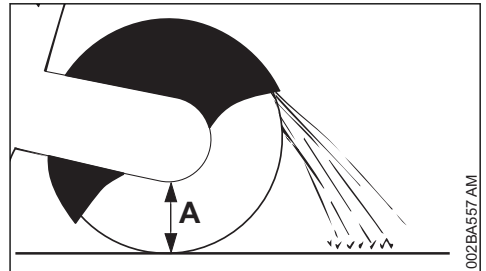

002BA557 AM

Modul de lucru depinde de diametrul exterior al țevii și de adâncimea de tăiere maximă posibilă pe care o poate realiza discul abraziv (A).

- ▶ Asigurați țeava contra vibrațiilor, alunecării și deplasării prin rostogolire
- ▶ Țineți cont de greutatea, tensionarea și căderea porțiunii care urmează să fie separată prin tăiere

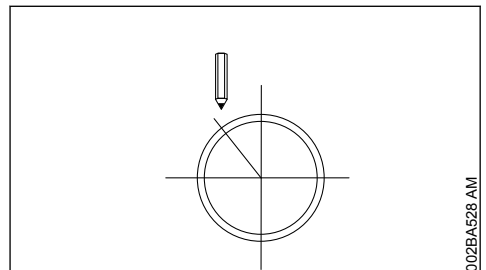

002BA528 AM

- ▶ Stabiliți și marcați linia de tăiere
- ▶ Stabiliți ordinea de tăiere

Diametrul exterior este mai mic decât maxima adâncime de tăiere

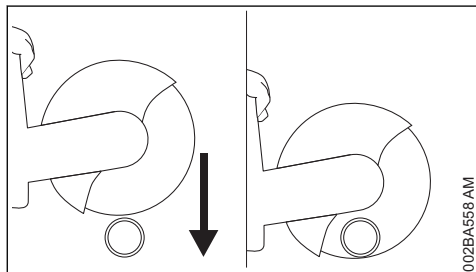

- ▶ **Executați o singură tăietură de separare de sus în jos**

Diametrul exterior este mai mare decât maxima adâncime de tăiere

Mai întâi planificați, doar apoi executați. **Sunt necesare mai multe tăieturi de separare** – ordinea de execuție este importantă.

- ▶ Aduceți prin rotire apărătoarea la opritorul din spate

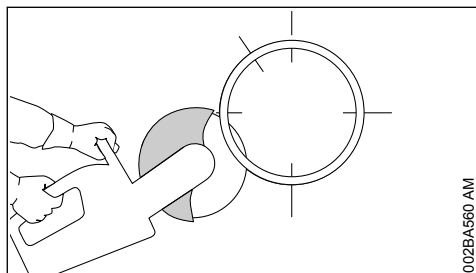

- ▶ Începeți întotdeauna jos, lucrați cu segmentul superior al discului abraziv

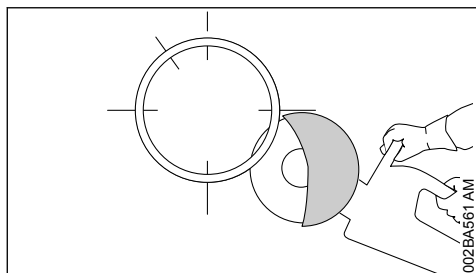

- ▶ tăiați porțiunea inferioară pe partea contrară cu segmentul superior al discului abraziv

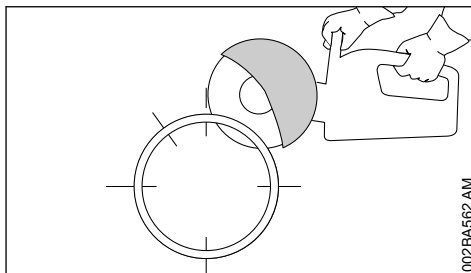

- ▶ prima tăietură laterală la partea superioară a jumătății de țevă

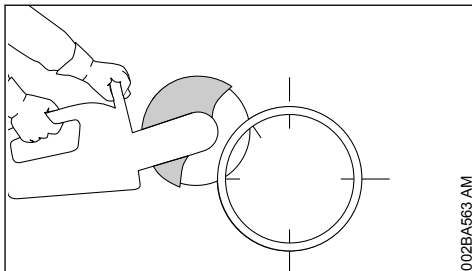

- ▶ cea de-a doua tăietură laterală în zona marcată – în niciun caz nu tăiați în zona ultimei tăieturi, trebuie să vă asigurați de faptul că căpoțiunea de țevă care urmează să fie separată prin tăiere se ține bine

Executați ultima tăietură de sus doar când toate tăieturile porțiunilor inferioare și laterale sunt realizate.

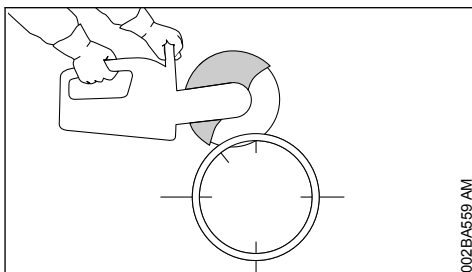

- ▶ ultima tăietură întotdeauna de sus (cca. 15 % din circumferința țevii)

3.8 Țevă de beton – tăierea nișei

Ordinea de realizare a tăieturilor de separare (1 la 4) este importantă:

- ▶ tăiați mai întâi porțiunile greu accesibile

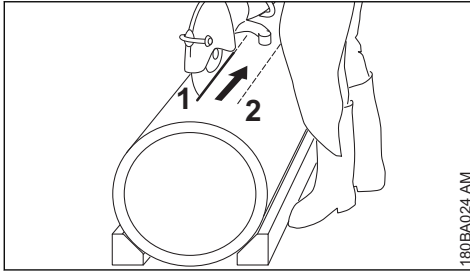

180BA024 AM

- ▶ Executați tăietura de separare întotdeauna astfel încât discul abraziv să nu se prindă

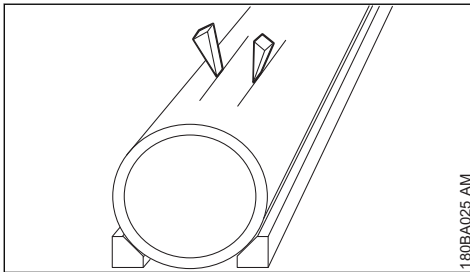

180BA025 AM

- ▶ Folosiți pană și / sau lăsați punte pe care să o puteți rupe după realizarea tăieturii

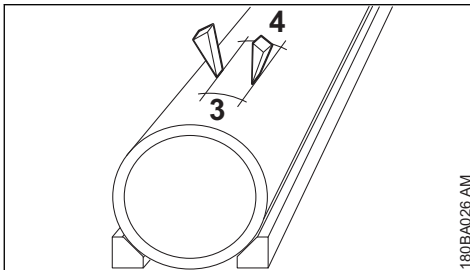

180BA026 AM

- ▶ dacă după realizarea tăieturii porțiunea separată rămâne în nișă (din cauza penei sau punții întrebuițate), nu mai executați altă tăietură – rupeți porțiunea separată prin tăiere

4 Discuri abrazive

Discurile abrazive sunt destinate în special separării libere în condiții de solicitare foarte mare.

Din acest considerent, folosiți numai discuri abrazive aprobate și marcate ca atare pentru utilizare la aparate care se țin în mână, conform EN 13236 (diamant) sau EN 12413 (fibră sintetică). Atenție la turația maximă a discului abraziv – **pericol de accident!**

Discurile abrazive concepute de STIHL împreună cu producători de renume de discuri abrazive

sunt de o mare calitate și corespund cu exactitate scopului de utilizare destinat, precum și puterii motorului mașinii de debitat.

Dețin în permanență o excelentă calitate.

4.1 Transport și depozitare

- în timpul transportului și depozitării nu expuneți discurile abrazive radiațiilor solare directe sau altor surse de căldură.
- evitați șocurile și loviturile
- păstrați discurile abrazive în mediu uscat și pe cât posibil la o temperatură constantă, pe o suprafață netedă în poziție orizontală, în ambalajul original
- nu depozitați discurile abrazive în apropierea unor fluide agresive
- păstrați discurile abrazive la adăpost de îngheț

5 Discuri abrazive din rășini sintetice

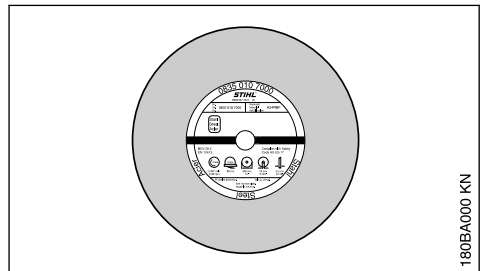

180BA000 KN

Tipuri:

- pentru utilizare uscată
- pentru utilizare umedă

Alegerea și utilizarea corectă a discurilor abrazive din rășină sintetică asigură eficacitate și determină o uzură redusă. Pentru o bună alegere vă ajută codul de pe

- etichetă
- ambalaj (tabel cu recomandări de utilizare)

În funcție de model discurile abrazive din rășini sintetice STIHL sunt adecvate pentru secționarea următoarelor materiale:

- asfalt
- beton
- piatră
- țevi turnate ductile
- Oțel; Discurile abrazive din rășină sintetică STIHL nu sunt utilizabile la secționarea șinelor de cale ferată.

Nu debitați alte materiale – **pericol de accident!**

6 Discurile abrazive de diamant

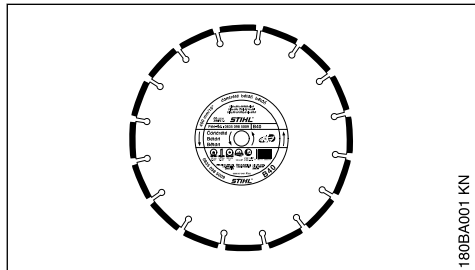

Pentru utilizare umedă.

Alegerea și utilizarea corectă a discurilor abrazive din diamant asigură eficacitate și determină o uzură redusă. Pentru o bună alegere vă ajută codul de pe

- etichetă
- ambalaj (tabel cu recomandări de utilizare)

În funcție de model discurile abrazive din diamant STIHL sunt adecvate pentru secționarea următoarelor materiale:

- asfalt
- beton
- piatră (piatră dură)
- beton abraziv
- beton moale
- cărămidă din argilă
- tuburi din argilă
- Fontă ductilă

Nu debitați alte materiale – **pericol de accidentel**

Nu folosiți niciodată cu partea laterală discul abraziv diamantat, întrucât se prinde în tăietură și produce recul puternic – **pericol de accidentel**

6.1 Coduri

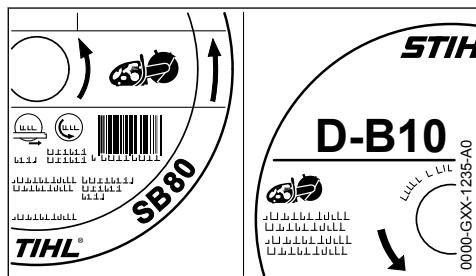

Codul este o combinație de până la patru caractere formate din litere și cifre:

- Literele indică domeniul principal de utilizare a discului abraziv
- Cifrele indică clasa de putere a discurilor abrazive din diamant STIHL.

6.2 Concentricitatea și planeitatea

Un lagăr ireproșabil al pinionului mașinii de debitat este determinant pentru durata mare de viață și funcționarea eficientă a discului din diamant.

Utilizarea discului abraziv la o mașină de debitat având lagărul pinionului defect poate duce la devieri ale concentricității și planeității.

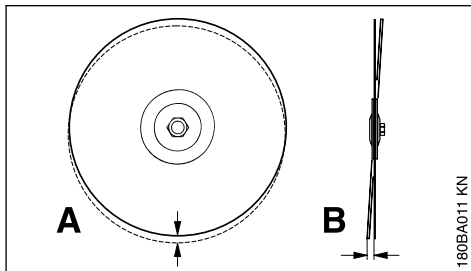

O deviere prea mare a concentricității (A) soliciată anumite segmente de diamant care se vor încălzi. Acest lucru conduce la fisuri produse de tensiune în discul de bază sau la recoacere.

Devierile de planeitate (B) produc o mai mare sollicitare prin căldură și rosturi mai mari la tăieturi.

6.3 Uzura miezului

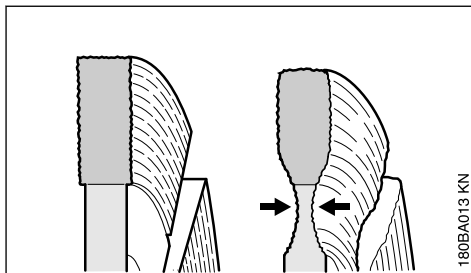

La secționarea platelajului de carosabil nu pătrundeți în stratul portant (adeseori cufundat în pietriș) – secționarea în pietriș poate fi recunoscută după praful degajat de culoare deschisă – deoarece determină o mare uzură a miezului – **pericol de rupere!**

6.4 Tăiș aplicat, ascuțiți

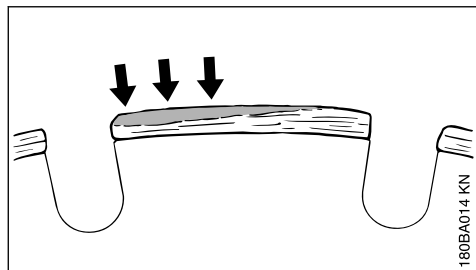

Tăișul aplicat se formează ca o depunere gri deschis pe partea superioară a segmentului din diamant. Această depunere se suprapune diamantului din segmente și tocește segmentele.

Tăișurile aplicate se pot forma:

- în cazul unui material de tăiat extrem de dur, de ex. granit
- în cazul unei utilizări necorespunzătoare, de ex. forța prea mare de avans

Tăișurile aplicate sporesc nivelul de vibrații, reduc capacitatea de secționare și determină formarea scânteilor.

La primul semnal de apariție a tăișului aplicat, "ascuțiți" imediat discul abraziv din diamant – secționând pentru scurt timp un material abraziv ca de ex. gresie, beton poros sau asfalt.

Adaosul de apă împiedică formarea tăișului aplicat.

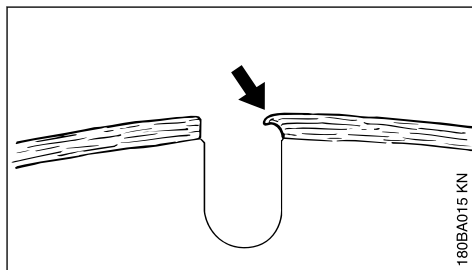

Dacă se lucrează în continuare cu segmente tocite, acestea se pot înmuia în urma emisiei mari de căldură – discul de bază se recoace și își pierde rezistența – acest lucru duce la tensionări care pot fi ușor recunoscute după mișcările pendulare ale discului abraziv. Nu utilizați în continuare discul abraziv – **pericol de accident!**

6.5 Înlăturarea defecțiunilor în funcționare

6.5.1 Discul abraziv

Eroare	Cauză	Remediere
Muchiile sau suprafețele secționate prezintă murdărie, tăietura deviată	Deviere de concentricitate sau planitate	Apelați la serviciul de asistență tehnică ¹⁾
Uzură puternică în partea segmentelor	Discul abraziv prezintă bătaie axială	Utilizați un nou disc abraziv
Muchiile prezintă murdărie, tăietura deviată, putere insuficientă de secționare, apariția scânteilor	Discul abraziv este tocit; tăiș aplicat la discurile abrazive pentru piatră	Ascuțiți discul abraziv pentru piatră prin scurte tăieturi în material abraziv; discul abraziv pentru asfalt se va înlocui cu un nou disc abraziv
Putere de secționare insuficientă, uzură crescută a segmentului	Discul abraziv se rotește în direcție greșită	Montați discul abraziv în direcția corectă de rotație
Fisuri exterioare sau interioare în discul de bază și segment	Suprasolicitare	Utilizați un nou disc abraziv
Uzura miezului	Tăierea într-un material necorespunzător	Utilizați un nou disc abraziv; atenție la straturile secționate ale diverselor materiale

7 Montarea lagărului cu apărătoare

Pe partea interioară este montat din fabricație "Lagărul cu apărătoare".

În funcție de cerințele de utilizare "Lagărul cu apărătoare" poate fi atașat și pe partea exterioră.

¹⁾ STIHL vă recomandă serviciul de asistență tehnică STIHL

Pentru tăierea manuală liberă se recomandă montarea interioară datorită poziției mai favorabile a centrului de greutate.

7.1 Montarea în exterior (TS 700)

- ▶ demontați discul abraziv (vezi "Montarea / înlocuirea discului abraziv")

7.1.1 demontați racordul de apă

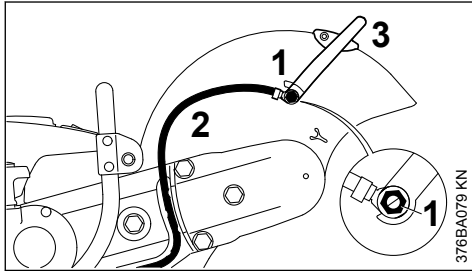

- ▶ desfaceți șurubul cu cap înecat (1) cu cheia combinată – în acest scop extrageți din ghidaj piulița pătrată din interiorul apărătoarei
- ▶ scoateți furtunul de apă (2) cu duza din pârgă de reglaj (3)

7.1.2 demontați pârgă de reglaj

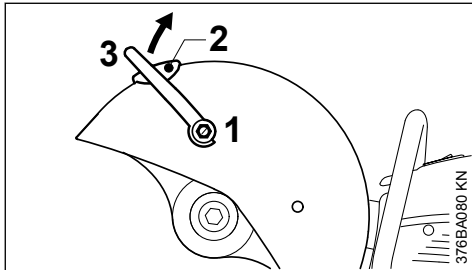

- ▶ desfaceți șurubul cu cap înecat (1) cu cheia combinată și extrageți-l împreună cu garnitura – în acest scop scoateți din ghidaj piulița pătrată din interiorul apărătoarei
- ▶ deșurubați șurubul (2)
- ▶ rotiți în sus pârgă de reglare (3) și demontați-o

7.1.3 detensionați cureaua trapezoidală

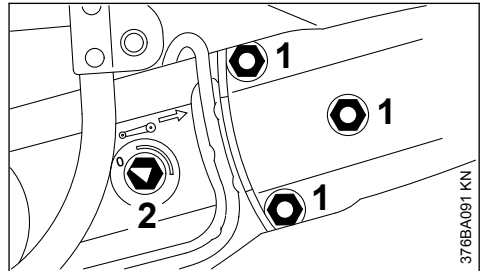

- ▶ pentru detensionarea curelei trapezoidale desfaceți piulițele (1) – nu scoateți piulițele (1) de pe bolțul vertical
- ▶ rotiți piulița de tensionare (2) cu ajutorul cheii combinate în sens contrar sensului orar – cca. 1/4 rotații până la limită = 0
- ▶ scoateți piulițele (1) de pe bolțurile verticale – piulițele (1) sunt fixate la modul prizonier în apărătoarea curelei

7.1.4 demontați apărătoarea curelei

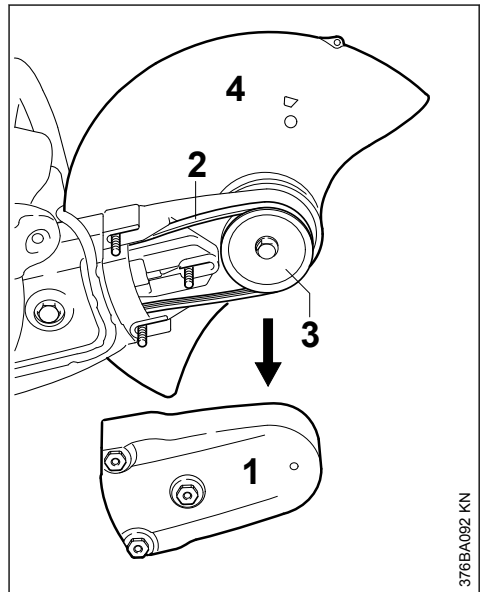

- ▶ extrageți apărătoarea curelei (1), scoateți cureaua trapezoidală (2) de pe discul frontal al curelei (3)
- ▶ demontați "lagărul cu apărătoare" (4)

7.1.5 Pregătirea "Lagărului cu apărătoare" pentru montaj exterior

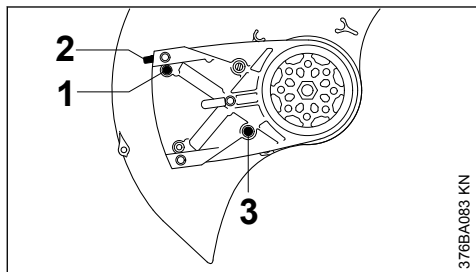

376BA083 KN

- ▶ deșurubați șurubul (1) de la opritorul (2)
- ▶ scoateți opritorul (2)
- ▶ deșurubați bolțul opritorului (3)

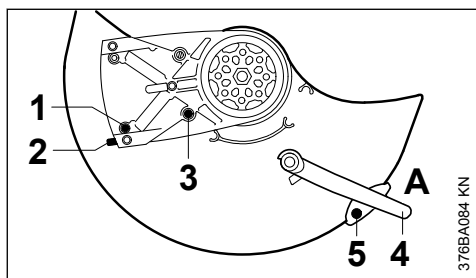

376BA084 KN

- ▶ rotiți apărătoarea în poziția indicată (vezi figura)
- ▶ introduceți și strângeți bolțul opritorului (3)
- ▶ montați opritorul (2) – suprapuneți alezajul din opritor cu alezajul din lagăr
- ▶ Introduceți și strângeți șurubul (1)
- ▶ poziționați pârghia de reglaj (4) pe A
- ▶ introduceți și strângeți șurubul (5)

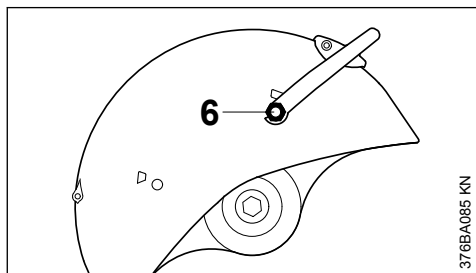

376BA085 KN

- ▶ rotiți "Lagărul cu apărătoare" în așa fel încât apărătoarea să se găsească pe partea exterioară
- ▶ poziționați piulița pătrată în ghidajul apărătoarei și țineți ferm
- ▶ introduceți șurubul mai scurt cu cap înecat (6) împreună cu garnitura la pârghia de reglare și strângeți cu ajutorul cheii combinate

7.1.6 Montarea "Lagărului cu apărătoare" – apărătoarea pentru exterior

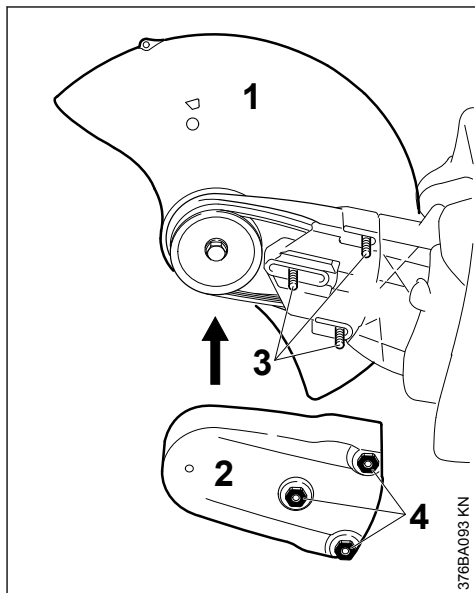

376BA093 KN

- ▶ poziționați "lagărul cu apărătoare" (1) în exterior – în acest scop, conduceți cureaua trapezoidală peste discul de curea

INDICAȚIE

Mecanismul de antrenare al curelei trebuie să fie ușor accesibil.

- ▶ poziționați apărătoarea curelei (2)
- ▶ suprapuneți bolțurile verticale (3) din lagăr cu piulițele (4) din apărătoarea curelei
- ▶ rotiți piulițele (4) pe bolțurile verticale (3) – nu strângeți încă

7.1.7 montați racordul de apă

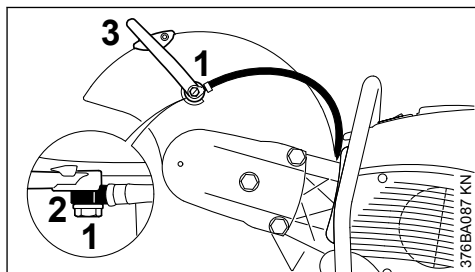

376BA087 KN

- ▶ introduceți șurubul mai lung cu cap înecat (1) prin ștuțul (2) la racordul de apă – atenție la poziția ștuțului

- ▶ poziționați piulița pătrată în ghidajul apărătoarei și țineți ferm
- ▶ poziționați ștuțul cu șurubul mai lung cu cap înecat la pârghia de reglaj (3) – introduceți șurubul cu cap înecat și strângeți cu ajutorul cheii combinate

7.1.8 Verificarea domeniului de reglaj al apărătoarei

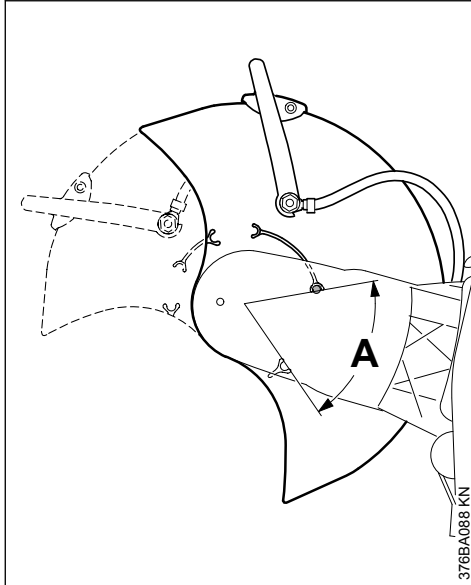

- ▶ rotiți apărătoarea în față și spate cât de mult posibil – domeniul de reglaj (A) trebuie să fie limitat prin bolțul opritorului

În continuare procedați ca la capitolul "Tensionarea curelei trapezoidale".

7.2 Montarea în interior (TS 700)

- ▶ demontați discul abraziv (vezi "Montarea / Înlocuirea discului abraziv")
- ▶ demontați racordul de apă
- ▶ demontați pârghia de reglaj
- ▶ detensionați cureaua trapezoidală
- ▶ demontați apărătoarea curelei
- ▶ demontați "Lagărul cu apărătoare"

7.2.1 Pregătirea "Lagărului cu apărătoare" pentru montaj interior

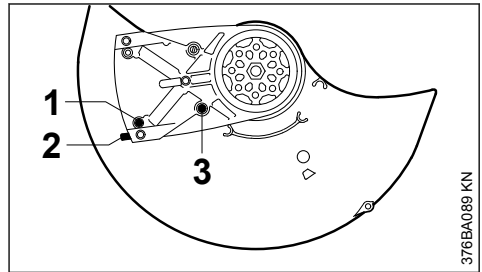

- ▶ deșurubați șurubul (1) de la opritorul (2)
- ▶ scoateți opritorul (2)
- ▶ deșurubați bolțul opritorului (3)

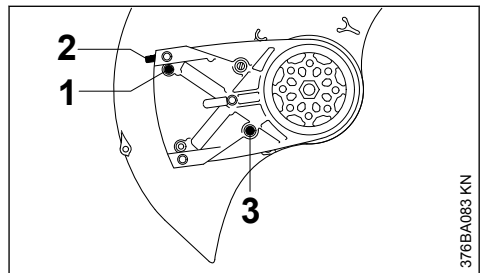

- ▶ rotiți apărătoarea în poziția indicată (vezi figura)
- ▶ introduceți și strângeți bolțul opritorului (3)
- ▶ montați opritorul (2) – suprapuneți alezajul din opritor cu alezajul din lagăr
- ▶ Introduceți și strângeți șurubul (1)
- ▶ atașați pârghia de reglaj
- ▶ montați "Lagărul cu apărătoare" – apărătoarea pe interior
- ▶ atașați apărătoarea curelei
- ▶ montați racordul de apă

7.2.2 Verificarea domeniului de reglaj al apărătoarei

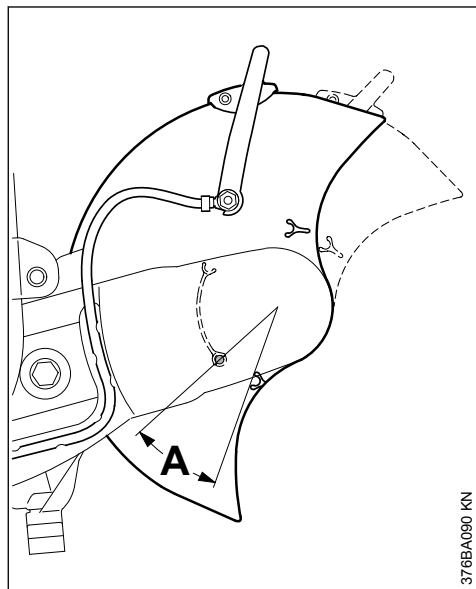

- ▶ rotiți apărătoarea în față și spate cât de mult posibil – domeniul de reglaj (A) trebuie să fie limitat prin bolțul opritorului

În continuare procedați ca la capitolul "Tensionarea curelei trapezoidale".

7.3 Montarea în exterior (TS 800)

- ▶ demontați discul abraziv (vezi "Montarea / înlocuirea discului abraziv")

7.3.1 demontați racordul de apă

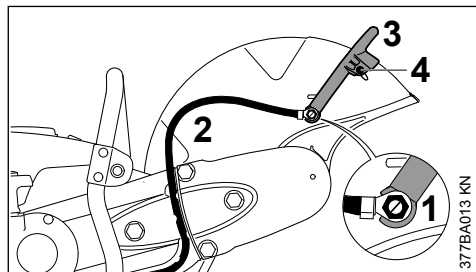

- ▶ desfaceți șurubul cu cap înecat (1) cu cheia combinată – în acest scop extrageți din ghidaj piulița pătrată din interiorul apărătoarei
- ▶ scoateți furtunul de apă (2) cu duza din pârgă de reglaj (3)
- ▶ deșurubați șurubul (4)

7.3.2 demontați pârgă de reglaj

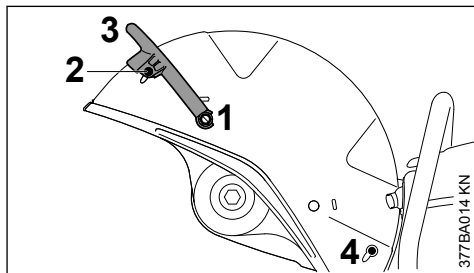

- ▶ desfaceți șurubul cu cap înecat (1) cu cheia combinată și extrageți-l împreună cu garnitura – în acest scop scoateți din ghidaj piulița pătrată din interiorul apărătoarei
- ▶ deșurubați șurubul (2)
- ▶ rotiți în sus pârgă de reglaj (3) și demontați-o
- ▶ scoateți dopurile de închidere (4)

7.3.3 detensionați cureaua trapezoidală

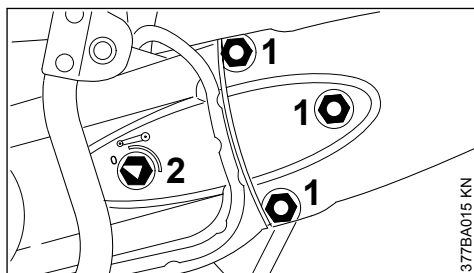

- ▶ pentru detensionarea curelei trapezoidale desfaceți piulițele (1) – nu scoateți piulițele (1) de pe bolțul vertical
- ▶ rotiți piulița de tensionare (2) cu ajutorul cheii combinate în sens contrar sensului orar – cca. 1/4 rotații până la limită = 0
- ▶ scoateți piulițele (1) de pe bolțurile verticale – piulițele (1) sunt fixate la modul prizonier în apărătoarea curelei

7.3.4 demontați apărătoarea curelei

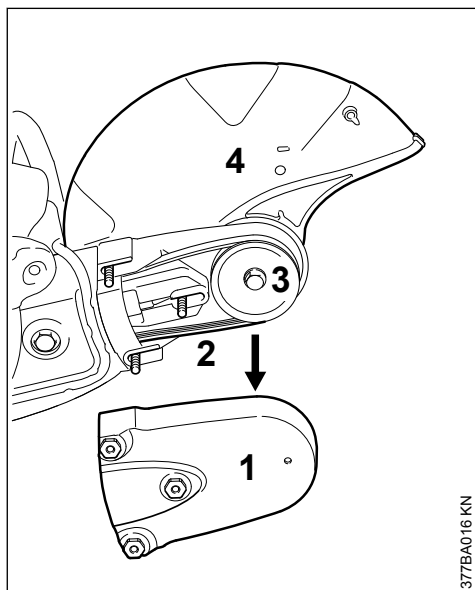

377BA016 KN

- ▶ extrageți apărătoarea curelei (1), scoateți cureaua trapezoidală (2) de pe discul frontal al curelei (3)
- ▶ demontați "lagărul cu apărătoare" (4)

7.3.5 Pregătirea "Lagărului cu apărătoare" pentru montaj exterior

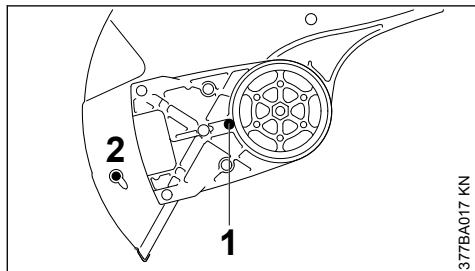

377BA017 KN

- ▶ desfaceți bolțul opritorului (1)
- ▶ scoateți dopurile de închidere (2)

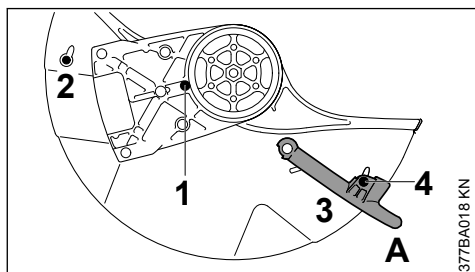

377BA018 KN

- ▶ rotiți apărătoarea în poziția indicată (vezi figura)
- ▶ introduceți și strângeți bolțul opritorului (1)
- ▶ montați dopurile de închidere (2)
- ▶ poziționați pârghia de reglaj (3) pe (A)
- ▶ înșurubați și strângeți complet șurubul (4)

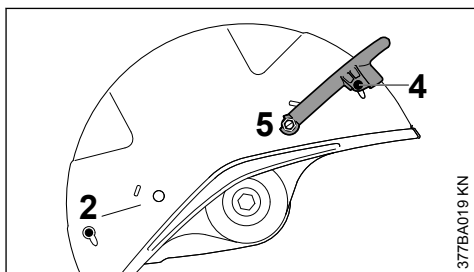

377BA019 KN

- ▶ rotiți "Lagărul cu apărătoare" în așa fel încât apărătoarea să se găsească pe partea exterioară
- ▶ poziționați piulița pătrată în ghidajul apărătoarei și țineți ferm
- ▶ introduceți șurubul mai scurt cu cap înecat (6) împreună cu garnitura la pârghia de reglare și strângeți cu ajutorul cheii combinate
- ▶ montați dopurile de închidere (2)
- ▶ înșurubați și strângeți complet șurubul (4)

7.3.6 Montarea "Lagărului cu apărătoare" – apărătoarea pentru exterior

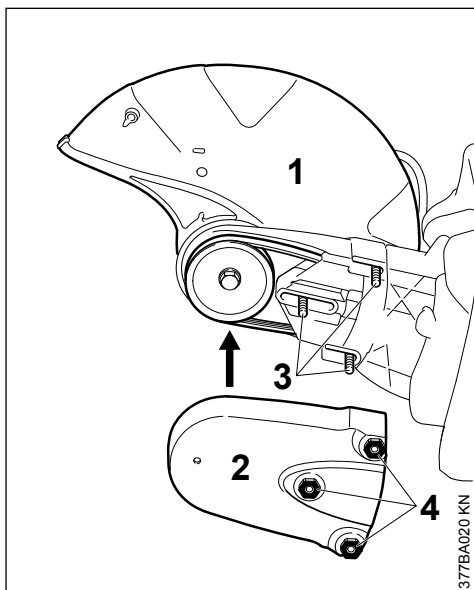

377BA020 KN

- ▶ poziționați "lagărul cu apărătoare" (1) în exterior – în acest scop, conduceți cureaua trapezoidală peste discul de curea

INDICAȚIE

Mecanismul de antrenare al curelei trebuie să fie ușor accesibil.

- ▶ poziționați apărătoarea curelei (2)
- ▶ suprapuneți bolțurile verticale (3) din lagăr cu piulițele (4) din apărătoarea curelei
- ▶ rotiți piulițele (4) pe bolțurile verticale (3) – nu strângeți încă

7.3.7 montajul racordului de apă

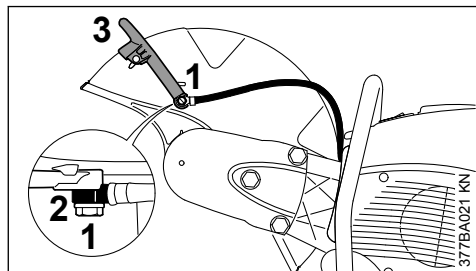

- ▶ introduceți șurubul mai lung cu cap înecat (1) prin ștuțul (2) la racordul de apă – atenție la poziția ștuțului
- ▶ poziționați piulița pătrată în ghidajul apărătoarei și țineți ferm
- ▶ poziționați ștuțul cu șurubul mai lung cu cap înecat la pârghia de reglaj (3) – introduceți șurubul cu cap înecat și strângeți cu ajutorul cheii combinate

7.3.8 Verificarea domeniului de reglaj al apărătoarei

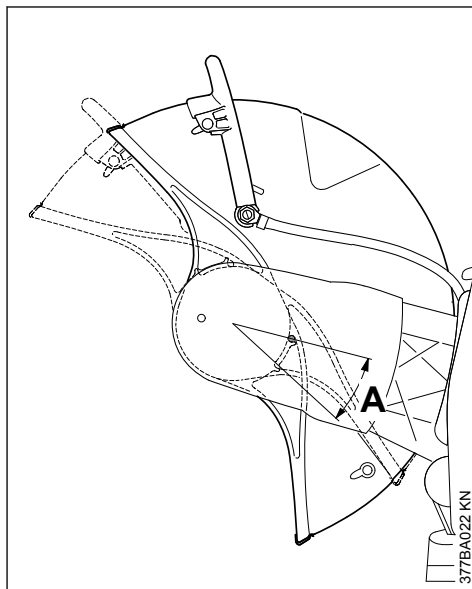

- ▶ rotiți apărătoarea în față și spate cât de mult posibil – domeniul de reglaj (A) trebuie să fie limitat prin bolțul opritorului

În continuare procedați ca la capitolul "Tensionarea curelei trapezoidale".

7.4 Montarea în interior (TS 800)

- ▶ demontați discul abraziv (vezi "Montarea / înlocuirea discului abraziv")
- ▶ demontați racordul de apă
- ▶ demontați pârghia de reglaj
- ▶ detensionați cureaua trapezoidală
- ▶ demontați apărătoarea curelei
- ▶ demontați "Lagărul cu apărătoare"
- ▶ Scoaterea dopurilor de închidere

7.4.1 Pregătirea "Lagărului cu apărătoare" pentru montaj interior

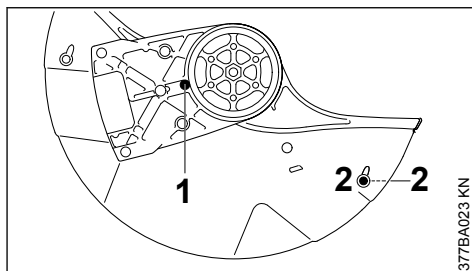

- ▶ desfaceți bolțul opritorului (1)

- ▶ aplicați ambele dopuri de închidere (2) – și pe partea contrară

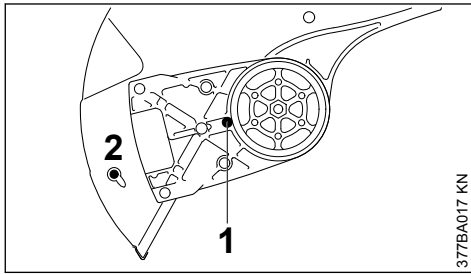

- ▶ rotiți apărătoarea în poziția indicată (vezi figura)
- ▶ introduceți și strângeți bolțul opritorului (1)
- ▶ atașați pârghia de reglaj
- ▶ montați "Lagărul cu apărătoare" – apărătoarea pe interior
- ▶ atașați apărătoarea curelei
- ▶ montați racordul de apă

7.4.2 Verificarea domeniului de reglaj al apărătoarei

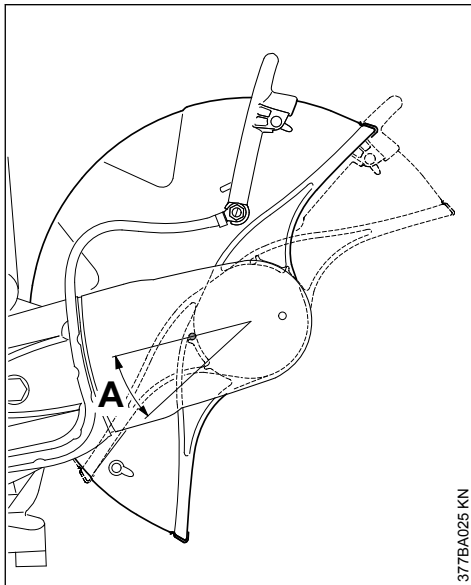

- ▶ rotiți apărătoarea în față și spate cât de mult posibil – domeniul de reglaj (A) trebuie să fie limitat prin bolțul opritorului

În continuare procedați ca la capitolul "Tensionarea curelei trapezoidale".

8 Tensionarea curelei trapezoidale

Acest utilaj este echipat cu un dispozitiv automat de tensionare cu curea acționat printr-o forță a arcului.

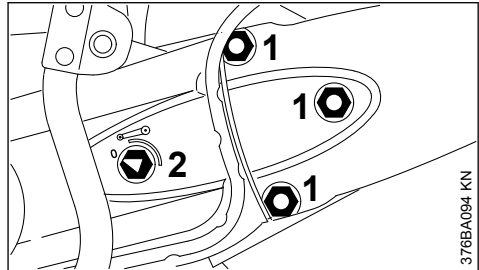

Înainte de tensionarea curelei trapezoidale piulițele (1) trebuie să fie desfăcute iar săgeata de pe piulița de tensionare (2) trebuie să fie îndreptată spre 0.

- ▶ în caz contrar slăbiți piulițele (1) și rotiți piulița de de tensionare (2) cu cheia combinată în sens contrar sensului orar – cca. 1/4 rotații, până la limită = 0

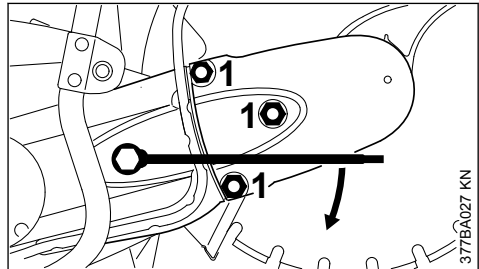

- ▶ pentru tensionarea curelei trapezoidale introduceți cheia combinată, ca în figură, pe piulița de tensionare

⚠ AVERTISMENT

Piulița de tensionare se găsește sub acțiunea arcului – mențineți în siguranță cheia combinată.

- ▶ rotiți piulița de tensionare cca. 1/8 rotații în sens orar – piulița de tensionare se fixează grație forței de arc
- ▶ rotiți în continuare piulița de tensionare cca. 1/8 rotații în sens orar – până la opritor

INDICAȚIE

Cheia combinată nu se va forța rotind-o în continuare.

În această poziție cureaua trapezoidală este tensionată independent prin acțiunea forței arcului.

- ▶ extrageți cheia combinată de pe piulița de tensionare
- ▶ strângeți piulițele (1) de la apărătoarea curelei

8.1 Tensionarea ulterioară a curelei trapezoidale

Retensionarea se efectuează fără a acționa piulița de tensionare.

- ▶ desfaceți cele trei piulițe de la apărătoarea curelei

Cureaua trapezoidală este tensionată independent prin acțiunea forței arcului

- ▶ strângeți din nou piulițele

9 Montarea / înlocuirea discului abraziv

Montarea, respectiv înlocuirea se va efectua numai cu motorul oprit – păghia combinată poziționată pe **STOP** respectiv **0**.

9.1 Blocarea arborelui

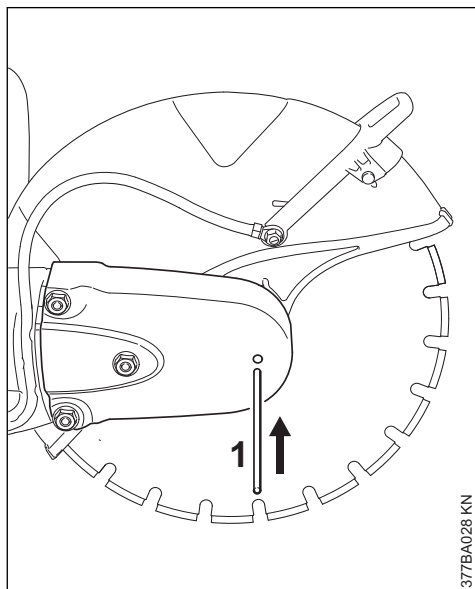

- ▶ introduceți dornul (1) prin alezajul din apărătoarea curelei

- ▶ rotiți arborele cu cheia combinată până când dornul (1) pătrunde într-unul din alezajele aflate în spate

9.2 Demontarea discului abraziv

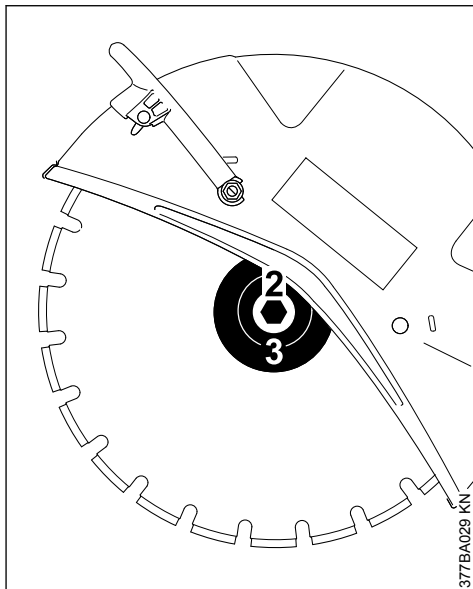

- ▶ desfaceți șurubul hexagonal (2) cu ajutorul cheii combinate și extrageți-l
- ▶ scoateți discul de presiune frontal (3) și scoateți discul abraziv de arbore

9.3 Montarea discului abraziv

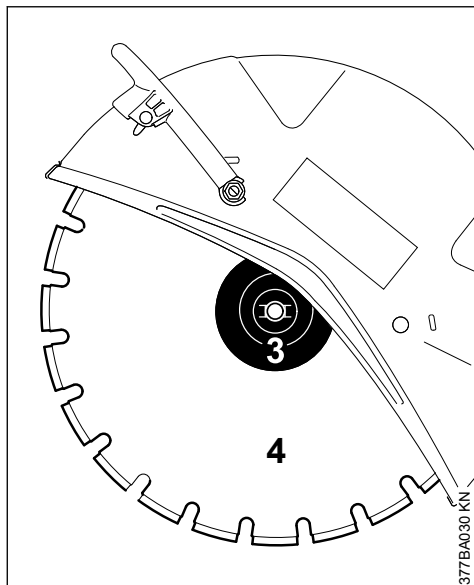

- ▶ Montați discul abraziv (4)

! AVERTISMENT

La discurile abrazive de diamant respectați săgețile de sens.

- ▶ poziționați discul de presiune frontal (3) – nasurile de reținere ale discului de presiune frontal (3) trebuie să pătrundă în canalele arborelui
- ▶ introduceți șurubul hexagonal și **strângeți-l ferm** cu ajutorul cheii combinate – la utilizarea cheii dinamometrice pentru momentul de rotație vezi "Date tehnice"
- ▶ extrageți dornul din apărațoarea curelei

! AVERTISMENT

Nu utilizați simultan două discuri abrazive – din cauza uzurii neuniforme – **pericol de rupere și rănire!**

10 Combustibil

Motorul va funcționa cu un amestec de carburant format din benzină și ulei de motor.

! AVERTISMENT

Evitați contactul direct al pielii cu combustibilul și inhalarea vaporilor de combustibil.

10.1 MotoMix STIHL

STIHL vă recomandă utilizarea MotoMix STIHL. Acest carburant mixt nu conține benzol, plumb, se caracterizează printr-o cifră octanică ridicată și oferă întotdeauna raportul de amestec corect.

MotoMix STIHL este un amestec destinat duratei maxime de viață a motorului și conține ulei STIHL de motor în doi timpi HP Ultra.

MotoMix nu este disponibil pe toate piețele.

10.2 Mixarea combustibilului

INDICAȚIE

Substanțele combustibile necorespunzătoare sau un raport de amestec care se abate de la norme pot duce la avarii serioase ale grupului motor. Benzina sau uleiul de motor de calitate inferioară pot avaria motorul, garniturile, conductele și rezervorul de combustibil.

10.2.1 Benzina

Întrebuințați numai **benzină** de calitate cu o cifră octanică de minimum 90 ROZ – cu sau fără plumb.

Benzina cu o proporție de alcool mai mare de 10% poate cauza la avarieri în funcționare la motoarele cu carburatoare reglabile manual și, prin urmare, nu se va utiliza la aceste motoare.

Motoarele cu M-Tronic furnizează putere completă cu o benzină cu până la 25% proporția de alcool (E25).

10.2.2 Ulei de motor

Dacă se amestecă chiar combustibilul, atunci se poate folosi numai un ulei STIHL de motor în doi timpi sau un alt ulei de motor pentru înaltă performanță din clasele JASO FB, JASO FC, JASO FD, ISO-L-EGB, ISO-L-EGC sau ISO-L-EGD.

STIHL recomandă utilizarea unui ulei STIHL de motor în doi timpi HP Ultra sau a unui ulei de motor pentru înaltă performanță pentru a putea asigura valorile-limită privind emisiile pentru întreaga durată de utilizare a mașinii.

10.2.3 Raport de amestec

la ulei STIHL de motor în doi timpi 1:50;
1:50 = 1 parte ulei + 50 părți benzină

10.2.4 Exemple

Cantitatea de ben- Ulei pentru motor în doi

zină litru	litru	timi STIHL 1:50 (ml)
1	0,02	(20)
5	0,10	(100)
10	0,20	(200)
15	0,30	(300)
20	0,40	(400)
25	0,50	(500)

- ▶ Intr-o canistră specială de combustibil mai întâi se introduce uleiul de motor, apoi se adaugă benzina și se amestecă temeinic

10.3 Depozitarea amestecului de combustibil

Depozitați numai în recipiente permise pentru păstrarea combustibilului, la loc sigur, uscat și răcoros, protejat de razele de lumină și de soare.

Amestecul de combustibil se alterează – mixați numai necesarul pentru câteva săptămâni. Nu depozitați amestecul de combustibil mai mult de 30 zile. Dacă este expus la lumină, soare, temperaturi scăzute sau ridicate amestecul de combustibil poate deveni mai rapid inutilizabil.

STIHL MotoMix poate fi însă depozitat fără probleme până la cel mult 2 ani.

- ▶ Înaintea alimentării scuturați bine canistra cu amestecul de combustibil.



AVERTISMENT

În canistră se poate crea presiune – deschideți cu atenție.

- ▶ Rezervorul de combustibil și canistra se vor curăța la intervale periodice

Deversați restul de combustibil și lichidul folosit la curățare conform normelor și condițiilor ecologice!

11 Alimentarea cu combustibil



11.1 Pregătirea utilajului

- ▶ Curățați capacul rezervorului și zona adiacentă înaintea alimentării, pentru ca în rezervor să nu pătrundă murdărie.
- ▶ Poziționați utilajul în așa fel încât capacul rezervorului să fie îndreptat în sus.



AVERTISMENT

Nu deschideți capacul baionetă cu ajutorul unei unelte. Altfel capacul se poate deteriora și permite revărsarea combustibilului.

11.2 deschideți capacul

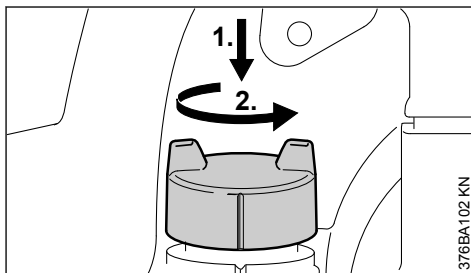

- ▶ apăsați în jos manual capacul până la limită, rotiți-l în sens contrar sensului orar (cca. 1/8 rotații) și extrageți-l

11.3 Alimentarea cu combustibil

La alimentare combustibilul nu trebuie să se reverse iar rezervorul nu se va umple până la refuz. STIHL vă recomandă sistemul de alimentare STIHL pentru combustibil (accesorii speciale).

11.4 Închideți capacul

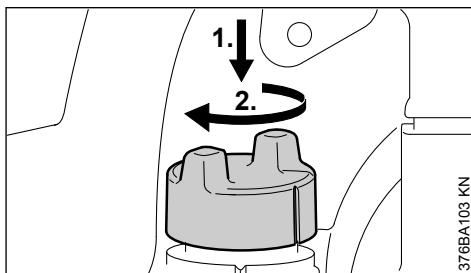

- ▶ poziționați capacul și rotiți-l până când gli-sează în suportul baionetă
- ▶ apăsați în jos manual capacul până la limită și rotiți-l în sens orar (cca. 1/8 rotații) până se înclichetează

11.5 Verificarea zăvorârii

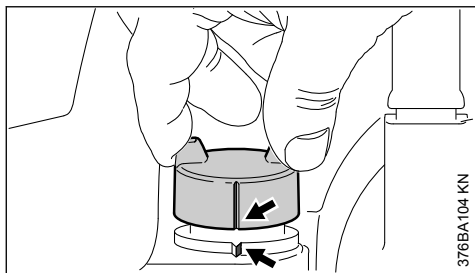

- ▶ Prindeți capul – capul este bine zăvorât, dacă nu poate fi scos, iar marcajele (săgeată) la cap și la rezervorul de combustibil sunt la același nivel.

Când capul poate fi scos sau marcajele nu sunt la același nivel, închideți din nou capul – vezi secțiunea "Închiderea capacului" și secțiunea "Verificarea zăvorârii".

11.6 Schimbarea anuală a sorbului de combustibil

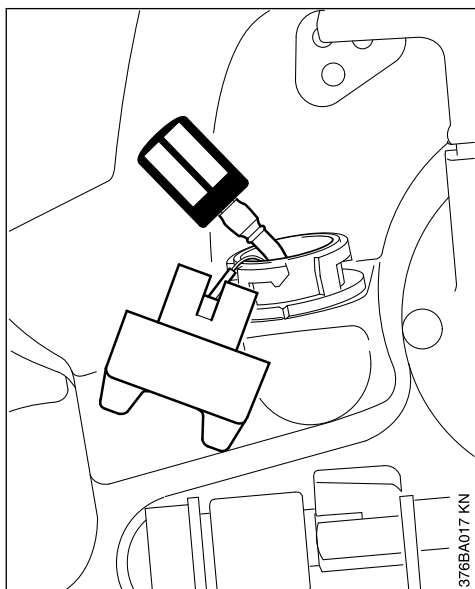

- ▶ goliți rezervorul de combustibil
- ▶ extrageți sorbul de combustibil din rezervor cu ajutorul unui cârlig și scoateți-l din furtun
- ▶ introduceți noul sorb în furtun
- ▶ așezați sorbul la loc în rezervor

12 Pornirea / oprirea motorului

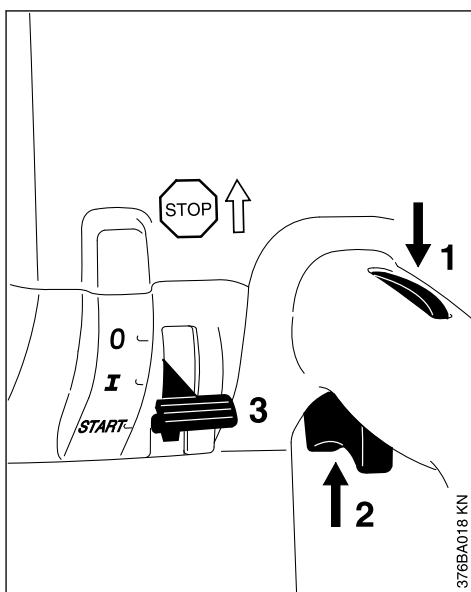

- ▶ respectați instrucțiunile de siguranță – vezi "Instrucțiuni de siguranță și tehnica de lucru"
- ▶ apăsați blocatorul pârghiei de accelerație (1) și simultan apăsați pârghia de accelerație (2)
- ▶ mențineți ambele pârghii apăstate
- ▶ împingeți cursorul combinat (3) pe **START** și mențineți-l de asemenea în poziție
- ▶ eliberați succesiv pârghia de accelerație, pârghia combinată și blocatorul pârghiei de accelerație = **poziția de start**

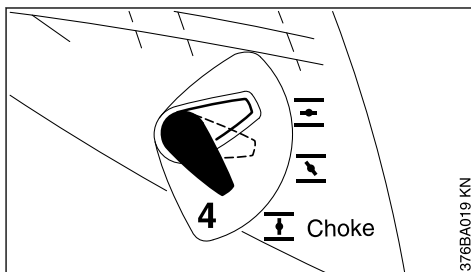

- ▶ pârghia clapetei de șoc (4) se reglează în funcție de temperatura motorului

- la motorul **rece**
 - la motorul **cald** (chiar dacă motorul a pornit deja, însă este încă rece sau dacă motorul fierbinte a fost oprit mai puțin de 5 min)
 - la motorul **fierbinte** (dacă motorul fierbinte a fost oprit mai mult de 5 min)

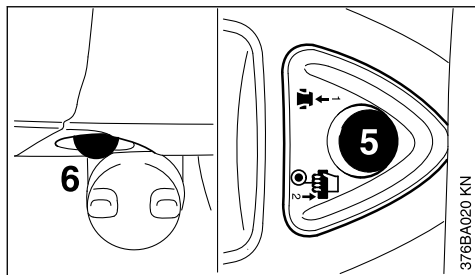

- ▶ apăsați butonul (5) ventilului de decomprimare înaintea fiecărui procedeu de pornire
- ▶ apăsați pe burduful (6) al pompei de combustibil de 7-10 ori – chiar dacă burduful este încă plin cu combustibil

12.1 Demararea

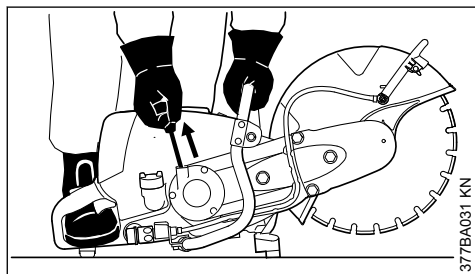

- ▶ așezați mașina de debitat în siguranță pe sol – utilajul nu trebuie să atingă nici solul, nici vreun alt obiect – în zona de balans a mașinii de debitat nu trebuie să se găsească alte persoane
- ▶ adoptați o poziție sigură
- ▶ apăsați ferm pe sol mașina de debitat cu mâna stângă pe mânerul tubular – degetul mare se va găsi sub mânerul tubular
- ▶ cu piciorul drept apăsați mânerul posterior
- ▶ cu mâna dreaptă trageți încet mânerul demaror până sesizați prima treaptă – apoi trageți rapid și puternic – șnurul nu trebuie tras până la capăt

INDICAȚIE

Nu permiteți revenirea rapidă a mânerului demaror – **pericol de rupere!** Conduceți-l în sens contrar sensului de extragere pentru ca șnurul demaror să se înfășoare corect.

12.2 După primul contact

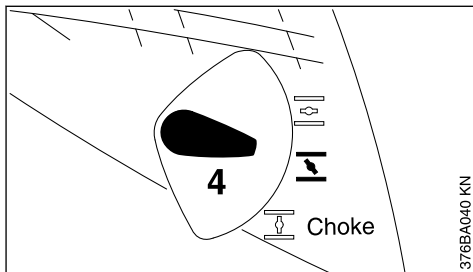

- ▶ poziționați pârghia clapetei de șoc (4) pe – înaintea fiecărei încercări de pornire se apasă din nou pe butonul ventilului de decomprimare și se demarează în continuare

12.3 De îndată ce motorul a pornit

- ▶ apăsați pârghia de accelerație și lăsați motorul să se încălzească prin funcționare timp de cca. 30 s la accelerație maximă
- ▶ după faza de încălzire – poziționați pârghia clapetei de șoc pe

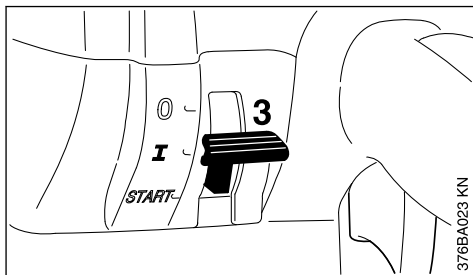

- ▶ la acționarea pârghiei de accelerație cursorul combinat (3) sare în poziția normală **I**

Când carburatorul este reglat corect, discul abraziv nu trebuie să se rotească în regim de mers în gol.

Mașina de debitat este pregătită pentru utilizare.

12.4 Oprirea motorului

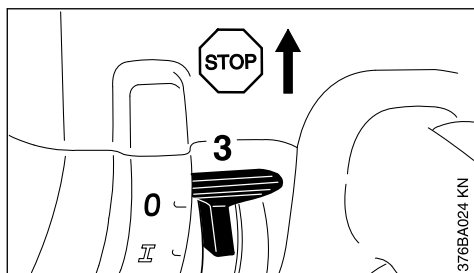

- ▶ poziționați cursorul combinat (3) pe **STOP** respectiv pe **0**

12.5 Alte indicații pentru pornire

12.5.1 Dacă motorul nu pornește

Dacă după punerea primului contact la motor, pârghia clapetei de șoc nu a fost trecută la timp pe poziția **I**, motorul s-a înecat.

- ▶ pârghia combinată pe **START = poziție de pornire**
- ▶ pârghia clapetei de șoc pe **III** = pornire la cald – chiar dacă motorul este rece
- ▶ trageți șnurul demarorului de 10-20 ori – pentru ventilarea camerei de ardere
- ▶ porniți din nou motorul

12.5.2 Rezervorul s-a golit complet

- ▶ Alimentarea cu combustibil
- ▶ apăsați pe burduful pompei de combustibil de 7-10 ori – chiar dacă burduful este plin cu combustibil
- ▶ pârghia clapetei de șoc se reglează în funcție de temperatura motorului
- ▶ porniți din nou motorul

13 Sistemul de filtrare a aerului

13.1 Informații de bază

Durata de viață a filtrului este în medie mai mare de 1 an. Nu demontați capacul filtrului și nu înlocuiți filtrul de aer atâta timp cât nu sesizați o pierdere de randament.

La sistemul de filtrare permanentă a aerului cu preseparator ciclonic aerul murdar este aspirat și pus în mișcare de rotație în mod controlat – în acest mod particulele mai mari și grele sunt aduse în mișcare centrifugă și evacuate în exterior. În sistemul de filtrare a aerului va ajunge numai aer curățat anterior – rezultând astfel durate mai mari de viață ale filtrului.

13.2 Înlocuirea filtrului de aer

13.2.1 Numai dacă randamentul motorului scade sensibil

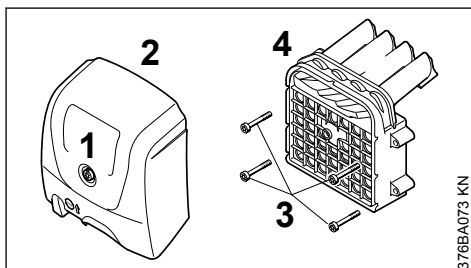

- ▶ desfaceți șurubul de închidere (1) al capacului filtrului
- ▶ demontați capacul filtrului (2)
- ▶ zona adiacentă a filtrului și partea interioară a capacului filtrului se curăță de murdăria grosieră
- ▶ desfaceți șuruburile (3)
- ▶ extrageți carcasa filtrului (4)

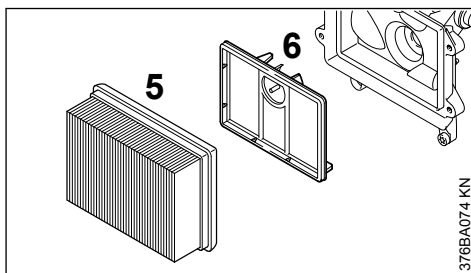

- ▶ scoateți filtrul principal (5) din carcasa filtrului
- ▶ poziționați pârghia clapetei de șoc pe **I**
- ▶ scoateți filtrul suplimentar (6) de la baza filtrului – nu permiteți pătrunderea murdăriei în zona de aspirație
- ▶ curățați camera filtrului
- ▶ montați noul filtru principal și noul filtru suplimentar cu restul componentelor filtrului
- ▶ așezați capacul filtrului
- ▶ strângeți șurubul de închidere

Utilizați numai filtre de înaltă calitate pentru a proteja motorul împotriva pătrunderii prafului abraziv.

STIHL vă recomandă utilizarea filtrului de aer original STIHL. Standardul de înaltă calitate a acestor piese asigură funcționarea ireproșabilă, o durată mare de viață a grupului motor și durate extrem de îndelungate ale filtrelor.

14 Reglarea carburatorului

14.1 Informații de bază

Sistemul de aprindere al acestei mașini de tăiat este echipat cu un limitator electronic al turației. Turația maximă nu poate fi reglată la o valoare maximă stabilită anterior.

Carburatorul este prevăzut din fabricație cu un reglaj standard.

Reglajul carburatorului este executat în așa fel încât în toate stările de funcționare la motor să fie dirijat un amestec optim combustibil-aer.

14.2 Pregătirea utilajului

- ▶ Opriți motorul
- ▶ Controlați filtrul de aer – dacă este necesar, se curăță sau se înlocuiește

14.3 Reglajul standard

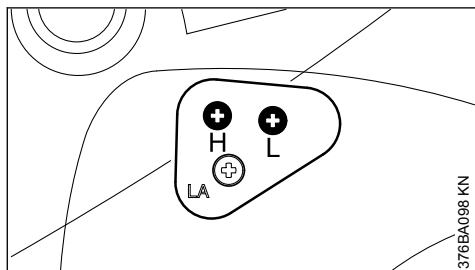

- ▶ Șurubul de reglaj principal (H) se rotește în sens contrar sensului orar până la limită – max. 3/4 rotații
- ▶ Șurubul de reglaj al mersului în gol (L) se rotește în sens orar până la limită – apoi în sens contrar sensului orar cu 3/4 rotații

14.4 Reglarea mersului în gol

- ▶ Se execută reglajul standard
- ▶ Se pornește motorul și lasă să se încălzească

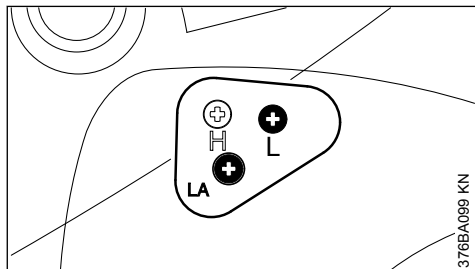

14.4.1 Motorul se oprește la funcționarea în gol

- ▶ Șurubul limitator al mersului în gol (LA) se rotește în sens orar până când discul abraziv este antrenat în mișcare – apoi 1 rotație în sens opus

14.4.2 Discul abraziv este antrenat în mișcare la mers în gol

- ▶ Șurubul limitator al mersului în gol (LA) se rotește în sens contrar sensului orar până când discul abraziv se oprește – apoi se rotește în continuare cu 1/4 rotație în aceeași direcție
- ▶ Dacă discul abraziv se rotește în continuare la mișcarea în gol: șurubul limitator al mersului în gol (LA) se rotește încă 1/4 rotație în sens antiorar



AVERTISMENT

Dacă discul abraziv nu se oprește în regim de mers în gol după un reglaj executat corespunzător, mașina de tăiat va fi adusă la serviciul de asistență tehnică pentru a fi reparată.

14.4.3 Turație neregulată la mers în gol; accelerație necorespunzătoare (deși a fost modificată setarea LA)

Mersul în gol este reglat pe un amestec prea sărăcit.

- ▶ Șurubul de reglaj al mersului în gol (L) se rotește încet cca. 1/4 rotații în sens contrar sensului orar până când motorul funcționează uniform și accelerează bine – maxim până la limită

14.4.4 Șurubul limitator al mersului în gol (LA) nu permite reglarea suficient de mare a turației la mers în gol, utilajul se oprește la trecerea de la sarcină parțială la mers în gol

Mersul în gol este reglat pe un amestec prea îmbogățit.

- ▶ Șurubul de reglaj al mersului în gol (L) se rotește cu cca. 1/4 rotație în sens orar

După fiecare corecție a șurubului de reglaj al mersului în gol (L) este necesară și o modificare a șurubului limitator al mersului în gol (LA).

14.5 Corecția reglării carburatorului la utilizarea la mare altitudine

Dacă motorul nu funcționează satisfăcător, poate fi necesară o corecție mică:

- ▶ Se execută reglajul standard

- ▶ se lasă motorul să se încălzească în funcționare
- ▶ șurubul de reglaj principal (H) se rotește ușor în sens orar (amestec mai sărăcit) – max. până la limită

INDICAȚIE

După revenirea de la o valoare mare a reglajului carburatorului se va efectua resetarea la reglajul standard.

La reglajul la un amestec prea sărăcit există pericolul avarierii mecanismului prin lipsa materialului lubrifiant și supraîncălzire.

15 Bujia

- ▶ În cazul unei puteri insuficiente a motorului, pornirii necorespunzătoare sau disfuncționalităților la mersul în gol în primul rând verificați bujia.
- ▶ după cca. 100 ore de funcționare înlocuiți bujia – chiar mai devreme în cazul electrozilor foarte arși – utilizați numai bujii ecranate, aprobate de STIHL – vezi "Date tehnice"

15.1 Demontarea bujiei

- ▶ opriți motorul – aduceți comutatorul de oprire pe **STOP** respectiv pe **0**

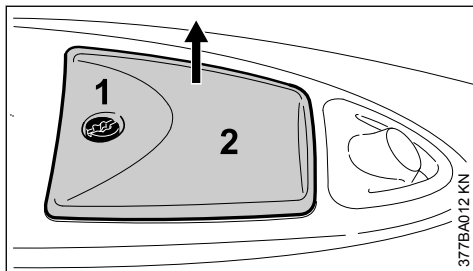

- ▶ deșurubați șurubul (1) și scoateți capacul (2) – șurubul (1) este fixat la modul prizonier în capacul (2)

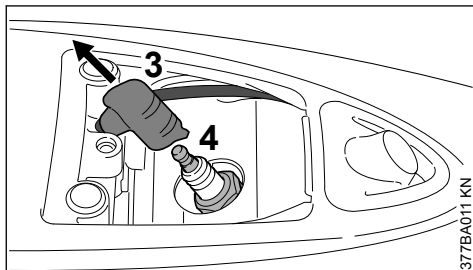

- ▶ scoateți prin tragere fișa conductei bujiei (3)
- ▶ scoateți prin deșurubare bujia (4)

15.2 Verificarea bujiei

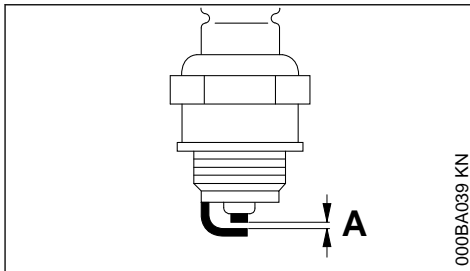

- ▶ curățați bujia murdărită
- ▶ Verificați distanța dintre electrozi (A) și dacă este necesar, ajustați valoarea pentru distanță – vezi "Date tehnice"
- ▶ înlăturați cauzele care au dus la murdărirea bujiei

Cauzele posibile sunt:

- prea mult ulei de motor în carburant
- filtru de aer murdar
- condiții de funcționare nefavorabile

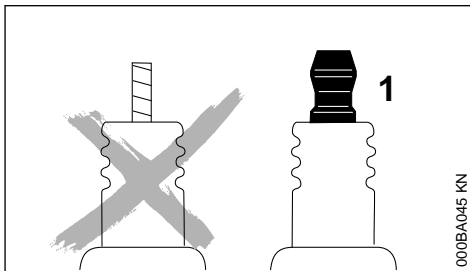

AVERTISMENT

Piulițele de racordare (1) care nu sunt bine strânse, respectiv sunt lipsă, pot produce scântei. Lucrul în mediu ușor inflamabil sau exploziv comportă riscul incendiului, respectiv al exploziilor. Se pot produce leziuni corporale sau daune materiale.

- ▶ folosiți cu piuliță de racordare bujiile cu rezistor de deparazitare

15.3 Montarea bujiei

- ▶ așezați bujia și rotiți-o manual
- ▶ strângeți cu cheia combinată bujia
- ▶ apăsați fișa ferm pe bujie
- ▶ așezați capacul pentru fișă și strângeți-l complet

16 Înlocuirea curelei trapezoidale

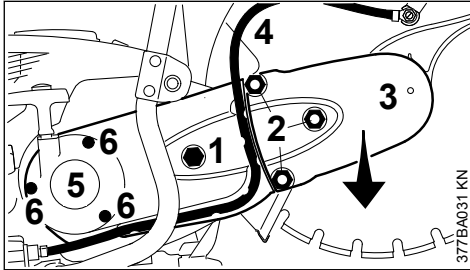

- ▶ Săgeata de pe piulița de tensionare (1) trebuie să fie îndreptată către 0 – în acest scop rotiți piulița de tensionare (1) cu cheia combinată în sens contrar sensului orar – cca. 1/4 rotații, până la limită = 0
- ▶ înșurubați piulițele (2) de pe bolțurile verticale
- ▶ extrageți apărătoarea curelei (3), scoateți curea trapezoidală de pe discul frontal al curelei
- ▶ demontați "lagărul cu apărătoare"
- ▶ scoateți furtunul (4) din ghidajul capacului starterului (5)
- ▶ desfaceți șuruburile (6) capacului starterului
- ▶ scoateți capacul starterului
- ▶ îndepărtați curea trapezoidală defectă din piesa de record

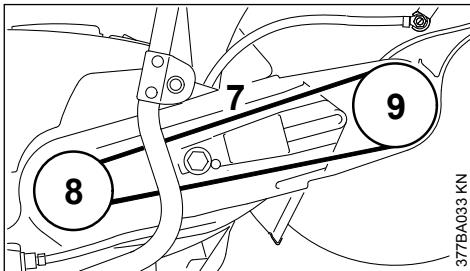

- ▶ introduceți cu atenție noua curea trapezoidală (7) în piesa de record și pe discul curelei (8) de la grupul motor
- ▶ montați capacul starterului
- ▶ așezați "lagărul cu apărătoarea" la piesa de record
- ▶ introduceți curea trapezoidală pe discul curelei (9)
- ▶ poziționați apărătoarea curelei
- ▶ suprapuneți bolțurile verticale din lagăr cu piulițele din apărătoarea curelei
- ▶ rotiți piulițele pe bolțurile verticale – încă nu le strângeți

- ▶ așezați furtunul în ghidajul capacului starterului

În continuare procedați ca la capitolul "Tensionarea curelei trapezoidale".

17 Cărucior de ghidare

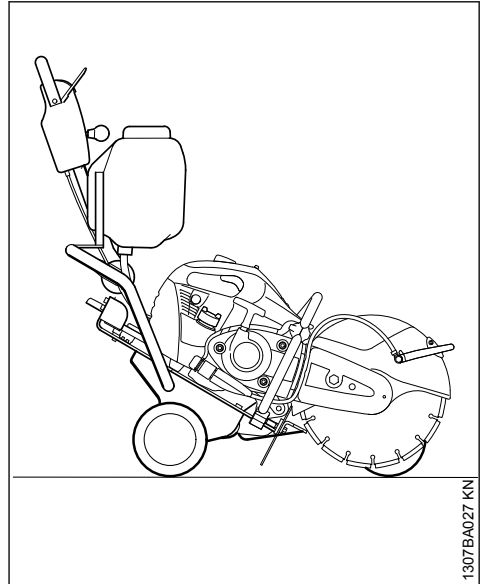

Prin câteva operațiuni mașina de debitat poate fi montată pe căruciorul de ghidare STIHL FW 20 (accesoriu special).

Căruciorul de ghidare optimizează

- eliminarea avariilor pistei de rulare
- aplicarea marcajelor pistei de rulare
- decuparea rosturilor de dilatare

18 Depozitarea utilajului

La pauze în funcționare începând cu cca. 3 luni

- ▶ goliți și curățați rezervorul de combustibil în locuri cu bună ventilație
- ▶ deversați combustibilul conform normelor și conform condițiilor de mediu
- ▶ carburatorul se trece pe regim de mers în gol, în caz contrar membranele carburatorului se pot lipi
- ▶ demontați discurile abrazive
- ▶ curățați temeinic utilajul, îndeosebi nervurile cilindrului
- ▶ utilajul se depozitează într-un loc uscat și sigur. Protejați utilajul împotriva utilizării neautorizate (de ex. de către copii)

19 Instrucțiuni de întreținere și îngrijire

Datele se referă la condiții de lucru normale. În cazul unor condiții grele de lucru (căderi masive de praf etc.) și timpi zilnici de lucru mai îndelungați, intervalele date se reduc corespunzător.		înainte de utilizare	după utilizare, respectiv zilnic	după fiecare alimentare a rezervorului	săptămânal	lunar	anual	la avarie	la deteriorare	dacă este necesar
Utilajul complet	Control vizual (stare, etanșeitate)	X		X						
	Curățare		X							
Elemente de comandă	Verificare funcțională	X		X						
Pompa de combustibil manuală (dacă există)	Verificare	X								
	Punere în funcțiune de către serviciul de asistență tehnică ¹⁾								X	
Sorul din rezervorul de combustibil	Verificare							X		
	Înlocuire					X			X	X
Rezervor de combustibil	Curățare					X				
Curea trapezoidală	Curățare/retensionare					X				X
	Înlocuire								X	X
Filtru de aer (toate componentele filtrului)	Înlocuire	numai dacă randamentul motorului scade sensibil								
Fante de aspirare a aerului rece	Curățare		X							
Nervurile cilindrului	curățare prin Serviciul de asistență tehnică ¹⁾						X			
Racord la apă	Verificare	X						X		
	Revizie prin Serviciul de asistență tehnică ¹⁾								X	
Carburator	Controlul mersului în gol – discul abraziv nu trebuie să fie antrenat în mișcare	X		X						
	Reglare regim de mers în gol									X
Bujia	Reglarea distanței dintre electrozi							X		
	Înlocuire după 100 ore de funcționare									
Șuruburi și piulițe accesibile (cu excepția șuruburilor de reglaj)	Strângere ulterioară		X							X
Elemente antivibrații	Verificare	X						X		X

¹⁾ STIHL vă recomandă serviciul de asistență tehnică STIHL

Datele se referă la condiții de lucru normale. În cazul unor condiții grele de lucru (căderi masive de praf etc.) și timpi zilnici de lucru mai îndelungați, intervalele date se reduc corespunzător.		Înainte de utilizare	după utilizare, respectiv zilnic	după fiecare alimentare a rezervorului	săptămânal	lunar	anual	la avarie	la deteriorare	dacă este necesar
	Înlocuire prin serviciul de asistență tehnică ¹⁾							X		
Discul abraziv	Verificare	X	X							
	Înlocuire							X	X	
Reazeme/Mâner/Amortizor din cauciuc (în partea inferioară a utilajului)	Verificare		X							
	Înlocuire							X	X	
Autocolant de siguranță	Înlocuire							X		

20 Minimizarea uzurii și evitarea pagubelor

Respectarea datelor acestui manual de utilizare duce la evitarea uzurii considerabile și avarierii aparatului.

Exploatarea, întreținerea și depozitarea utilajului trebuie să se facă așa cum este descris în acest manual.

Utilizatorul este responsabil pentru toate pagubele apărute ca urmare a nerespectării instrucțiunilor de siguranță, utilizare și întreținere. Acest lucru este valabil în special pentru:

- modificări ale produsului care nu sunt aprobate de către STIHL
- utilizarea uneltelor și accesoriilor care nu sunt aprobate, corespunzătoare sau sunt calitativ inferioare
- utilizarea necorespunzătoare a utilajului
- utilizarea utilajului la evenimente sportive sau concursuri
- pagube provocate de continuarea utilizării utilajului cu piese defecte

20.1 Lucrări de întreținere

Toate lucrările prezentate în capitolul „Instrucțiuni de întreținere și îngrijire” trebuie executate la intervale periodice. Atunci când aceste lucrări

nu pot fi executate de către utilizator, se va solicita un serviciu de asistență tehnică.

Pentru executarea lucrărilor de întreținere și reparații, STIHL vă recomandă să vă adresați serviciului de asistență tehnică STIHL. Serviciile de asistență tehnică STIHL sunt instruite la intervale periodice de timp și au la dispoziție documentația tehnică necesară.

În cazul omiterii acestor lucrări sau executării necorespunzătoare, pot apărea pagube pentru care este răspunzător utilizatorul. Printre acestea se numără:

- avarii ale grupului motor ca urmare a întreținerii neexecutate la timp sau întreținerii necorespunzătoare (de ex. la filtrul de aer și combustibil), reglajului incorect al carburatorului sau curățării insuficiente a conductei de aer rece (fante de aspirație, nervurile cilindrului)
- coroziuni și alte avarieri ca urmare a depozitării necorespunzătoare
- pagube ale utilajului ca urmare a utilizării unei piese de schimb calitativ inferioare

20.2 Piese supuse uzurii

Unele componente ale motoutilajului sunt supuse unei uzuri normale, chiar dacă utilizarea lor s-a făcut în conformitate cu instrucțiunile iar în funcție de tipul și durata utilizării acestea trebuie înlocuite la timp. Printre acestea se numără:

¹⁾ STIHL vă recomandă serviciul de asistență tehnică STIHL

- cuplajul, curea trapezoidală
- discurile abrazive (toate tipurile)
- filtrul (pentru aer, combustibil)
- demarorul
- bujia
- elementele de amortizare ale sistemului anti-
brații

21 Componente principale

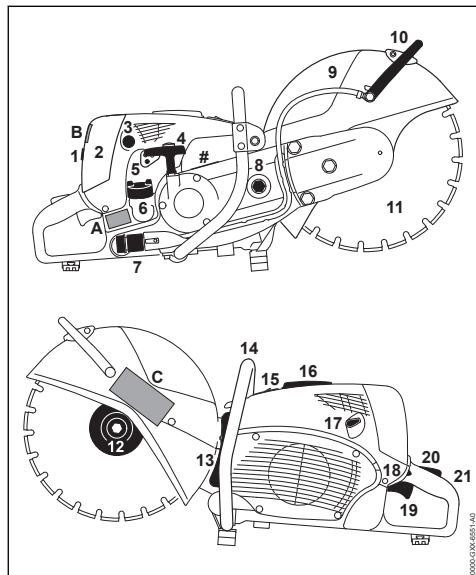

21.1 TS 700

- 1 Șurub de închidere
- 2 capacul filtrului
- 3 Pompă manuală de combustibil
- 4 Mânerul demaror
- 5 Șuruburi de reglaj carburator
- 6 Capacul rezervorului
- 7 Racord la apă
- 8 Piulița de tensionare
- 9 Apărătoare
- 10 Pârghie de ajustare
- 11 Discul abraziv
- 12 Disc frontal de presiune
- 13 Toba de eșapament
- 14 Mâner tubular
- 15 Ventil de decompresiune
- 16 Capac pentru fișa bujiei

17 Pârghia clapetei de șoc

18 Pârghia combinată

19 Pârghia de accelerație

20 Blocatorul pârghiei de accelerație

21 Mâner posterior

Seria mașinii

A Autocolant de siguranță

B Autocolant de siguranță

C Autocolant de siguranță

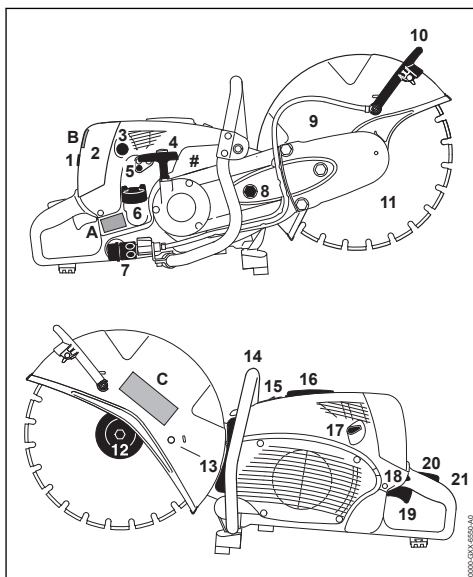

21.2 TS 800

- 1 Șurub de închidere
- 2 capacul filtrului
- 3 Pompă manuală de combustibil
- 4 Mânerul demaror
- 5 Șuruburi de reglaj carburator
- 6 Capacul rezervorului
- 7 Racord la apă
- 8 Piulița de tensionare
- 9 Apărătoare
- 10 Pârghie de ajustare
- 11 Discul abraziv
- 12 Disc frontal de presiune
- 13 Toba de eșapament

- 14 Mâner tubular
- 15 Ventil de decomprimare
- 16 Capac pentru fișa bujiei
- 17 Pârghia clapetei de șoc
- 18 Pârghia combinată
- 19 Pârghia de accelerație
- 20 Blocatorul pârghiei de accelerație
- 21 Mâner posterior
- # Seria mașinii
- A Autocolant de siguranță
- B Autocolant de siguranță
- C Autocolant de siguranță

22 Date tehnice

22.1 Grupul motor

Motor monocilindric STIHL în doi timpi

22.1.1 TS 700

Cilindree:	98,5 cm ³
Alezajul cilindrului:	56 mm
Cursa pistonului:	40 mm
Putere conform ISO 7293:	5,0 kW (6,8 PS)
	la 9300 1/min
Turația la mers în gol:	2200 1/min
Turația maximă a pinionului conform ISO 19432:	5080 1/min

22.1.2 TS 800

Cilindree:	98,5 cm ³
Alezajul cilindrului:	56 mm
Cursa pistonului:	40 mm
Putere conform ISO 7293:	5,0 kW (6,8 PS)
	la 9300 1/min
Turația la mers în gol:	2200 1/min
Turația maximă a pinionului conform ISO 19432:	4290 1/min

22.2 Sistemul de aprindere

Magnetou cu comandă electronică

Bujie (ecranată):	Bosch WSR 6 F, NGK BPMR 7 A
Distanța dintre electrozi:	0,5 mm

22.3 Sistem de combustibil

Carburator cu membrană, insensibil la poziție, cu pompă integrată de combustibil

Capacitatea rezervorului de combustibil:	1200 cm ³ (1,2 l)
--	------------------------------

22.4 Filtru de aer

Filtru principal (filtru de hârtie) și filtru suplimentar din țesătură de sârmă

22.5 Greutate

nealintat, fără disc abraziv, cu record la apă	
TS 700:	11,6 kg
TS 800:	12,7 kg

22.6 Discuri abrazive

Turația maximă admisibilă produsă a discului abraziv să fie mai mare sau egală cu turația maximă a pinionului mașinii de debitat.

22.7 Discuri abrazive (TS 700)

Diametrul exterior:	350 mm
Grosimea maximă:	4,5 mm
Diametrul alezajului/Diametrul pinio-20 mm nului:	
Moment de strângere:	30 Nm

Discuri abrazive din rășini sintetice

Diametrul exterior minim al discului- 103 mm
lor de presiune: ^{1) 2)}

Adâncimea maximă a tăieturii: ³⁾ 125 mm

1) Pentru Japonia 118 mm 2) Pentru Australia 118 mm 3) La utilizarea de discuri de presiune având diametrul exterior de 118 mm, adâncimea de tăiere maximă se reduce la 116 mm

Discurile abrazive de diamant

Diametrul exterior minim al discului- 103 mm
lor de presiune: ¹⁾

Adâncimea maximă a tăieturii: ³⁾ 125 mm

1) Pentru Japonia 118 mm 3) La utilizarea de discuri de presiune având diametrul exterior de 118 mm, adâncimea de tăiere maximă se reduce la 116 mm

22.8 Discuri abrazive (TS 800)

Diametrul exterior:	400 mm
Grosimea maximă:	4,5 mm
Diametrul alezajului/Diametrul pinio-20 mm nului:	
Moment de strângere:	30 Nm

Discuri abrazive din rășini sintetice

Diametrul exterior minim al discului- 103 mm
lor de presiune: ^{1) 2)}

Adâncimea maximă a tăieturii: ³⁾ 145 mm

1) Pentru Japonia 140 mm 2) Pentru Australia 140 mm 3) La utilizarea de discuri de presiune având diametrul exterior de 140 mm, adâncimea de tăiere maximă se reduce la 130 mm

Discurile abrazive de diamant

Diametrul exterior minim al discului- 103 mm
lor de presiune: ¹⁾

Adâncimea maximă a tăieturii: ³⁾ 145 mm

1) Pentru Japonia 140 mm 3) La utilizarea de discuri de presiune având diametrul exterior de 140 mm, adâncimea de tăiere maximă se reduce la 130 mm

22.9 Valori ale nivelului de zgomot și vibrațiilor

Pentru informații suplimentare referitoare la îndeplinirea Directivei privind vibrațiile 2002/44/CE, vezi www.stihl.com/vib

22.9.1 Nivelul presiunii acustice L_{peq} conform ISO 19432

TS 700:	101 dB(A)
TS 800:	101 dB(A)

22.9.2 Nivelul puterii sonore L_w conform ISO 19432

TS 700:	113 dB(A)
TS 800:	114 dB(A)

22.9.3 Valoarea "a" a vibrațiilor $h_{v,eq}$ conform ISO 19432

	Mâner stânga:	Mâner dreapta:
TS 700:	6,6 m/s ²	4,5 m/s ²
TS 800:	6,5 m/s ²	3,9 m/s ²

Pentru nivelul presiunii sonore și nivelul puterii sonore valoarea K- conform RL 2006/42/EG = 2,0 dB(A); pentru nivelul vibrației, valoarea K-conform RL 2006/42/EG = 2,0 m/s².

22.10 REACH

REACH reprezintă un normativ CE pentru înregistrarea, evaluarea și aprobarea substanțelor chimice.

Informații cu privire la îndeplinirea normativului REACH (CE) Nr. 1907/2006, vezi www.stihl.com/reach

22.11 Valoarea de emisie a gazelor reziduale

Valoarea CO₂ măsurată în procesul de certificare a tipului UE este indicată pe site-ul www.stihl.com/co2, în datele tehnice specifice produsului.

Valoarea CO₂ măsurată a fost determinată pe un motor reprezentativ, conform unui procedeu de verificare normat, și nu reprezintă o garanție expresă sau implicită a puterii unui anumit motor.

Prin utilizarea conform destinației și întreținerea descrise în aceste instrucțiuni de utilizare sunt îndeplinite cerințele în vigoare privind emisiile de gaze reziduale. În caz de modificări asupra motorului se pierde permisul de funcționare.

23 Instrucțiuni pentru reparații

Utilizatorii acestui aparat vor executa numai lucrările de întreținere și îngrijire descrise în acest manual de utilizare. Celelalte tipuri de reparații vor fi executate de serviciile de asistență tehnică.

Pentru executarea lucrărilor de întreținere și reparații, STIHL vă recomandă să vă adresați serviciului de asistență tehnică STIHL. Serviciile de asistență tehnică STIHL sunt instruite la intervale periodice de timp și vă pot pune la dispoziție documentația tehnică necesară.

La reparații se vor utiliza numai piesele de schimb aprobate de STIHL și destinate acestui motoutilaj sau piese similare din punct de vedere tehnic. Utilizați numai piese de schimb de înaltă calitate. În caz contrar apare pericolul accidentării sau avarierii motoutilajului.

STIHL vă recomandă utilizarea pieselor de schimb originale STIHL.

Piese de schimb originale STIHL se recunosc după seria piesei de schimb STIHL, după textul **STIHL** și dacă e cazul, după simbolul piesei de schimb STIHL  (pe piesele mici se poate găsi doar simbolul respectiv).

24 Colectarea deșeurilor

Se vor respecta reglementările privind depozitarea deșeurilor specifice fiecărei țări.

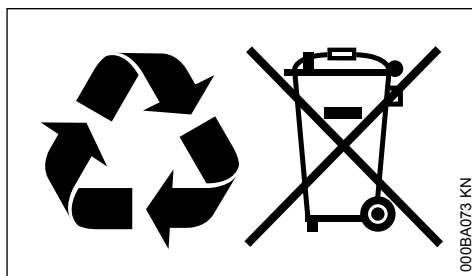

Produsele STIHL nu se aruncă la gunoierul menajer. Produsele STIHL, acumulatorul, accesoriile și ambalajul se vor recicla conform normelor de protecție a mediului.

Serviciile de asistență tehnică STIHL vă stau la dispoziție cu informații actualizate cu privire la reglementările de depozitare a deșeurilor.

25 Declarație de conformitate EU

ANDREAS STIHL AG & Co. KG

Badstr. 115
D-71336 Waiblingen
Germania

declară cu propria răspundere, că

Model constructiv:	Mașină de debitat
Marca de fabricație:	STIHL
Tip:	TS 700
	TS 800
Identificator de serie:	4224
Cilindree:	98,5 cm ³

este conform cu cerințele Directivelor relevante 2011/65/UE, 2006/42/CE, 2014/30/UE și 2000/14/CE și a fost creat și produs în conformitate cu versiunile diverselor standarde aplicabile la respectivele date de producție:

EN ISO 19432, EN 55012, EN 61000-6-1

Pentru determinarea nivelului de putere sonoră măsurat și garantat s-a procedat conform directivei 2000/14/CE, Anexa V, cu aplicarea normei ISO 3744.

Nivelul de putere sonoră măsurat

TS 700:	115 dB(A)
TS 800:	116 dB(A)

Nivelul de putere sonoră garantat

TS 700:	117 dB(A)
TS 800:	118 dB(A)

Păstrarea documentelor tehnice:

ANDREAS STIHL AG & Co. KG
Produktzulassung

Anul de fabricație și seria mașinii sunt menționate pe utilaj.

Waiblingen, 03.02.2020

ANDREAS STIHL AG & Co. KG

reprezentat de



Dr. Jürgen Hoffmann

Director date privind produsul, reglementări privind produsul și autorizarea

CE

www.stihl.com



0458-572-5521-E



0458-572-5521-E