

STIHL

STIHL KB-KM, KW-KM

οδηγίες χρήσης



Πίνακας περιεχομένων

Σύστημα Kombi	2
Σχετικά με τις Οδηγίες Χρήσης	2
Οδηγίες ασφαλείας και τεχνική εργασία	2
Χρήση	6
Επιτρεπόμενοι κινητήρες Kombi	8
Συναρμολόγηση μηχανήματος	8
Τοποθέτηση εργαλείου Kombi	10
Τοποθέτηση αορτήρα	10
Εξισορρόπηση του μηχανήματος	12
Εκκίνηση / σβήσιμο του κινητήρα	12
Φύλαξη του μηχανήματος	13
Αλλαγή εργαλείου καθαρισμού	13
Οδηγίες συντήρησης και καθαρισμού	14
Περιορισμός φθοράς και αποφυγή ζημιών	14
Κύρια μέρη του μηχανήματος	15
Τεχνικά χαρακτηριστικά	16
Οδηγίες επισκευής	17
Απόρριψη	18
Δήλωση συμμόρφωσης ΕΕ	18

Αρχικές οδηγίες χρήσης

Τυπώθηκε σε χαρτί λευκασμένο χωρίς χλώριο.
Τα τυπογραφικά μελάνια περιέχουν φυτικά έλαια, το χαρτί είναι ανακυκλωμένο.

© ANDREAS STIHL AG & Co. KG, 2019
0458-479-3321-A - VA1.H19.
0000000736_015_GR

STIHL

KB-KM, KW-KM

Αγαπητέ πελάτη,

Σας ευχαριστούμε θερμά για την απόφασή σας να αγοράσετε ένα προϊόν ποιότητας της STIHL.

Το προϊόν αυτό έχει κατασκευαστεί με σύγχρονες μεθόδους παραγωγής και κάτω από εκτενή μέτρα διασφάλισης ποιότητας. Από την πλευρά μας έχουμε καταβάλει κάθε δυνατή προσπάθεια ώστε το μηχάνημα αυτό να ανταποκρίνεται στις προσδοκίες σας και να σας εξασφαλίζει εργασία χωρίς προβλήματα.

Αν έχετε οποιοσδήποτε απορίες σχετικά με το μηχάνημά σας, απευθυνθείτε στον αντιπρόσωπο από τον οποίο το αγοράσατε, ή απευθείας στον εισαγωγέα μας.

Δικός σας,



Δρ. Nikolas Stihl

Οι παρούσες οδηγίες χρήσης προστατεύονται από δικαιώματα πνευματικής ιδιοκτησίας. Επιφυλάσσονται όλα τα δικαιώματα, ειδικά το δικαίωμα αναπαραγωγής, μετάφρασης και επεξεργασίας με ηλεκτρονικά συστήματα.

Σύστημα Kombi

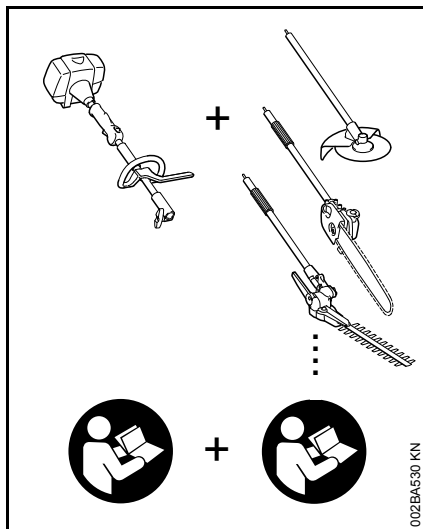

Στο σύστημα Kombi της STIHL, διάφοροι κινητήρες Kombi και εργαλεία Kombi συνδυάζονται μεταξύ τους για να σχηματίσουν ένα πλήρες μηχανήμα. Σ' αυτό το εγχειρίδιο χρήσης, ο όρος «μηχάνημα» αναφέρεται στον **συνδυασμό** ενός κινητήρα Kombi με ένα εργαλείο Kombi.

Συνεπώς, οι οδηγίες χρήσης για το πλήρες μηχανήμα αποτελούνται από το εγχειρίδιο χρήσης για τον κινητήρα Kombi και το εγχειρίδιο χρήσης του εργαλείου Kombi.

Πριν θέσετε το μηχανήμα σε λειτουργία για πρώτη φορά, διαβάστε τα εγχειρίδια χρήσης **και των δύο μερών** με προσοχή και φυλάξτε τα για μελλοντική χρήση.

Σχετικά με τις Οδηγίες Χρήσης

Σύμβολα

Όλα τα σύμβολα που υπάρχουν πάνω στο μηχανήμα επεξηγούνται σ' αυτές τις οδηγίες χρήσης.

Διάκριση παραγράφων

ΠΡΟΕΙΔΟΠΟΙΗΣΗ

Προειδοποίηση για κίνδυνο ατυχήματος, τραυματισμού και σοβαρών υλικών ζημιών.

ΣΗΜΕΙΩΣΗ

Προειδοποίηση για πιθανή ζημιά του μηχανήματος ή των εξαρτημάτων του.

Τεχνική ανάπτυξη

Στη STIHL εργαζόμαστε συνεχώς για την περαιτέρω βελτίωση των μηχανημάτων και συσκευών μας. Για τον λόγο αυτό, διατηρούμε το δικαίωμα αλλαγών στον σχεδιασμό, στα τεχνικά χαρακτηριστικά και στον εξοπλισμό των μηχανημάτων σας.

Τα στοιχεία και οι εικόνες που υπάρχουν στις οδηγίες χρήσης δεν δεσμεύουν τον κατασκευαστή.

Οδηγίες ασφαλείας και τεχνική εργασία



Κατά την εργασία με τον κύλινδρο και τη βούρτσα καθαρισμού, πρέπει να λαμβάνονται ειδικά μέτρα ασφαλείας.



Πριν θέσετε το μηχανήμα σε λειτουργία για πρώτη φορά, διαβάστε με προσοχή και τα δύο εγχειρίδια (του κινητήρα Kombi και του εργαλείου Kombi) και φυλάξτε τα για μελλοντική χρήση. Η μη τήρηση των οδηγιών χρήσης μπορεί να οδηγήσει σε θανατηφόρο ατύχημα.

Δίνετε ή δανείτε το μηχανήμα μόνο σε άτομα που είναι εξοικειωμένα με το συγκεκριμένο μοντέλο και τον χειρισμό του, και δίνετε πάντα μαζί τα εγχειρίδια με τις οδηγίες χρήσης του κινητήρα Kombi και του εργαλείου Kombi.

Χρησιμοποιείτε τη βούρτσα καθαρισμού μόνο για το καθάρισμα σταθεροποιημένων εδαφών, ακόμα κι αν πρόκειται για επιφάνειες με ανωμαλίες και αρμούς όπως πλακόστρωτα με φυσική πέτρα.

Χρησιμοποιείτε τον κύλινδρο καθαρισμού μόνο για το καθάρισμα σταθεροποιημένων εδαφών, για τη συγκέντρωση υγρών σκουπιδιών όπως βρεγμένα φύλλα και χώματα, και για την απομάκρυνση χιονιού ή νερού.

Το μηχανήμα δεν επιτρέπεται να χρησιμοποιηθεί για άλλους σκοπούς – **Κίνδυνος ατυχήματος!**

Το μηχάνημα επιτρέπεται να εφοδιάζεται μόνο με παρελκόμενα που έχουν εγκριθεί από τη STIHL για χρήση σ' αυτό ή τα οποία είναι ισοδύναμα από τεχνική άποψη. Αν έχετε απορίες, απευθυνθείτε σε έναν πιστοποιημένο αντιπρόσωπο.

Χρησιμοποιείτε μόνο εξαρτήματα και παρελκόμενα υψηλής ποιότητας. Διαφορετικά μπορεί να υπάρξει κίνδυνος για ατυχήματα ή ζημιές στο μηχάνημα.

Η STIHL συιστά να χρησιμοποιείτε μόνο γνήσια εργαλεία και παρελκόμενα STIHL. Οι ιδιότητες των γνήσιων προϊόντων είναι άριστα προσαρμοσμένες στο προϊόν και στις απαιτήσεις του χρήστη.

Μην κάνετε επεμβάσεις στο μηχάνημα, καθώς μπορεί να τεθεί σε κίνδυνο η ασφάλειά σας. Η STIHL δεν αναλαμβάνει καμία ευθύνη για τραυματισμούς ή υλικές ζημιές που οφείλονται στη χρήση μη εγκεκριμένων προσαρμοζόμενων εργαλείων.

Μην καθαρίζετε το μηχάνημα με πλυστικό υψηλής πίεσης. Η δυνατή δέσμη νερού μπορεί να προκαλέσει ζημιά σε εξαρτήματα του μηχανήματος.

Ενδυμασία και εξοπλισμός

Να φοράτε κατάλληλη ενδυμασία και εξοπλισμό.



Τα ρούχα που φοράτε πρέπει να είναι κατάλληλα για την εργασία και δεν πρέπει να σας εμποδίζουν. Να φοράτε εφαρμοστά ρούχα. Ενδεκνουνται οι φόρμες, όχι οι μπλούζες εργασίας.

Μην φοράτε ρούχα που μπορούν να μπλεχτούν σε κλαδιά, θάμνους, ή στα κινούμενα μέρη του μηχανήματος. Επίσης, μην φοράτε μαντίλι, γραβάτα ή κοσμήματα. Αν έχετε μακριά μαλλιά, δέστε τα και καλύψτε τα με κατάλληλο τρόπο (κάτω από σκούφο, καπελάκι, κράνος κ.λπ.).



Να φοράτε ανθεκτικά παπούτσια με σταθερό, αντιολισθητικό πέλημα.



! ΠΡΟΕΙΔΟΠΟΙΗΣΗ

Να φοράτε γυαλιά ασφαλείας στενής εφαρμογής σύμφωνα με το πρότυπο EN 166 για να μειώνεται ο κίνδυνος τραυματισμού των ματιών. Φροντίζετε ώστε τα γυαλιά ασφαλείας να εφαρμόζουν σωστά.

Να φοράτε ατομικά μέσα για την προστασία της ακοής, όπως π.χ. ωτασπίδες.



Να φοράτε γάντια εργασίας από ανθεκτικό υλικό (π.χ. δέρμα).

Η STIHL διαθέτει μια πλούσια γκάμα από μέσα ατομικής προστασίας.

Μεταφορά του μηχανήματος

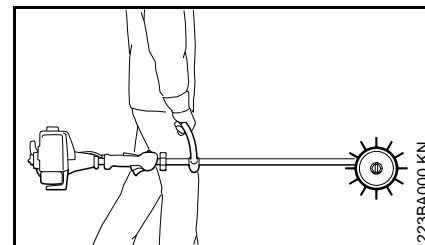

Πάντα με σβηστό κινητήρα.

Μεταφέρετε το μηχάνημα από τη λαβή μεταφοράς, με το εργαλείο προς τα εμπρός και τη ζεστή εξάτμιση στραμμένη μακριά από το σώμα.

Κατά τη μεταφορά στο αυτοκίνητο, ασφαλίστε το μηχάνημα από ανατροπή, ζημιά και διαρροή καυσίμου.

Πριν την εκκίνηση

Ελέγξτε την ασφαλή κατάσταση του μηχανήματος. Συμβουλευθείτε τα σχετικά κεφάλαια στα εγχειρίδια χρήσης του κινητήρα Kombi και του εργαλείου Kombi:

- Βεβαιωθείτε ότι το εργαλείο έχει τοποθετηθεί σωστά, ότι εφαρμόζει καλά και ότι είναι σε άριστη κατάσταση.
- Και τα δύο εργαλεία καθαρισμού πρέπει να έχουν τοποθετηθεί
- Μην κάνετε επεμβάσεις στα χειριστήρια και στα συστήματα ασφαλείας.

- Ελέγξτε τα συστήματα ασφαλείας για ζημιές και φθορές. Μην χρησιμοποιείτε το μηχάνημα αν υπάρχει ζημιά στον προφυλακτήρα. Αλλάξτε τα εξαρτήματα που έχουν υποστεί ζημιά.
- Προκειμένου να χειριστείτε το μηχάνημα με ασφάλεια, οι χειρολαβές πρέπει να είναι καθαρές και στεγνές, χωρίς λάδια και βρομιές
- Ρυθμίστε τον αορτήρα και τη χειρολαβή ανάλογα με το ανάστημά σας. Συμβουλευθείτε το κεφάλαιο «Τοποθέτηση αορτήρα».

Το μηχάνημα επιτρέπεται να χρησιμοποιείται μόνο εφόσον είναι σε ασφαλή κατάσταση λειτουργίας – **Κίνδυνος ατυχήματος!**

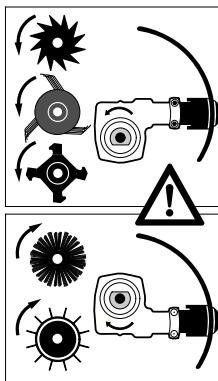

Για εργαλεία καθαρισμού, τοποθετήστε την κεφαλή με τέτοιο τρόπο ώστε ο άξονας να βρίσκεται πάνω από τον σωλήνα.

Για περίπτωση ανάγκης, κατά τη χρήση αορτήρα: Εξασκηθείτε στη γρήγορη αφαίρεση του μηχανήματος. Για να

αποφευχθούν ζημιές, μην πετάτε το μηχάνημα κάτω όταν εξασκείστε στη χρήση του.

Αλλάξτε τυχόν ελαττωματικά εργαλεία καθαρισμού.

Βλέπε επίσης την παράγραφο «Πριν την εκκίνηση» στο εγχειρίδιο χρήσης του κινητήρα Kombi.

Κράτημα και χειρισμός του μηχανήματος

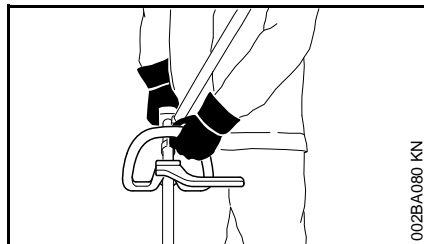

Φροντίζετε πάντα για σταθερή και ασφαλή στάση του σώματός σας.

Κρατάτε το μηχάνημα πάντοτε και με τα δύο χέρια στις λαβές.

Δεξί χέρι στη λαβή χειρισμού, αριστερό χέρι στην κυκλική λαβή – ακόμα κι αν είστε αριστερόχειρας.

Για σταθερή καθοδήγηση του μηχανήματος, πιάστε τη λαβή χειρισμού και τη χειρολαβή γερά με τους αντίχειρες.

Κατά την εργασία

Σε περίπτωση κινδύνου ή έκτακτης ανάγκης, σβήστε αμέσως τον κινητήρα, γυρίζοντας τον πολλαπλό διακόπτη / διακόπτη λειτουργίας στη θέση 0 ή **STOP**.

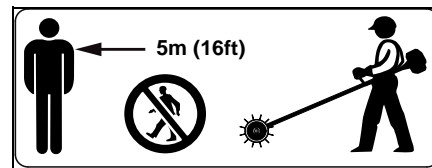

Μην αφήνετε άλλα άτομα να πλησιάσουν σε ακτίνα 5 m – **Κίνδυνος τραυματισμού** από αντικείμενα που εκσφενδονίζονται! Διατηρείτε την ίδια απόσταση και από αντικείμενα (οχήματα, τζάμια) – **Κίνδυνος υλικών ζημιών!**

Βεβαιωθείτε ότι ο κινητήρας λειτουργεί σωστά στο ρελαντί. Το εργαλείο δεν πρέπει να περιστρέφεται όταν αφήνετε τη σκανδάλη γκαζιού. Ελέγχετε τακτικά τη ρύθμιση του ρελαντί, και ενδεχομένως κάντε την απαιτούμενη διόρθωση. Αν το εργαλείο εξακολουθεί να περιστρέφεται στο ρελαντί, δώστε το μηχάνημα σε ειδικευμένο κατάστημα για επισκευή – Βλέπε τις οδηγίες χρήσης του κινητήρα Kombi.

Κατά την εργασία σε έδαφος από συνθετικό υλικό μπορεί να δημιουργηθούν ηλεκτροστατικά φορτία – **Κίνδυνος ηλεκτροπληξίας και ατυχήματος!**

Προσοχή όταν εργάζεστε σε ολισθηρό, βρεγμένο ή χιονισμένο έδαφος, σε πλαγιές, σε ανώμαλο έδαφος κ.λπ. – **Κίνδυνος να γλιστρήσετε!**

Προσέχετε για εμπόδια, όπως κούτσουρα και ρίζες – **Κίνδυνος να σκοντάψετε!**

Φροντίζετε πάντα για σταθερή και ασφαλή στάση του σώματός σας.

Όταν φοράτε ωτασπίδες, χρειάζεται τεταμένη προσοχή και πρέπει να έχετε τον νου σας για πιθανούς κινδύνους, καθώς η ικανότητά σας να αντιλαμβάνεστε προειδοποιητικούς ήχους (φωνές, συναγερμούς κ.λπ.) είναι μειωμένη.

Παρεμβάλλετε τακτικά διαλείμματα, για να αποφύγετε κούραση και κόπωση – **Κίνδυνος ατυχήματος!**

Να εργάζεστε ήρεμα και με περισκεψη, και μόνο με καλές συνθήκες ορατότητας και φωτισμού. Δουλεύετε προσεκτικά. Μη θέτετε τρίτους σε κίνδυνο.



Η σκόνη, τα νέφη και ο καπνός που δημιουργούνται κατά την εργασία μπορεί να είναι βλαβερά για την υγεία. Αν δημιουργείται πολλή σκόνη, να φοράτε μάσκα προστασίας από τη σκόνη.

Πριν από το καθάρισμα επιφανειών με πολλή σκόνη, ψεκάστε τες με νερό – **Κίνδυνος έκρηξης σκόνης!**

Αν το μηχάνημα εκτεθεί σε αντικανονικές καταπονήσεις (π.χ. χτύπημα ή πτώση), ελέγξτε οπωσδήποτε την κατάστασή του πριν συνεχίσετε τη χρήση – Βλέπε επίσης την ενότητα «Πριν την εκκίνηση». Ελέγξτε ειδικά τη λειτουργία των συστημάτων ασφαλείας. Σε καμία περίπτωση δεν επιτρέπεται να χρησιμοποιήσετε μηχάνημα που δεν είναι απόλυτα ασφαλές. Αν έχετε αμφιβολίες, απευθυνθείτε σε έναν πιστοποιημένο αντιπρόσωπο.

Μην δουλεύετε ποτέ χωρίς τον κατάλληλο προφυλακτήρα για το μηχάνημα και το εργαλείο – **Κίνδυνος τραυματισμού** από εκσφενδονιζόμενα αντικείμενα!



Ελέγξτε το έδαφος για στερεά αντικείμενα (πέτρες, μεταλλικά αντικείμενα κ.λπ.) που μπορούν να εκσφενδονιστούν από το εργαλείο – **Κίνδυνος τραυματισμού!**

Εργάζεστε με ιδιαίτερη προσοχή σε χώρους με περιορισμένη ορατότητα.

Κατά τη συλλογή φύλλων, προσέξτε να μην τραυματίσετε ζώα.

Ελέγχετε το εργαλείο τακτικά, σε μικρά διαστήματα και όποτε αντιλαμβάνεστε αλλαγές στη λειτουργία του μηχανήματος:

- Σβήστε το μηχάνημα και κρατήστε το σταθερά
- Ελέγξτε την κατάσταση και τη σωστή στερέωση.
- Αν το εργαλείο έχει ζημιά, αλλάξτε το αμέσως

Σβήνετε πάντα τον κινητήρα όταν απομακρύνετε από το μηχάνημα.

Καθαρίζετε τακτικά την υποδοχή του εργαλείου, αφαιρώντας τυχόν υλικά που έχουν συσσωρευτεί στο εργαλείο ή στον προφυλακτήρα.

Πριν την αλλαγή του εργαλείου, σβήστε τον κινητήρα – **Κίνδυνος τραυματισμού!**

Συντήρηση και επισκευές

Ο χρήστης επιτρέπεται να πραγματοποιεί μόνο τις εργασίες συντήρησης και επισκευής που περιγράφονται στις οδηγίες χρήσης των εργαλείων Kombi KB-KM, KW-KM και του κινητήρα Kombi. Όλες οι άλλες

επισκευές πρέπει να γίνονται από εξουσιοδοτημένο αντιπρόσωπο της STIHL.

Για συντήρηση και επισκευές, χρησιμοποιείτε μόνο γνήσια ανταλλακτικά STIHL. Η χρήση ανταλλακτικών από άλλους κατασκευαστές μπορεί να προκαλέσει ζημιές στο μηχάνημα και τραυματισμούς σε άτομα.

Δεν επιτρέπεται να γίνει καμία απολύτως επέμβαση στα εργαλεία καθαρισμού. Οποιαδήποτε επέμβαση στο μηχάνημα μπορεί να θέσει σε κίνδυνο την ασφάλειά σας.

Σβήστε τον κινητήρα.

- πριν από κάθε εργασία συντήρησης ή επισκευής
- για την τοποθέτηση και αφαίρεση των εργαλείων καθαρισμού
- για να επιδιορθώσετε ανωμαλίες λειτουργίας

Φυλάξτε το μηχάνημα όπως περιγράφεται στις οδηγίες χρήσης – Βλέπε κεφάλαιο "Φύλαξη μηχανήματος".

Χρήση

Εργαλεία καθαρισμού

Υπάρχουν δύο τύποι εργαλείων καθαρισμού Kombi: Η βούρτσα καθαρισμού KB-KM και ο κύλινδρος καθαρισμού KW-KM.

Προετοιμασίες

Αν η επιφάνεια εργασίας είναι στεγνή, ψεκάστε την με λίγο νερό: Έτσι δημιουργείται λιγότερη σκόνη!

- Απομακρύνετε όλα τα εμπόδια και αντικείμενα από τον χώρο εργασίας – Κίνδυνος ατυχήματος!
- Εκκίνηση κινητήρα
- Φορέστε τον αορτήρα.

Η εργασία με τον κινητήρα Kombi με εργαλείο καθαρισμού γίνεται με κατεύθυνση προς τα εμπρός.

Χρήση

Βούρτσα

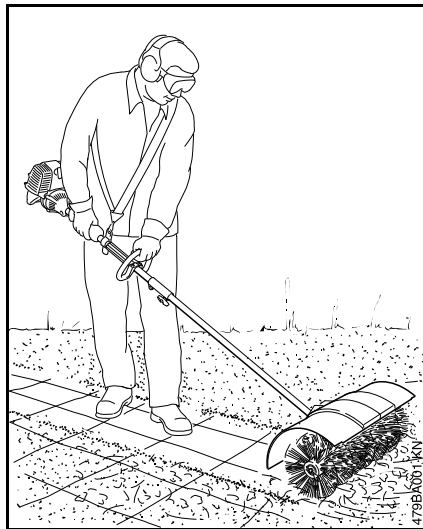

Η βούρτσα Kombi KB-KM προορίζεται για το καθάρισμα σταθεροποιημένων επιφανειών, ακόμα και αν έχουν ανωμαλίες ή αρμούς όπως πλακόστρωτα με φυσική πέτρα.

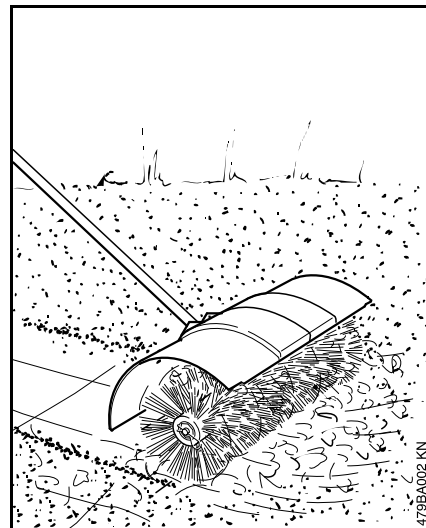

⚠ ΠΡΟΕΙΔΟΠΟΙΗΣΗ

Μην εργάζεστε ποτέ χωρίς τον προφυλακτήρα ή τα προστατευτικά καλύμματα – **Κίνδυνος τραυματισμού!**

Τα προστατευτικά εξαρτήματα συγκρατούν τα υλικά που αφαιρούνται και κόβονται, ώστε να μην πετάγονται πάνω στο μηχάνημα ή στον χειριστή.

- Προωθήστε τη βούρτσα ομοιόμορφα, με ταχύτητα βαδίσματος.

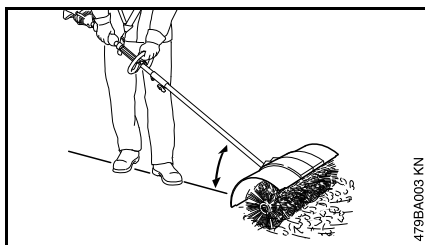

- Κρατήστε το μηχάνημα όσο γίνεται κοντά στο έδαφος.

! ΠΡΟΕΙΔΟΠΟΙΗΣΗ

Όσο μεγαλώνει η γωνία που φαίνεται στην εικόνα, τόσο δυσκολεύει ο έλεγχος του μηχανήματος.

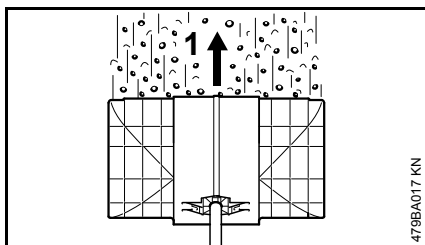

- Η βούρτσα πρέπει να σχηματίζει ορθή γωνία προς την κατεύθυνση βαδίσματος (1). Οι ακαθαρσίες προωθούνται προς τα εμπρός, μακριά από τον χειριστή.

! ΠΡΟΕΙΔΟΠΟΙΗΣΗ

Η βούρτσα προβάλλει αντίσταση προς την πλευρά του χειριστή.

Κύλινδρος καθαρισμού

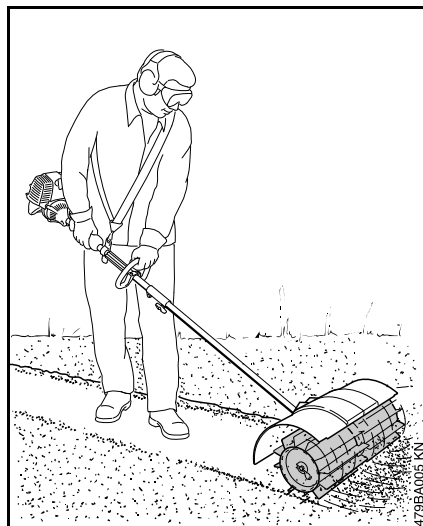

Ο κύλινδρος καθαρισμού Kombi KW-KM προορίζεται για το καθαρίσμα σταθεροποιημένων επιφανειών, για τη συγκέντρωση υγρών σκουπιδιών όπως βρεγμένα φύλλα και χώματα, και για την απομάκρυνση χιονιού και νερού.

- Προωθήστε τον κύλινδρο ομοιόμορφα, με ταχύτητα βαδίσματος.

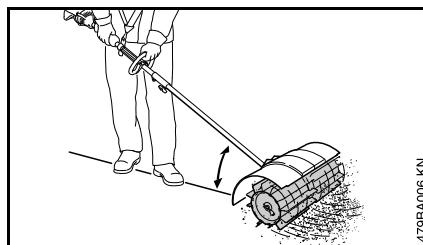

- Κρατήστε το μηχάνημα όσο γίνεται κοντά στο έδαφος.

! ΠΡΟΕΙΔΟΠΟΙΗΣΗ

Όσο μεγαλώνει η γωνία που φαίνεται στην εικόνα, τόσο δυσκολεύει ο έλεγχος του μηχανήματος.

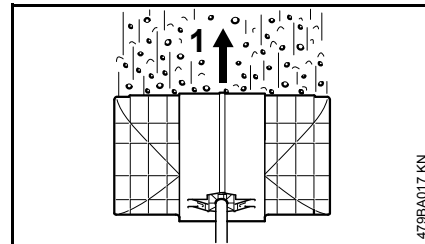

- Ο κύλινδρος πρέπει να σχηματίζει ορθή γωνία προς την κατεύθυνση βαδίσματος (1). Οι ακαθαρσίες προωθούνται προς τα εμπρός, μακριά από τον χειριστή.

! ΠΡΟΕΙΔΟΠΟΙΗΣΗ

Ο κύλινδρος προβάλλει αντίσταση προς την πλευρά του χειριστή.

Καθάρισμα του εργαλείου

Αφαιρέστε τα υλικά που έχουν συγκεντρωθεί ανάμεσα στα εργαλεία, στην περιοχή της κεφαλής ή ανάμεσα στα εργαλεία καθαρισμού και τον προφυλακτήρα,

- Σβήστε τον κινητήρα.
- Τραβήξτε την περόνη ασφαλείας από τον άξονα.
- Τραβήξτε τα εργαλεία από τον άξονα και καθαρίστε τα.
- Απομακρύνετε τις ακαθαρσίες.

Για την τοποθέτηση, βλέπε "Αλλαγή εργαλείου καθαρισμού / Τοποθέτηση εργαλείου Kombi".

Επιτρεπόμενοι κινητήρες Kombi

Χρησιμοποιείτε μόνο κινητήρες Kombi που έχουν ρητώς εγκριθεί από τη STIHL για χρήση με αυτό το εργαλείο.

Αυτό το εργαλείο Kombi επιτρέπεται να χρησιμοποιείται μόνο σε συνδυασμό με τους εξής κινητήρες Kombi:

STIHL KM 55 R, KM 56 R, KM 85 R¹⁾,
KM 90 R, KM 94 R, KM 100 R,
KM 110 R¹⁾, KM 130 R, KMA 130 R



ΠΡΟΕΙΔΟΠΟΙΗΣΗ

Σε μηχανήματα με κυκλική λαβή πρέπει να υπάρχει μπάρα (περιοριστής βήματος).

Συναρμολόγηση μηχανήματος

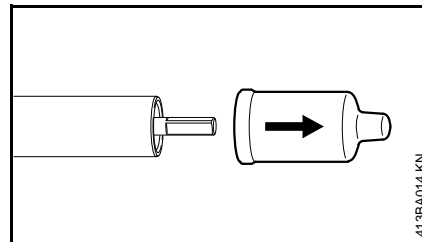

- Αφαιρέστε το προστατευτικό καπάκι από το άκρο του σωλήνα και φυλάξτε το για μελλοντική χρήση – Βλέπε κεφάλαιο "Φύλαξη μηχανήματος".

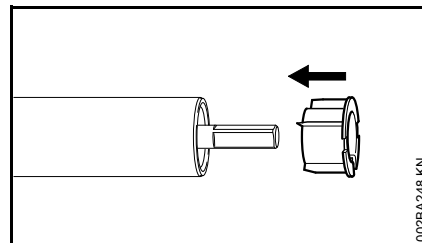

ΣΗΜΕΙΩΣΗ

Καθώς αφαιρείτε το καπάκι, το πώμα μπορεί να βγει έξω από τον σωλήνα. Αν συμβεί αυτό, τοποθετήστε το πώμα ξανά και πιέστε το μέσα στον σωλήνα μέχρι να τερματίσει.

¹⁾ Μόνο εκτός ΕΕ

Τοποθέτηση προφυλακτήρα

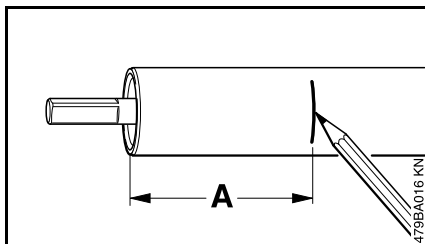

- Κάντε ένα σημάδι στον σωλήνα, στην απόσταση (A) των 125 mm.

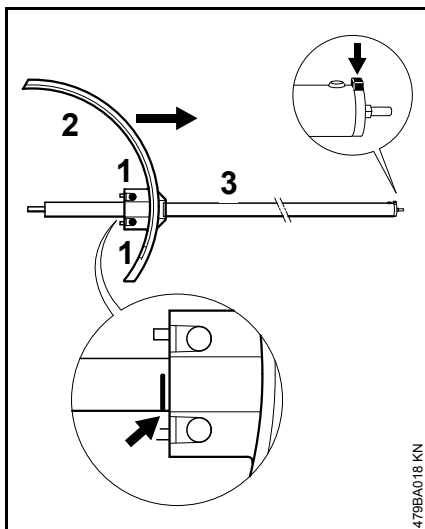

- Λύστε τις βίδες σύσφιξης (1) και περάστε τον προφυλακτήρα (2) πάνω στον σωλήνα (3) μέχρι το σημάδι (βέλος). Στη συνέχεια τραβήξτε τον προφυλακτήρα προς

τα πίσω, μέχρι να συμπέσει ή να καλύψει το σημάδι (βέλος στην κάτω λεπτομέρεια).

- Στρέψτε τον προφυλακτήρα έτσι, ώστε να είναι κατακόρυφος και το δόντι σταθεροποίησης (βέλος στην πάνω λεπτομέρεια) να δείχνει κατακόρυφα προς τα πάνω.
- Σφίξτε τις βίδες σύσφιξης (1) **γερά**.

! ΠΡΟΕΙΔΟΠΟΙΗΣΗ

Ο προφυλακτήρας δεν επιτρέπεται να στρέφεται πλέον σε σχέση με τον σωλήνα.

Τοποθέτηση κεφαλής

- Αφαιρέστε τα δύο εργαλεία καθαρισμού, βλέπε "Αλλαγή εργαλείου καθαρισμού".

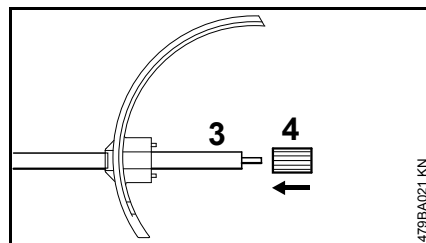

- Περάστε το δαχτυλίδι (4) στον σωλήνα (3) μέχρι να τερματίσει.

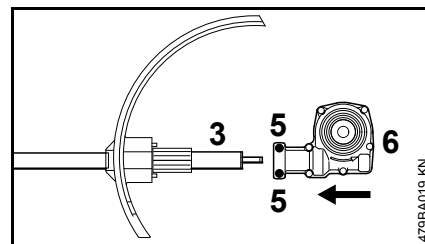

- Ξεσφίξτε τις βίδες σύσφιξης (5).
- Περάστε την κεφαλή (6) πάνω στον σωλήνα (3), περιστρέφοντάς την λίγο αριστερά-δεξιά.

Ευθυγραμμίστε την κεφαλή.

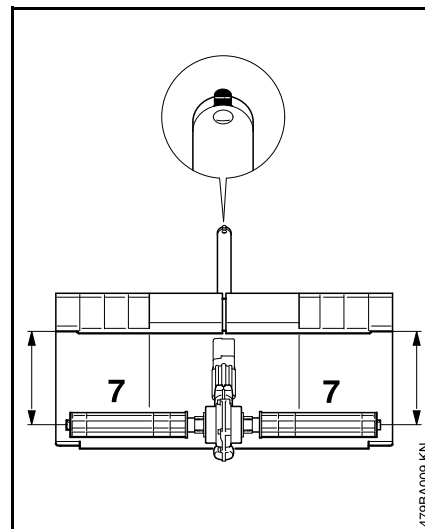

- Στρέψτε την κεφαλή πάνω στον σωλήνα, ώστε όταν οι άξονες (7) σχηματίζουν ορθή γωνία, ο προφυλακτήρας να έχει ίδια απόσταση και από τους δύο.
- Σφίξτε τις βίδες σύσφιξης **γερά**.

! ΠΡΟΕΙΔΟΠΟΙΗΣΗ

Ο μειωτήρας δεν επιτρέπεται να στρέφεται πλέον σε σχέση με τον σωλήνα.

- Τοποθετήστε τα δύο εργαλεία καθαρισμού, βλέπε "Αλλαγή εργαλείου καθαρισμού".

Τοποθέτηση εργαλείου Kombi

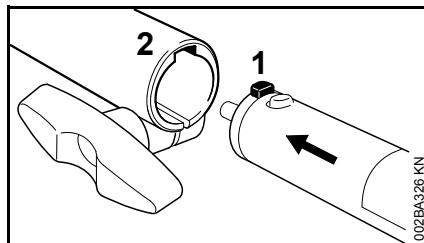

- Σπρώξτε το δόντι (1) του σωλήνα μέχρι τέρμα στο αυλάκι (2) του συνδέσμου.

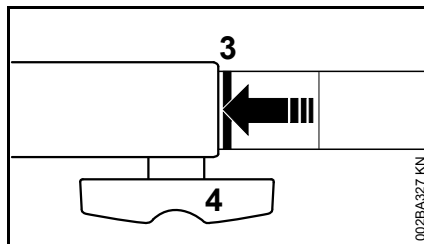

Αν τοποθετήσατε σωστά τον σωλήνα, η κόκκινη γραμμή (3 = μύτη του βέλους) συμπίπτει με τον σύνδεσμο.

- Σφίξτε το κουμπί (4) γερά.

Αφαίρεση εργαλείου Kombi

- Αφαιρέστε τον σωλήνα, ακολουθώντας την αντίστροφη σειρά.

Τοποθέτηση αορτήρα

Το είδος και η κατασκευή του αορτήρα, του κρίκου μεταφοράς και του γάντζου ασφαλείας διαφέρουν ανάλογα με τη χώρα.

Αορτήρας ώμου

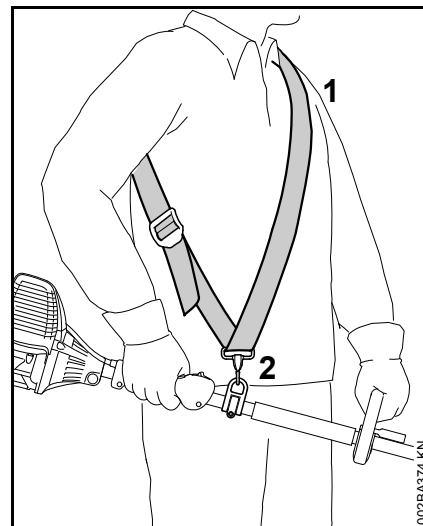

- Φορέστε τον (1) αορτήρα ώμου.
- Ρυθμίστε το μήκος του αορτήρα έτσι, ώστε ο γάντζος (2) να βρίσκεται περίπου μία παλάμη κάτω από τον δεξιό σας γοφό.
- Εξισορροπήστε το μηχανήμα – Βλέπε «Εξισορρόπηση μηχανήματος».

Διπλός αορτήρας

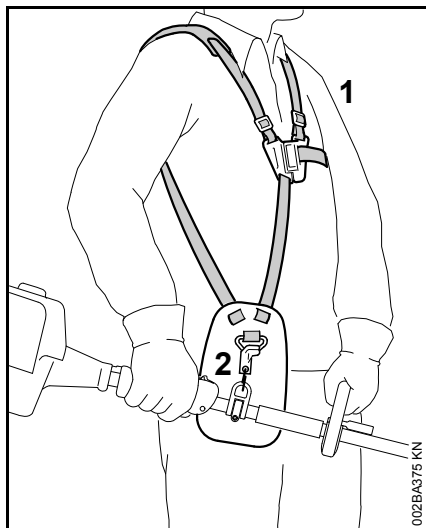

- Φορέστε τον διπλό αορτήρα (1).
- Ρυθμίστε το μήκος του αορτήρα έτσι, ώστε ο γάντζος (2) να βρίσκεται περίπου μία παλάμη κάτω από τον δεξιό σας γοφό.
- Εξισορροπήστε το μηχανήμα – Βλέπε «Εξισορρόπηση μηχανήματος».

Κρεμάστε το μηχανήμα στον αορτήρα.

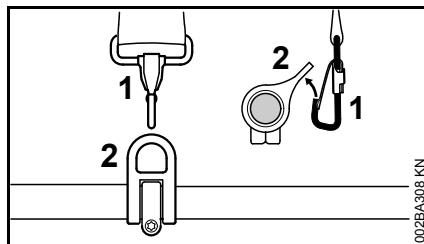

- Κρεμάστε τον γάντζο (1) στον κρίκο ανάρτησης (2) του σωλήνα, κρατώντας σταθερά τον κρίκο.

Ξεκρέμασμα μηχανήματος από τον αορτήρα

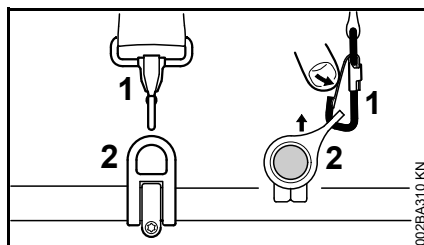

- Πιέστε τη γλώσσα του γάντζου ασφαλείας (1) και τραβήξτε τον κρίκο ανάρτησης (2) έξω από τον γάντζο.

Γρήγορο λύσιμο

ΠΡΟΕΙΔΟΠΟΙΗΣΗ

Σε περίπτωση επικείμενου κινδύνου, πρέπει να απορρίψετε άμεσα το μηχανήμα. Εξασκηθείτε στη γρήγορη αφαίρεση του μηχανήματος. Για να

αποφευχθούν ζημιές, μην πετάτε το μηχανήμα κάτω όταν κάνετε τις ασκήσεις.

Για γρήγορη απόρριψη του μηχανήματος, εξασκηθείτε στο άνοιγμα του γάντζου ασφαλείας. Ακολουθήστε τις οδηγίες στην ενότητα «Ξεκρέμασμα μηχανήματος από τον αορτήρα».

Αν χρησιμοποιείτε αορτήρα ώμου: Εξασκηθείτε στην αφαίρεση του αορτήρα από τον ώμο.

Αν χρησιμοποιείτε διπλό αορτήρα ώμου: Εξασκηθείτε στο γρήγορο άνοιγμα του κουμπώματος και στην αφαίρεση του αορτήρα από τους ώμους.

Εξισορρόπηση του μηχανήματος

Εξισορρόπηση του μηχανήματος

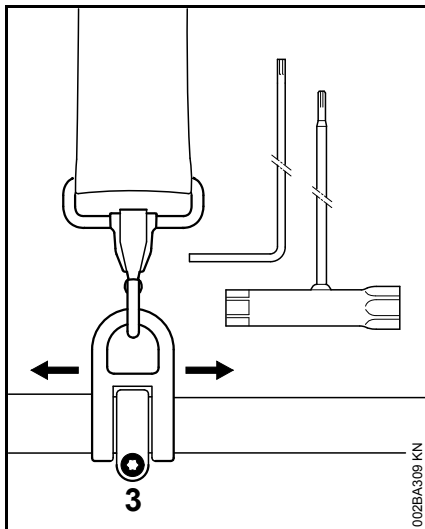

- Ξεβιδώστε τη βίδα (3).

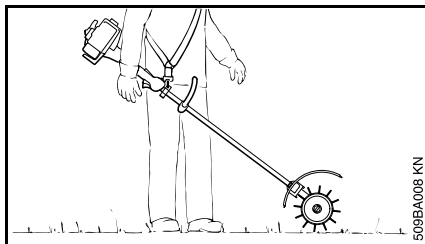

- Μετακινήστε τον κρίκο μεταφοράς μέχρι τα εργαλεία καθαρισμού να αγγίζουν το έδαφος
- Σφίξτε τη βίδα του κρίκου ανάρτησης

Εκκίνηση / σβήσιμο του κινητήρα

Εκκίνηση κινητήρα

Για την εκκίνηση, ακολουθείτε πάντα τις οδηγίες χρήσης για τον κινητήρα Kombi ή το βασικό μηχάνημα!

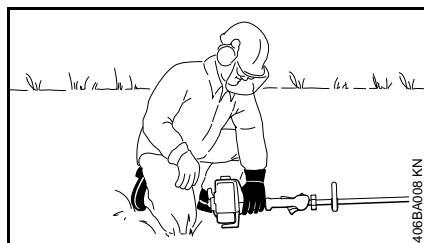
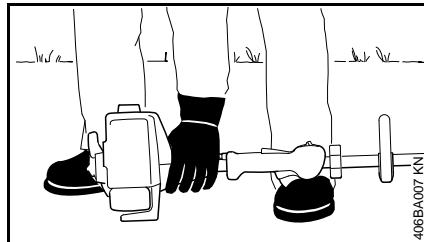

- Ακουμπήστε το μηχάνημα σταθερά στο έδαφος

Τα εργαλεία καθαρισμού επιτρέπεται να είναι σε επαφή με το έδαφος, αλλά όχι με αντικείμενα – **Κίνδυνος ατυχήματος!**

- Πάρτε ασφαλή στάση. Δυνατότητες: Σταθείτε όρθιος, σκύψτε ή γονατίστε δίπλα στο μηχάνημα
- Πιέστε το μηχάνημα **γερά** στο έδαφος, με το αριστερό σας χέρι στην τοξωτή λαβή, χωρίς να αγγίξετε τα χειριστήρια στη λαβή χειρισμού –

Βλέπε τις οδηγίες χρήσης για τον κινητήρα Kombi και το βασικό μηχάνημα.



Μην πατάτε τον σωλήνα με το πόδι σας και μη γονατίζετε πάνω του!



Μόλις ο κινητήρας πάρει μπρος, τα εργαλεία καθαρισμού μπορεί να αρχίσουν να κινούνται, και το μηχάνημα μπορεί να μετακινηθεί. Για τον λόγο αυτό, πιέστε τη σκανδάλη γκαζιού αμέσως μόλις ο κινητήρας πάρει μπρος, ώστε να μπει στο ρελαντί.

Η συνέχεια της διαδικασίας εκκίνησης περιγράφεται στις οδηγίες χρήσης του κινητήρα Kombi ή του βασικού μηχανήματος.

Σβήσιμο κινητήρα

- Βλέπε τις οδηγίες χρήσης για τον κινητήρα Kombi ή το βασικό μηχάνημα.

Φύλαξη του μηχανήματος

Πριν από διαστήματα ακινησίας άνω των 3 μηνών

- Αφαιρέστε τα εργαλεία καθαρισμού, καθαρίστε τα και ελέγξτε τα για ζημιές ή φθορές.
- Αν πρόκειται να φυλάξετε το εργαλείο Kombi χωριστά από τον κινητήρα Kombi: Τοποθετήστε το προστατευτικό καπάκι στον σωλήνα, ώστε ο σύνδεσμος να προστατεύεται από ρύπους.
- Φυλάξτε το μηχάνημα σε στεγνό και ασφαλές μέρος. Προστατέψτε το μηχάνημα από μη εξουσιοδοτημένη χρήση (π.χ. από παιδιά).

Αλλαγή εργαλείου καθαρισμού

Βούρτσα

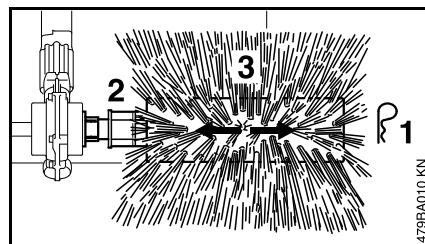

Αποσύνδεση

- Αφαιρέστε την περόνη ασφαλείας (1) από το άκρο του άξονα (2).
- Τραβήξτε τη βούρτσα (3) από τον άξονα, και αλλάξτε την.

Σύνδεση

- Περάστε τη βούρτσα (3) πάνω στον άξονα.
- Περάστε την περόνη ασφαλείας (1) στο άκρο του άξονα και γυρίστε την στο πλάι.
- Τοποθετήστε την άλλη βούρτσα με τον ίδιο τρόπο.



ΠΡΟΕΙΔΟΠΟΙΗΣΗ

Οι δύο βούρτσες πρέπει να τοποθετούνται πάντα μαζί!

Κύλινδρος καθαρισμού

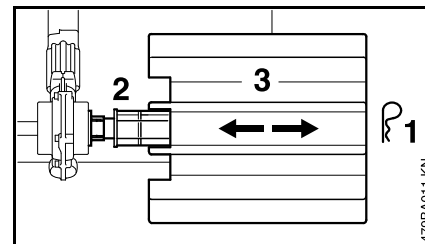

Αποσύνδεση

- Αφαιρέστε την περόνη ασφαλείας (1) από το άκρο του άξονα (2).
- Τραβήξτε τον κύλινδρο (3) από τον άξονα, και αλλάξτε τον.

Σύνδεση

- Περάστε τον κύλινδρο (3) πάνω στον άξονα.
- Περάστε την περόνη ασφαλείας (1) στο άκρο του άξονα και γυρίστε την στο πλάι.
- Τοποθετήστε τον άλλο κύλινδρο με τον ίδιο τρόπο.



ΠΡΟΕΙΔΟΠΟΙΗΣΗ

Οι δύο κύλινδροι πρέπει να τοποθετούνται πάντα μαζί!

Οδηγίες συντήρησης και καθαρισμού

Τα στοιχεία του πίνακα ισχύουν για κανονικές συνθήκες λειτουργίας. Σε δύσκολες συνθήκες (π.χ. πολλή σκόνη κ.λπ.) και με παρατεταμένους χρόνους εργασίας, τα υποδεικνυόμενα χρονικά διαστήματα πρέπει να συντομεύονται ανάλογα.

Προσιτές βίδες και παξιμάδια

- Σφίξιμο, αν χρειάζεται

Εργαλεία και προφυλακτήρες

- Οπτικός έλεγχος, έλεγχος στερέωσης πριν την έναρξη των εργασιών και μετά από κάθε ανεφοδιασμό με καύσιμο

- Αλλαγή, αν υπάρχει ζημιιά

Προειδοποιητικά αυτοκόλλητα

- Αλλαγή, αν είναι δυσανάγνωστα

Περιορισμός φθοράς και αποφυγή ζημιών

Για να αποφύγετε υπερβολική φθορά και ζημιές στο μηχανήμα, τηρείτε τις οδηγίες που αναφέρονται σ' αυτό το εγχειρίδιο και στο εγχειρίδιο του κινητήρα Kombi.

Η χρήση, η συντήρηση και η αποθήκευση του μηχανήματος πρέπει να γίνονται με πιστή τήρηση αυτών των οδηγιών χρήσης.

Ο χρήστης φέρει την ευθύνη για κάθε ζημιιά που οφείλεται σε μη τήρηση των οδηγιών ασφαλείας, χειρισμού ή συντήρησης. Αυτό ισχύει ειδικότερα για:

- Αλλαγές στο προϊόν που δεν έχουν εγκριθεί από τη STIHL
- Χρήση εξαρτημάτων και παρελκομένων που δεν έχουν εγκριθεί ή είναι ακατάλληλα για το μηχανήμα, ή είναι ποιοτικά υποδεέστερα του μηχανήματος
- Αντικανονική χρήση του μηχανήματος
- Χρήση του μηχανήματος σε αθλητικές εκδηλώσεις ή αγώνες
- Έμμεσες ζημιές που προκαλούνται από συνεχιζόμενη χρήση του μηχανήματος με ελαττωματικά εξαρτήματα

Εργασίες συντήρησης

Όλες οι εργασίες που αναφέρονται στο κεφάλαιο "Οδηγίες συντήρησης και καθαρισμού" πρέπει να πραγματοποιούνται τακτικά. Σε περίπτωση που ο χρήστης δεν είναι σε

θέση να εκτελεί μόνος του αυτές τις εργασίες συντήρησης, πρέπει να τις αναθέσει σε ειδικευμένο κατάστημα.

Η STIHL συνιστά να αναθέσετε τις εργασίες συντήρησης και επισκευής αποκλειστικά στους επίσημους αντιπροσώπους της STIHL. Οι επίσημοι αντιπρόσωποι της STIHL έχουν τη δυνατότητα να λάβουν μέρος σε τακτικά προγράμματα εκπαίδευσης και έχουν στη διάθεσή τους τις απαραίτητες τεχνικές πληροφορίες.

Αν οι εργασίες αυτές δεν εκτελούνται έγκαιρα ή πραγματοποιούνται με ακατάλληλο τρόπο, μπορεί να προκληθούν ζημιές, την ευθύνη για τις οποίες φέρει ο ίδιος ο χρήστης. Εδώ συγκαταλέγονται μεταξύ άλλων:

- Διάβρωση (σκουριά) ή άλλες έμμεσες ζημιές που οφείλονται σε ακατάλληλη αποθήκευση
- Ζημιές στο μηχανήμα λόγω χρήσης ποιοτικά υποδεέστερων ανταλλακτικών

Εξαρτήματα που υπόκεινται σε φυσιολογική φθορά

Πολλά εξαρτήματα του μηχανήματος υπόκεινται σε φυσιολογική φθορά που παρουσιάζεται κατά την κανονική χρήση και πρέπει να αντικαθίστανται κατά διαστήματα, ανάλογα με το είδος και τη διάρκεια χρήσης. Εδώ συγκαταλέγονται μεταξύ άλλων:

- Εργαλείο (βούρτσα, ζώνη ελασμάτων)
- Προφυλακτήρας, προστατευτικά καλύμματα

Κύρια μέρη του μηχανήματος

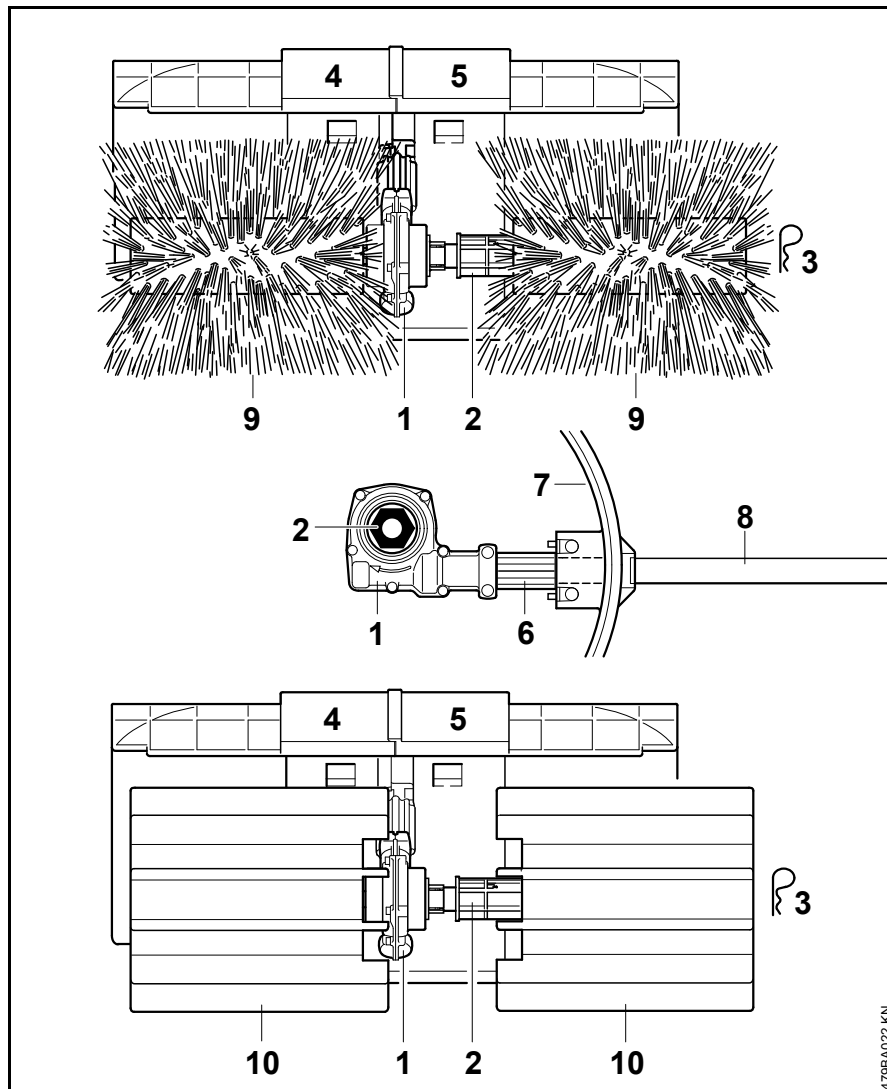

Βούρτσα καθαρισμού, κύλινδρος καθαρισμού

- 1 Σύστημα μετάδοσης
- 2 Άξονας
- 3 Περόνη ασφαλείας
- 4 Δεξί προστατευτικό κάλυμμα
- 5 Αριστερό προστατευτικό κάλυμμα
- 6 Δαχτυλίδι
- 7 Προφυλακτήρας
- 8 Σωλήνας

Βούρτσα

- 9 Κυλινδρική βούρτσα

Κύλινδρος καθαρισμού

- 10 Κύλινδρος καθαρισμού με ζώνη ελασμάτων

479BA022 KN

Τεχνικά χαρακτηριστικά

Εργαλείο

KB-KM

Δύο κυλινδρικές
βούρτσες

Διάμετρος: 250 mm
Πλάτος εργασίας: 600 mm

KW-KM

Δύο κύλινδροι
καθαρισμού

Διάμετρος: 270 mm
Πλάτος εργασίας: 600 mm

Βάρος

Πλήρες μηχάνημα με προφυλακτήρα και
σωλήνα

KB-KM: 6,4 kg
KW-KM: 7,4 kg

Τιμές θορύβου και δονήσεων

Για τον προσδιορισμό των τιμών
θορύβου και δονήσεων στα μηχανήματα
με τα εργαλεία Kombi KB-KM και
KW-KM ελήφθησαν υπόψη η λειτουργία
στο ρελαντί και με μέγιστο ονομαστικό
αριθμό στροφών σε αναλογία 1 προς 6.

Για περισσότερες πληροφορίες σχετικά
με τη συμμόρφωση προς την Οδηγία
2002/44/EK για την έκθεση των
εργαζομένων σε κραδασμούς, βλέπε την
ιστοσελίδα www.stihl.com/vib/

Στάθμη ηχοπίεσης L_{peq} κατά ISO 6081

KM 85 R με κυκλική λαβή: 96 dB(A)

Στάθμη ηχοπίεσης L_{peq} κατά ISO 11201

KM 55 R με κυκλική λαβή: 96 dB(A)

KM 56 R με κυκλική λαβή: 96 dB(A)

KM 90 R με κυκλική λαβή: 92 dB(A)

KM 94 R με κυκλική λαβή: 95 dB(A)

KM 100 R με κυκλική
λαβή: 90 dB(A)

KM 130 με κυκλική λαβή: 99 dB(A)

Στάθμη ηχοπίεσης L_{peq} κατά ISO 50636-2-91

KMA 130 R με κυκλική
λαβή: 81 dB(A)

Στάθμη ηχητικής ισχύος L_w κατά ISO 3744

KM 55 R με κυκλική λαβή: 105 dB(A)

Στάθμη ηχητικής ισχύος L_{weq} κατά ISO 3744

KM 56 R με κυκλική λαβή: 106 dB(A)

KM 85 R με κυκλική λαβή: 108 dB(A)

KM 90 R με κυκλική λαβή: 102 dB(A)

KM 100 R με κυκλική
λαβή: 101 dB(A)

KM 130 R με κυκλική
λαβή: 106 dB(A)

Στάθμη ηχητικής ισχύος L_{weq} κατά ISO 11201

KM 94 R με κυκλική λαβή: 106 dB(A)

Στάθμη ηχητικής ισχύος L_w κατά ISO 50636-2-91

KMA 130 R με κυκλική
λαβή: 90 dB(A)

Δονήσεις $a_{hv,eq}$ κατά ISO 7916

Χειρο-
λαβή Χειρο-
αριστερά λαβή δεξιά

KB-KM, KW-KM

KM 85 R με
κυκλική λαβή: 3,8 m/s² 5,5 m/s²

Δονήσεις $a_{hv,eq}$ κατά ISO 20643

Χειρο-
λαβή Χειρο-
αριστερά λαβή δεξιά

KB-KM

KM 55 R με
κυκλική λαβή: 6,7 m/s² 8,2 m/s²

KM 56 R με
κυκλική λαβή: 8,2 m/s² 8,2 m/s²

KM 90 R με
κυκλική λαβή: 6,1 m/s² 4,1 m/s²

KM 100 R με
κυκλική λαβή: 3,7 m/s² 6,6 m/s²

KM 130 R με
κυκλική λαβή: 8,0 m/s² 8,6 m/s²

Χειρο-
λαβή Χειρο-
αριστερά λαβή δεξιά

KW-KM

KM 55 R με
κυκλική λαβή: 6,5 m/s² 7,0 m/s²

KM 56 R με
κυκλική λαβή: 8,5 m/s² 7,5 m/s²

Οδηγίες επισκευής

Ο χρήστης του μηχανήματος επιτρέπεται να εκτελεί μόνο τις εργασίες καθαρισμού και συντήρησης που περιγράφονται σ' αυτές τις οδηγίες χειρισμού. Όλες οι υπόλοιπες επισκευές επιτρέπεται να πραγματοποιηθούν μόνο από ειδικευμένο κατάστημα.

Η STIHL συνιστά να αναθέσετε τις εργασίες συντήρησης και επισκευής αποκλειστικά στους επίσημους αντιπροσώπους της STIHL. Οι επίσημοι αντιπρόσωποι της STIHL έχουν τη δυνατότητα να λάβουν μέρος σε τακτικά προγράμματα εκπαίδευσης και έχουν στη διάθεσή τους τις απαραίτητες τεχνικές πληροφορίες.

Για τις επισκευές επιτρέπεται να χρησιμοποιούνται μόνο ανταλλακτικά που έχουν εγκριθεί από τη STIHL για χρήση σ' αυτό το μηχάνημα, ή ανταλλακτικά του ίδιου τύπου από τεχνικής άποψης. Χρησιμοποιείτε μόνο ανταλλακτικά καλής ποιότητας. Διαφορετικά μπορεί να υπάρξει κίνδυνος για ατυχήματα ή ζημιές στο μηχάνημα.

Η STIHL συνιστά να χρησιμοποιήσετε γνήσια ανταλλακτικά STIHL.

Τα γνήσια ανταλλακτικά STIHL αναγνωρίζονται από τον κωδικό STIHL, τον λογότυπο **STIHL**® και ενδεχομένως από το σήμα ανταλλακτικών STIHL  (σε μικρά εξαρτήματα ενδέχεται να υπάρχει μόνο το σήμα).

Για τη στάθμη ηχητικής πίεσης και τη στάθμη ηχητικής ισχύος, η τιμή Κ-σύμφωνα με την Οδηγία 2006/42/EG = 2,0 dB(A). Για την τιμή δονήσεων, η τιμή Κ-σύμφωνα με την Οδηγία 2006/42/EG = 2,0 m/s².

REACH

REACH είναι το διακριτικό όνομα ενός κανονισμού των ΕΚ για την καταχώριση, την αξιολόγηση και την αδειοδότηση χημικών προϊόντων.

Για πληροφορίες σχετικά με την τήρηση του συστήματος REACH σύμφωνα με τον κανονισμό (ΕΚ) υπ' αρ. 1907/2006, βλέπε www.stihl.com/reach

	Χειρο- λαβή αριστερά	Χειρο- λαβή δεξιά
KM 90 R με κυκλική λαβή:	4,9 m/s ²	7,0 m/s ²
KM 100 R με κυκλική λαβή:	4,1 m/s ²	6,5 m/s ²
KM 130 R με κυκλική λαβή:	8,5 m/s ²	9,4 m/s ²

Δονήσεις a_{hν,eq} κατά ISO 22867

	Χειρο- λαβή αριστερά	Χειρο- λαβή δεξιά
KB-KM KM 94 R με κυκλική λαβή:	4,5 m/s ²	5,5 m/s ²
	Χειρο- λαβή αριστερά	Χειρο- λαβή δεξιά

KW-KM

KM 94 R με κυκλική λαβή:	4,6 m/s ²	6,0 m/s ²
-----------------------------	----------------------	----------------------

Δονήσεις a_{hν,eq} κατά ISO 50636-2-91

	Χειρο- λαβή αριστερά	Χειρο- λαβή δεξιά
KB-KM KMA 130 R με κυκλική λαβή:	2,8 m/s ²	2,9 m/s ²
	Χειρο- λαβή αριστερά	Χειρο- λαβή δεξιά

KW-KM

KMA 130 R με κυκλική λαβή:	2,7 m/s ²	2,9 m/s ²
-------------------------------	----------------------	----------------------

Απορριψη

Τηρείτε τους εθνικούς κανονισμούς σχετικά με τη διάθεση των απορριμμάτων.

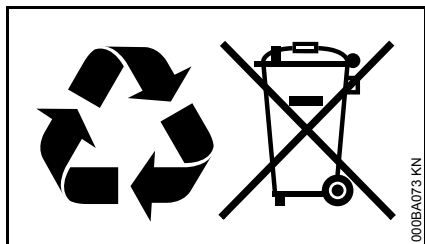

Τα προϊόντα της STIHL δεν πρέπει να απορρίπτονται μαζί με τα οικιακά απορρίμματα. Φροντίστε για τη σωστή διάθεση του προϊόντος STIHL, της μπαταρίας, των εξαρτημάτων και της συσκευασίας του, σύμφωνα με τους κανονισμούς για την προστασία του περιβάλλοντος.

Για πληροφορίες σχετικά με τη διάθεση των απορριμμάτων, μπορείτε να απευθυνθείτε στον αντιπρόσωπο της STIHL.

Δήλωση συμμόρφωσης ΕΕ

ANDREAS STIHL AG & Co. KG
Badstr. 115
D-71336 Waiblingen

Γερμανία

δηλώνει με αποκλειστική της ευθύνη ότι το προϊόν

Είδος: Βούρτσα καθαρισμού/Κύλινδρος καθαρισμού Kombi

Κατασκευαστής: STIHL
Τύπος: KB-KM
KW-KM

Αριθμός σειράς: 4601

ανταποκρίνεται στις σχετικές διατάξεις της οδηγίας 2006/42/EK και έχει σχεδιαστεί και κατασκευαστεί σύμφωνα με τα εξής πρότυπα, όπως ίσχυαν κατά την έναρξη της παραγωγής:

EN ISO 12100 (σε συνδυασμό με τα αναφερόμενα μηχανήματα KM)

EN ISO 12100, EN 60335-1, EN 60335-2-72 (για τα αναφερόμενα μηχανήματα KMA)

Διατήρηση τεχνικού φακέλου:

ANDREAS STIHL AG & Co. KG
Τμήμα έγκρισης προϊόντων

Το έτος κατασκευής αναγράφεται στο μηχανήμα.

Waiblingen, 07/03/2018

ANDREAS STIHL AG & Co. KG

κ.ε.

Thomas Elsner

Επικεφαλής τμήματος διαχείρισης προϊόντων και υπηρεσιών

0458-479-3321-A

griechisch



www.stihl.com



0458-479-3321-A