

# STIHL

## STIHL BR 500, 550, 600

Instrukcja użytkowania





## Spis treści

Wprowadzenie do niniejszej Instrukcji użytkownika	2
Wskazówki dotyczące bezpieczeństwa i techniki pracy	2
Kompletowanie urządzenia	8
Regulacja ciągu gazu	11
Zakładanie pasa uprząży nośnej	11
Paliwo	12
Tankowanie paliwa	13
Eksploatacja w warunkach zimowych	14
Informacje przed uruchomieniem urządzenia	15
Uruchamianie i wyłączenie silnika	16
Wskazówki dotyczące eksploatacji	18
Wymiana filtra powietrza	19
Regulacja gaźnika	19
Świeca zapłonowa	21
Przechowywanie urządzenia	22
Badanie stanu technicznego i obsługa techniczna przez fachowego dystrybutora	22
Wskazówki dotyczące przeglądów technicznych i konserwacji	23
Ograniczanie zużycia eksploatacyjnego i unikanie uszkodzeń	25
Zasadnicze podzespoły urządzenia	26
Dane techniczne	27
Wskazówki dotyczące napraw	28
Utylizacja	28
Deklaracja zgodności UE	29

Szanowni Państwo,

uprzejmie dziękujemy za to, że zdecydowaliście się na nabycie najwyższej jakości produktu firmy STIHL.

Niniejszy produkt powstał z zastosowaniem nowoczesnych procesów technologicznych oraz szerokiego spektrum przedsięwzięć mających na celu zapewnienie niezmiennie wysokiego poziomu jakości. Dołożyliśmy wszelkich starań, żebyście byli Państwo zadowoleni z zakupionego urządzenia i mogli nim bez przeszkód pracować.

Jeżeli macie Państwo pytania dotyczące Waszego urządzenia, to prosimy zwracać się z nimi do autoryzowanego dealera lub bezpośrednio do naszego dystrybutora.

Wasz



Dr. Nikolas Stihl

# STIHL

BR 500, BR 550, BR 600

Wszystkie prawa dotyczące niniejszej Instrukcji użytkownika korzystają z ochrony prawnej. Wszystkie prawa dotyczące niniejszej Instrukcji użytkownika pozostają zastrzeżone, a szczególnie prawo do powielania, tłumaczenia oraz do elektronicznego przetwarzania danych.

## Wprowadzenie do niniejszej Instrukcji użytkownika

### Piktogramy

Wszystkie piktogramy, które zostały zamieszczone na urządzeniu, zostały objaśnione w niniejszej instrukcji użytkownika.

W zależności od urządzenia oraz jego wyposażenia na urządzeniu mogą zostać zastosowane następujące symbole graficzne.



Zbiornik mieszanki paliwowej; mieszanka paliwowa z benzyny i oleju silnikowego



Prowadnik zasysanego powietrza: eksploatacja w warunkach zimowych



Prowadnik zasysanego powietrza: eksploatacja w warunkach letnich

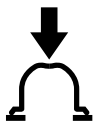

Pompowanie ręczną pompką paliwową

### Oznaczenie akapitów



#### OSTRZEŻENIE

Ostrzeżenie przed zagrożeniem wypadkiem lub odniesieniem obrażeń przez osoby oraz przed ciężkimi uszkodzami na rzeczach.



#### WSKAZÓWKA

Ostrzeżenie przed uszkodzeniem urządzenia lub jego poszczególnych podzespołów.

### Rozwój techniczny

Firma STIHL prowadzi stałe prace nad dalszym rozwojem technicznym wszystkich maszyn i urządzeń; dlatego zastrzega się prawo do wprowadzania zmian zakresu dostawy w przedmiocie formy, techniki oraz wyposażenia.

W związku z powyższym wyklucza się prawo do zgłaszania roszczeń na podstawie informacji oraz ilustracji zamieszczonych w niniejszej instrukcji użytkownika.

## Wskazówki dotyczące bezpieczeństwa i techniki pracy



Podczas pracy z urządzeniem wymagane są specjalne środki bezpieczeństwa.



Przed pierwszym użyciem urządzenia mechanicznego należy dokładnie przeczytać całą instrukcję użytkownika i starannie przechowywać ją w celu późniejszego użycia. Zlekceważenie zasad bezpieczeństwa podanych w instrukcji użytkownika może spowodować utratę życia.

Należy przestrzegać krajowych przepisów dotyczących bezpieczeństwa, opracowanych np. przez stowarzyszenia branżowe, zakłady ubezpieczeń społecznych, instytucje bezpieczeństwa pracy i inne.

Osoby, które będą używać urządzenia po raz pierwszy: Poprosić sprzedawcę lub inną osobę umiejacą obsługiwać urządzenie o zademonstrowanie bezpiecznego sposobu użytkowania albo wziąć udział w szkoleniu.

Osoby niepełnoletnie nie mogą używać urządzenia. Wyjątek stanowi młodzież powyżej 16 roku życia odbywająca pod nadzorem nauk zawodu.

Nie dopuszczać do urządzenia dzieci, zwierząt i osób postronnych.

Jeżeli urządzenie nie będzie użytkowane przez dłuższy czas, to należy odstawić je tak, aby nie stanowiło dla nikogo zagrożenia. Zabezpieczyć urządzenie przed użyciem przez osoby nieupoważnione.

Użytkownik urządzenia ponosi odpowiedzialność za spowodowanie wypadku lub wywołanie zagrożenia w stosunku do innych osób oraz ich majątku.

Urządzenie wolno udostępniać lub wypożyczać wyłącznie osobom znającym ten model i jego obsługę. Wraz z urządzeniem należy przekazać także instrukcję użytkowania.

Czas użytkowania urządzeń emitujących hałas może być ograniczony przepisami ogólnokrajowymi lub lokalnymi.

Urządzenie można użytkować tylko wtedy, gdy wszystkie jego elementy są nieuszkodzone.

Nie wolno stosować myjek wysokociśnieniowych do czyszczenia urządzenia. Ostry strumień wody może uszkodzić podzespoły urządzenia.

### **Wyposażenie dodatkowe i części zamienne**

W urządzeniu wolno montować wyłącznie części i wyposażenie dodatkowe dopuszczone przez firmę STIHL do tego urządzenia lub równorzędne technicznie. W razie wątpliwości kontaktować się z autoryzowanym dealerem. Stosować wyłącznie wysokiej jakości części i wyposażenie dodatkowe. W

przeciwnym razie może wystąpić niebezpieczeństwo wypadku lub uszkodzenia urządzenia.

Firma STIHL zaleca stosowanie oryginalnych części oraz wyposażenia dodatkowego STIHL. Właściwości tych części zostały w optymalny sposób dostosowane do opisywanego produktu oraz wymagań określonych przez użytkownika.

Nie należy dokonywać zmian konstrukcyjnych w urządzeniu — w przeciwnym razie można spowodować zagrożenie bezpieczeństwa pracy. Firma STIHL wyklucza swoją odpowiedzialność za szkody na osobach lub rzeczach, które powstaną w wyniku stosowania niedozwolonych przystawek.

### **Sprawność fizyczna operatora urządzenia**

Osoby używające urządzenie muszą być wypoczęte, zdrowe i w dobrej kondycji fizycznej.

Osoby, które w przyczyn zdrowotnych nie powinny wykonywać prac związanych z dużym wysiłkiem fizycznym, muszą skonsultować z lekarzem możliwość pracy z użyciem opisywanego urządzenia.

Osoby z wszczepionym rozrusznikiem serca: Układ zapłonowy urządzenia wytwarza pole magnetyczne o niewielkim natężeniu. Nie można całkowicie wykluczyć wpływu urządzenia na poszczególne typy rozruszników. W celu uniknięcia ewentualnego zagrożenia dla zdrowia

należy skonsultować się z lekarzem prowadzącym lub producentem rozrusznika serca.

Nie wolno używać urządzenia po spożyciu alkoholu, leków osłabiających zdolność reakcji lub narkotyków.

### **Użytkowanie zgodne z przeznaczeniem**

Dmuchała umożliwia usuwanie liści, trawy, papieru i podobnych materiałów np. z ogrodów, stadionów, parkingów i podjazdów. Urządzenie nadaje się także do oczyszczania ścieżek dojścia do ambon myśliwskich.

Nie dmuchać na materiały szkodliwe dla zdrowia.

Stosowanie urządzenia do innych celów jest niedozwolone i może prowadzić do wystąpienia wypadków lub uszkodzenia urządzenia. Nie dokonywać zmian w produkcie, ponieważ może to prowadzić do wypadków lub uszkodzeń urządzenia.

### **Odzież i wyposażenie**

Należy nosić przepisową odzież i wyposażenie.



Odzież robocza musi spełniać swoją funkcję ochronną, jednakże nie może krępować ruchów. Odzież powinna być dopasowana do sylwetki – może to być kombinezon, ale nie płaszcz.



Nie nosić odzieży z luźnymi sznurkami, tasiemkami i paskami, szali, krawatów lub biżuterii, które mogą dostać się do otworu zasysania powietrza z boku i od dołu urządzenia. Długie włosy należy związać i zabezpieczyć (np. chustką, czapką czy kaskiem itp.).

Należy stosować mocne obuwie ochronne, wyposażone w podeszwy o dobrej przyczepności.



### OSTRZEŻENIE



Aby zmniejszyć niebezpieczeństwo odniesienia obrażeń oczu, należy zakładać ciasno przylegające okulary ochronne zgodne z normą EN 166. Zwracać uwagę na prawidłowe założenie okularów ochronnych.

Należy nosić "osobistą" ochronę narządu słuchu jak np. zatyczki (stopery) chroniące narząd słuchu przed hałasem.

Firma STIHL oferuje szeroki program osobistego wyposażenia ochronnego.

### Transport urządzenia

Zawsze wyłączać silnik.

Podczas transportu w pojeździe:

- Zabezpieczyć urządzenie przed przewróceniem, uszkodzeniem i rozlaniem paliwa.

### Tankowanie



**Benzyna jest szczególnie łatwopalna**, dlatego nie wolno zbliżać się do otwartego ognia, rozlewać paliwa ani palić papierosów.

Przed tankowaniem **wyłączyć silnik**.

Nie należy tankować urządzenia przy rozgrzanym silniku – paliwo może się przelać – **niebezpieczeństwo pożaru!**

Przed zatankowaniem zdjąć urządzenie z pleców. Tankować tylko wtedy, gdy urządzenie stoi na podłożu.

Zamknięcie zbiornika należy otwierać z największą ostrożnością tak, aby powoli zredukować ciśnienie występujące w zbiorniku i zapobiec rozpryskaniu paliwa.

Paliwo należy tankować tylko w miejscach o dobrej cyrkulacji powietrza. W przypadku rozlania paliwa należy natychmiast wyczyścić urządzenie. W przypadku rozlania paliwa na ubranie należy je natychmiast zmienić.



Zwrócić uwagę na nieuszczelności. W przypadku wycieku paliwa nie wolno uruchamiać silnika – **zagrożenie życia wskutek poparzeń!**

### Przykręcane zamknięcie zbiornika



Po zakończeniu tankowania należy jak najmocniej dokręcić zamknięcie zbiornika.

W ten sposób zmniejsza się ryzyko samoczynnego otwarcia zamknięcia zbiornika wskutek drgań silnika oraz związanego z tym rozlania paliwa.

### Przed uruchomieniem

Skontrolować stan techniczny urządzenia, stosując się do wskazówek z odpowiednich rozdziałów instrukcji użytkownika:

- Sprawdzić szczelność układu zasilania paliwem, zwłaszcza widocznych elementów, takich jak zamknięcie zbiornika, połączenia węży, ręczna pompa paliwowa (tylko w urządzeniach z ręczną pompą paliwową). W przypadku wykrycia nieuszczelności lub uszkodzenia nie uruchamiać silnika – **niebezpieczeństwo pożaru!** Przed uruchomieniem przekazać urządzenie do naprawy autoryzowanemu dealerowi
- Dźwignia gazu musi się swobodnie poruszać i wracać samoczynnie do położenia biegu jałowego
- Dźwignia nastawcza musi ustawiać się bez oporu w pozycji **STOP** lub **0**
- Dmuchawa musi być prawidłowo zamontowana
- W celu pewnego prowadzenia urządzenia, uchwyty muszą być czyste i suche, wolne od oleju i innych zanieczyszczeń

- Sprawdzić dobre osadzenie wtyczki przewodu zapłonowego. W przypadku poluzowania wtyczki mogą pojawiać się iskry, które mogą spowodować zapłon ulatniającej się mieszanki paliwowo-powietrznej – **niebezpieczeństwo wybuchu pożaru!**
- Nie wprowadzać żadnych zmian w elementach obsługi i zabezpieczeniach
- Sprawdzić stan obudowy dmuchawy
- Sprawdzić stan pasków do przenoszenia i stelaża – wymienić uszkodzone lub zużyte paski

Zużycie obudowy dmuchawy (pęknięcia, złamania) może prowadzić do obrażeń przez odrzucone przedmioty. W przypadku uszkodzenia obudowy dmuchawy należy zlecić naprawę autoryzowanemu dealerowi – STIHL zaleca korzystanie z usług autoryzowanego dealera STIHL

Urządzenie można eksploatować tylko wtedy, gdy znajduje się ono w prawidłowym stanie technicznym – **niebezpieczeństwo wypadku!**

Na wypadek sytuacji awaryjnej: Ćwiczyć szybkie otwieranie zapięcia na pasie biodrowym, luzowanie uprząży barkowej i zdejmowanie urządzenia z pleców.

### Uruchamianie silnika

W odległości co najmniej 3 metrów od miejsca tankowania, nie w zamkniętym pomieszczeniu.

Urządzenie obsługuje tylko jedna osoba. Nie wolno tolerować obecności innych osób w miejscu pracy, także podczas uruchamiania.

Nie uruchamiać silnika trzymając urządzenie w rękach. Uruchamiać zgodnie z opisem w instrukcji użytkownika.

Uruchamiać tylko na równym terenie, przyjąć prawidłową postawę ciała i ustawić stabilnie stopy. Mocno przytrzymać urządzenie.

Po uruchomieniu silnika powstały strumień powietrza może podrzucić do góry różne przedmioty (np. kamienie).

### Podczas pracy

W przypadku niebezpieczeństwa lub w sytuacji awaryjnej natychmiast wyłączyć silnik, przesuwając dźwignię do pozycji **STOP** lub **0**.

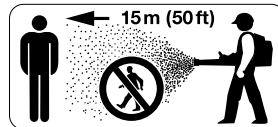

W promieniu 15 m nie mogą się znajdować inne osoby – odrzucone przedmioty mogą spowodować **obrażenia!**

Taką samą odległość należy zachować także od przedmiotów (np. pojazdów, szyb okiennych itd.) – **niebezpieczeństwo szkód materialnych!**



Nie należy nigdy kierować strumienia powietrza z dmuchawy w stronę innych osób – urządzenie mechaniczne może podrzucić z ziemi i miotać z dużą prędkością różne przedmioty – **niebezpieczeństwo odniesienia obrażeń!**

Podczas pracy dmuchawy (na otwartym terenie lub w ogrodzie) należy zwracać uwagę na małe zwierzęta, aby nie stwarzać dla nich zagrożenia.

Nigdy nie pozostawiać pracującego urządzenia bez nadzoru.

Zachować ostrożność na śliskich, mokrych, zaśnieżonych i oblodzonych powierzchniach, na zboczach i na nierównym terenie – **niebezpieczeństwo poślizgnięcia!**

Uważaj na przeszkody: pieńki, korzenie, wykoty – **niebezpieczeństwo potknięcia!**

Nie pracować, stojąc na drabinie lub niestabilnym podłożu.

W przypadku noszenia środków ochrony słuchu należy zachować większą uwagę i ostrożność – odbiór sygnałów ostrzegawczych (krzyki, sygnały dźwiękowe, itp.) jest wtedy ograniczony.

Pracować w spokojny i przemyślany sposób – tylko w warunkach dobrej widoczności. Nie stwarzać zagrożenia dla innych osób.

W odpowiednim czasie robić przerwy w pracy, aby nie dopuścić do zmęczenia i utraty sił – **niebezpieczeństwo wypadku!**



Z chwilą uruchomienia silnik wytwarza **trujące spaliny**. Gazy zawarte w spalinach mogą być niewidoczne i bezzapachowe oraz zawierać niedopalone węglowodory i benzol. Nie należy używać urządzenia w pomieszczeniach zamkniętych lub nieoprowadzających właściwej wentylacji. Dotyczy to także urządzeń wyposażonych w katalizator.

Podczas pracy w rowach, obniżeniach, wykopach lub warunkach ograniczonej swobody ruchu należy stale zwracać uwagę na wystarczającą wymianę powietrza – **zagrożenie dla życia wskutek zatrucia spalinami!**

W razie wystąpienia mdłości, bólu głowy, zaburzeń widzenia (zawężenie pola widzenia), zaburzeń słuchu, zawrotów głowy lub obniżenia zdolności koncentracji należy natychmiast przerwać pracę. Objawy te mogą być wywołane przez zbyt duże stężenie spalin – **niebezpieczeństwo wypadku!**

Nie palić tytoniu w czasie pracy urządzeniem i w jego najbliższym otoczeniu — **niebezpieczeństwo pożaru!** Z układu zasilania paliwem mogą wydobywać się łatwopalne opary benzyny.

Przy powstawaniu pyłu należy stale nosić maskę ochronną.

Używać urządzenia w sposób powodujący najmniejszą emisję hałasu i spalin. Nie pozostawiać urządzenia z włączonym bez potrzeby silnikiem, dodawać gazu tylko podczas pracy.

Po zakończeniu pracy odstawić urządzenie na równym, niepalnym podłożu. Nie odstawiać urządzenia w pobliżu łatwopalnych materiałów (np. wiórów drewnianych, kory, wyschniętej trawy czy paliwa) – **niebezpieczeństwo pożaru!**

Jeżeli urządzenie zostało poddane nadmiernym obciążeniom (np. wskutek uderzenia lub upadku), to przed ponownym uruchomieniem należy dokładnie sprawdzić jego bezpieczny stan – patrz także rozdział "Przed uruchomieniem". Szczególną uwagę zwrócić na szczelność układu paliwowego oraz prawidłowe działanie zabezpieczeń. W żadnym przypadku nie używać urządzenia, jeśli jego stan budzi zastrzeżenia. W razie wątpliwości zwrócić się do autoryzowanego dealera.

### Stosowanie dmuchawy

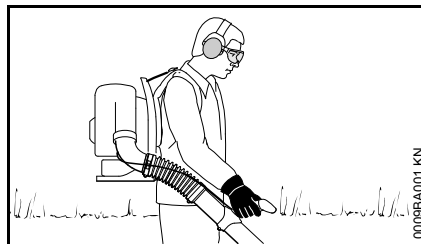

Urządzenie nosi się na plecach. Prawa ręka prowadzi rurę nadmuchową za uchwyt manipulacyjny.

Pracować, poruszając się wolnym krokiem do przodu i obserwując stale wylot powietrza z rury wydmuchowej. Nie poruszać się tyłu – **niebezpieczeństwo potknięcia!**

Przed zdjęciem urządzenia z barków należy wyłączyć silnik.

### Technika pracy

W celu ograniczenia czasu pracy dmuchawy należy posługiwać się grabiami i miotłą, co ma na celu wzruszenie cząstek zanieczyszczeń przed rozpoczęciem nadmuchu.

Technika pracy mająca na celu minimalizację zanieczyszczenia powietrza:

- W celu uniknięcia intensywnego kurzu, należy w miarę możliwości spryskać wodą powierzchnię, która ma być poddana zabiegowi.
- Nie należy kierować strumienia zanieczyszczeń w stronę ludzi, a szczególnie w stronę dzieci, zwierząt domowych, czy w kierunku otwartych okien lub świeżo umytych pojazdów. Ostrożnie usuwać zanieczyszczenia
- Zgromadzone zanieczyszczenia usunąć stosując wiadro do śmieci, nie kierować strumienia zanieczyszczeń na nieruchomość sąsiada



Technika pracy zalecana w celu minimalizacji hałasu:

- Urządzenia mechaniczne należy stosować o rozsądnej porze dnia – nie należy tego robić wcześniej rano oraz w porze obiadowej, jeżeli mogło by to zakłócić odpoczynek mieszkańców. Należy stosować się do lokalnych pór pracy i odpoczynku
- Pracować dmuchawą na najniższych obrotach umożliwiających wykonanie założonych robót
- Przed rozpoczęciem robót sprawdzić stan techniczny wyposażenia urządzenia a szczególnie tłumik wydechu spalin, szczeliny zasysania powietrza oraz filtr powietrza

### Wibracja

Dłuższe użytkowanie urządzenia mechanicznego może doprowadzić do spowodowanych przez wibrację zakłóceń w funkcjonowaniu układu krążenia rąk operatora ("niedokrwienie palców rąk").

Nie można określić w sposób ogólny czasu użytkowania maszyny, gdyż zależy to od wielu różnorodnych czynników.

Czas użytkowania maszyny można wydłużyć poprzez:

- ciepłe dłonie
- przerwy

Czas użytkowania maszyny ulega skróceniu przy:

- szerególnych indywidualnych skłonnościach w kierunku niedokrwienia (objawy: często występujące zimne palce, cierpięcie),
- niskich temperaturach zewnętrznych,
- intensywność chwytu (mocny chwyt rękoności maszyny zakłóca dokrwienie),

Przy regularnym użytkowaniu urządzenia mechanicznego oraz przy powtarzaniu się określonych symptomów (np. cierpięcie palców) zaleca się poddanie badaniom lekarskim.

### Obsługa techniczna i naprawy

Przy powyższym urządzeniu mechanicznym należy regularnie wykonywać czynności obsługi technicznej. Wykonywać należy tylko te przeglądy okresowe i naprawy, które zostały opisane w Instrukcji użytkowania. Wykonanie wszystkich innych robót należy zlecić wyspecjalizowanemu dystrybutorowi.

Firma STIHL radzi zlecenie wykonywania czynności obsługi okresowych i napraw wyłącznie autoryzowanym dystrybutorom tej firmy. Autoryzowanym dystrybutorom firmy STIHL umożliwiał się regularny udział w szkoleniach oraz udostępnia Informacje techniczne.

Należy stosować wyłącznie kwalifikowane części zamienne. W przeciwnym razie może to prowadzić do

zagrożenia wystąpieniem wypadków przy pracy lub do uszkodzeniem urządzenia. W razie wątpliwości prosimy zwracać się z pytaniami do wyspecjalizowanego dystrybutora.

Firma STIHL zaleca stosowanie oryginalnych podzespołów zamiennych STIHL. Właściwości techniczne tych podzespołów zostały w optymalny sposób dostosowane do urządzenia oraz do wymagań stawianych przez użytkownika.

Przed rozpoczęciem napraw, czynności obsługi technicznej lub czyszczenia należy zawsze **wyłączyć silnik – niebezpieczeństwo odniesienia obrażeń!** - wyjątek: regulacja gaźnika i biegu jałowego.

Nie należy przy pomocy urządzenia rozruchowego obracać układem tłokowo- korbowym przy zdjętej wtyczce świecy zapłonowej lub wykręconej świecy – **niebezpieczeństwo wybuchu pożaru** wskutek przeskoku iskry poza cylindrem!

Nie należy wykonywać obsług technicznych ani przechowywać urządzenia w pobliżu źródeł otwartego ognia.

Regularnie sprawdzać szczelność zamknięcia zbiornika paliwa (korka)

Stosować wyłącznie sprawne technicznie i dozwolone świece zapłonowe – patrz rozdział "Dane techniczne"

Sprawdzić stan techniczny przewodu zapłonowego (izolacja w nienagannym stanie, mocne połączenia).

Sprawdzić stan techniczny tłumika wydechu spalin.

Nie należy eksploatować urządzenia z uszkodzonym lub zdemontowanym tłumikiem wydechu spalin – **niebezpieczeństwo pożaru!** – **zagrożenie uszkodzeniem narządu słuchu!**

Nie należy dotykać rozgrzanego tłumika wydechu spalin – **niebezpieczeństwo poparzenia!**

Stan techniczny elementów układu tłumienia drgań (AV) wywiera wpływ na intensywność wibracji – należy regularnie kontrolować stan techniczny elementów AV.

Wyłączyć silnik i usunąć przyczynę zakłócenia.

## Kompletowanie urządzenia

### Montowanie rękojści manipulacyjnej

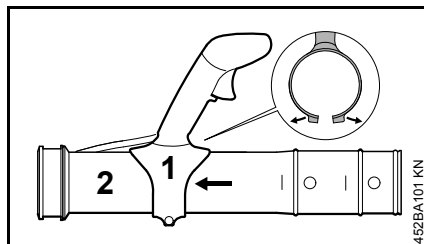

- rozdzielić obydwie połowki ściągacza taśmowego rury dmuchawy
- założyć rękojeść manipulacyjną (1) na rurę dmuchawy (2)

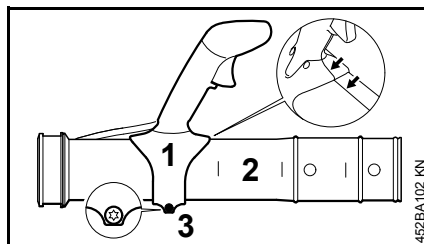

- ustawić rękojeść manipulacyjną (1) na spoinie rury – tak, jak to przedstawiono na rysunku
- stosując śrubę (3) przymocować rękojeść manipulacyjną (1) w taki sposób, żeby ją można przesuwac na rurze dmuchawy (2)

### Montowanie rury dmuchawy

#### BR 500

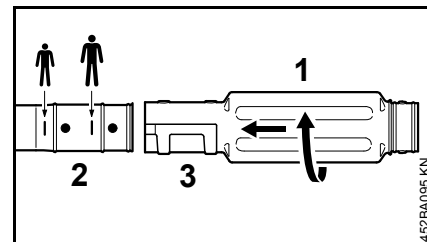

- W zależności od rozmiaru ciała: wsunąć rurę dmuchawy (1) aż do odpowiedniego znaku na rurze dmuchawy (2)
- obracać rurę dmuchawy (1) w kierunku wskazanym przez strzałkę i zaryglować ją w odpowiedniej szczelinie (3)

#### BR 550, BR 600

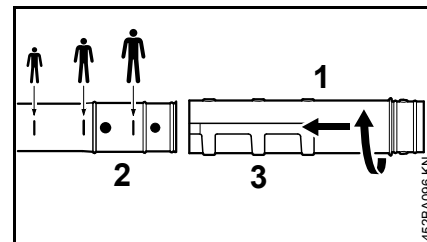

- W zależności od rozmiaru ciała: wsunąć rurę dmuchawy (1) aż do odpowiedniego znaku na rurze dmuchawy (2)
- obracać rurę dmuchawy (1) w kierunku wskazanym przez strzałkę i zaryglować ją w odpowiedniej szczelinie (3)

## Zakładanie obejm węża i węża harmonijkowego

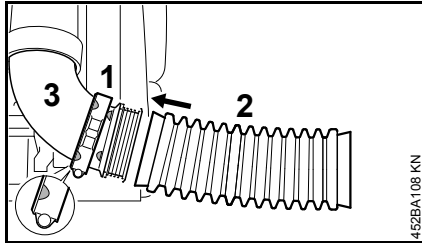

- założyć na krzywce (3) ściągacz taśmowy węża (1) (ze szczeliną do montowania cięgna gazu) znakiem wskazującym prawidłową pozycję, zwróconym na lewo,
- nasunąć wąż harmonijkowy (2) na krzywkę (3)

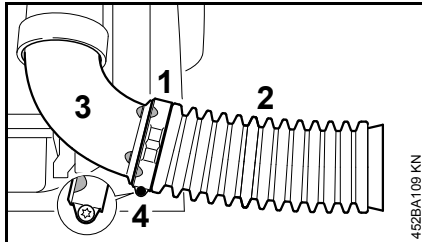

- wsunąć ściągacz taśmowy węża (1) na wąż harmonijkowy (2)
- doprowadzić znaki wskazujące prawidłową pozycję montażową ściągacza taśmowego węża (1) oraz krzywki (3) do wzajemnego pokrycia – zagłębienia dla śrub zwrócone w kierunku do dołu
- przymocować ściągacz taśmowy węża (1) śrubą (4)

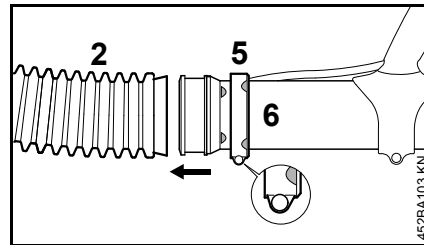

- nasunąć ściągacz taśmowy (5) (bez szczeliny do montowania cięgna gazu) znakami określającymi pozycję montażową zwróconymi w prawo na rurę dmuchawy (6)
- wsunąć rurę dmuchawy (6) do węża harmonijkowego (2)

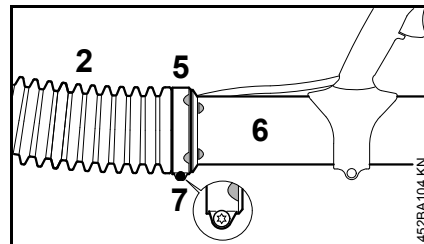

- wsunąć ściągacz taśmowy węża (5) na wąż harmonijkowy (2)
- ustawić ściągacz taśmowy węża (5) oraz rurę dmuchawy (6) we właściwej pozycji montażowej – tak, jak to przedstawiono na rysunku
- przymocować ściągacz taśmowy węża (5) śrubą (7)

## Zamontowanie dyszy

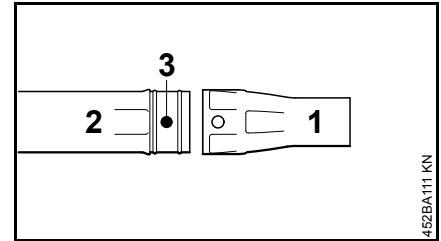

- założyć dyszę (1) na rurze dmuchawy (2) i zaryglować na czopach (3)

## Zdemontowanie dyszy

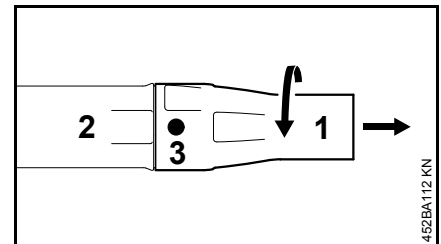

- obracać dyszę (1) w kierunku zgodnym z ruchem wskazówek zegara aż przykryje ona czopy (3)
- zdjąć dyszę (1) z rury dmuchawy (2)

## Regulacja rękkości manipulacyjnej

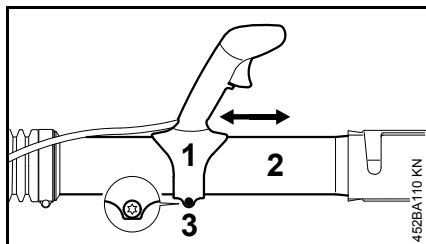

- przesunąć rękkość manipulacyjną (1) w kierunku wzdłużnym na rurze dmuchawy (2) dostosowując jej pozycję do długości ramienia
- przy pomocy śruby (3) przymocować rękkość manipulacyjną (1)

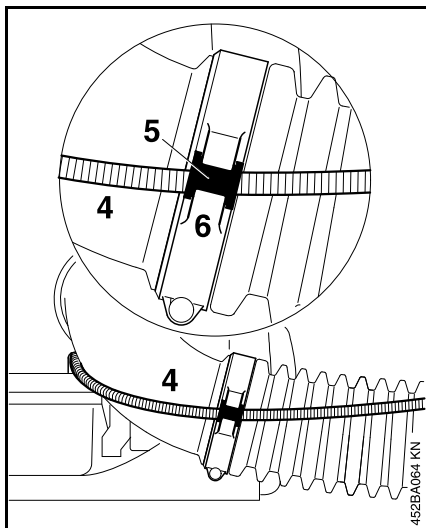

- wcisnąć cięgno gazu (4) z tulejką (5) do rowka mocującego (6) aż do zaryglowania

## Znak kontrolny stopnia naturalnego zużycia eksploatacyjnego na dyszy

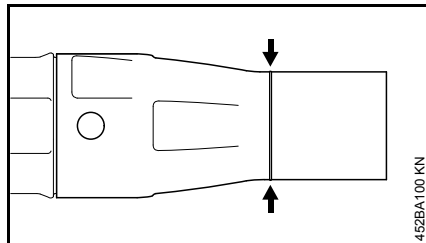

Podczas pracy przednia część dyszy ulega zużyciu wskutek kontaktu ciernego z dnem. Dysza jest podzespołem ulegającym zużyciu eksploatacyjnemu i po osiągnięciu kontrolnego znaku zużycia musi zostać wymieniona.

## Montowanie pasa pomocniczego dla transportu

Do celów przechowywania oraz do transportu:

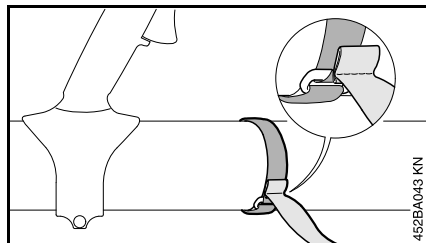

- przymocować taśmę samoprzyczepną do rury uchwyty – przeciągnąć szew przez ucho

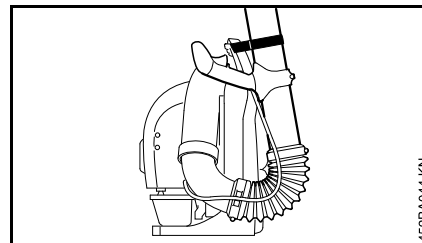

- przymocować rurę dmuchawy w otworze uchwyty płyty barkowej

## Regulacja cięna gazu

Po zmontowaniu urządzenia lub po dłuższym okresie eksploatacji może okazać się niezbędną korekta regulacji cięna gazu.

Cięno gazu należy regulować wyłącznie po kompletnym zmontowaniu urządzenia.

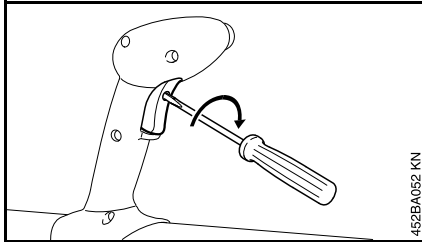

- dźwignię gazu należy ustawić w pozycji pełnego otwarcia przepustnicy – aż do oporu
- wkręcić z wycuciem śrubę w dźwigni gazu aż do pierwszego oporu

## Zakładanie pasa upręży nośnej

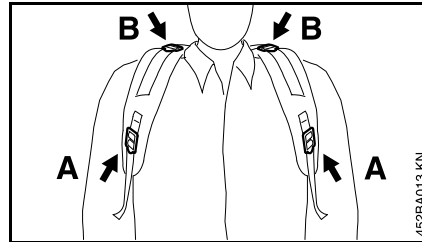

- wyregulować pasy upręży nośnej tak, żeby płyta barkowa mocno i pewnie przylegała do pleców

- A Regulacja wysokości
- B Regulacja pochylenia

## Napinanie pasów upręży nośnej

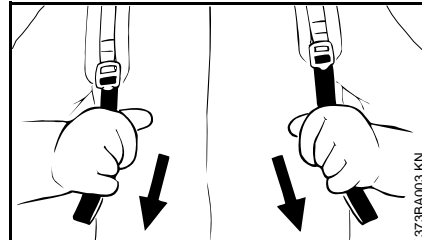

- ciągnąć końcówki pasa w kierunku do dołu

## Luzowanie pasów upręży nośnej

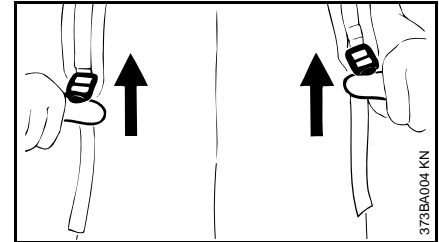

- unieść nakładkę zaciskową

## Paliwo

Do napędu silnika należy stosować wyłącznie mieszankę paliwową składającą się z benzyny oraz oleju silnikowego.

### OSTRZEŻENIE

Należy unikać bezpośredniego kontaktu paliwa z ciałem oraz wdychania jego par.

### STIHL MotoMix

STIHL zaleca stosowanie mieszanki STIHL MotoMix. Jest to gotowa mieszanka paliwowa niezawierająca benzolu i ołowiu, charakteryzująca się wysoką liczbą oktanową i oferująca zawsze prawidłowy stosunek mieszanki.

W celu zapewnienia maksymalnej żywotności silnika mieszanka STIHL MotoMix zawiera olej do silników dwusuwowych STIHL HP Ultra.

Mieszanka paliwowa MotoMix nie jest oferowana na niektórych rynkach.

### Przygotowywanie mieszanki paliwowej

### WSKAZÓWKA

Niewłaściwe składniki paliwa lub stosunek mieszanki odbiegający od przepisowego mogą prowadzić do poważnych uszkodzeń jednostki napędowej. Benzyna lub olej silnikowy niższej jakości mogą spowodować

uszkodzenia silnika, pierścieni tłokowych, przewodów paliwowych oraz zbiornika paliwa.

### Benzyna

Należy stosować wyłącznie **benzynę markową** o liczbie oktanowej minimum 90 ROZ – bezołowiowej lub ołowiowej.

W przypadku silników z regulowanym ręcznie gaźnikiem benzyna o zawartości alkoholu powyżej 10% może powodować zakłócenia pracy silnika i dlatego nie należy jej używać do takich silników.

Silniki wyposażone w system M-Tronic rozwijają pełną moc przy udziale alkoholu w paliwie w wysokości do 25% (E25).

### Olej silnikowy

W przypadku samodzielnego przyrządzania mieszanki wolno stosować wyłącznie olej STIHL do silników dwusuwowych albo inny olej silnikowy klasy JASO FB, JASO FC, JASO FD, ISO-L-EGB, ISO-L-EGC lub ISO-L-EGD.

Firma STIHL zaleca olej do silników dwusuwowych STIHL HP Ultra lub równorzędny olej silnikowy, aby móc zagwarantować wartości graniczne emisji przez cały okres eksploatacji urządzenia.

### Proporcje mieszanki

Olej do silników dwusuwowych STIHL 1:50; 1:50 = 1 część oleju + 50 części benzyny

### Przykłady

Litr	Olej do silników dwusuwowych STIHL 1:50	
	Litr	(ml)
1	0,02	(20)
5	0,10	(100)
10	0,20	(200)
15	0,30	(300)
20	0,40	(400)
25	0,50	(500)

- do kanistra dozwolonego do przechowywania paliwa należy najpierw wlać olej silnikowy, następnie benzynę i dokładnie wymieszać obydwie składniki

### Przechowywanie paliwa

Paliwo należy przechowywać w specjalnie atestowanych kanistrach, w suchym, chłodnym i bezpiecznym miejscu, osłonięte przed działaniem światła i promieni słonecznych.

**Mieszanka paliwa starzeje się** – przygotowywać mieszankę na okres maks. kilku tygodni. Mieszanka paliwowa nie może być przechowywana przez okres dłuższy niż 30 dni. Wskutek działania światła, słońca, niskich lub wysokich temperatur mieszanka paliwowa może stać się bezużyteczna już po krótszym okresie czasu.

STIHL MotoMix można przechowywać bez problemu nawet przez 2 lata.

- Przed tankowaniem należy mocno wstrząsnąć kanistrem, w którym znajduje się mieszanka paliwowa.

## **!** OSTRZEŻENIE

W kanistrze mogło powstać ciśnienie – należy zachować ostrożność podczas otwierania!

- Zbiornik paliwa i kanister należy od czasu do czasu dokładnie wyczyścić.

Pozostałości paliwa oraz ciecz użytą do czyszczenia należy zdeponować zgodnie z przepisami o usuwaniu odpadów oraz w sposób nieszkodliwy dla środowiska naturalnego!

## Tankowanie paliwa



### Przygotowanie urządzenia

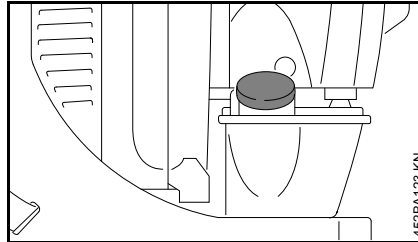

- Dokładnie oczyścić zamknięcie zbiornika paliwa (korek) i jego otoczenie tak, żeby do wnętrza zbiornika nie przedostały się żadne zanieczyszczenia.

### Otwieranie śrubowego zamknięcia (korka) zbiornika paliwa

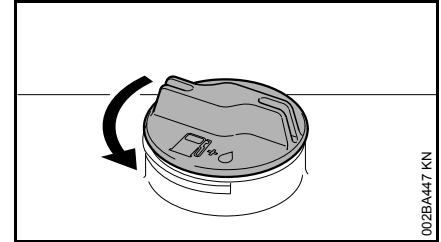

- Obracać zakrętkę zbiornika paliwa w kierunku przeciwnym do ruchu wskazówek zegara, aż będzie ją można zdjąć z otworu wlewu paliwa do zbiornika
- zdjąć zakrętkę zamknięcia zbiornika paliwa

### Napełnić zbiornik paliwem

Podczas tankowania nie należy rozlewać paliwa ani napełniać zbiornika po same brzegi. Firma STIHL zaleca stosowanie systemu ułatwionego tankowania STIHL (wyposażenie specjalne).

## Zamknąć śrubowe zamknięcie zbiornika paliwa

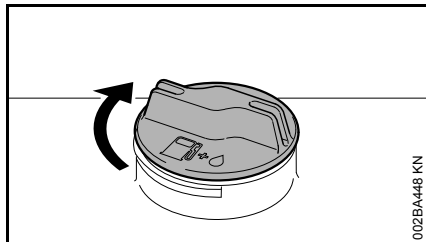

002BA448 KN

- Zakładanie zamknięcia
- Wkręcić zamknięcie (korek) aż do oporu w kierunku zgodnym z ruchem wskazówek zegara i następnie dokręcić go siłą dłoni tak mocno jak jest to możliwe

## Eksplatacja w warunkach zimowych



Przy temperaturach poniżej +10 °C:

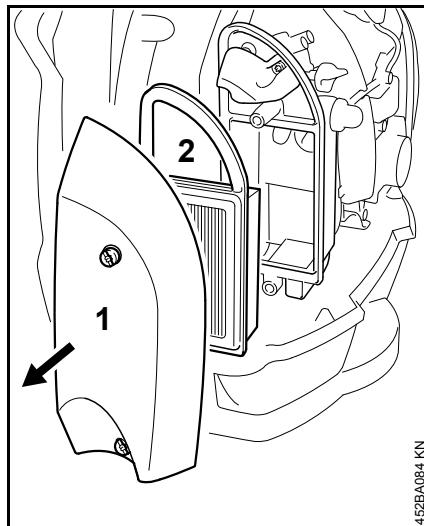

452BA084 KN

- Zdjąć pokrywę (1) i usunąć filtr powietrza (2)

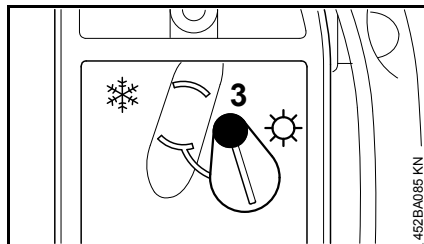

452BA085 KN

- Odkręcić śrubę (3)

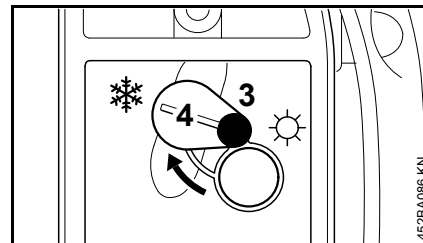

452BA086 KN

- Ustawić pokrywę (4) w pozycji ❄️ (eksplatacja w warunkach zimowych)
- Dokręcić śrubę (3)
- Ponownie zamontować pokrywę filtra i filtr powietrza

Przy temperaturach powyżej +20 °C:

- Należy bezwzględnie ponownie przestawić pokrywę (4) do pozycji ☀️ (eksplatacja w warunkach letnich) –



### WSKAZÓWKA

w przeciwnym razie powstanie zagrożenie zakłóceniami w pracy silnika spowodowane przegrzaniem!



## Informacje przed uruchomieniem urządzenia

### WSKAZÓWKA

Przed uruchomieniem przy nieruchomym silniku skontrolować następujące części i w razie potrzeby je oczyścić:

- Płyta dena (BR 600)
- Siatka ochronna między płytą nośną i zespołem silnika

### Położenia dźwigni nastawczej

Urządzenia mogą być wyposażone w różne uchwyty manipulacyjne.

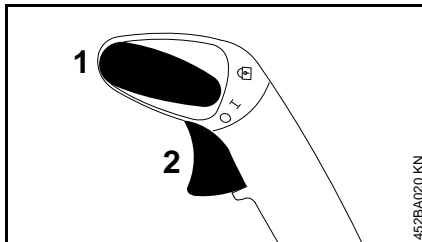
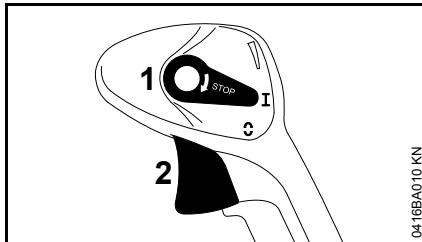

- 1 Dźwignia nastawcza
- 2 Dźwignia gazu

### Położenie "I"

Silnik pracuje lub jest przygotowany do uruchomienia. Możliwe jest bezstopniowe naciskanie dźwigni gazu (2).

### Położenie "0"

Zapłon zostaje przerwany, silnik się zatrzymuje. Dźwignia nastawcza (1) nie blokuje się w tym położeniu, lecz cofa się samoczynnie do położenia "I". Zapłon zostaje automatycznie uruchomiony ponownie.

### Przycisk ustalania pozycji

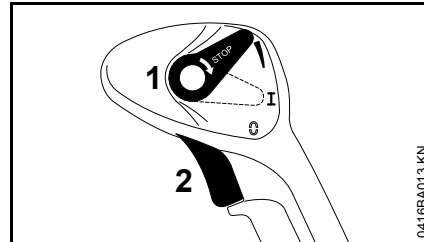

Pozycję dźwigni gazu (2) można bezstopniowo blokować.

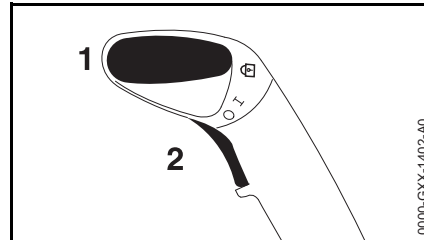

### Położenie "1/3"

Dźwignię gazu można zaryglować w trzech pozycjach: 1/3 gazu, 2/3 gazu, pozycja "pełnego gazu".

W celu zwolnienia blokady:

- Ustawić dźwignię nastawczą (1) ponownie w położeniu "I".

## Uruchamianie i wyłączenie silnika

### Uruchamianie silnika

- Należy przestrzegać przepisów dotyczących bezpieczeństwa



### WSKAZÓWKA

Urządzenie należy uruchamiać wyłącznie na czystym podłożu wolnym od kurzu, który mógłby zostać przez nie zassany.

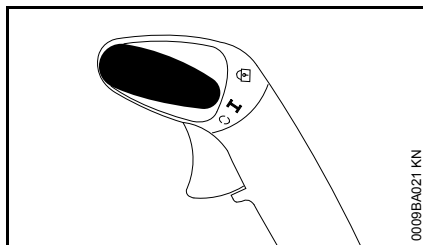

- Dźwignia nastawcza musi znajdować się w pozycji I.

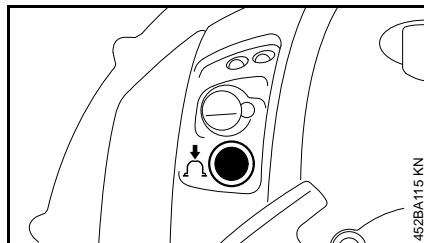

- Nacisnąć co najmniej 5-krotnie mieżek ręcznej pompy paliwowej — nawet, gdy mieżek jest wypełniony paliwem

### Uruchamianie zimnego silnika

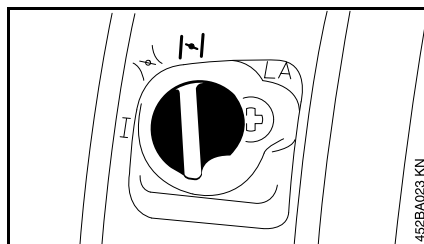

- Obrócić pokrętkę przysłony przepustnicy powietrza gaźnika do pozycji I.

### Uruchamianie rozgrzanego silnika

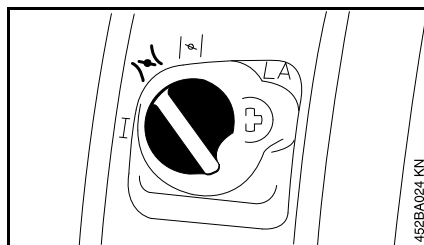

- Obrócić pokrętkę przysłony przepustnicy powietrza gaźnika do pozycji II.

To ustawienie należy stosować także wtedy, gdy silnik już pracował, ale jest jeszcze zimny.

### Rozruch

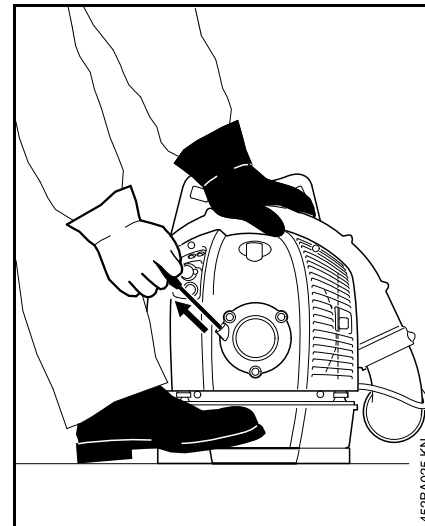

- Ułożyć urządzenie pewnie na podłożu — zwrócić uwagę na to, aby nikt nie przebywał w obszarze wylotu rury wydechowej.
- Wybrać pewne stanowisko: przytrzymać urządzenie lewą dłonią za obudowę i zabezpieczyć się jedną nogą przed poślizgnięciem.
- Prawą ręką powoli wyciągnąć uchwyt rozrusznika aż do pierwszego wyraźnego oporu, a następnie pociągnąć szybkim i energicznym ruchem — nie wyciągać linki do końca — **niebezpieczeństwo zerwania!**
- Nie puszczać swobodnie uchwytu rozrusznika, lecz powoli wprowadzić go do urządzenia

w kierunku przeciwnym do wyciągania tak, aby linka rozruchowa równomiernie się nawinęła.

- Powtarzać rozruch, aż silnik zacznie pracować — najpóźniej po trzeciej próbie rozruchu obrócić pokrętło przysłony przepustnicy powietrza gaźnika do pozycji .

#### Po pierwszym zapłonie

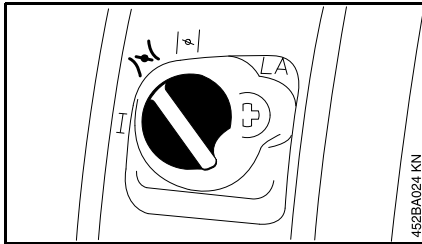

Przy **zimnym** silniku:

- obrócić pokrętło przepustnicy powietrza gaźnika do pozycji  — powtarzać rozruch, aż silnik zacznie pracować.

Przy **rozgrzanym** silniku:

- dalej powtarzać rozruch, aż silnik zacznie pracować.

#### Po rozpoczęciu pracy silnika

Aby przełączyć na bieg jałowy:

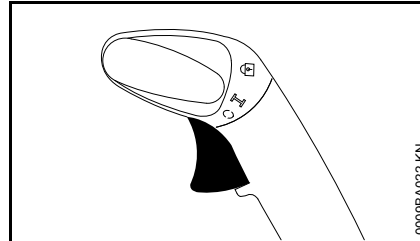
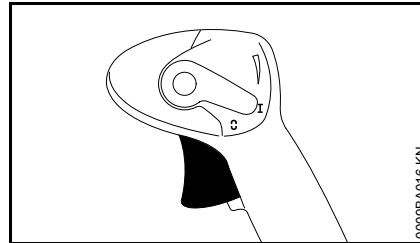

- nacisnąć dźwignię gazu (2) — pokrętło przepustnicy powietrza gaźnika automatycznie wraca do położenia "I"

lub

- ręcznie ustawić pokrętło przepustnicy układu powietrza gaźnika do położenia "I".

#### Przy bardzo niskiej temperaturze

- Dodać trochę gazu — przez krótką chwilę rozgrzać silnik.

#### Wyłączyć silnik.

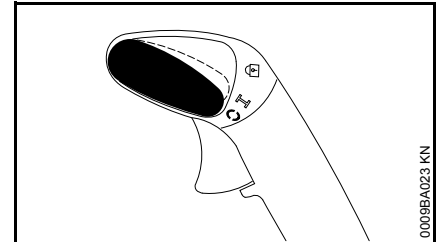
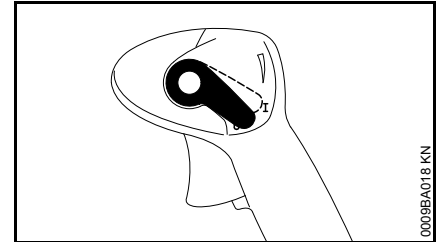

- Przesunąć dźwignię nastawczą do pozycji  — silnik przerywa pracę — dźwignia nastawcza wraca po naciśnięciu do pozycji wyjściowej.

#### Jeżeli silnik się nie uruchomi

##### Pokrętło przysłony przepustnicy powietrza gaźnika

Po pierwszym zapłonie pokrętło przysłony przepustnicy powietrza gaźnika nie zostało we właściwym czasie obrócone do pozycji , silnik został zalany paliwem.

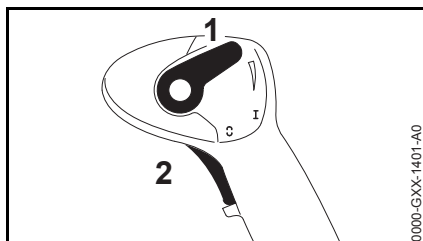

- Przesunąć dźwignię nastawczą (1) do góry. Dźwignia gazu (2) znajduje się w położeniu "pełnego gazu".

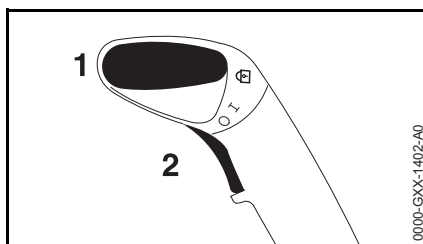

- Ustawić dźwignię nastawczą (1) w położeniu "I".
- Zablokować dźwignię gazu (2) w położeniu "pełnego gazu".
- Powtarzać rozruch, aż silnik zacznie pracować.

### **Dalsze wskazówki dotyczące uruchamiania**

#### **Silnik się nie uruchamia**

- Sprawdzić, czy elementy obsługowe są ustawione prawidłowo
- Sprawdzić, czy w zbiorniku znajduje się paliwo i w razie potrzeby je uzupełnić
- Sprawdzić, czy nasadka świecy zapłonowej jest mocno osadzona

- Powtórzyć proces rozruchu
- Sprawdzić ustawienie ciśnienia gazu — patrz rozdział "Regulacja ciśnienia gazu"

#### **Silnik przerywa pracę w pozycji rozruchu zimnego silnika $\downarrow$ lub podczas przyspieszania.**

- Obrócić pokrętko przepustnicy powietrza gaźnika do pozycji  $\downarrow$  — powtarzać rozruch, aż silnik zacznie pracować.

#### **Silnik nie zaczyna pracy w pozycji rozruchu rozgrzanego silnika $\downarrow$**

- Obrócić pokrętko przepustnicy powietrza gaźnika do pozycji  $\downarrow$  — powtarzać rozruch, aż silnik zacznie pracować.

#### **Zbiornik paliwa został całkowicie opróżniony**

- Po zatankowaniu nacisnąć co najmniej 5-krotnie mieszek pompy paliwowej — nawet, gdy mieszek jest napełniony paliwem
- Ustawić pokrętko przepustnicy powietrza gaźnika w pozycji zależnej od temperatury silnika
- Uruchomić silnik ponownie

## **Wskazówki dotyczące eksploatacji**

### **Podczas pracy**

Po dłuższej pracy pod pełnym obciążeniem pozostawić silnik przez pewien czas na biegu jałowym tak, żeby przez opływ strumienia chłodnego powietrza został odprowadzony nadmiar ciepła z urządzenia. Zapobiega się w ten sposób ekstremalnemu obciążeniu podzespołów silnika (układ zapłonowy, gaźnik) wskutek spiętrzenia ciepła.

### **Po zakończeniu pracy**

Przy krótkotrwałej przerwie w pracy urządzenia: ostudzić silnik. Przechować urządzenie aż do następnego użycia w suchym miejscu, z dala od źródeł ciepła. Przy dłuższych przerwach w użytkowaniu – patrz rozdział "Przechowywanie urządzenia".

## Wymiana filtra powietrza

Zanieczyszczone filtry powietrza zmniejszają moc silnika, zwiększają zużycie paliwa oraz utrudniają rozruch silnika.

**Jeżeli wyraźnie spada moc silnika:**

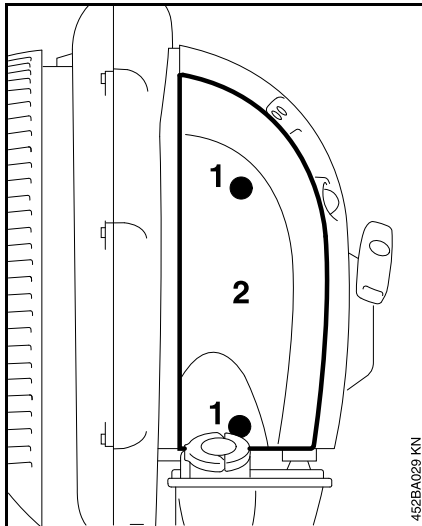

- obrócić pokrętkę sterowania przysłoną przepustnicy układu rozruchowego do pozycji I
- odkręcić śruby (1)
- zdjąć pokrywę filtra (2)

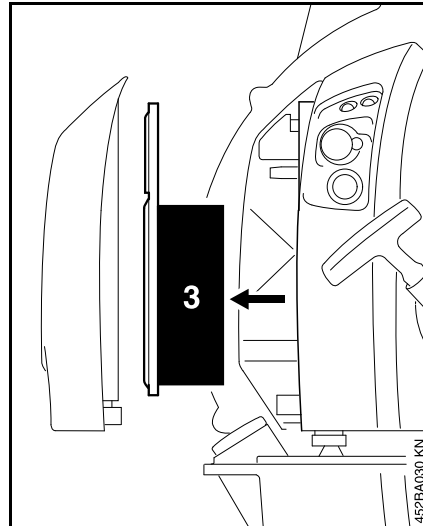

- wyjąć wkład filtrujący (3)
- zanieczyszczone lub uszkodzone wkłady filtrujące należy wymienić
- osadzić wkład filtrujący w obudowie
- założyć pokrywę filtra
- wkręcić i dokręcić śruby

## Regulacja gaźnika

### Urządzenia niezawierające regulowanych gaźników

W przypadku niektórych wersji wykonania regulacja gaźnika nie jest wymagana. Urządzenia te można zidentyfikować na podstawie braku danych dotyczących regulacji na pokrywie.

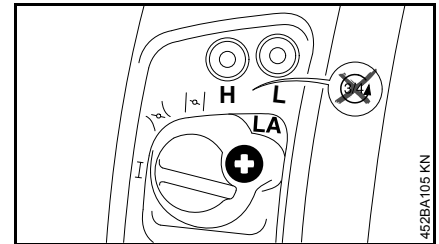

Urządzenia te są fabrycznie skonfigurowane w taki sposób, że we wszystkich warunkach otoczenia i stanach roboczych do silnika zawsze dostarczana jest optymalna mieszanka paliwowo-powietrzna.

### Regulacja biegu jałowego

Silnik zatrzymuje się na biegu jałowym:

- Obracać śrubę regulacji biegu jałowego (LA) powoli w kierunku zgodnym z ruchem wskazówek zegara, aż silnik zacznie równomiernie pracować.

### Urządzenia z regulowanymi gaźnikami

Gaźnik jest fabrycznie konfigurowany z użyciem ustawień standardowych.

To ustawienie gaźnika powoduje, że we wszystkich stanach roboczych do silnika zawsze dostarczana jest optymalna mieszanka paliwowo-powietrzna.

W przypadku tego gaźnika korekty przy użyciu głównej śruby regulacyjnej oraz śruby regulacyjnej biegu jałowego mogą być podejmowane tylko w wąskim zakresie.

### Ustawienia standardowe

- Wyłączyć silnik.
- Sprawdzić filtr powietrza — w razie potrzeby oczyścić lub wymienić.
- Sprawdzić regulację ciągu gazu — patrz rozdział "Regulacja ciągu gazu".
- Sprawdzić kratkę przeciwwiskrową (dostępna tylko w wybranych krajach) w tłumiku — w razie potrzeby oczyścić lub wymienić.

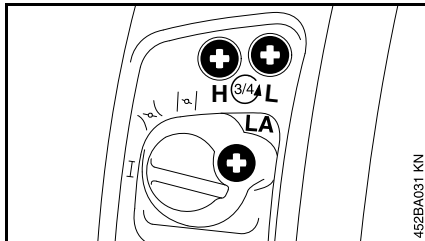

- Obrócić z wyczuciem obie śruby regulacyjne do oporu w kierunku przeciwnym do ruchu wskazówek zegara:
- Główna śruba regulacyjna (H) jest otwarta o 3/4 obrotu.
- Śruba regulacyjna biegu jałowego (LA) jest otwarta o 3/4 obrotu.

### Regulacja biegu jałowego

- Wykonać ustawienie standardowe.
- Uruchomić i rozgrzać silnik.

#### Silnik zatrzymuje się na biegu jałowym.

- Obracać śrubę regulacji biegu jałowego (LA) powoli w kierunku zgodnym z ruchem wskazówek zegara, aż silnik zacznie równomiernie pracować.

#### Nierównomierna prędkość obrotowa podczas pracy silnika na biegu jałowym, silnik wyłącza się mimo korekty ustawienia LA, słabe przyspieszenie

Zbyt uboga regulacja biegu jałowego.

- Obracać śrubę regulacyjną biegu jałowego (L) w kierunku przeciwnym do ruchu wskazówek zegara, aż silnik zacznie się regularnie obracać i dobrze przyspieszać — maksymalnie do oporu.

#### Nierównomierna prędkość obrotowa na biegu jałowym

Zbyt bogata regulacja biegu jałowego.

- Obracać śrubę regulacyjną biegu jałowego (L) w kierunku zgodnym z ruchem wskazówek zegara, aż silnik zacznie się regularnie obracać i wciąż będzie dobrze przyspieszać — maksymalnie do oporu.

Po każdej korekcie wykonanej za pomocą śruby regulacyjnej biegu jałowego (L) przeważnie wymagana jest także zmiana położenia śruby regulacji biegu jałowego (LA).

### Korekta regulacji gaźnika przy eksploatacji urządzenia na dużych wysokościach

Jeżeli silnik pracuje niezadowolająco, może być konieczne dokonanie niewielkiej korekty:

- Wykonać ustawienie standardowe.
- Rozgrzać silnik.
- Obrócić nieznacznie główną śrubę regulacyjną (H) w kierunku zgodnym z ruchem wskazówek zegara (w kierunku zubożenia) — maksymalnie do oporu.



#### WSKAZÓWKA

Po powrocie z dużej wysokości regulację gaźnika ponownie przestawić na ustawienia standardowe.

Przy zbyt ubogim ustawieniu istnieje niebezpieczeństwo uszkodzenia zespołu napędowego wskutek niedoboru środków smarujących i przegrzania!

## Świeca zapłonowa

- Przy niezadowalającej mocy silnika, trudnościach w uruchamianiu lub zakłóceniach w pracy silnika na biegu jałowym należy najpierw sprawdzić stan techniczny świecy zapłonowej.
- Świecę należy wymienić po upływie 100 godzin eksploatacyjnych – przy intensywnie nadpalonych elektrodach świecę należy wymienić już wcześniej – stosować tylko odkłócone świece zapłonowe dozwolone przez firmę STIHL – patrz rozdział "Dane techniczne".

### Wymontowanie świecy zapłonowej

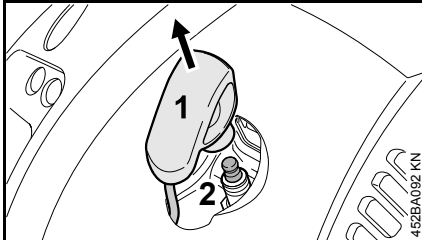

- zdjąć wtyczkę przewodu zapłonowego (fajkę) (1) ze świecy
- wykręcić świecę zapłonową (2)

### Kontrola świecy zapłonowej

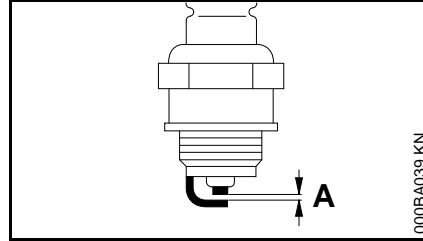

- Oczyszczyć zanieczyszczoną świecę zapłonową.
- Sprawdzić odstęp (A) między elektrodami i w razie potrzeby wyregulować; prawidłowa wartość odstępu — patrz rozdział "Dane techniczne".
- Usunąć przyczynę zanieczyszczenia świecy zapłonowej.

Do ewentualnych przyczyn należą:

- zbyt duża ilość oleju silnikowego w paliwie,
- zanieczyszczony filtr powietrza,
- niekorzystne warunki eksploatacji.

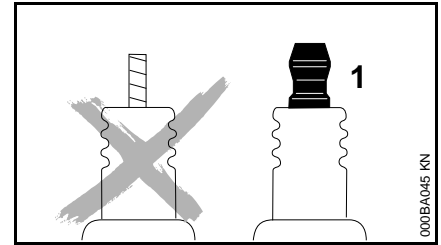

### **!** OSTRZEŻENIE

Przy niedokręconej lub brakującej nakrętce przyłączeniowej (1) mogą powstawać iskry. W przypadku pracy w łatwopalnym lub wybuchowym otoczeniu może dojść do pożarów lub wybuchów. Możliwe są poważne obrażenia osób lub znaczne straty materialne.

- Używać odkłóconych świec zapłonowych ze stałą nakrętką przyłączeniową.

## Zamontowanie świecy zapłonowej

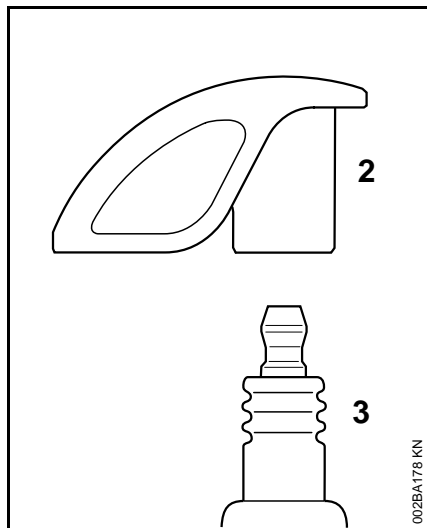

- wkręcić świecę zapłonową (3) i mocno wcisnąć na nią wtyczkę przewodu zapłonowego (fajkę) (2)

## Przechowywanie urządzenia

Przy przerwach w eksploatacji trwających powyżej 3 miesięcy

- Opróżnić i oczyścić zbiornik paliwa w miejscu o dobrej wentylacji
- Paliwo należy utylizować zgodnie z obowiązującymi przepisami i w sposób, który nie zagraża środowisku naturalnemu.
- Wypracować do końca paliwo znajdujące się w gaźniku – w przeciwnym razie mogą się w nim posklejać membrany
- Dokładnie oczyścić urządzenie, a szczególnie ożebrowanie cylindra i filtr powietrza
- Przechowywać urządzenie w suchym i bezpiecznym miejscu. Chronić przed użyciem przez osoby nieupoważnione (np. przez dzieci).

## Badanie stanu technicznego i obsługa techniczna przez fachowego dystrybutora

### Głowica ssąca w zbiorniku paliwa

- Jeden raz w roku zlecić wymianę głowicy ssącej w zbiorniku paliwa

Firma STIHL radzi wykonywanie obsług okresowych i napraw wyłącznie przez autoryzowanych dystrybutorów firmy STIHL.



## Wskazówki dotyczące przeglądów technicznych i konserwacji

Podane informacje dotyczą pracy w normalnych warunkach eksploatacyjnych. W warunkach utrudnionej eksploatacji (np. intensywny kurz itp.) oraz wydłużonego dziennego czasu pracy podane terminy należy odpowiednio skrócić.		przed rozpoczęciem pracy	po zakończeniu pracy lub codziennie	po każdym zatankowaniu	raz na tydzień	raz na miesiąc	raz w roku	w razie usterki	w razie uszkodzenia	w razie potrzeby
Całe urządzenie	Kontrola wizualna (stan, szczelność)	X		X						
	Wyczyszczenie		X							
Uchwyt manipulacyjny	Sprawdzenie działania	X		X						
Filtr powietrza	Wymiana							X		
Ręczna pompka paliwowa	Kontrola	X								
	Naprawa przez autoryzowanego dealera <sup>1)</sup>								X	
Filtr w zbiorniku paliwa	Kontrola przez autoryzowanego dealera <sup>1)</sup>							X		
	Wymiana filtra przez autoryzowanego dealera <sup>1)</sup>						X			X
Zbiornik paliwa	Wyczyszczenie					X				
Gażnik	Kontrola biegu jałowego	X		X						
	Regulacja biegu jałowego									X
Świeca zapłonowa	Regulacja szczeliny iskrowej							X		
	Wymiana co 100 godz. pracy									
Wlot powietrza chłodzącego	Kontrola wzrokowa		X							
	Wyczyszczenie				X					
Luz zaworowy	Kontrola, w razie potrzeby regulacja po 139 godz. przez autoryzowanego dealera <sup>1)</sup>									X
Komora spalania	Usunięcie nagaru po 139 godz. pracy i następnie co 150 godz. przez autoryzowanego dealera <sup>1)</sup>									X
Dostępne śruby i nakrętki (poza śrubami regulacyjnymi)	Dokręcenie									X

Podane informacje dotyczą pracy w normalnych warunkach eksploatacyjnych. W warunkach utrudnionej eksploatacji (np. intensywny kurz itp.) oraz wydłużonego dziennego czasu pracy podane terminy należy odpowiednio skrócić.		przed rozpoczęciem pracy	po zakończeniu pracy lub codziennie	po każdym zatankowaniu	raz na tydzień	raz na miesiąc	raz w roku	w razie usterki	w razie uszkodzenia	w razie potrzeby
Elementy antywibracyjne	Kontrola	X								
	Wymiana przez autoryzowanego dealera <sup>1)</sup>							X	X	
Siatka ochronna wlotu powietrza	Kontrola	X		X						
	Wyczyszczenie									X
Płyta dolna <sup>2)</sup>	Kontrola	X		X						
	Wyczyszczenie									X
Linka gazu	Regulacja									X
Naklejki ostrzegawcze	Wymiana								X	

<sup>1)</sup> STIHL zaleca zwrócenie się do autoryzowanego dealera STIHL.

<sup>2)</sup> BR 600

## Ograniczanie zużycia eksploatacyjnego i unikanie uszkodzeń

Stosowanie się do wskazówek niniejszej Instrukcji użytkowania pozwoli uniknąć ponadnormatywnego zużycia eksploatacyjnego urządzenia oraz uszkodzeń urządzenia.

Użytkowanie, obsługi techniczne oraz przechowywanie musi się odbywać z taką starannością, jak to opisano w niniejszej Instrukcji obsługi.

Za wszystkie szkody jakie wystąpią wskutek nieprzestrzegania wskazówek dotyczących bezpieczeństwa, obsługi technicznej i konserwacji odpowiada użytkownik urządzenia. Obowiązuje to szczególnie wtedy, gdy:

- dokonano zmian konstrukcyjnych produktu bez zezwolenia firmy STIHL
- zastosowano narzędzia lub elementy wyposażenia, które do niniejszego urządzenia nie zostały dozwolone, nie nadawały się, lub nie przedstawiały odpowiedniej jakości
- użytkowano urządzenie w sposób sprzeczny z jego przeznaczeniem
- urządzeniem posługiwano się podczas imprez sportowych czy zawodów
- wystąpiły szkody będące konsekwencją użytkowania urządzenia z podzespołami niesprawnymi technicznie

## Czynności obsługi technicznej

Należy regularnie wykonywać wszystkie czynności, które zostały opisane w rozdziale "Wskazówki dotyczące obsługi technicznej i konserwacji". Jeżeli czynności obsługi technicznej nie mogą zostać wykonane przez użytkownika, to należy zlecić ich wykonanie wyspecjalizowanemu dystrybutorowi.

Firma STIHL zaleca wykonywanie obsług okresowych i napraw wyłącznie przez autoryzowanych dystrybutorów tej firmy. Autoryzowanym dystrybutorom firmy STIHL umożliwia się regularny udział w szkoleniach oraz udostępnia Informacje techniczne.

Jeżeli wykonanie czynności obsługi technicznej zostanie zaniedbane lub zostaną one wykonane niefachowo, to mogą powstać szkody, za które odpowiedzialność będzie ponosić sam użytkownik. Należą do tego między innymi:

- uszkodzenia jednostki napędowej, które powstaną w wyniku przeglądów technicznych nie wykonanych we właściwych terminach lub w nieodpowiednim zakresie (np. filtry powietrza i paliwa), niewłaściwa regulacja

gaźnika lub niedostateczny stan czystości szczelin dopływu powietrza chłodzącego (szczeliny zasysania powietrza, ożebrowanie cylindra)

- korozja oraz szkody powstałe wskutek nieprawidłowego magazynowania
- uszkodzenia urządzenia w wyniku zastosowania części zamiennych nieodpowiedniej jakości

## Podzespoły ulegające zużyciu eksploatacyjnemu

Niektóre podzespoły urządzenia mechanicznego – także przy prawidłowym użytkowaniu – ulegają naturalnemu zużyciu eksploatacyjnemu i muszą, w zależności od rodzaju oraz okresu użytkowania, zostać w odpowiednim czasie wymienione. Należą do nich między innymi:

- Filtr (powietrza, paliwa)
- Urządzenie rozruchowe
- Świeca zapłonowa
- Elementy amortyzujące systemu antywibracyjnego

## Zasadnicze podzespoły urządzenia

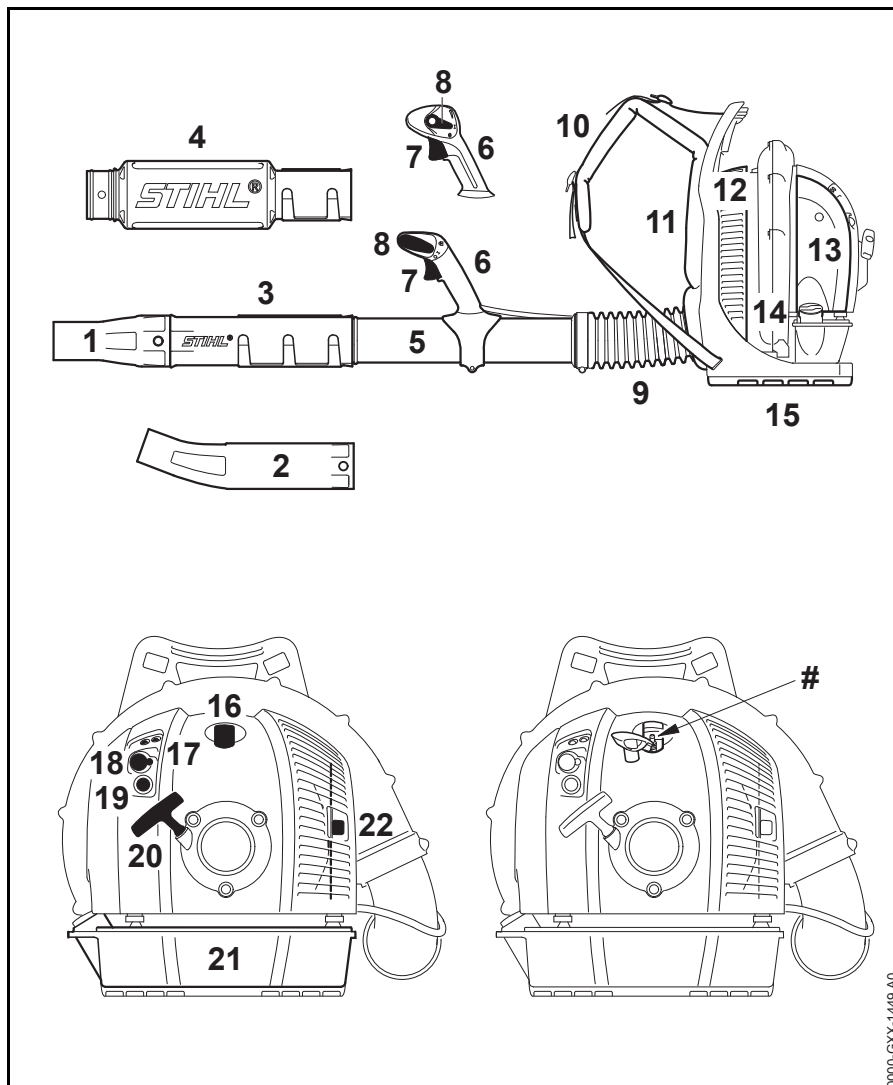

- 1 Dysza prosta<sup>1)</sup>
- 2 Dysza wygięta<sup>1)</sup>
- 3 Rura dmuchawy BR 550 / 600
- 4 Rura dmuchawy BR 500
- 5 Rura dmuchawy BR 500 / 550 / 600
- 6 Uchwyt manipulacyjny
- 7 Dźwignia gazu
- 8 Dźwignia regulacyjna
- 9 Wąż karbowany
- 10 Szelki
- 11 Płyta barkowa
- 12 Kratka ochronna
- 13 Filtr powietrza
- 14 Korek wlewu
- 15 Płyta dolna<sup>2)</sup>
- 16 Wtyczka przewodu zapłonowego
- 17 Śruby regulacyjne gaźnika
- 18 Pokrętko przepustnicy rozruchowej
- 19 Ręczna pompka paliwowa
- 20 Rączka rozrusznika
- 21 Zbiornik paliwa
- 22 Tłumik
- # Numer seryjny

1) Występuje tylko na niektórych rynkach

2) BR 600

## Dane techniczne

### Zespół napędowy

Silnik STIHL 4-MIX	
Pojemność skokowa:	64,8 cm <sup>3</sup>
Średnica cylindra:	50 mm
Skok tłoka:	33 mm
Prędkość obrotowa na biegu jałowym:	2500 obr./min

### Układ zapłonowy

Elektroniczny zapłon magnetyczny	
Świeca zapłonowa (z eliminacją zakłóceń):	NGK CMR 6 H, BOSCH USR 4AC
Szczelina iskrowa:	0,5 mm

### Układ paliwowy

Niezależny od położenia roboczego gaźnik membranowy z wbudowaną pompą paliwową	
Pojemność zbiornika paliwa:	1400 cm <sup>3</sup> (1,4 l)

### Wydajność dmuchawy

Siła nadmuchu:	
BR 500:	22 N
BR 550:	27 N
BR 600:	32 N

Prędkość powietrza:	
BR 500:	77 m/s
BR 550:	94 m/s
BR 600:	89 m/s
Przepływ powietrza:	
BR 500:	925 m <sup>3</sup> /h
BR 550:	930 m <sup>3</sup> /h
BR 600:	1150 m <sup>3</sup> /h
Maks. prędkość powietrza:	
BR 500:	93 m/s
BR 550:	113 m/s
BR 600:	106 m/s

Maks. przepływ powietrza (bez dmuchawy):	
BR 500:	1380 m <sup>3</sup> /h
BR 550:	1490 m <sup>3</sup> /h
BR 600:	1720 m <sup>3</sup> /h

### Masa

bez paliwa:	
BR 500:	10,1 kg
BR 550:	9,9 kg
BR 600:	9,8 kg
BR 600 z płytą dolną:	10,2 kg

### Wartości hałasu i drgań

Podczas ustalania wartości hałasu i drgań przyjęto liczbę obrotów biegu jałowego oraz najwyższych obrotów w stosunku 1:6.

Dalsze informacje dot. spełnienia wymagań Wytucznych dla pracodawców Wibracje 2002/44/WE — patrz [www.stihl.com/vib](http://www.stihl.com/vib)

### Poziom ciśnienia akustycznego L<sub>peq</sub> zgodnie z normą DIN EN 22868:2011

BR 500:	90 dB(A)
BR 550:	98 dB(A)
BR 600:	100 dB(A)

### Poziom mocy akustycznej L<sub>wreq</sub> zgodnie z normą DIN EN 22868:2011

BR 500:	100 dB(A)
BR 550:	107 dB(A)
BR 600:	107 dB(A)

### Wartość drgań a<sub>hv,eq</sub> zgodnie z normą ISO 22867

### Wersja standardowa

	Uchwyt prawy
BR 500:	1,4 m/s <sup>2</sup>
BR 550:	1,6 m/s <sup>2</sup>
BR 600:	1,8 m/s <sup>2</sup>

Współczynnik K-poziomu ciśnienia akustycznego i mocy akustycznej wyznaczony wg dyrektywy 2006/42/WE wynosi 2,5 dB(A), zaś współczynnik K-poziomu drgań wyznaczony wg dyrektywy 2006/42/WE wynosi 2,0 m/s<sup>2</sup>.

### REACH

Skrót REACH oznacza Zarządzenie UE w przedmiocie rejestracji, oceny i zezwoleń eksploatacyjnych dla chemikaliów.

Informacje dotyczące spełnienia wymagań Zarządzenia REACH (UE) Nr. 1907/2006 patrz [www.stihl.com/reach](http://www.stihl.com/reach)

### Wartość emisji spalin

Wartość CO<sub>2</sub> zmierzoną w procedurze homologacji typu UE można znaleźć na stronie [www.stihl.com/co2](http://www.stihl.com/co2) w danych technicznych produktu.

Wartość CO<sub>2</sub> została zmierzona na reprezentatywnym silniku zgodnie ze znormalizowaną metodą badania w warunkach laboratoryjnych. Nie stanowi ona wyrażonej ani dorozumianej gwarancji osiągnięć danego silnika.

Użytkowanie zgodnie z przeznaczeniem i konserwacja w sposób opisany w niniejszej instrukcji obsługi zapewni spełnienie obowiązujących wymogów dotyczących emisji spalin. Modyfikacje w silniku powodują utratę homologacji.

### Wskazówki dotyczące napraw

Użytkownicy urządzenia mogą wykonywać tylko te przeglądy techniczne i konserwacje, które zostały opisane w niniejszej Instrukcji użytkownika. Wykonanie wszystkich innych robót należy zlecić wyspecjalizowanemu dystrybutorowi.

Firma STIHL radzi zlecenie wykonywania czynności obsługi okresowych i napraw wyłącznie autoryzowanym dystrybutorom tej firmy. Autoryzowanym dystrybutorom firmy STIHL umożliwia się regularny udział w szkoleniach oraz udostępnia informacje techniczne.

Należy posługiwać się wyłącznie częściami zamiennymi dozwolonymi do stosowania przez firmę STIHL do napraw niniejszego urządzenia lub równorzędnych technicznie. Należy stosować wyłącznie kwalifikowane części zamienne. W przeciwnym razie może to prowadzić do zagrożenia wystąpieniem wypadków przy pracy lub do uszkodzeniem urządzenia.

Firma STIHL zaleca stosowanie oryginalnych części zamiennych tej firmy.

Oryginalne części zamienne firmy STIHL można rozpoznać po numerze katalogowym części zamiennej, po napisie **STIHL** a także po znaku części zamiennych STIHL  (na mniejszych częściach zamiennych znak ten może występować samodzielnie).

### Utylizacja

W zakresie gospodarki odpadami należy stosować się do krajowych przepisów regulujących gospodarkę odpadami.

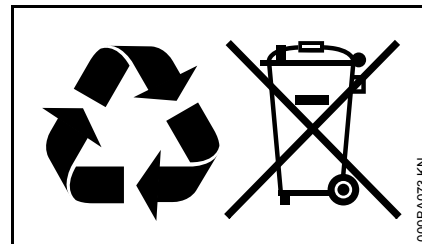

Produkty STIHL nie należą do odpadów z gospodarstwa domowego. Produkt STIHL, akumulator, wyposażenie dodatkowe i opakowanie należy utylizować w sposób przyjazny dla środowiska naturalnego.

Aktualne informacje dotyczące gospodarki odpadami można uzyskać u autoryzowanego dealera firmy STIHL.

## Deklaracja zgodności UE

ANDREAS STIHL AG & Co. KG  
Badstr. 115  
D-71336 Waiblingen

Niemcy

oświadcza na własną  
odpowiedzialność, że

Wykonanie: Dmuchawa  
Marka: STIHL  
Typ: BR 500  
BR 550  
BR 600

Identyfikacja serii: 4282  
Pojemność skokowa: 64,8 cm<sup>3</sup>

spełnia odnośne postanowienia  
dyrektyw 2011/65/UE, 2006/42/WE,  
2014/30/UE oraz 2000/14/WE oraz  
została skonstruowana i  
wyprodukowana zgodnie  
z następującymi normami w wersji  
obowiązującej w dniu produkcji:

EN ISO 12100, EN 15503, EN 55012,  
EN 61000-6-1

Zmierzony i gwarantowany poziom  
mocy akustycznej został wyznaczony  
zgodnie z dyrektywą 2000/14/WE,  
załącznik V oraz normą ISO 11094.

### Zmierzony poziom mocy akustycznej

BR 500: 100 dB(A)  
BR 550: 108 dB(A)  
BR 600: 108 dB(A)

### Gwarantowany poziom mocy akustycznej

BR 500: 102 dB(A)  
BR 550: 110 dB(A)  
BR 600: 110 dB(A)

Przechowywanie dokumentacji  
technicznej:

ANDREAS STIHL AG & Co. KG  
Dopuszczenie produktu

Rok produkcji i numer seryjny są  
podane na urządzeniu.

Waiblingen, 27.11.2018

ANDREAS STIHL AG & Co. KG

z up.



Thomas Elsner

Dyrektor działu zarządzania produktami  
i usług



0458-452-5121-G

polnisch



[www.stihl.com](http://www.stihl.com)



0458-452-5121-G