

STIHL[®]

STIHL HS 46, 56

Návod k použití



Obsah

Vysvětlivky k tomuto návodu k použití	2
Bezpečnostní pokyny a pracovní technika	2
Použití	8
Palivo	9
Tankování pohonných hmot	10
Startování / vypínání stroje	11
Provozní pokyny	14
Čištění vzduchového filtru	14
Seřizování karburátoru	14
Kontrola zapalovací svíčky	15
Mazání převodovky	17
Skladování stroje	18
Ostření nožů postřihové lišty	18
Pokyny pro údržbu a ošetřování	19
Jak minimalizovat opotřebení a jak zabránit poškození	21
Důležité konstrukční prvky	22
Technická data	23
Pokyny pro opravu	24
Likvidace stroje	24
Prohlášení o konformitě EU	25
Adresy	25

Vážená zákaznice, vážený zákazníku,
děkujeme Vám, že jste se rozhodli pro jakostní výrobek firmy STIHL.

Tento produkt byl vyroben za použití moderních výrobních technologií a obsáhlých opatření pro zajištění jakosti. Snažíme se udělat vše pro to, abyste s tímto výrobkem byli spokojeni a mohli s ním bez problémů pracovat.

Pokud budete mít dotazy týkající se Vašeho stroje, obraťte se laskavě buď na Vašeho obchodníka či přímo na naši distribuční společnost.

Váš



Dr. Nikolas Stihl

STIHL®

HS 46, HS 46 C, HS 56 C

Vysvětlivky k tomuto návodu k použití

Obrázkové symboly

Veškeré na stroji zobrazené symboly jsou vysvětleny v tomto návodu k použití.

V závislosti na stroji a jeho vybavení mohou být na stroji zobrazeny níže uvedené obrazové symboly.



Palivová nádržka; palivová směs z benzínu a motorového oleje

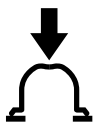

Aktivace ručního čerpadla paliva

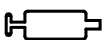

Aretační pojistka nožů



Aretační pojistka nožů



Otočná rukojeť

Označení jednotlivých textových pasáží



VAROVÁNÍ

Varování jak před nebezpečným úrazu či poranění osob, tak i před závažnými věcnými škodami.



UPOZORNĚNÍ

Varování před poškozením stroje jako celku či jeho jednotlivých konstrukčních částí.

Další technický vývoj

STIHL se neustále zabývá dalším vývojem veškerých strojů a přístrojů; z tohoto důvodu si musíme vyhradit právo změň objemu dodávek ve tvaru, technice a vybavení.

Z údajů a vyobrazení uvedených v tomto návodu k použití nemohou být proto odvozovány žádné nároky.

Bezpečnostní pokyny a pracovní technika



Dodatková bezpečnostní opatření jsou při práci s tímto strojem nezbytná, protože se pracuje s velmi ostrými nástroji a s velmi rychle se pohybujícími noži.



Ještě před prvním uvedením stroje do provozu si bezpodmínečně přečtete celý návod k použití a bezpečně ho uložte pro pozdější použití. Nedodržování pokynů v návodu k použití může být životu nebezpečné.

Dodržovat specifické bezpečnostní předpisy země, např. příslušných oborových sdružení, úřadů pro bezpečnost práce a pod.

Pokyn pro každého, kdo bude se strojem pracovat poprvé: Buď si nechte ukázat od prodáváče nebo jiné, práce se strojem znalé osoby, jak se s ním bezpečně zachází – nebo se zúčastněte odborného školení.

Nezletilí nesmějí se strojem pracovat – s výjimkou mladistvých nad 16 let, kteří se pod dohledem zaučují.

Děti, zvířata a diváky nepouštět do blízkosti stroje.

Pokud stroj již nebude dále používán, uložit ho tak, aby nikdo nebyl ohrožen. Stroj chránit před použitím nepovolanými osobami.

Uživatel nese vůči jiným osobám zodpovědnost za úrazy a za nebezpečí, ohrožující jejich zdraví či majetek.

Stroj předávat či zapůjčovat pouze těm osobám, které jsou s tímto modelem a jeho obsluhou obeznámeny – a vždy jim zároveň předat i návod k použití.

Práce s hluk produkujícími, motorem poháněnými stroji může být národními či lokálními předpisy časově omezena.

Kdo pracuje se strojem, musí být odpočatý, zdravý a v dobré kondici.

Osoby, které se ze zdravotních důvodů nesmějí namáhat, by se měly předem informovat u lékaře, zda s tímto strojem smějí pracovat.

Pouze pro nositele kardiostimulátoru ("budičku"): Zapalování tohoto stroje vytváří velmi nízké elektromagnetické pole. Vliv na jednotlivé typy kardiostimulátoru nemůže být zcela vyloučen. Pro vyloučení zdravotních rizik doporučuje STIHL konzultovat na toto téma ošetřujícího lékaře a výrobce kardiostimulátoru.

Po požití alkoholu, reakceschopnost snižujících léků nebo drog se nesmí se strojem pracovat.

Stroj používat výlučně jen k postřihu živých plotů, keřů, křovin, houští a pod. K jiným účelům nesmí být stroj používán – **hrozí nebezpečí úrazu!**

Na výrobku neprovádět žádné změny – i to by mohlo vést k úrazům nebo k poškození stroje.

Používat pouze takové postřihové lišty (nože) či příslušenství, které jsou firmou STIHL pro tento stroj povoleny či technicky adekvátní díly. V případě dotazů k tomuto tématu se informujte u

odborného prodejce. Používat pouze vysokojakostní nástroje či příslušenství. V opačném případě může hrozit nebezpečí úrazu či poškození stroje.

STIHL doporučuje používat originální nástroje a příslušenství značky STIHL. Jsou svými vlastnostmi optimálně přizpůsobeny jak výrobku samotnému, tak i požadavkům uživatele.

Na stroji neprovádět žádné změny – mohlo by to vést k ohrožení bezpečnosti. STIHL vylučuje jakoukoli zodpovědnost a ručení za osobní a věcné škody, způsobené použitím nedovolených adaptérů.

K čištění stroje nikdy nepoužívat vysokotlaké čističe. Prudký proud vody by mohl poškodit jednotlivé díly stroje.

Oblečení a výstroj

Nosit předpisům odpovídající oblečení a výstroj.



Oblečení musí být účelné a nesmí překážet v pohybu. Těsně přiléhající oděv – pracovní overal, v žádném případě pracovní plášť.

Nikdy nenosit oděvy, které by se mohly zachytit ve dřevě, chrastí nebo v pohybujících se částech stroje. Ani žádné šály, kravaty či šperky a ozdoby. Dlouhé vlasy nenosit rozpuštěné, svázat je a zajistit je (šátkem, čepicí, přilbou atd.).

Noste pevnou obuv s hrubou, neklouzavou podrážkou.

! VAROVÁNÍ



Ke snížení nebezpečí očních úrazů nosit těsně přiléhající ochranné brýle podle normy EN 166. Dbát na správné nasazení a přilehnutí brýlí.

Noste "osobní" ochranu sluchu – např. ochranné kapsle do uší.



Nosit robustní pracovní rukavice z odolného materiálu (například kůže).

STIHL nabízí kompletní bezpečnostní program osobního ochranného vybavení.

Při přepravě stroje

Vždy zásadně vypnout motor.

Nasadit ochranný kryt nožů postřihové lišty i při přepravě na krátké vzdálenosti.

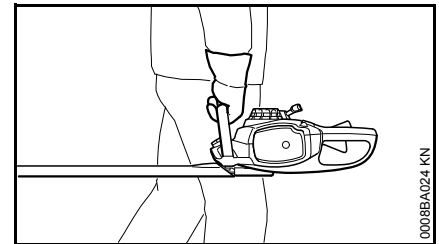

Stroj držet při přenášení za přední trubkovou rukojeť – postřihovou lištou směřující dozadu. Nikdy se nedotýkat horkých částí stroje, zejména povrchu tlumiče výfuku a převodové skříně – **hrozí nebezpečí popálení!**

Při přepravě ve vozidlech: Stroj zajistit proti převržení, poškození jakož i vytečení paliva.

Tankování paliva



Benzín je extrémně snadno zápalný – nepřibližovat ho k otevřenému ohni – palivo nerozlít – nekouřit.

Před tankováním **motor vypnout**.

Nikdy netankovat, dokud je motor stále ještě horký – palivo by mohlo přetéct – **hrozí nebezpečí požáru!**

Uzávěr nádržky opatrně otvírat tak, aby se mohl stávající přetlak pomalu odbourat a aby nedošlo k žádnému vystříknutí paliva.

Palivo tankovat jen na dobře provětrávaných místech. Pokud došlo k rozlítí paliva, stroj okamžitě očistit – palivo se nesmí dostat na oděv – jinak se okamžitě převléct.



Uzávěr nádržky se sklopným křídlem (bajonetový uzávěr) správně vsadit, až na doraz jím otočit a křídlo sklopit.

Tím se sníží riziko povolení uzávěru nádržky vlivem vibrací motoru a následkem toho vystříknutí paliva.

Dbát na netěsnosti – jestliže palivo vytéká, motor nespustit – **hrozí životu nebezpečné popáleniny!**

Před nastartováním

Provést kontrolu provozní bezpečnosti stroje – dbát přitom na patřičné kapitoly v návodu k použití:

- Zkontrolovat těsnost palivové soustavy, zvláště viditelných dílů, jako jsou například uzávěr palivové nádržky, hadicové spoje, palivové čerpadlo (jen u motorových pil s ručním palivovým čerpadlem). Při netěsnostech nebo poškození motor nespustit – **hrozí nebezpečí požáru!** Stroj nechat před uvedením do provozu opravit odborným prodejcem.
- kombinovaná ovládací páka musí být snadno nastavitelná směrem ke **STOP** resp. a poté musí odpružit zpět do provozní polohy I.
- Je dán lehký chod kombinované ovládací páčky, pojistky plynové páčky a plynové páčky – plynová páčka se musí samovolně odpružit do polohy volnoběhu. Kombinovaná ovládací páčka musí z poloh a při současném stisku pojistky plynové páčky a plynové páčky odpružit zpět do provozní polohy I.
- Zkontrolovat pevné usazení nástrčky zapalovacího vedení – v případě uvolněného nasazení nástrčky může dojít k úletu jisker, které mohou zapálit vytékající směs paliva a vzduchu – **hrozí nebezpečí požáru!**

- Postřihová lišta je v korektním stavu (nože jsou čisté, lehce pohyblivé a nezdeformované), lišta je pevně připevněná, správně namontovaná, nože doostřené a dobře nastříkané prostředkem STIHL na rozpuštění pryskyřic (mazivo).
- Zkontrolovat, není-li ochrana proti pořezání (pokud se na stroji nachází) poškozená.
- Na ovládacích a bezpečnostních zařízeních neprovádět žádné změny.
- Rukojeti musejí být čisté a suché – beze stop oleje či nečistot. Je to důležité pro bezpečné vedení stroje.

Stroj smí být provozován pouze v provozně bezpečném stavu – **hrozí nebezpečí úrazu!**

Startování motoru

Motor startovat nejméně 3 metry od místa natankování stroje – nikdy nespustit v uzavřených prostorách.

Startovat pouze na rovném podkladě, dbát na pevný a bezpečný postoj, stroj pevně držet – postřihová lišta se nesmí dotýkat žádných předmětů, ani země, protože by se během startování mohla rozběhnout.

Stroj obsluhuje pouze jedna osoba – v pracovním prostoru netrpět žádné další osoby – ani během fáze startování stroje.

Vyhnut se dotykovému kontaktu s noži postřihové lišty – **hrozí nebezpečí úrazu!**

Motor nikdy nespustovat "z ruky" – startovat pouze tak, jak je popsáno v návodu k použití.

Nože postřihové lišty běží po puštění plynové páčky ještě krátce dál – **doběhový efekt!**

Zkontrolovat správný volnoběh: Nože postřihové lišty se nesmějí ve volnoběhu – při puštění plynové páčky – pohybovat, musejí stát.

Jak stroj držet a vést

Stroj držet vždy pevně oběma rukama za rukojeti. Rukojeti pevně obemknout palci.

Praváci

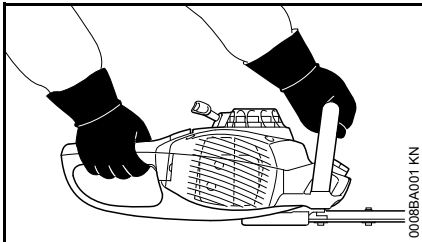

Pravá ruka je na ovládací rukojeti a levá ruka na přední trubkové rukojeti.

Leváci

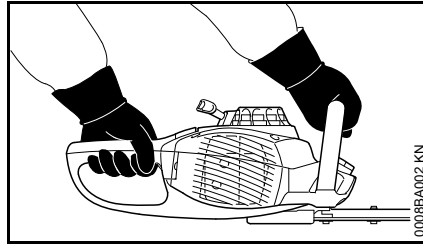

Levá ruka je na ovládací rukojeti a pravá ruka na přední trubkové rukojeti.

Zaujmout pevný a bezpečný postoj a stroj vést tak, aby se postřihová lišta nacházela vždy na odvrácené straně těla pracovníka.

Při práci

V případě hrozícího nebezpečí resp. v nouzovém případě okamžitě vypnout motor – kombinovanou ovládací páčku posunout ve směru **STOP** resp. ⏏.

Zajistit, aby se v pracovním pásmu nezdržovaly žádné jiné osoby.

Sledovat stále postřihovou lištu/nože – nikdy nepostřihovat pásma živého plotu, na která není vidět.

Pracovat s maximální opatrností při postřihu vysokých živých plotů – mohl by se za nimi někdo zdržovat – bezpodmínečně se předem podívat.

Dbát na správně seřízený volnoběh, aby nože postřihové lišty po puštění plynové páčky neběžely dál.

Pokud se nože postřihové lišty přesto pohybují, nechat provést opravu u odborného prodejce. Pravidelně kontrolovat resp. korigovat seřízení volnoběhu.

Nože postřihové lišty běží po puštění plynové páčky ještě krátce dál – **doběhový efekt!**

Převodová skříň je během práce velice horká. Nikdy se převodové skříň nedotýkat – **hrozí nebezpečí popálení!**

Pozor při náledí, v moku, na sněhu, na svazích nebo na nerovném terénu atd. – **hrozí nebezpečí uklouznutí!**

Spadlé větve, křoví a jiné odřezky odklidit.

Dbát na překážky: pařezy, kořeny – **hrozí nebezpečí zakopnutí!**

Dbát vždy na pevný a bezpečný postoj.

Při práci ve výšce:

- vždy používat vysokozdviznou plošinu
- nikdy nepracovat na žebříku nebo ve stoje v koruně stromu
- nikdy nepracovat na nestabilních místech
- nikdy nepracovat jenom jednou rukou

Při práci s ochranou sluchu je třeba zvýšená pozornost a opatrnost – schopnost vnímání zvuků, ohlašujících nebezpečí (křik, zvukové signály a pod.), je omezena.

Práci včas přerušovat přestávkami, aby se zabránilo stavu únavy a vyčerpání – **hrozí nebezpečí úrazu!**

Pracovat klidně a s rozvahou – pouze za dobrých světelných podmínek a při dobré viditelnosti. Prozíravostí při práci vyloučit jakékoli ohrožení jiných osob.



Stroj produkuje jedovaté spaliny, jakmile se motor rozběhne. Tyto spaliny mohou být neviditelné, nemusejí být cítit a mohou obsahovat nespálené uhlovodíky a benzol. Nikdy se strojem nepracovat v uzavřených či špatně větraných prostorech – ani se stroji s katalyzátory.

Při práci v hlubokých příkopech, v prohlubních nebo v prostorově omezených poměrech dbát neustále na dostatečnou cirkulaci vzduchu – **hrozí životu nebezpečná otrava!**

V případě nevolnosti, bolení hlavy, poruchách zraku (např. při zmenšujícím se zorném poli), poruchách sluchu, závratích, snižující se schopnosti koncentrace práci okamžitě zastavit – tyto symptomy mohou být mimo jiné způsobeny příliš vysokou koncentrací spalin – **hrozí nebezpečí úrazu!**

Stroj provozovat s co nejmenším množstvím spalin a tiše – nikdy nenechat motor bezdůvodně běžet, plyn přidávat jen při práci.

Nekouřit při práci se strojem, ani v jeho přímé blízkosti – **hrozí nebezpečí požáru!** Z palivového systému mohou unikát vznětlivé benzínové výpary.

Pokud byl stroj vystaven námaze neodpovídající jeho určení (např. působení hrubého násilí při úderu či pádu), je bezpodmínečně nutné před

dalším provozem důkladně zkontrolovat stav provozní bezpečnosti – viz také "Před nastartováním". Zkontrolovat zejména těsnost palivového systému a funkčnost bezpečnostních zařízení. Stroje, jejichž funkční bezpečnost již není zaručena, nesmějí být v žádném případě dále používány. V nejasných případech vyhledat odborného prodejce.

Nikdy nepracovat s nastavením na startovací plyn – otáčky motoru nejsou v této poloze plynové páčky regulovatelné.

Aby se zabránilo poškození nožů postřihové lišty, zkontrolovat živý plot a pracovní pásmo:

- Kameny, kovové díly a jiné pevné předměty odstranit.
- Dbát na to, aby se mezi nože nedostal žádný písek a žádné kameny např. při práci nízko nad zemí.
- U živých plotů s drátěnými ploty se nože nikdy nesmějí drátu dotknout.

Vyhnut se jakémukoli kontaktu s elektrickým vedením – nikdy nepřepřezávat elektrické dráty – **hrozí úraz elektrickým proudem!**



Nikdy se nedotýkat nožů postřihové lišty za běhícího motoru. Pokud by došlo k zablokování postřihových nožů nějakým předmětem, okamžitě zastavit motor – a teprve potom předmět odstranit – **hrozí nebezpečí úrazu!**

Blokováním nožů a paralelním přidáváním plynu se zvyšuje zátěž stroje a redukuje se pracovní otáčky motoru. Toto vede kvůli permanentnímu prokluzování spojky k přehřívání a k poškození důležitých funkčních částí (např. spojky, částí tělesa z plastu) – v důsledku toho **hrozí nebezpečí úrazu** např. ve volnoběhu běžícími noži postřihové lišty!

U silně zaprášených či znečištěných živých plotů nastříkat nože postřihové lišty rozpouštědlem pryskyřic značky STIHL – dle potřeby. Tím se docílí důrazného snížení tření nožů postřihové lišty, agresivního působení rostlinných šťáv a usazování částic nečistot.

Prach rozvířený během práce může být zdraví škodlivý. V případě vzniku prachu nosit ochrannou masku proti prachu.

Před odchodem od stroje: motor vypnout.

V pravidelných, krátkých časových intervalech provádět kontrolu nožů postřihové lišty a při znatelných změnách provést kontrolu okamžitě:

- Vypnutí motoru
- Počkat, až se nože postřihové lišty zastaví.
- Zkontrolovat stav a pevné upnutí, dbát na praskliny.
- Zkontrolovat stav naostření.

Dbát na to, aby ani na motoru, ani na tlumiči výfuku neulpívaly žádné zbytky křovin, třísky, listů a nadbytečné množství mazacích prostředků – **hrozí nebezpečí požáru!**

Po skončení práce

Stroj očistit od prachu a nečistot – nikdy k tomu nepoužívat tuky rozpouštějící prostředky.

Nože postříhové lišty nastříkat rozpouštědlem pryskyřic STIHL – motor několikrát za sebou nastartovat, aby se sprej mohl správně a rovnoměrně rozdělit.

Vibrace

Při déletrvajícím použití stroje mohou vibrace způsobit poruchy prokrvení rukou (chorobně bílé prsty).

Pro délku použití stroje však nelze stanovit všeobecně platný časový limit, neboť závisí na vícero ovlivňujících faktorech.

Délka použití se prodlužuje:

- použitím ochrany rukou (teplé rukavice),
- když je provoz přerušován přestávkami.

Délka použití se zkracuje:

- když má pracovník speciální osobní sklony ke špatnému prokrvení (symptom: často studené prsty, svědění v prstech),
- když vládnou nízké venkovní teploty,
- když uživatel svírá stroj přílišnou silou (pevné sevření zabraňuje dobrému prokrvení).

Při pravidelném, dlouhodobém používání stroje a při opakovaném výskytu příslušných symptomů (např. svědění v prstech) se doporučuje lékařská prohlídka.

Pokyny pro údržbu a opravy

Pravidelně provádět úkony pro údržbu stroje. Provádět pouze takové údržbářské a opravářské úkony, které jsou popsány v návodu k použití. Veškeré ostatní práce nechat provést u odborného prodejce.

STIHL doporučuje nechat provádět údržbářské a opravářské úkony pouze u autorizovaného, odborného prodejce výrobků STIHL. Autorizovaným odborným prodejcem výrobků STIHL jsou pravidelně nabízena odborná školení a k jejich dispozici jsou dodávány Technické informace.

Používat pouze vysokojakostní náhradní díly. Jinak hrozí eventuální nebezpečí úrazů nebo poškození stroje. V případě dotazů k tomuto tématu se informujte u odborného prodejce.

Firma STIHL doporučuje používat originální náhradní díly značky STIHL. Jsou svými vlastnostmi optimálně přizpůsobeny jak výrobku samotnému, tak i požadavkům uživatele.

K provedení oprav, údržbářských úkonů a čištění vždy zásadně **vypnout motor – hrozí nebezpečí úrazu!** – Vyjimka: jemné doseřazení karburátoru a volnoběžných otáček.

Motor nikdy nenahazovat startovacím zařízením při stažené nástrčce zapalovací svíčky nebo při

vyšroubované zapalovací svíčke – **hrozí nebezpečí požáru** z válce vystřelujícími zapalovacími jiskrami!

Údržbářské úkony nikdy neprovádět v blízkosti otevřeného ohně, ani stroj v blízkosti ohně neskladovat – **hrozí nebezpečí požáru** vznícením paliva!

Pravidelně kontrolovat těsnost uzávěru palivové nádržky.

Používat zásadně jen nezávadnou, firmou STIHL dovolenou zapalovací svíčku – viz "Technická data".

Zkontrolovat kabel zapalování (nepoškozená izolace, pevné připojení).

Zkontrolovat nezávadný stav tlumiče výfuku.

Nikdy nepracovat s vadným nebo s demontovaným tlumičem výfuku – **hrozí nebezpečí požáru!** – **Hrozí poškození sluchu!**

Nikdy se nedotýkat horkého tlumiče výfuku – **hrozí nebezpečí popálení!**

Stav antivibračních prvků ovlivňuje vibrační chování stroje – antivibrační prvky pravidelně kontrolovat.

Použití

Postřihová sezóna

Při postřihu živých plotů dbát na specifické předpisy dané země resp. na komunální předpisy.

Nikdy postřih neprovádět během všeobecně platných klidových dob.

Postup při postřihu

Silné větve odstranit vyvětlovacími nůžkami nebo motorovou pilou.

Nejdříve živý plot ostříhat z obou stran, poté jeho vrchní část.

Likvidace

Odřezky nevyhazovat do domácího odpadu – lze je kompostovat.

Pracovní technika

Kolmý řez

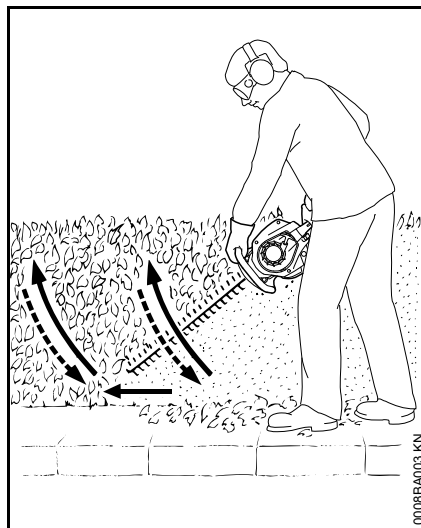

Zahradní nůžky vést obloukovitým pohybem odspodu nahoru – poté je spustit dolů a pokročit dál – a zahradní nůžky opět obloukovitým pohybem vést směrem nahoru.

Pracovní pozice při práci nad hlavou jsou únavné a mělo by se v nich z důvodů pracovní bezpečnosti pracovat jen krátkodobě.

Vodorovný řez

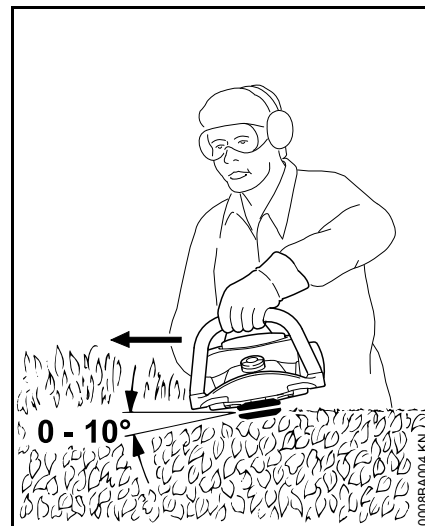

Postřihovou lištu nasadit pod úhlem 0° až 10° – stroj však vést vodorovně.

Zahradní nůžky vést srpovitým pohybem k okraji živého plotu tak, aby odštířené větvičky mohly padat na zem.

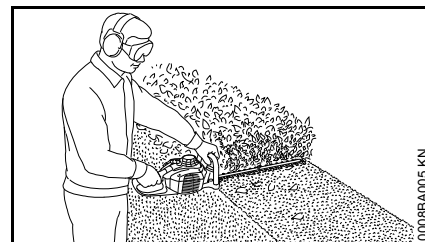

Široké živé ploty opracovávat ve vícero pracovních krocích.

Palivo

Motor stroje musí být poháněn směsí sestávající z benzínu a motorového oleje.



VAROVÁNÍ

Vyvarovat se přímého kontaktu pokožky s benzínem, jakož i vdechování benzínových výparů.

STIHL MotoMix

STIHL doporučuje používat STIHL MotoMix. Toto již hotově namíchané palivo neobsahuje benzol a olovo se vyznačuje vysokým číslem OKT a zajišťuje vždy správný směšovací poměr.

STIHL MotoMix je namíchaný pro nejvyšší životnost motoru s olejem pro dvoudobé motory STIHL HP Ultra.

MotoMix není k dispozici na všech trzích.

Příprava palivové směsi



UPOZORNĚNÍ

Nevhodné provozní látky či předpisům neodpovídající směšovací poměr mohou způsobit závažné poškození hnacího ústrojí. Méně jakostní benzín nebo motorový olej mohou způsobit poškození motoru, těsnících kroužků, vedení a palivové nádržky.

Benzín

Používat pouze **značkový benzín**, který má nejméně 90 OKT – bezolovnatý či s olovem.

Benzín s obsahem alkoholu vyšším než 10 % může u motorů s ručně přestavitelnými karburátory způsobit poruchy v jejich chodu a z tohoto důvodu nemá být pro provoz těchto motorů používán.

Motory s M-Tronic dodávají za použití benzínu s obsahem alkoholu až do 25 % (E25) plný výkon.

Motorový olej

Pokud bude směs připravována samotným uživatelem, může být používán jenom olej pro dovoudobé motory STIHL nebo jiný vysokovýkonný olej pro motory kategorií JASO FB, JASO FC, JASO FD, ISO-L-EGB, ISO-L-EGC nebo ISO-L-EGD.

STIHL předpisuje olej pro dvoudobé motory STIHL HP Ultra nebo stejně hodnotný vysokovýkonný motorový olej, aby mohly být zaručeny emisní mezní hodnoty po celou dobu životnosti stroje.

Směšovací poměr

u motorového oleje STIHL pro dvoudobé motory 1:50; 1:50 = 1 díl oleje + 50 dílů benzínu

Příklady

Množství benzínu	Olej STIHL pro dvoudobé motory 1:50	
Litry	Litry	(ml)
1	0,02	(20)
5	0,10	(100)
10	0,20	(200)

Množství benzínu	Olej STIHL pro dvoudobé motory 1:50	
Litry	Litry	(ml)
15	0,30	(300)
20	0,40	(400)
25	0,50	(500)

- Do kanystru, který je povolen pro přechovávání pohonných hmot, nalít nejdříve motorový olej, potom benzín a směs důkladně promíchat.

Skladování palivové směsi

Skladovat zásadně jen v nádobách povolených pro pohonné hmoty na bezpečném, suchém a chladném místě, chránit před světlem a slunečním zářením.

Palivová směs stárne – dopředu smíchat pouze množství potřebné na několik týdnů. Palivovou směs neskladovat déle než 30 dnů. Světlo, sluneční záření, nízké či vysoké teploty mohou způsobit zkrácení doby použitelnosti palivové směsi.

STIHL MotoMix však může být bez problémů skladován až 2 roky.

- Kanystr s palivovou směsí před naplněním palivové nádržky silně protřást.



VAROVÁNÍ

V kanystru se může vytvořit tlak – opatrně otvírat.

- Palivovou nádržku a kanystr čas od času důkladně vyčistit.

Zbytek paliva a kapaliny použitou k čištění zlikvidovat předpisově a šetrně vůči životnímu prostředí!

Tankování pohonných hmot



Příprava stroje

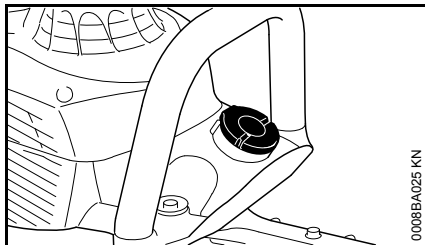

- Uzávěr nádržky a okolí před naplněním pečlivě očistit, aby se do nádržky nedostala žádná nečistota.
- Stroj uvést do takové polohy, aby uzávěr nádržky směřoval nahoru.

Otevření

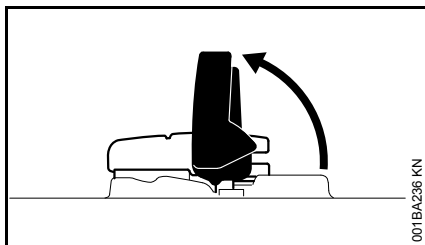

- Křídlo uzávěru nádržky vyklopit.

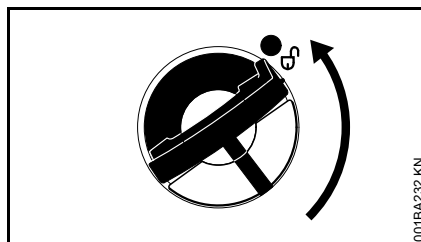

- Uzávěrem nádržky pootočit (cca. 1/4 otáčky).

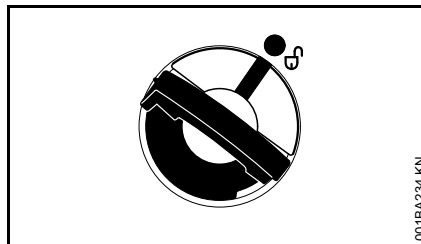

Značky na uzávěru nádržky a na palivové nádržce spolu musejí lícovat.

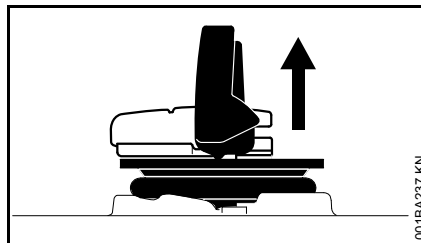

- Uzávěr nádržky sejmout.

Tankování paliva

Při plnění palivo nerozlít a nádržku neplnit až po okraj.

STIHL doporučuje použít plnicí systém STIHL pro plnění palivem (zvláštní příslušenství).

- Palivo natankovat.

Uzavření

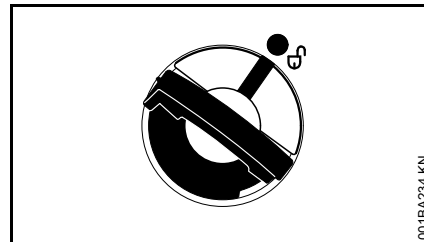

Křídlo uzávěru je v kolmé poloze:

- Uzávěr nádržky vsadit – značky na uzávěru nádržky a na palivové nádržce spolu musejí lícovat.
- Uzávěr nádržky zatlačit dolů až na doraz.

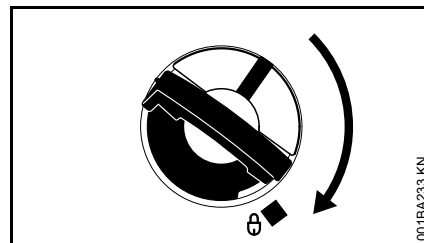

- Uzávěr nádržky v zatlačené poloze držet a otáčet jím ve směru chodu hodinových ručiček tak, až se zaaretuje.

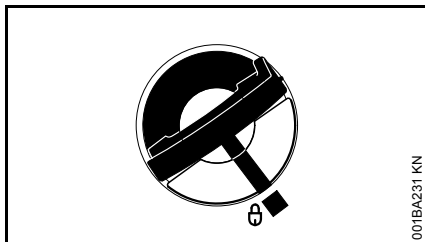

001BA231 KN

Pak značky na uzávěru nádržky a na palivové nádržce spolu lícuji.

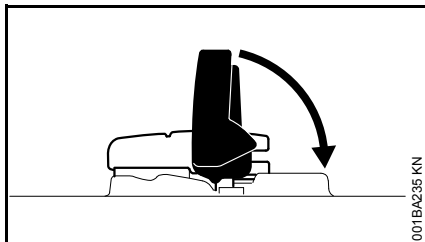

001BA235 KN

- Křídlo sklopit.

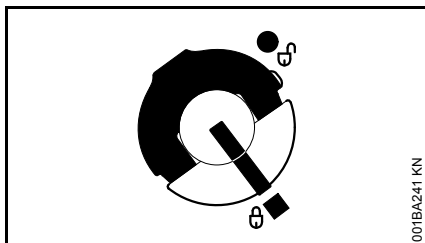

001BA241 KN

Uzávěr nádržky je zaaretován.

Pokud se uzávěr nádržky nedá v palivové nádržce zaaretovat

Spodní část uzávěru nádržky je oproti vrchní části pootočená.

- Uzávěr nádržky vyjmout z palivové nádržky a opticky z vrchní strany zkontrolovat.

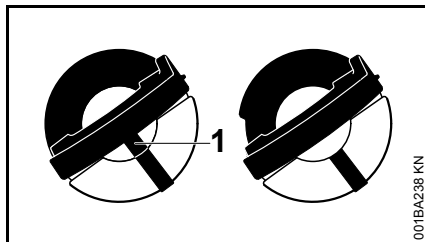

001BA238 KN

Vlevo: Spodní část uzávěru nádržky je pootočená – uvnitř ležící značka (1) lícuje s vnější značkou.

Vpravo: Spodní část uzávěru nádržky je ve správné poloze – uvnitř ležící značka se nachází pod křídlem uzávěru nádržky. Nelícuje s vnější značkou.

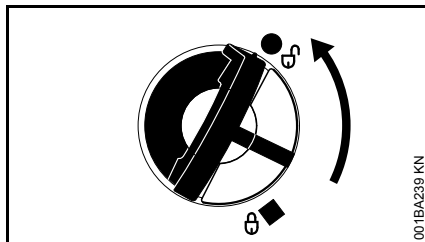

001BA239 KN

- Uzávěr nádržky vsadit a tak dlouho jím otáčet v protisměru chodu hodinových ručiček, až zapadne do sedla plnicího nátrubku.
- Uzávěrem nádržky dále otáčet v protisměru chodu hodinových ručiček (cca. 1/4 otáčky) – spodní část uzávěru nádržky se tím otočí do správné polohy.
- Uzávěrem nádržky otáčet ve směru chodu hodinových ručiček a uzavřít ho – viz odstavec "Uzavření".

Startování / vypínání stroje

Polohy a funkce kombinované ovládací páčky

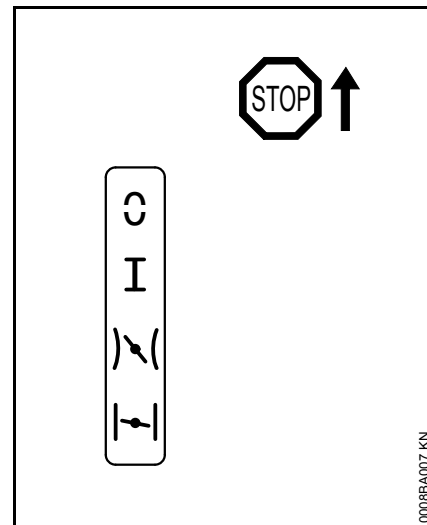

0008BA007 KN

STOP resp. ⏹ – pro vypnutí zapalování je třeba kombinovanou ovládací páčku zatlačit směrem ke **STOP** resp. ⏹. Po puštění se kombinovaná ovládací páčka odpruží zpět do provozní polohy **I** a zapalování se automaticky opět zapne.



Provozní poloha I – motor běží nebo může naskočit



Startovací plyn *| – v této poloze se startuje teplý motor – kombinovaná ovládací páčka přeskočí při zaktivování plynové páčky do provozní polohy **I**.

Sytič je zavřený | – v této poloze se startuje studený motor – kombinovaná ovládací páčka přeskočí při aktivaci plynové páčky do provozní polohy **I**.

Nastavení kombinované ovládací páčky

K přesunutí kombinované ovládací páčky z provozní polohy I do polohy zavřeného sytiče  stiskněte a podržte zároveň pojistku plynové páčky a plynovou páčku – nastavte kombinovanou ovládací páčku.

K nastavení na startovací plyn  kombinovanou ovládací páčku nastavte nejdříve do polohy zavřeného sytiče , poté kombinovanou ovládací páčku zatlačit do polohy startovacího plynu .

Stisknutím pojistky plynové páčky a současným krátkým stisknutím plynové páčky přeskóčí kombinovaná ovládací páčka z polohy startovacího plynu  resp. z polohy zavřeného sytiče  do provozní polohy I.

K vypnutí motoru posunout kombinovanou ovládací páčku směrem ke **STOP** resp.  po puštění se kombinovaná ovládací páčka odpruží zpět do provozní polohy I.

Startování motoru

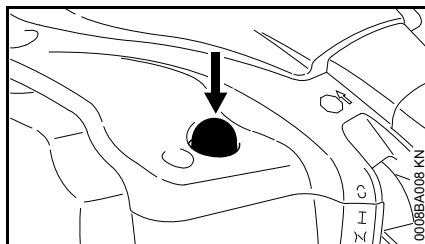

- Nejméně 5 x stiskněte tlačítko ručního palivového čerpadla – i když je průhledné tlačítko ještě naplněno palivem.
- Kombinovanou ovládací páčku nastavit patřičně podle teploty motoru.

Studený motor (studený start)

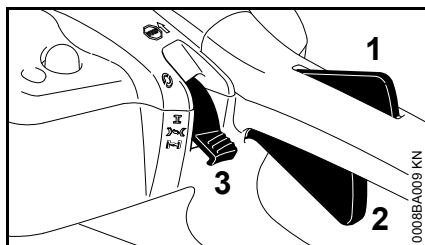

- Stiskněte zároveň pojistku plynové páčky (1) a plynovou páčku (2) – obě páčky podržte stisknuté.
- Kombinovanou ovládací páčku (3) nastavte na .
- Uvolněte pojistku plynové páčky (1), plynovou páčku (2) a kombinovanou ovládací páčku

Teplý motor (teplý start)

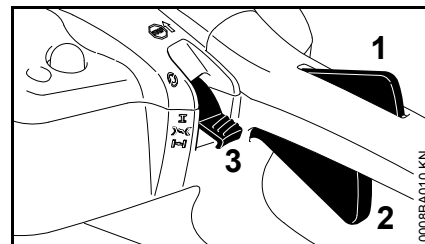

- Stiskněte zároveň pojistku plynové páčky (1) a plynovou páčku (2) – obě páčky podržte stisknuté.
- Kombinovanou páčku (3) nastavte na .
- Uvolněte pojistku plynové páčky (1), plynovou páčku (2) a kombinovanou ovládací páčku

Tuto polohu použít i v případě, že motor již běžel, je však ještě stále studený.

Startování

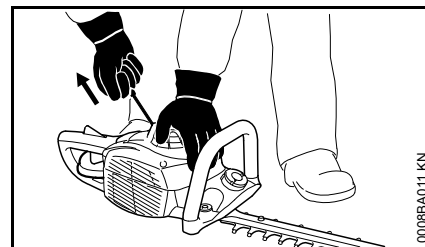

- Stroj uložit bezpečně na zem.
- Sejmout ochranný kryt nožů – postříhová lišta se nesmí dotýkat ani země, ani žádných jiných předmětů.
- Zajmout bezpečný postoj.

- Stroj přitlačovat levou rukou položenou na tělese ventilátoru pevně k zemi.
- Pravou rukou uchopit startovací rukojeť.

Provedení bez ErgoStartu

- Startovací rukojeť pomalu vytahovat až na první znatelný doraz a potom rychle a silně vytáhnout.

UPOZORNĚNÍ

Lanko nikdy nevytahovat úplně až na konec – **hrozí nebezpečí přetržení!**

- Startovací rukojeť nepustit rychle zpátky – pomalu ji popouštět nazpět tak, aby se startovací lanko správně navinulo.

Provedení s ErgoStartem

- Startovací rukojeť stejnoměrnou silou vytáhnout.

Jakmile motor běží

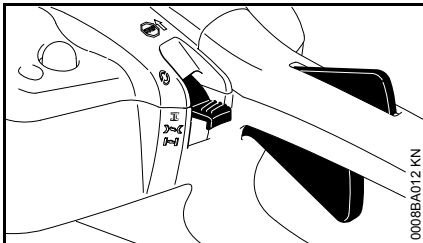

- Stisknout pojistku plynové páčky a přidat plyn – kombinovaná ovládací páčka přeskočí do provozní polohy **I** – po studeném startu

nechat motor za několikrát opakovaně pozmeněné velikosti zátěže chodem zahřát.

VAROVÁNÍ

Při správně seřízeném karburátoru se nože postřihové lišty nesmějí ve volnoběžných otáčkách motoru pohybovat!

Stroj je připraven k práci.

Vypnutí motoru

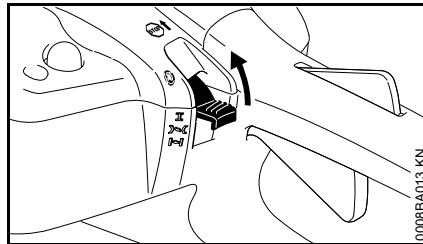



- Kombinovanou ovládací páčku nastavit směrem ke **STOP** resp.  – po uvolnění kombinovaná ovládací páčka odpruží zpět do provozní polohy **I**.

Další pokyny pro startování

Motor se v poloze pro studený start **I** nebo při akceleraci zastavuje

- Kombinovanou ovládací páčku nastavit na  – startovat dále tak dlouho, až se motor rozběhne.

Motor při nastavení na polohu teplého startu  **nestartuje.**

- Kombinovanou ovládací páčku nastavit na  – startovat dále tak dlouho, až se motor rozběhne.

Motor nenaskočí.

- Zkontrolovat, jsou-li všechny ovládací prvky správně nastavené.
- Zkontrolovat, je-li v palivové nádržce palivo, případně palivo doplnit.
- Zkontrolovat, je-li nástrčka zapalovací svíčky správně nasazena.
- Proces startování opakovat.

Při úplném spotřebování paliva a opětém naplnění nádržky

- Průhledné tlačítko ručního palivového čerpadla po natankování alespoň pětkrát stisknout – i když je průhledné tlačítko naplněno palivem.
- Kombinovanou ovládací páčku nastavit patřičně podle teploty motoru.
- Motor opět nastartovat.

Provozní pokyny

Při prvním uvedení do provozu

Nový stroj neprovozovat v pásmu vysokých otáček bez zatížení až do spotřeby třetí náplně nádržky, aby během doby záběhu nedošlo k žádnému přidavnému zatížení. Během doby záběhu se musejí všechny pohyblivé části vzájemně sehrát – v hnacím ústrojí existuje v této fázi zvýšený třecí odpor. Motor dosáhne svého maximálního výkonu teprve až po spotřebování 5 až 15 náplní nádržky.

Při práci

Po delším provozu při plném zatížení nechat motor před zastavením ještě krátkou dobu běžet ve volnoběhu, až se proudem chladicího vzduchu odvede většina tepla, tím se zabrání extrémnímu zatížení součástí uspořádaných na hnacím ústrojí (zapalování, karburátoru) přílišnou akumulací tepla.

Po skončení práce

Při krátkodobém přerušení provozu: Motor nechat vychladnout. Stroj s naplněnou palivovou nádržkou skladovat až do příštího použití na suchém místě, nikdy ne v blízkosti zdrojů způsobujících vznícení paliva. Při delším přerušení provozu – viz "Skladování stroje".

Čištění vzduchového filtru

Při znatelném poklesu výkonu motoru

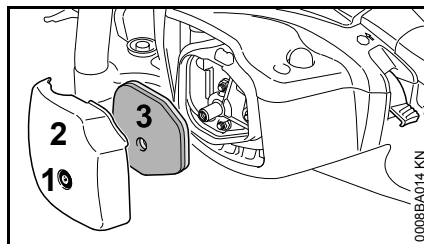

- Šroub (1) vyšroubovat a víko filtru (2) sejmout – šroub (1) je ve víku filtru (2) připevněn tak, že ho nelze ztratit.
- Okolí filtru zbavit hrubých nečistot.
- Sejmout filtr (3).
- Filtr vyměnit – v nouzovém případě ho vyklepat nebo vyfoukat – nikdy ho nepřat.
- Poškozené díly vyměnit.
- Vsadit filtr (3).
- Nasadit víko filtru (2) a pevně je přišroubovat.

Seřizování karburátoru

Základní informace

Karburátor se z továrny dodává se standardním seřízením.

Toto seřízení karburátoru zajišťuje, že je do motoru za všech provozních podmínek přiváděna optimální směs paliva a vzduchu.

Standardní seřízení

- Vypnutí motoru
- Zkontrolovat žací nože – v případě potřeby je vyčistit (musejí být čisté, snadno pohyblivé, nezdeformované)
- Zkontrolovat vzduchový filtr – v případě potřeby ho vyčistit či vyměnit.

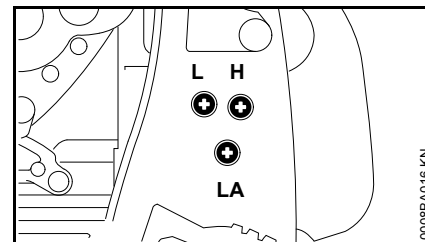

- Hlavním seřizovacím šroubem (H) otočit v protisměru chodu hodinových ručiček až na doraz – max. 3/4 otáčky.
- Seřizovacím šroubem volnoběhu (L) otáčet až na doraz s cítem ve směru chodu hodinových

ručiček – poté jím otočit 3/4 otáčky v protisměru chodu hodinových ručiček.

Seřízení volnoběhu

- Provést standardní seřízení.
- Motor nastartovat a nechat ho za chodu zahřát.

Motor se ve volnoběhu zastavuje

- Dorazovým šroubem volnoběhu (LA) pootáčet ve směru chodu hodinových ručiček tak dlouho, až se žací nože rozběhnou – potom jím otočit zpět asi o 1 otáčku.

Nože se ve volnoběhu pohybují

- Dorazovým šroubem volnoběhu (LA) pootáčet v protisměru chodu hodinových ručiček tak dlouho, až se žací nože zastaví – potom jím otočit ještě asi o 1 otáčku ve stejném směru.

!VAROVÁNÍ

Pokud se nože postříhové lišty po provedeném seřízení ve volnoběhu nezastaví, je třeba nechat stroj opravit u odborného prodejce.

Motor běží ve volnoběhu nepravidelně – špatná akcelerace (navzdory změně seřízení LA)

Seřízení volnoběhu je příliš chudé.

- Šroubem volnoběžných otáček (L) pootáčet s citem v protisměru chodu hodinových ručiček cca. 1/4 otáčky

tak, až motor běží pravidelně a dobře akceleruje – max. až na doraz.

Motor se při výkyvu stroje ve volnoběhu zastavuje

Seřízení volnoběhu je příliš bohaté.

- Seřizovacím šroubem volnoběhu (L) otočte postupně ve směru hodinových ručiček asi po 1/4 otáčky tak, až motor vykazuje stabilní volnoběžné otáčky – maximálně až na doraz

Po každé korektuře na seřizovacím šroubu volnoběhu (L) je většinou nutná i korektura na dorazovém šroubu volnoběhu (LA).

Korektura seřízení karburátoru při práci v horách

Pokud není výkon motoru při práci uspokojivý, je eventuálně nutné provést nepatrnou korekturu:

- Provést standardní seřízení.
- Motor nechat za chodu zahřát.
- Hlavním seřizovacím šroubem (H) mírně pootáčet ve směru chodu hodinových ručiček (chudší směs) – max. až na doraz.

⚙️UPOZORNĚNÍ

Po návratu z horských podmínek vrátit seřízení karburátoru opět do standardního seřízení.

Při seřízení na příliš chudou směs hrozí nebezpečí poškození hnacího ústrojí nedostatečným mazáním a přehřátím.

Kontrola zapalovací svíčky

- Při neuspokojivém výkonu motoru, špatném startování nebo poruchách při volnoběhu je třeba zkontrolovat nejdříve zapalovací svíčku.
- Po cca. 100 provozních hodinách zapalovací svíčku vyměnit – při silně opálených elektrodách již dříve – používat pouze firmou STIHL povolené, odrušené zapalovací svíčky – viz "Technická data".

Demontáž zapalovací svíčky

- Vypnout motor.

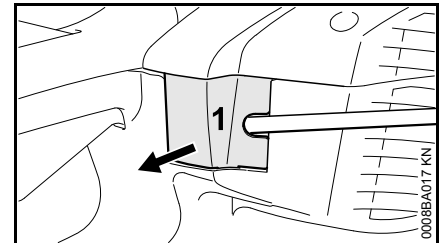

- Klapku (1) opatrně vypáčit vhodným nářadím (např. kombiklíčem).

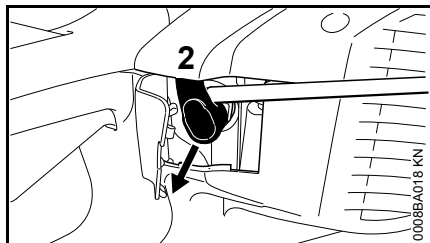

- Nástrčku zapalovací svíčky (2) stáhnout – vypáčit vhodným nářadím (např. kombiklíčem).
- Zapalovací svíčku vyšroubovat.

Zkontrolovat zapalovací svíčku.

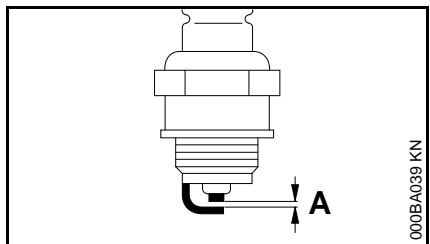

- Znečištěnou zapalovací svíčku vyčistit.
- Zkontrolujte vzdálenost elektrod (A) popřípadě seřídte, hodnota vzdálenosti – viz "Technická data".
- Odstranit příčiny znečištění zapalovací svíčky.

Možné příčiny znečištění:

- příliš mnoho motorového oleje v palivu
- znečištěný vzduchový filtr
- nepříznivé provozní podmínky

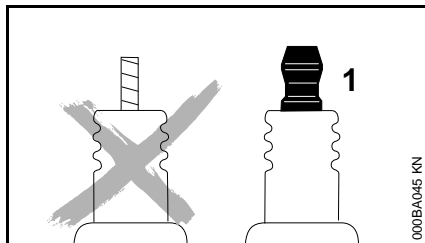

! VAROVÁNÍ

Při nedotažené nebo chybějící přípojovací matici (1) mohou vznikat jiskry. Při práci ve snadno zápalném nebo hořlavém prostředí, může dojít k požáru nebo výbuchu. Může dojít k těžkým úrazům osob a k věcným škodám.

- používejte odrušené zapalovací svíčky s pevnou přípojovací maticí

Montáž zapalovací svíčky

- Zapalovací svíčku rukou vsadit a zašroubovat.
- Zapalovací svíčku utáhnout.
- Nástrčku zapalovací svíčky opět **pevně** namáčkнуть na zapalovací svíčku.

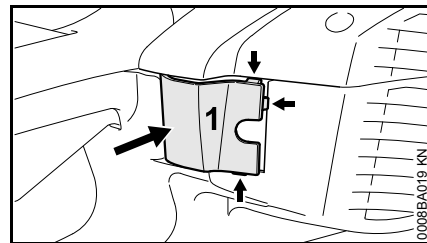

- Klapku (1) uzavřít – nejdříve nahoře, potom dole – zářázkové výstupky (šipky) musejí zapadnout.

Mazání převodovky

Pouze při komerčním použití –
kontrolovat po každých 25 provozních
hodinách.

HS 46

K mazání převodovky nožů používat
převodový tuk STIHL pro zahradní
nůžky (zvláštní příslušenství).

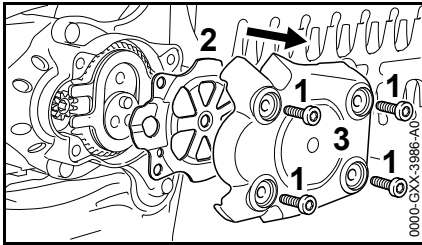

- Šrouby (1) na spodní straně motorových zahradních nůžek vyšroubovat.
- Přidržnou destičku (2) a víko převodovky (3) sejmout.

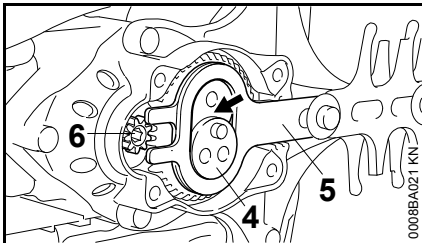

- Tuk vmáchnout po dávkách mezi excentrem (4) a postřihovou lištou (5) do převodovky (šipka) (max. 5 g (1/5 oz.)) – přitom klíčem s vnitřním šestihranem otáčet

pastorkem pohonu (6), aby se tuk
stejněměrně rozdělil – vyhnout se
kontaktu s ostrými noži postřihové
lišty – hrozí nebezpečí úrazu!

UPOZORNĚNÍ

Převodovou skříň nikdy zcela
nenaplňovat tukem.

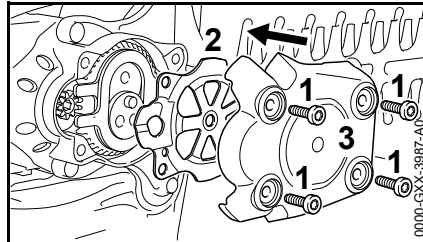

- Přidržnou destičku (2) přiložit tak, aby lícovala se skříňí převodovky.
- Víko převodovky (3) přiložit, šrouby (1) zašroubovat a pevně utáhnout.

HS 56

K mazání převodovky nožů používat
převodový tuk STIHL pro zahradní
nůžky (zvláštní příslušenství).

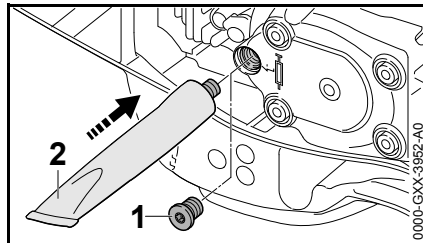

- Uzávěrný šroub (1) na spodní straně zahradních nůžek vyšroubovat – není-li na jeho vnitřní

straně viditelný žádný tuk, pak
vešroubovat tubu s převodovým
tukem (2).

- Do skříňí převodovky vmáchnout až 5 g (1/5 oz.) tuku.

UPOZORNĚNÍ

Převodovou skříň nikdy zcela
nenaplňovat tukem.

- Tubu s tukem vyšroubovat.
- Uzávěrný šroub opět zašroubovat a pevně utáhnout.

Skladování stroje

Při provozních přestávkách delších než cca. 3 měsíce

- Nože postřihové lišty vyčistit, zkontrolovat jejich stav a nastříkat rozpouštědlem pryskyřic značky STIHL.
- Palivovou nádržku na dobře větraném místě vyprázdnit a vyčistit.
- Palivo předpisově a s ohledem na životní prostředí zlikvidovat.
- Karburátor vyjet do prázdna, jinak by mohlo dojít ke slepení membrán v karburátoru.
- Nasadit ochranný kryt postřihové lišty.
- Stroj důkladně vyčistit, obzvláště žebra válce a vzduchový filtr.
- Stroj uskladnit na suchém a bezpečném místě, k zavěšení použít integrované závěsné očko na rukojeti. Chránit před použitím nepovolanými osobami (např. dětmi).

Ostření nožů postřihové lišty

Pokud klesá řezný výkon, nože špatně stříhají, větvičky často uváznou mezi noži postřihové lišty: nože postřihové lišty je třeba znovu naostřit.

Naostření by se mělo nechat provést u odborného prodejce pomocí ostřicího přístroje. STIHL doporučuje odborného prodejce výrobků STIHL.

Jinak by se měl používat plochý pilník. Pilník vést za dodržení předepsaného úhlu (viz kapitola "Technická data") k ploše nože.

- Ostřit jenom ostří břitu – nikdy pilníkem nebrousit ani tupé přesahy nožů postřihové lišty, ani ochrannou postřihovou lištu (viz "Důležité konstrukční díly").
- Ostřit vždy směrem k ostří břitu.
- Pilník smí zabírat pouze při pohybu vpřed – při zpětném pohybu ho nadzvedout.
- Otřepy na nožích odstranit brouskem.
- Ubírat jen málo materiálu.
- Po naostření – odstranit prach z pilování nebo broušení a nůž nastříkat rozpouštědlem pryskyřic značky STIHL.



UPOZORNĚNÍ

Nikdy nepracovat s tupými nebo poškozenými noži postřihové lišty – následkem je příliš silné zatížení stroje a neuspokojivý postřihový výkon.

Pokyny pro údržbu a ošetřování

Následující údaje se vztahují na běžné pracovní podmínky. Při ztížených podmínkách (velký výskyt prachu atd.) a v případě delší denní pracovní doby se musejí uvedené intervaly odpovídajícím způsobem zkrátit.		před započítáním práce	po ukončení práce resp. denně	po každém naplnění palivové nádržky	týdně	měsíčně	ročně	při poruše	při poškození	podle potřeby
Kompletní stroj	optická kontrola (stav, těsnost)	X		X						
	vyčistit		X							
Ovládací rukojeť	Funkční kontrola	X		X						
Vzduchový filtr	vyčistit							X		X
	vyměnit								X	
Ruční palivové čerpadlo (pokud je použito)	zkontrolovat	X								
	nechat opravit odborným prodejcem ¹⁾								X	
Sací hlava v palivové nádržce	nechat provést kontrolu odborným prodejcem ¹⁾							X		
	nechat vyměnit odborným prodejcem ¹⁾						X		X	X
Palivová nádržka	vyčistit							X		X
Karburaťor	zkontrolovat volnoběh	X		X						
	doseřídít volnoběh									X
zapalovací svíčka	seřídít vzdálenost mezi elektrodami							X		
	vždy po 100 provozních hodinách vyměnit									
Otvor pro nasávání chladicího vzduchu	optická kontrola		X							
	vyčistit									X
Přístupné šrouby a matice (mimo seřizovacích šroubů)	dotáhnout									X
Antivibrační prvky	optická kontrola	X								
	nechat vyměnit odborným prodejcem ¹⁾							X	X	

Následující údaje se vztahují na běžné pracovní podmínky. Při ztížených podmínkách (velký výskyt prachu atd.) a v případě delší denní pracovní doby se musejí uvedené intervaly odpovídajícím způsobem zkrátit.		před započítáním práce	po ukončení práce resp. denně	po každém naplnění palivové nádržky	týdně	měsíčně	ročně	při poruše	při poškození	podle potřeby
Nože postříhové lišty	vyčistit		X							
	naostřit ¹⁾									X
	optická kontrola	X								
	nechat vyměnit odborným prodejcem ¹⁾								X	
Mazání převodovky	pouze při komerčním použití – po každých 25 provozních hodinách zkontrolujte a v případě potřeby doplňte převodový tuk STIHL									
Bezpečnostní nálepka	vyměnit								X	
¹⁾ STIHL doporučuje odborné prodejce výrobků STIHL										

Jak minimalizovat opotřebení a jak zabránit poškození

Dodržením údajů tohoto návodu k použití se zabrání přílišnému opotřebení a poškození stroje.

Použití, údržbu a skladování stroje je bezpodmínečně nutné provádět pečlivě tak, jak je popsáno v tomto návodu k použití.

Za veškeré škody, které budou způsobeny nedodržením bezpečnostních předpisů a pokynů pro obsluhu a údržbu, nese odpovědnost sám uživatel. Toto platí speciálně pro níže uvedené případy:

- firmou STIHL nepovolené změny provedené na výrobku
- použití nástrojů nebo příslušenství, které nejsou pro stroj povoleny, nejsou vhodné nebo jsou provedeny v méněhodnotné kvalitě
- účelu stroje neodpovídajícímu použití
- použití stroje při sportovních a soutěžních akcích
- škody, vzniklé následkem dalšího použití stroje s poškozenými konstrukčními díly

Údržbářské úkony

Veškeré, v kapitole "Pokyny pro údržbu a ošetřování" uvedené úkony musejí být prováděny pravidelně. Pokud tyto úkony nemůže provést sám uživatel, musí jimi být pověřen odborný prodejce.

STIHL doporučuje nechat provádět údržbářské a opravářské úkony pouze u autorizovaného, odborného prodejce výrobků STIHL. Autorizovaným odborným prodejcům výrobků STIHL jsou pravidelně nabízena odborná školení a k jejich dispozici jsou dodávány Technické informace.

V případě neprovedení nebo neodborném provedení těchto úkonů může dojít ke škodám na stroji, za které nese zodpovědnost pouze sám uživatel. Jedná se mimo jiné o:

- škody na hnacím ústrojí vzniklé následkem opožděné či nedostatečné údržby (např. vzduchový a palivový filtr), nesprávným seřízením karburátoru nebo nedostatečným čištěním vedení chladicího vzduchu (žeber nasávání vzduchu, žeber válce)
- škody způsobené korozí a jiné škody vzniklé následkem nesprávného skladování
- škody na stroji v důsledku použití kvalitativně méněhodnotných náhradních dílů.

Součásti podléhající rychlému opotřebení

Některé díly stroje podléhají i při předpisům a určení odpovídajícímu používání přirozenému opotřebení a v závislosti na délce použití je třeba tyto díly včas vyměnit. Jedná se mimo jiné o:

- nože postřihové lišty
- spojku
- filtry (pro vzduch, palivo)
- startovací zařízení

- zapalovací svíčku
- tlumicí prvky antivibračního systému

Důležité konstrukční prvky

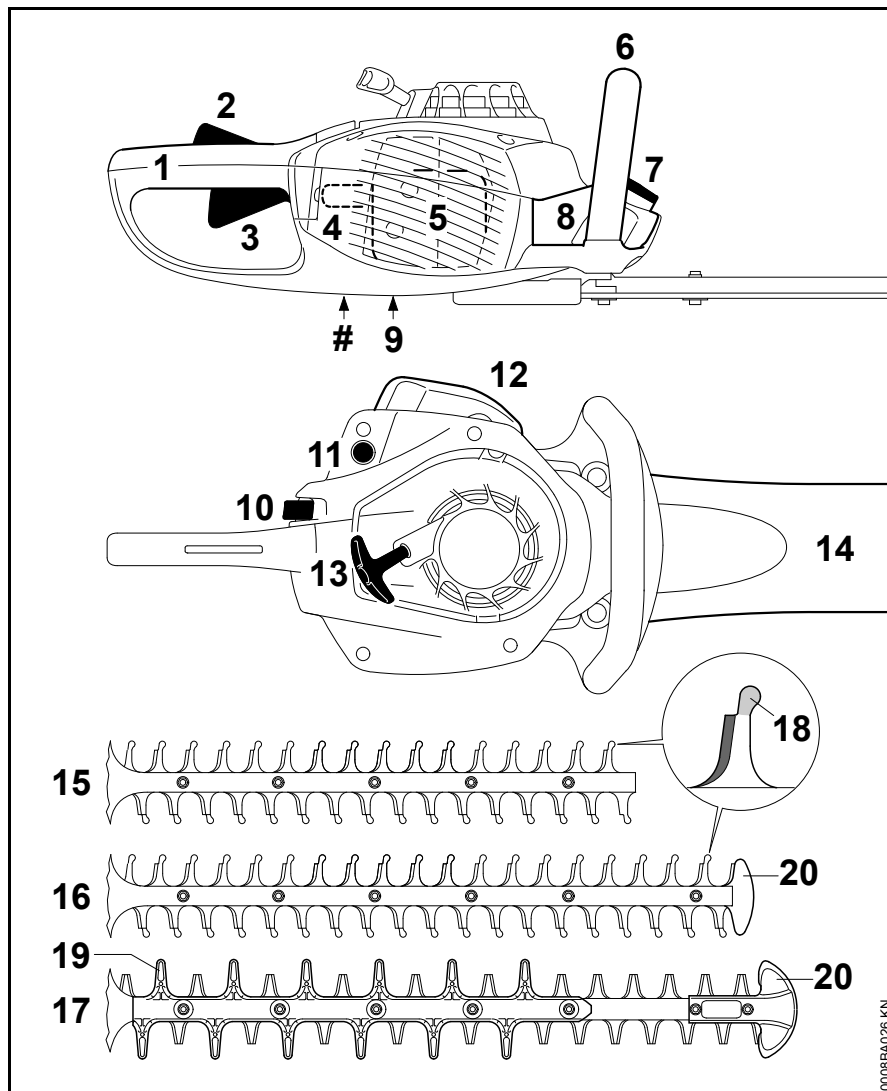

- 1 Ovládací rukojeť
- 2 pojistka plynové páčky
- 3 plynová páčka
- 4 nástrčka zapalovací svíčky
- 5 tlumič výfuku
- 6 přední trubková rukojeť
- 7 uzávěr palivové nádržky
- 8 Palivová nádržka
- 9 seřizovací šrouby karburátoru
- 10 kombinovaná ovládací páčka
- 11 Ruční čerpadlo paliva
- 12 Víko filtru
- 13 startovací rukojeť
- 14 ochranný kryt postřihové lišty
- 15 žací nůž HS 46
- 16 žací nůž HS 46 C
- 17 žací nůž HS 56 C
- 18 tupý přesah (integrovaná ochrana proti pořezání)
- 19 ochrana proti pořezání
- 20 Ochranný kryt špičky postřihové lišty pro práci nízko nad zemí
- # Výrobní číslo

0006BA026 KN

Technická data

Hnací ústrojí

Jednoválcový dvoudobý motor STIHL

zdvihový objem:	21,4 cm ³
Vrtání válce:	33 mm
Zdvih pístu:	25 mm
Výkon podle ISO 7293:	0,65 kW (0,9 k) při 8500 1/min
Volnoběžné otáčky:	2750 1/min
Rozpojovací otáčky:	9300 1/min

Zapalování

Elektronicky řízené magneto

Zapalovací svíčka (odrušená):	NGK CMR6H, BOSCH USR4AC
Vzdálenost elektrod:	0,5 mm

Palivový systém

Na poloze nezávislý membránový karburátor s integrovaným čerpadlem paliva

Obsah palivové nádržky:	280 cm ³ (0,28 l)
-------------------------	------------------------------

Nože postřihové lišty

HS 46

oboustranně stříhající, jednostranně naostřené	
Úhel ostření k rovině nožů:	35°
Vzdálenost zubů:	30 mm
Počet zdvihů:	3600 1/min
Řezná délka:	450 mm

HS 46 C

oboustranně stříhající, jednostranně naostřené	
Úhel ostření k rovině nožů:	35°
Vzdálenost zubů:	30 mm
Počet zdvihů:	3600 1/min
Řezná délka:	550 mm

HS 56 C

oboustranně stříhající, oboustranně naostřené	
Úhel ostření k rovině nožů:	45°
Vzdálenost zubů:	34 mm
Počet zdvihů:	3600 1/min
Řezná délka:	600 mm

Hmotnost

Kompletní stroj s postřihovým zařízením, s prázdnou nádržkou paliva

HS 46

Řezná délka 450 mm:	4,0 kg
---------------------	--------

HS 46 C

Řezná délka 550 mm:	4,3 kg
---------------------	--------

HS 56 C

Řezná délka 600 mm:	4,5 kg
---------------------	--------

Akustické a vibrační hodnoty

Ke zjištění akustických a vibračních hodnot jsou volnoběh a nominální maximální otáčky zohledněny v poměru 1:4.

Podrobnější údaje ke splnění "Směrnice pro zaměstnavatele: Víbrace 2002/44/EG" viz www.stihl.com/vib

Hladina akustického tlaku L_{peq} podle ISO 10517 (ISO 11201)

HS 46:	95 dB(A)
HS 46 C:	95 dB(A)
HS 56 C:	95 dB(A)

Hladina akustického výkonu L_w podle ISO 10517 (ISO 3744)

HS 46:	107 dB(A)
HS 46 C:	107 dB(A)
HS 56 C:	107 dB(A)

Vibrační hodnota $a_{hv,eq}$ podle ISO 10517

HS 46

Rukojeť vlevo:	4,5 m/s ²
Rukojeť vpravo:	4,9 m/s ²

HS 46 C

Rukojeť vlevo:	4,5 m/s ²
Rukojeť vpravo:	4,9 m/s ²

HS 56 CRukojeť vlevo: 4,7 m/s²Rukojeť vpravo: 5,5 m/s²

Pro hladinu akustického tlaku a hladinu akustického výkonu činí faktor-K podle RL 2006/42/EG = 2,0 dB(A); pro vibrační hodnotu činí faktor-K podle RL 2006/42/EG = 2,0 m/s².

REACH

REACH je názvem vyhlášky EG o registraci, klasifikaci a povolení chemikálií.

Informace ke splnění vyhlášky (EG) REACH č. 1907/2006 viz www.stihl.com/reach

Emisní hodnoty spalín

V typovém homologačním řízení EU naměřená hodnota CO₂-je uvedena pod www.stihl.com/co2 v pro výrobek specifických Technických datech.

Naměřená hodnota CO₂ byla zjištěna na reprezentativním motoru podle normovaného zkušebního procesu za laboratorních podmínek a není žádnou výslovnou nebo implikovanou zárukou výkonu určitého motoru.

Díky v tomto návodu k použití popsanému, účelu odpovídajícímu použití a údržbě jsou splněny požadavky na spalinové emise. Při změnách na motoru provozní povolení zaniká.

Pokyny pro opravu

Uživatelé tohoto stroje smějí provádět pouze takové údržbářské a ošetřovací úkony, které jsou popsány v tomto návodu k použití. Obsáhlejší opravy smějí provádět pouze odborní prodejci.

STIHL doporučuje nechat provádět údržbářské a opravářské úkony pouze u autorizovaného, odborného prodejce výrobků STIHL. Autorizovaným odborným prodejcům výrobků STIHL jsou pravidelně nabízena odborná školení a k jejich dispozici jsou dodávány Technické informace.

Při opravách do stroje montovat pouze firmou STIHL pro daný typ stroje povolené náhradní díly nebo technicky adekvátní díly. Používat pouze vysokojakostní náhradní díly. Jinak hrozí eventuální nebezpečí úrazů nebo poškození stroje.

Firma STIHL doporučuje používat originální náhradní díly značky STIHL.

Originální náhradní díly značky STIHL se poznají podle číselného označení náhradních dílů STIHL, podle loga **STIHL** a případně podle znaku  pro náhradní díly STIHL (na drobných součástkách může být také uveden pouze tento znak).

Likvidace stroje

Při likvidaci dbát na v dané zemi platné předpisy o likvidaci.

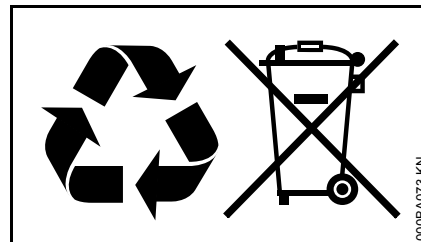

Výrobky STIHL nepatří do domácího odpadu. Výrobek STIHL, akumulátor, příslušenství a obal odevzdat do sběrný pro recyklaci zohledňující ochranu životního prostředí.

Aktuální informace o likvidaci jsou k dostání u odborného, autorizovaného prodejce výrobků STIHL.

Prohlášení o konformitě EU

ANDREAS STIHL AG & Co. KG
Badstr. 115
D-71336 Waiblingen

Německo

prohlašuje ve vlastní zodpovědnosti, že

konstrukce: zahradní nůžky
tovární značka: STIHL
typ: HS 46
HS 46 C
HS 56 C

sériová identifikace: 4242
zdvihový objem: 21,4 cm³

odpovídá patřičným předpisům ve znění
směrnic 2006/42/EG, 2014/30/EU a
2000/14/EG a byl vyvinut a vyroben ve
shodě s níže uvedenými normami ve
verzích platných vždy k výrobnímu datu:

EN ISO 10517, EN 55012,
EN 61000-6-1

Ke zjištění naměřené a zaručené
hladiny akustického výkonu bylo
postupováno dle směrnice 2000/14/EG,
příloha V, za aplikace normy
ISO 11094.

Naměřená hladina akustického výkonu

105 dB(A)

Zaručená hladina akustického výkonu

107 dB(A)

Technické podklady jsou uloženy u:

ANDREAS STIHL AG & Co. KG
Produktzulassung

Rok výroby stroje a výrobní číslo jsou
uvedeny na stroji.

Waiblingen, 28.10.2016

ANDREAS STIHL AG & Co. KG

v zast.



Thomas Elsner

vedoucí managementu výrobků a
služeb



Adresy

Hlavní sídlo firmy STIHL

ANDREAS STIHL AG & Co. KG
Postfach 1771
71307 Waiblingen

Distribuční společnosti STIHL

NĚMECKO

STIHL Vertriebszentrale AG & Co. KG
Robert-Bosch-Straße 13
64807 Dieburg
Telefon: +49 6071 3055358

RAKOUSKO

STIHL Ges.m.b.H.
Fachmarktstraße 7
2334 Vösendorf
Telefon: +43 1 86596370

ŠVÝCARSKO

STIHL Vertriebs AG
Isenrietstraße 4
8617 Mönchaltorf
Telefon: +41 44 9493030

ČESKÁ REPUBLIKA

Andreas STIHL, spol. s r.o.
Chrlická 753
664 42 Modřice

Dovozci firmy STIHL

BOSNA-HERCEGOVINA

UNIKOMERC d. o. o.
Bišće polje bb
88000 Mostar
Telefon: +387 36 352560
Fax: +387 36 350536

CHORVATSKO

UNIKOMERC – UVOZ d.o.o.

Sjedište:
Amruševa 10, 10000 Zagreb

Prodaja:
Ulica Kneza Ljudevita Posavskog 56,
10410 Velika Gorica

Telefon: +385 1 6370010
Fax: +385 1 6221569

TURECKO

SADAL TARIM MAKİNALARI DIŞ
TİCARET A.Ş.
Alsancak Sokak, No:10 I-6 Özel Parsel
34956 Tuzla, İstanbul
Telefon: +90 216 394 00 40
Fax: +90 216 394 00 44

0458-447-1021-B

tschechisch



www.stihl.com



0458-447-1021-B