

STIHL

STIHL HS 45

Használati utasítás



Tartalomjegyzék

| | |
|--|----|
| Ehhez a használati utasításhoz | 2 |
| Biztonsági előírások és munkatechnika | 2 |
| Alkalmazás | 8 |
| Üzemanyag | 9 |
| Üzemanyag betöltése | 10 |
| Motor beindítása / leállítása | 11 |
| Üzemeltetési tanácsok | 12 |
| Levegőszűrő tisztítása | 13 |
| A gázosító beállítása | 13 |
| Gyújtógyertya | 14 |
| Motor működése | 15 |
| Hajtómű kenése | 15 |
| A berendezés tárolása | 16 |
| Vágókések élezése | 16 |
| Ellenőrzés és karbantartás a szakkereskedésben | 17 |
| Karbantartási és ápolási tanácsok | 18 |
| Az elkopás csökkentése és a károsodások elkerülése | 20 |
| Fontos alkotórészek | 21 |
| Műszaki adatok | 22 |
| Javítási tanácsok | 23 |
| Eltávolítása | 23 |
| EK Megfelelőségi nyilatkozat | 23 |

Eredeti használati utasítás

Klímentesen fehéreltett papírra nyomtatott.
A nyomdai hibák növényi olajokkal tartalmaz. a papír újból felhasználható.

© ANDREAS STIHL AG & Co. KG, 2020
0458-253-1121-C-VAG.F20.
0000008587_003_H

STIHL

HS 45

Tisztelt Vevő!

Köszönjük, hogy a STIHL minőségi termékét választotta.

Ez a termék modern gyártási technikával és széleskörű minőségbiztosítási intézkedések mentén készült. Cégünk mindent megtesz azért, hogy Ön ezzel a berendezéssel elégedett legyen és azzal probléma nélkül dolgozhasson.

Ha a berendezéssel kapcsolatban kérdései lennének, kérjük, forduljon a kereskedőjéhez, vagy közvetlenül cégünk képviselőjéhez.

Tisztelettel,



Dr. Nikolas Stihl

Ez a használati utasítás szerzői jogvédelem alatt áll. Minden jog fenntartva, különös tekintettel a sokszorosításra, a fordításra és az elektronikus rendszerekben történő feldolgozásra.

Ehhez a használati utasításhoz

Képi szimbólumok

A berendezésen található képi szimbólumok jelentését ebben a használati utasításban részletesen ismertettük.

A készüléktől és a felszereltségtől függően a készüléken a következő képi szimbólumokat helyezhetik el.



Üzemanyagtartály;
benzinből és motorolajból
álló üzemanyag-keverék

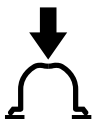

A kézi üzemanyagpumpa
működtetése

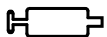

Nyílás a hajtóműzsír
számára



Készár

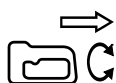

Elforgatható fogantyú

A szövegrészek jelölése



FIGYELMEZTETÉS

Figyelmeztetés baleset- és személyi sérülés, valamint jelentős anyagi károk veszélyére.



TUDNIVALÓ

Figyelmeztetés a berendezés vagy az alkotórészek sérülésének veszélyére.

Műszaki továbbfejlesztés

A STIHL cég valamennyi gépének és munkaeszközének állandó továbbfejlesztésén fáradozik; ezért a gép formájára, műszaki paramétereire és felszerelésére vonatkozóan a változtatás jogát fenntartjuk.

Ezért az ebben a használati utasításban közölték alapján, és az ábrák szerint támasztott követeléseknek eleget tenni nem tudunk.

Biztonsági előírások és munkatechnika



A motoros berendezéssel történő munkavégzéskor különleges óvintézkedéseket kell foganatosítani, mivel a munkavégzés éles szerszámokkal és a kés nagy sebessége mellett történik.



Az első üzembe helyezés előtt figyelmesen át kell olvasni a teljes használati utasítást és biztonságos helyen kell őrizni azt a későbbi használatához. A használati utasításban közölt szabályok figyelmen kívül hagyása életveszélyt okozhat.

Tartsa be az adott országban érvényes biztonsági előírásokat, pl. a szakmai szervezetek, a társadalombiztosítási pénztárak, a munkavédelmi hatóságok és hasonlóak előírásait.

Aki először dolgozik a motoros berendezéssel: Kérje meg az eladót vagy más szakembert, hogy mutassa be a berendezés biztonságos használatát – vagy vegyen részt szaktanfolyamon.

Fiatalkorúak nem dolgozhatnak a motoros berendezéssel – kivéve azokat a 16 éven felüli fiatalokat, akik felügyelet melletti betanításon vesznek részt.

Tartsa távol a gyermekeket, az állatokat és a nézelődőket.

Ha a motoros berendezést nem használja, akkor azt úgy állítsa le, hogy az senkit se veszélyeztessen. Illéktelenek ne férjenek hozzá a motoros berendezéshez.

A felhasználó tartozik felelősséggel a más személyeket vagy azok tulajdonát érintő balesetekért, illetve veszélyekért.

A motoros berendezést csakis olyan személyeknek adja oda vagy kölcsönözze, akik ezt a kivittelt és annak kezelését jól ismerik – minden esetben adja át a használati utasítást is.

A hangot kibocsátó motoros gépek használatának időtartamát országos és helyi előírások korlátozhatják.

Aki a motoros berendezéssel dolgozik, legyen kipihent, egészséges és jó állapotban.

Aki egészségügyi okok miatt nem végezhet nehéz testi munkát, az kérdezze meg kezelőorvosát, hogy dolgozhat-e a motoros berendezéssel.

Csak szívritmusszabályozóval rendelkezőknek szóló tanácsok: A gép gyűjtőberendezése nagyon gyenge elektromágneses erőteret gerjeszt. Ennek hatása bizonyos típusú szívritmus-szabályozók esetén nem zárható ki teljesen. Az egészségügy kockázatok elkerülése érdekében a STIHL javasolja, hogy érdeklődjön kezelőorvosánál és a szívritmus-szabályozó gyártójánál.

Alkohol fogyasztása után, ill. a reakcióképességet csökkentő gyógyszerek vagy drogok hatása alatt tilos a motoros berendezéssel dolgozni.

A motoros berendezést csakis bokrok, sövények, bokros növények, bozótok és hasonlók vágására használja. Más célra nem használható a motoros berendezés – **Balesetveszély!**

A motoros berendezés használata más célból tilos, mivel az baleseteket, és a motoros berendezés károsodását okozhatja. A berendezésen semmiféle változtatás sem végezhető – ez is balesetet vagy a motoros berendezés károsodását okozhatja.

Csakis olyan vágókéseket és tartozékokat alkalmazzon, melyek használatát a STIHL cég ehhez a motoros berendezéshez engedélyezte, vagy melyek műszaki szempontból az engedélyezetttekkel egyenértékűek. Az ezzel kapcsolatos kérdéseikkel forduljanak a márkaszervizhez. Csak nagyon jó minőségű szerszámokat és tartozékokat használjon. Különböző balesetek adódhatnak, vagy a motoros berendezésben károk keletkezhetnek.

A STIHL eredeti STIHL szerszámok, vágókések és tartozékok használatát ajánlja. Azok tulajdonságai szempontjából optimálisan megfelelnek a terméknek és a felhasználó követelményeinek.

A berendezésen ne végezzen semmiféle változtatást – az a biztonságot veszélyeztetheti. Azokért a személyi sérülésekért és anyagi károkért, amelyek a nem engedélyezett adapterek használata miatt következnek be, a STIHL semminemű felelősséget nem vállal.

A berendezés tisztításához ne használjon magasnyomású tisztítókészüléket. Az erős vízszugár megrongálhatja a berendezés alkatrészeit.

Ruházat és felszerelés

Viseljen az előírásnak megfelelő ruházatot és felszerelést.



A ruházat legyen a célnak megfelelő, és ne akadályozza a mozgásban. Testhez simuló ruházat – egybeszabott overall, nem munkaköpeny.

Ne viseljen olyan ruházatot, amely beakadhat fába, bozótkba vagy a gép mozgó alkatrészeibe. Sál, nyakkendő és ékszer viselete is tilos. A hosszú hajat úgy kösse össze és úgy rögzítse, hogy az a váll felett legyen.

Viseljen recézett, csúszásgátló talpú erős cipőt.



FIGYELMEZTETÉS



A megsérülések veszélyének elkerülése érdekében az EN 166 szabvány szerinti, szorosan az archoz simuló védőszemüveget kell viselni. Ügyeljen a védőszemüveg szabályos illeszkedésére.

Viseljen "személyi" hallásvédőt – pl. hallásvédő tokot.



Ellenálló anyagú (pl. bőr) erős munkakesztyűt kell viselni.

A STIHL a személyi védőfelszerelések széles skáláját kínálja.

A motoros berendezés szállítása

Mindig állítsa le a motort.

A késvédőt mindig helyezze fel, még kisebb távolságra történő szállításkor is.

A motoros berendezést a fogantyúnál fogva vigye – a vágókések hátrafelé nézzenek. A berendezés forró részeit, mindenek előtt a kipufogó felületét és a hajtóműházat tilos megérinteni – **Égési sérülés veszélye!**

Járműveken: Ügyeljen arra, hogy a berendezés ne dőljön el, ne sérülhessen meg és az üzemanyag ne folyhasson ki belőle.

Tankolás



A benzin rendkívül gyúlékony – A nyílt lángtól tartson megfelelő távolságot – az üzemanyagot ne csepegtesse el – dohányozni tilos.

Tankolás előtt **állítsa le a motort.**

Addig ne tankoljon, amíg a motor forró – az üzemanyag kifolyhat – **Tűzveszély!**

A tanksapkát óvatosan nyissa ki, hogy a fennálló túlnyomás lassan csökkenjen és az üzemanyag ne freccsenjen ki.

A tankolás csakis jól szellőzött helyen történjen. Az üzemanyag kilocsanása esetén a motoros berendezést azonnal tisztítsa meg – a ruházatra ne kerüljön üzemanyag; máskülönben azonnal öltözzön át.

A motoros berendezések alapkvitelben különféle tanksapkákkal lehetnek felszerelve.



A tankolás után a csavaros tanksapkát a lehető legszorosabban húzza meg.



A csapószárnyas (bajonettzáras) tanksapkát megfelelően helyezze be, csavarja be ütközésig és csukja le a szárnyat.

Ezáltal csökken annak veszélye, hogy a tanksapka a motor rezgése miatt kinyílik és az üzemanyag kifolyik.

Ügyeljen a tömítetlenségekre – ha az üzemanyag szivárog, akkor a motort beindítani tilos – **Életveszély égési sérülések miatt!**

Teendők a beindítás előtt

Ellenőrizze a motoros berendezés üzembiztos állapotát – ehhez tartsa be a használati utasítás megfelelő fejezetét:

- Vizsgálja meg az üzemanyagrendszert a tömítettség szempontjából, különös tekintettel az olyan látható alkatrészekre, mint pl. a tanksapka, a tömlőkötések és a kézi üzemanyagpumpa (csak kézi üzemanyagpumpával rendelkező

motoros berendezéseknél). Tömítetlenségek vagy sérülések esetén a motort nem szabad beindítani – **Tűzveszély!** Az üzembe helyezést megelőzően a berendezést márkaszervizben meg kell javíttatni

- A készár (ha van) behelyezése
- A kombinált retesz / a stop kapcsoló legyen könnyen a **STOP** ill. a **0** irányba állítható
- A gázemelőzár és a gázemelő legyen könnyen mozgatható – a gázemelő önmagától ugorjon vissza az üresjárati állásba
- Ellenőrizze a gyújtásvezeték-dugasz szoros illeszkedését – lazán illeszkedő dugasz esetén szikra képződhet, amely meggyújthatja a kiáramló üzemanyag-levegő keveréket – **Tűzveszély!**
- A vágókések legyenek kifogástalan állapotúak (tiszták, könnyen mozgathatók és nem deformálódottak), szorosan illeszkedjenek, megfelelően felszereltek, utánélezettek és a STIHL gyantaoldó szerrel (kenőanyag) alaposan befújthat
- A késvédőt (ha van) ellenőrizze, hogy nem sérült-e
- Ne végezzen semmiféle változtatást a kezelőelemeken vagy a biztonsági berendezéseken.
- A fogantyúk legyenek tiszták és szárazak, olaj- és szennyeződésmentesek – ez fontos a motoros berendezés biztonságos kezeléséhez

A motoros berendezést kizárólag üzembiztos állapotban szabad működtetni – **Balesetveszély!**

Motor indítása

Legalább 3 m távolságban a tankolás helyszínétől – nem zárt helyiségben.

Csakis vízszintes talajon; ügyeljen a szilárd és biztonságos álláshelyzetre, a motoros berendezést biztonságosan fogja – a vágókések semmilyen tárgyhoz, még a földhöz sem érhetnek hozzá, mert ezek a beindításkor esetleg együtt foroghatnak.

A motoros berendezést csak egy személy kezeli – senki más se engedjen a munkaterületre – még a beindításkor sem.

Ne érjen a vágószerzámhoz – **Sérülésveszély!**

A motort ne indítsa be "kézben tartva" – a beindítást a használati utasítás szerint végezze.

A vágókések a gázemelő elengedése után még rövid ideig tovább forognak – **Utánfutási hatás!**

Ellenőrizze a motor üresjáratú fordulátát: A vágókések üresjáratú futás esetén – elengedett gázemelővel – nyugalmi helyzetben legyenek.

A berendezés tartása és vezetése

A motoros berendezést mindkét kézzel, a fogantyúknál fogva tartsa. A fogantyúkat erősen markolja a hüvelykujjaival.

Jobbkezesek

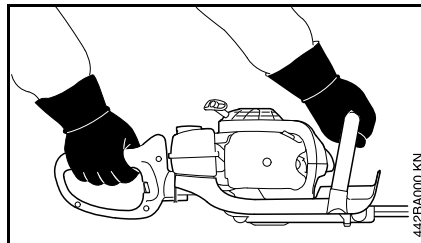

Jobb keze a kezelő fogantyún, bal keze pedig a fogantyúcsövön legyen.

Balkezesek

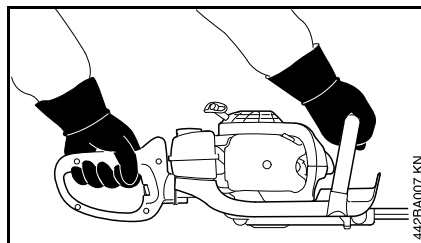

Bal keze a kezelő fogantyún, jobb keze pedig a fogantyúcsövön legyen.

Álljon biztosan és a motoros berendezést vezesse úgy, hogy a vágókések mindig a kezelőszemély testével ellentétes irányba mutassanak.

Munkavégzés közben

Ha veszély fenyeget, ill. vészhelyzetben a motort azonnal állítsa le – a kombatólókat / stop kapcsolót állítsa 0, ill. **STOP** állásba.

Győződjön meg arról, hogy senki más nem tartózkodik a munkaterületen.

Mindig figyelje a vágókéseket – ne vágja a sövény olyan részeit, melyeket nem látja át.

Nagyon vigyázzon a magas sövények vágásakor, mögöttük esetleg lehet valaki – előzetesen ezt ellenőrizze le.

Ügyeljen a motor kifogástalan üresjáratú fordulataira; hogy a vágókések a gázemelő elengedése után már ne mozogjanak.

Ha a vágókések mégis tovább mozognak, márkaszervizben javíttassa meg őket. Az üresjáratú fordulatszámot rendszeresen ellenőrizze, ill. állítsa be.

A vágókések a gázemelő elengedése után még rövid ideig tovább forognak – **Utánfutási hatás!**

A hajtómű az üzemeltetés közben felforrósodik. Ne érintse meg a hajtóműházat – **Égési sérülés veszélye!**

Legyen óvatos jeges talajon, nedvesség, hó esetén, lejtőn, egyenetlen felületen stb. – **Csúszásveszély!**

A leeső ágakat, hajtásokat és a levágott növénydarabokat takarítsa el.

Ügyeljen az akadályokra: fatörzsekre, gyökerekre – **Botlásveszély!**

Mindig figyeljen arra, hogy stabilan és biztonságosan álljon.

Ha magasban dolgozik:

- mindig használjon emelő munkaállványt
- sose dolgozzon létrán vagy a fán állva
- sose dolgozzon instabil állóhelyen
- sose dolgozzon egy kézzel

Ha hallásvédőt visel, akkor még nagyobb figyelem és körültekintés szükséges – mivel a veszélyt jelző zajok (többek között kiáltások, jelzőhangok és hasonló) kevésbé észlelhetőek.

Idejében tartson munkaszünetet a fáradtság és a kimerültség elkerülése érdekében – **Balesetveszély!**

Nyugodtan és megfontoltan dolgozzon – csak jó fény- és látási viszonyok mellett. Körültekintően dolgozzon, ne veszélyeztessen másokat.



Amikor a motor jár, a motoros berendezés mérgező kipufogógázokat bocsát ki. Ezek a gázok esetleg szagtalanok és láthatatlanok, és el nem égett szénhidrogénvegyületeket, ill. benzolt tartalmazhatnak. A motoros berendezéssel tilos zárt vagy rosszul szellőzött helyiségekben dolgozni – ez a katalizátoros gépekre is vonatkozik.

Ha árokban, gödörben, vagy szűk helyen dolgozik, akkor mindig ügyeljen a megfelelő légcserére – **Életveszély mérgezés miatt!**

A munkát azonnal hagyja abba hányinger, fejfájás, látási zavarok (pl. ha a látókör beszűkül), hallászavarok, szédülés, csökkenő koncentráció képesség esetén – ezek a tünetek többek között a túl nagy mennyiségű kipufogófüst hatását is jelezhetik – **Balesetveszély!**

A motoros berendezést ne túl zajosan és lehetőleg kevés kipufogógázt termelve működtesse – a motort feleslegesen ne járassa, gázadagolás csak munkavégzés közben legyen.

Dohányozni tilos a berendezés használatakor és a motoros berendezés közvetlen közelében – **Tűzveszély!** Az üzemanyagrendszerből elillanó benzingőz rendkívül tűzveszélyes.

Ha a motoros berendezés nem rendeltetésszerű igénybe vételnek volt kitéve (pl. erőszakos hatások, ütés vagy esés miatt), akkor a további használat előtt feltétlenül ellenőrizze, hogy a berendezés üzembiztos állapotban van-e – lásd még a „Beindítás előtt” című részt is. Mindenek előtt az üzemanyagrendszer szigetelését és a biztonsági berendezések megfelelő működését ellenőrizze. Azokat a motoros berendezéseket, amelyek működése már nem üzembiztos, semmi esetre sem szabad tovább használni. Kétség esetén forduljon a márkakereskedőhöz.

Indítógáz állásban a munkavégzés tilos – a motor fordulatszám a gázemelőtű ilyen beállításakor nem szabályozható.

A sövényt és a munkaterület ellenőrizze annak érdekében, hogy a vágókések ne sérüljenek meg:

- A köveket, fém tárgyakat, valamint a kemény tárgyakat távolítsa el
- A vágókések közé se homok, se kövek ne kerüljenek, pl. a talaj közelében történő munkavégzéskor.
- A drótkerítések közelében levő sövények esetén a vágókésekkel ne érjen hozzá a fémdróthoz

Ne érjen hozzá az áramvezető vezetékhez – ne vágjon bele az elektromos vezetékbe – **Áramütés veszélye!**



Járó motornál a vágókéseket tilos megérinteni. Ha a vágókéseket egy idegen tárgy akadályozza, azonnal állítsa le a motort – és csak azután távolítsa el az idegen tárgyat – **Sérülésveszély!**

Ha a vágókéseket valami akadályozza és Ön ezzel egyidejű gázt ad, azzal növeli a motor terhelését és csökkenti a motor üzemi fordulatszámát. Ez a kuplung állandó csúszása miatt túlmelegedést és fontos működési egységek (pl. a kuplung, a gépház műanyagból készült alkotórészei) károsodását okozza, pl. az üresjáratban mozgó vágókések miatt – **Sérülésveszély!**

Az erősen beporosodott, vagy nagyon piszkos sövények esetén a vágókéseket fújja be STIHL gyantaoldóval – szükség szerint. Ezáltal a vágókések súrlódása, a növényi savak maró hatása és a szennyező részecskék lerakódása lényegesen csökken.

A munkavégzés közben keletkező por az egészségre ártalmas lehet. Erős porképződés esetén viseljen porvédőmaszkot.

Mielőtt a berendezést felügyelet nélkül hagyná: A motort állítsa le.

A vágókéseket rendszeresen, rövid időközönként és az érzékelhető elváltozás esetén azonnal ellenőrizze:

- Állítsa le a motort
- Várja meg, hogy a vágókések nyugalmi helyzetbe kerüljenek
- Ellenőrizze az állapotot és szoros illeszkedést, ügyelve a beszakadásokra
- Figyelje meg az élek állapotát

A bozótot, a levágott fadarabokat, a faleveleket és a túl sok kenőanyagot tartsa távol a motortól és a kipufogótól – **Tűzveszély!**

Munkavégzés után

A motoros berendezést tisztogassa meg a portól és szennyeződéstől – zsíroldó szerek használata tilos.

A vágókéseket fújja be STIHL gyantaoldóval – a motort még egyszer röviden pörgesse át, így az aeroszol egyenletesen eloszlik.

Rezgések

A berendezés huzamos használata esetén a rezgésektől vérkeringési zavarok jelentkezhetnek a kezekben ("fehérujj betegség").

Ezzel kapcsolatban általános érvényű használati időtartam nem adható meg, mivel az több tényezőtől függ.

A berendezés hosszabb időn keresztül használható, ha:

- a kezek védettek (meleg kesztyűvel)
- munkaszüneteket iktatnak be

A berendezés csak rövidebb ideig használható, ha:

- a berendezés kezelőjének különleges egyéni hajlam miatt rossz a vérkeringése (ismertetőjele: gyakran hideg ujjak, bizsergés)
- alacsony a külső hőmérséklet
- erősen szorítja a berendezést (az erős szorítás akadályozza a vérkeringést)

A berendezés rendszeres, huzamos használata és a felsorolt jelek (pl. ujjbizsergés) ismételt jelentkezése esetén forduljon szakorvoshoz.

Karbantartás és javítások

A motoros berendezés rendszeres karbantartása szükséges. Csakis azokat a karbantartási és javítási munkákat szabad elvégezni, melyek a használati utasításban leírtak. Az összes többi munkálatot a szakkereskedelemmel végeztessük el.

A STIHL-cég azt ajánlja, hogy a karbantartási munkálatokat és a javításokat csakis a STIHL szakkereskedelem végezze. A STIHL szakkereskedelem dolgozói rendszeres továbbképzésen vesznek részt, és ott a Műszaki Ismertetések is rendelkezésre állnak.

Csakis jó minőségű alkatrészeket alkalmazzunk. Máskülönb esetben balesetek történhetnek, vagy maga a berendezés megsérülhet. Az ezzel kapcsolatos kérdések esetén kérjük, forduljon a szakkereskedelemhez.

A STIHL-cég az eredeti STIHL alkatrészek használatát ajánlja. Ezek az alkatrészek a berendezéshez kiválóan alkalmasak és a berendezés kezelőjének igényei szerinti.

Javítási, karbantartási és tisztítási munkálatok esetén mindig **állítsuk le a motort – sérülésveszély!** – Kivétel: Porlasztó- és üresjárai fordulatszám beállítása.

A motort lehúzott gyújtásvezeték dugasz, vagy kicsavarozott gyújtógyertya esetén csak akkor hozzuk mozgásba a beindító berendezéssel, ha a kombi-tolóka / stop-kapcsoló **STOP** ill. **0** helyzetben áll – **Tűzveszély a hengeren kívüli gyújtószikra miatt.**

A motoros berendezésnek se a karbantartása, sem pedig tárolása ne történjen nyílt láng közelében – **tűzveszély az üzemanyag miatt!**

A tartályzár szigetelését rendszeresen ellenőrizzük.

Csakis kifogástalan állapotú, a STIHL cég által engedélyezett gyújtógyertyát – lásd "Műszaki adatok" – alkalmazzunk.

Ellenőrizzük a gyújtózsínort (kifogástalan szigetelés, szoros csatlakozás).

Ellenőrizzük a hangtompító kifogástalan állapotát.

Ne dolgozzunk rossz hangtompítóval, vagy hangtompító nélkül – **Tűzveszély! – Halláskárosodás!**

A forró hangtompítót tilos megérinteni –
Égési sérülések veszélye!

A rezgéscsökkentő elemek állapota befolyásolja a gép rezgését – a rezgéscsökkentő elemek állapotát rendszeresen ellenőrizzük.

Alkalmazás

Vágási időszak

Sövényvágáskor az adott országban érvényes, ill. a helyi hatóságok előírásait kötelező betartani.

A sövényvágás tilos a megszokott nyugalmi időszakokban.

Vágási sorrend

A vastag gallyakat vagy ágakat előzőleg vágja le gallyazó ollóval vagy motorfűrészszel.

A vágást először két oldalt, majd a sövény tetején végezze.

Hulladékkezelés

A levágott növényzetet ne dobja a háztartási szemétkébe – az komposztként hasznosítható.

Munkatechnika

Függőleges vágás

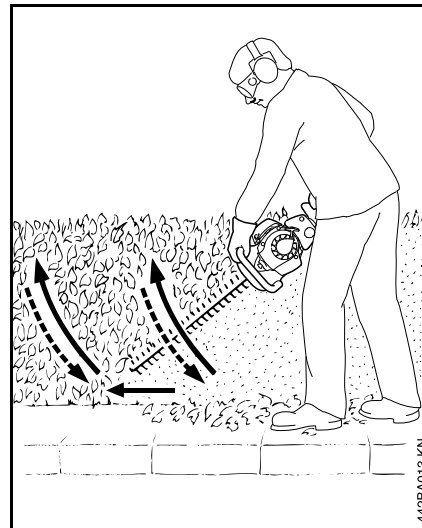

A sövényvágót ív alakban vezesse alulról felfelé – engedje le és menjen tovább – majd a sövényvágót ív alakban vezesse újból felfelé.

A fejmagasság felett történő munkavégzés fárasztó és a munkabiztonság miatt ebben a helyzetben csak rövid ideig engedélyezett a munkavégzés.

Vízszintes vágás

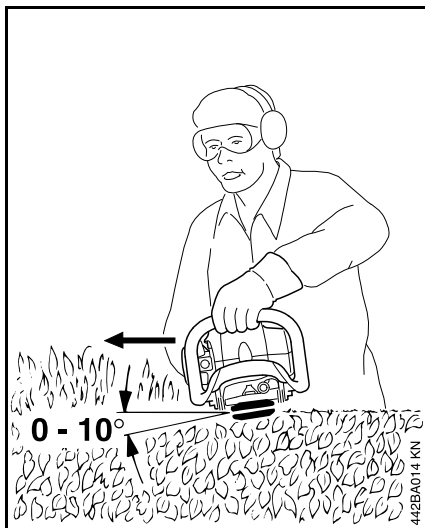

A vágókést $0^\circ \dots 10^\circ$ szögbe állítsa – vízszintet vezesse vízszintesen.

A sövényvágót sarló alakban mozgassa a sövény széle felé, így a levágott gallyak a földre esnek.

Üzemanyag

A motor működtetéséhez benzinből és motorolajból álló üzemanyag-keverék szükséges.

! FIGYELMEZTETÉS

Az üzemanyag közvetlen bőrrel való érintkezését kerülje, az üzemanyag páráját pedig ne lélegezze be.

STIHL MotoMix

A STIHL cég a STIHL MotoMix használatát ajánlja. Ez az előre elkészített üzemanyag-keverék nem tartalmaz benzol-vegyületeket, ólommentes, magas oktánszámú és mindig a megfelelő keverési arányt biztosítja.

A motor maximális élettartamának biztosítása érdekében a STIHL MotoMix STIHL HP Ultra kétütemű motorolajjal van összekeverve.

A MotoMix nem minden országban kapható.

Üzemanyag keverése

TUDNIVALÓ

A nem megfelelő üzemanyagok használata, vagy az előírásoktól eltérő keverési arány a hajtómű komoly károsodását okozhatja. A rosszabb minőségű benzin vagy motorolaj a motor, a tömítőgyűrűk, a vezetékek és az üzemanyagtartály károsodását okozhatja.

Benzin

Csakis **márkás benzint** használjon, amelynek oktánszáma legalább 90 ROZ – ólommentes vagy ólmozott.

A 10%-nál több alkoholt tartalmazó benzin a kézzel állítható gázosítóval rendelkező motoroknál működési zavarokat okozhat, ezért ilyen motorok üzemeltetéséhez nem szabad használni.

Az M-Tronic vezérléssel rendelkező motorok akár 25% alkoholt tartalmazó benzinnel (E25) is teljes teljesítményt biztosítanak.

Motorolaj

Amennyiben az üzemanyagot saját maga keveri, csak STIHL kétütemű motorolajat, vagy másik nagy teljesítményű motorolajat szabad használnia, a következő osztályokból: JASO FB, JASO FC, JASO FD, ISO-L-EGB, ISO-L-EGC vagy ISO-L-EGD.

A STIHL a STIHL HP Ultra kétütemű motorolaj vagy azzal egyenértékű nagy teljesítményű motorolaj használatát írja elő, hogy a gép teljes élettartamán keresztül biztosítani tudja az emissziós határértékeket.

Keverési arány

STIHL kétütemű motorolaj esetén 1:50;
1:50 = 1 rész olaj + 50 rész benzin

Példák

Benzinmennyi STIHL kétütemű olaj
ség 1:50

| Liter | Liter | (ml) |
|-------|-------|-------|
| 1 | 0,02 | (20) |
| 5 | 0,10 | (100) |
| 10 | 0,20 | (200) |
| 15 | 0,30 | (300) |
| 20 | 0,40 | (400) |
| 25 | 0,50 | (500) |

- Egy, az üzemanyag tárolására engedélyezett kannába először töltsé be a motorolajat, majd a benzint, és alaposan keverje össze.

Az üzemanyag-keverék tárolása

A tárolás csakis üzemanyag tárolására engedélyezett tartályokban, száraz, hűvös és biztonságos helyen, fénytől és naptól védetten történjen.

Az üzemanyag-keverék előregszik – csak néhány hétre szükséges mennyiségű üzemanyag-keveréket készítsen el. Az üzemanyag-keveréket ne tárolja 30 napnál hosszabb ideig. Fény, napsugárzás, alacsony vagy magas hőmérséklet hatására az üzemanyag-keverék rövid időn belül használhatatlanná válik.

A STIHL MotoMix azonban akár 2 évig is problémamentesen tárolható.

- Az üzemanyag-keveréket tartalmazó kannát tankolás előtt erősen rázza fel.

! FIGYELMEZTETÉS

A kannában nyomás keletkezhet – óvatosan nyissa fel.

- Az üzemanyagtartályt és a kannát időnként alaposan tisztogassa meg.

A maradék üzemanyagot és a tisztításhoz használt folyadékot az előírásoknak és a környezetvédelmi szempontoknak megfelelően ártalmatlanítsa!

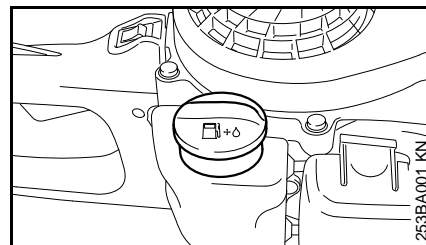
Üzemanyag betöltése**A berendezés előkészítése**

- A tartályzárat és annak környékét a feltankolás előtt tisztogassuk meg, így szennyeződés nem kerülhet a tartályba
- A berendezést úgy helyezzük el, hogy a tartályzár felfelé mutasson
- A tartályzárat nyissuk ki

Az üzemanyag betöltése

A betöltéskor az üzemanyagot ne csepegtessük el és a tartályt ne töltsük fel egészen a tartály széléig.

A STIHL-cég a STIHL üzemanyag betöltésrendszer (külön rendelhető tartozék) használatát ajánlja.

! FIGYELMEZTETÉS

A feltankolás után a tartályzárat kézzel a lehető legszorosabban húzzuk meg.

Motor beindítása / leállítása

- Tartsa be a biztonsági előírásokat - lásd "Biztonsági tudnivalók és munkamódszerek" c. fejezetet.

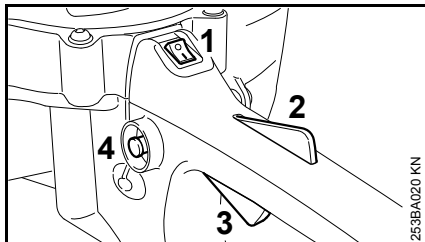

- Állítsa a stop-kapcsolót (1) I állásba.
- Nyomja le a záremeltyűt (2) és a gázemeltyűt (3) – tartsa mindkét emeltyűt lenyomva.
- Nyomja be a kikapcsoló gombot (4).
- Engedje el a záremeltyűt, a gázemeltyűt és a kikapcsoló gombot = Indítógáz-állás

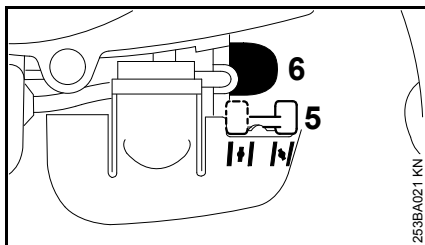

- Az indítócsappantyú emeltyűjét (5) állítsa be.

I hideg motornál

I+ meleg motornál – akkor is, ha a motor már járt, de még hideg

- A kézi üzemanyagpumpa harmonikáját (6) legalább 5-ször nyomja be – akkor is, ha a harmonika még fel van töltve üzemanyaggal.

Beindítás

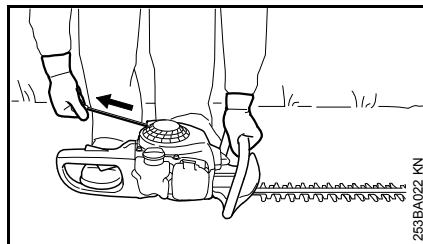

- A berendezést helyezze biztosan a földre
- Vegye le a késvédőt – a vágókés nem érhet sem a talajhoz, sem bármilyen más tárgyhoz
- Álljon biztos helyzetben
- Bal kézzel a fogantyúcsőnél fogva erősen nyomja a talajhoz a készüléket.
- Jobb kezével húzza ki lassan a berántó fogantyút az első érzékelhető ütközésig, majd gyorsan és erőteljesen húzza meg azt.

TUDNIVALÓ

A kötelet ne húzza ki teljesen –
Szakadásveszély!

- Az indítófogantyút ne engedje visszacsapódni – a kihúzás irányával ellentétesen vezesse vissza, így az indítókötel megfelelően felcsavarodik

Hideg motornál (az indítócsappantyú állása: I)

- 5-ször húzza át az indítókötelet.
- Állítsa az indítócsappantyú emeltyűjét I+ állásba.
- Folytassa a berántást, amíg a motor nem jár.

Ha kedvezőtlen feltételek esetén a motor az indítócsappantyú I+ állásában 10 berántást követően nem ugrana be:

- Állítsa az indítócsappantyút I állásba, 5-ször húzza át az indítókötelet, állítsa az indítócsappantyút I+ állásba és folytassa a berántást.

Meleg motornál (az indítócsappantyú állása: I+)

- Addig folytassa a berántást, amíg a motor be nem indul.

Amikor a motor jár

- Röviden érintse meg a gázemeltyűt – a motor üresjáratba kapcsol.

Ha a motor meleg járatás vagy gyorsítás közben leállna:

- Ismételje meg az indítási műveletet – a „hideg motornál” részben leírtaknak megfelelően.

! FIGYELMEZTETÉS

Ha a gázosító megfelelően van beállítva, akkor a vágókések a motor üresjáratú fordulata esetén nem mozoghatnak együtt.

A berendezés most használatra kész.

Állítsa le a motort

- Állítsa a stop-kapcsolót **O** állásba.

További tanácsok a beindításhoz

Ha a motor nem indul be

- Ellenőrizze, hogy valamennyi beállítás (indítócsappantyú, a gázemelő indítógáz állásban, a stop-kapcsoló **I** állásban) szabályos-e.
- Ismétlje meg az indítási folyamatot

Ha a motor mégsem indul be

- Szerelje ki a gyújtógyertyát, lásd: "Gyújtógyertya".
- Szárítsa ki a gyújtógyertyát
- A gázemelőt nyomja be teljesen.
- Az indítókötelet húzza meg többször – az égéster átszellőztetésére.
- Szerelje be a gyújtógyertyát, lásd: "Gyújtógyertya".
- Állítsa a stop-kapcsolót **I** állásba.
- Az indítócsappantyú emelőjét állítsa **I↑** állásba – akkor is, ha a motor hideg.
- Rántsa be újra a motort

Ha a tartályt teljesen üresre járatták, majd újból feltöltötték

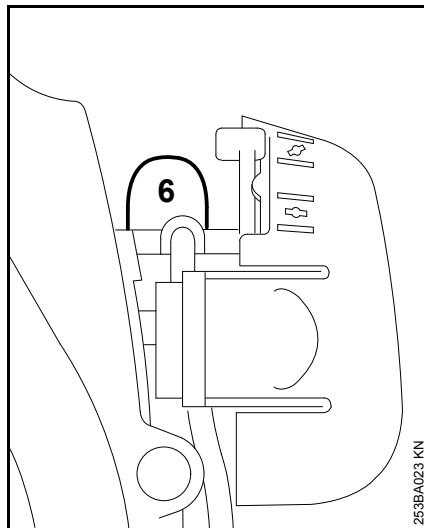

- A kézi üzemanyagpumpa harmonikáját (6) legalább 5-ször nyomja be – akkor is, ha a harmonika még fel van töltve üzemanyaggal.
- Indítson újra.

Üzemeltetési tanácsok

Kezdeti üzemeltetéskor

A gyárból újonnan szállított gépet a harmadik tartályfeltöltésig ne járassuk terhelés nélkül magas fordulatszámmal, így a bejáratási idő alatt a gép nem megterhelt feleslegesen. A bejáratási idő alatt a mozgatott részek működése összhangba kell kerüljön – a hajtóműben nagyobb a súrlódási ellenállás. A motor maximális teljesítményét 5 - 15-szörös tartályfeltöltésnyi üzemeltetés után éri el.

Munkavégzés közben

Ha a gépet hosszabb időn keresztül teljes terheléssel működtettük, a motort rövid ideig még járassuk üresjáratú fordulaton, míg a keletkezett hő nagy része a hideg levegőáramlattal levezetődik, így a hajtóműben levő alkotórészek (gyújtóberendezés, porlasztó) nem terheltek meg nagyon hőtorlódás miatt.

Munkavégzés után

Ha a gép rövid időre leállított: a motort engedjük lehűlni. A berendezést feltöltött üzemanyagtartállyal tároljuk a következő üzemeltetésig egy száraz helyen, gyulladásveszélytől távol. Ha a berendezés hosszabb időre leállított – lásd a "Berendezés tárolása" fejezetet.

Levegőszűrő tisztítása

Ha a motor teljesítménye érzékelhetően csökken

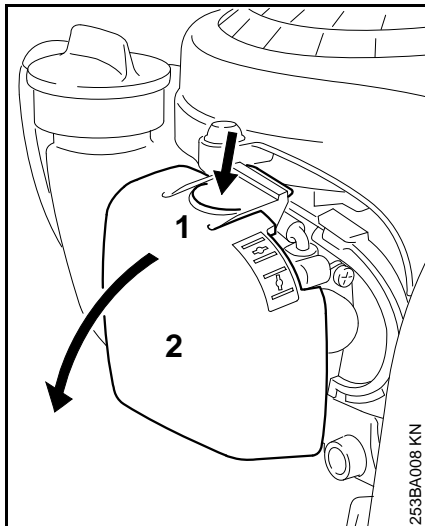

- Állítsa az indítócsappantyú emeltyűjét  állásba.
- Nyomja be a hevedert (1), majd fordítsa félre a szűrőfedelelet (2).
- A szűrő környékét tisztogassa meg a durvább szennyeződéstől.

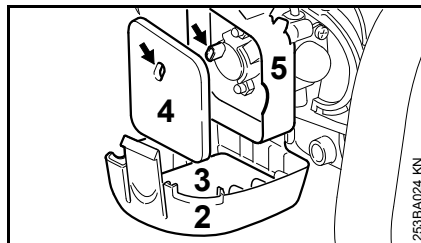

- Vegye ki a hab (3) és a filc (4) anyagú szűrőt.
- A hab anyagú szűrőt mossa ki tiszta, nem gyúlékony tisztító folyadékban (pl. szappanos vízben) és szárítsa meg azt.
- Cserélje ki a filcszűrőt – ha ez nem lehetséges, akkor porolja le, vagy fúvassa át – kimosni tilos
- A sérült alkatrészeket cserélje ki.
- Tegye a hab anyagú szűrőt (3) a szűrőfedélbe (2), a filcszűrőt (4) pedig a szűrőházba (5).
- Zárja le és kattintsa be a szűrőfedelelet.

A gázosító beállítása

A gázosítót a gyárban úgy állították be, hogy a motorhoz valamennyi üzemállapot esetén az optimális üzemanyag-levegő keverék jusson.

Az üresjárat beállítása

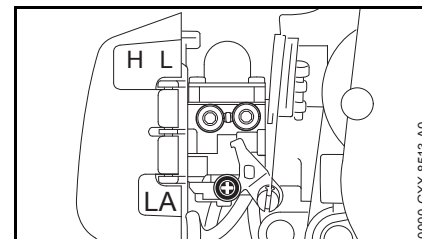

- Indítsa be a motort és járassa azt melegre.

A motor üresjáratban leáll

- Az üresjáratú ütközőcsavart (LA) forgassa el lassan az óramutató járásának irányába, addig, amíg a motor járása egyenletes nem lesz – a vágókécek eközben nem mozoghatnak.

A vágókécek együtt mozognak üresjáratban

- Az üresjáratú ütközőcsavart (LA) forgassa el az óramutató járásával ellentétes irányba, annyira, hogy a vágókécek leálljanak – azután 1/2 —1 fordulattal fogassa tovább azt ugyanabba az irányba.

! FIGYELMEZTETÉS

Ha a vágókések az üresjárati beállítás ellenére is forognak, akkor javíttassa meg a berendezést szakszervizben.

Gyújtógyertya

- Elégtelen motorteljesítmény, rossz beindítás vagy az üresjárati fordulaton jelentkező zavarok esetén először a gyújtógyertyát ellenőrizzük
- Kb. 100 üzemóra leteltével cseréljük a gyújtógyertyát – erősen leégett elektródák esetén már hamarabb – csak a STIHL-cég által engedélyezett, zavarmentes gyújtógyertyát alkalmazzuk – lásd "Műszaki adatok"

A gyújtógyertya kiszerezése

- Állítsa a Stop kapcsolót a **O** állásba.

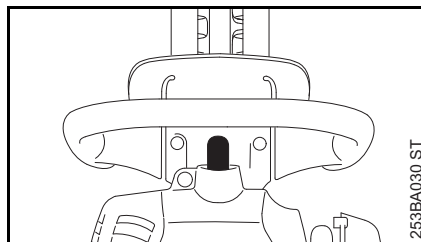

- Húzza le a gyújtógyertya dugaszt.
- Csavarja ki a gyújtógyertyát.

Gyújtógyertya ellenőrzése

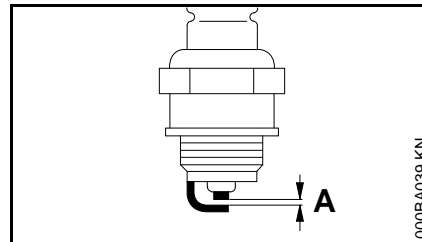

- Az elszennyeződött gyújtógyertyát tisztogassuk meg
- Az elektródatávolságot (A) ellenőrizzük – ha szükséges, állítsuk utána – a távolság értékére vonatkozóan lásd "Műszaki adatok"
- A gyújtógyertya elszennyeződését okozó körülményeket szüntessük meg

Az elszennyeződést okozhatják:

- túl sok motorolaj az üzemanyagban
- elszennyeződött levegőszűrő
- nem megfelelő üzemfeltételek

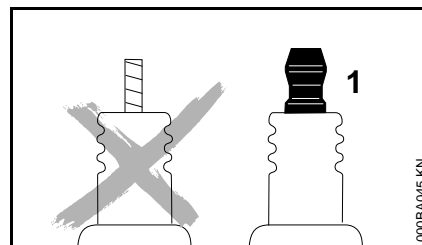

! FIGYELMEZTETÉS

Nem fixen meghúzott vagy hiányzó csatlakozóanya (1) esetén szikra képződhet. Amennyiben a munkavégzés gyülékony vagy

robbanékony környezetben történik, tűzvészek vagy robbanások keletkezhetnek. Súlyos személyi sérülések vagy anyagi károk keletkezhetnek.

- Zavarmentesített, fix csatlakozóanyával rendelkező gyújtógyertyákat kell használni.

A gyújtógyertya beszerelése

- Kézzel tegye a helyére a gyújtógyertyát és csavarja be azt.
- Húzza meg a gyújtógyertyát kombikulccsal.
- A gyújtásvezeték dugaszát szorosan nyomja a gyújtógyertyára.

Motor működése

A kipufogó miatt is előfordulhat, hogy a motor a megtisztított levegőszűrő, valamint a gázosító szabályos beállítása ellenére sem működik megfelelően.

A szakkereskedésben ellenőriztesse a kipufogót a szennyeződés (elkocszosodás) szempontjából!

A STIHL javasolja, hogy a karbantartást és a javítást kizárólag STIHL szakszervizben végeztesse.

Hajtómű kenése

A késhajtómű kenéséhez sövényvágókhoz való STIHL hajtóműzsírt (külön tartozék) használjon.

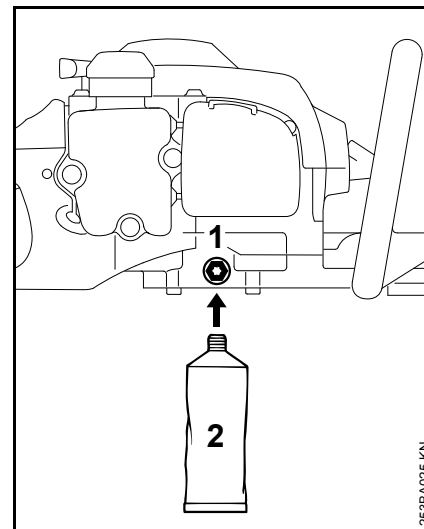

Kb. 50 üzemóra elteltével.

- Csavarja ki a zárócsavart (1) a hajtóműházból.
- Csavarozza be a kenőzsír-tubust (2) a menetes furatba.
- Nyomjon a hajtóműházba max. 5 g zsírt.



TUDNIVALÓ

A hajtóműházat tilos teljesen zsírral feltölteni.

- Csavarja ki a kenőzsír-tubust (2).
- A zárócsavart csavarja vissza és húzza meg.

A berendezés tárolása

Több, mint kb. 3 hónapos munkaszünet esetén

- Az üzemanyagtartályt egy jól átszellőztetett helyen ürítsük ki és tisztogassuk meg
- Az üzemanyagot az előírásoknak megfelelően és környezetvédelmi szempontok szerint távolítsuk el
- A porlasztót járatással ürítsük – máskülönben a porlasztóban levő membránok összeragadhatnak
- A vágókéceket tisztogassuk meg, azok állapotát ellenőrizzük és a STIHL gyantaoldó szerrel fújjuk be
- A késvédőt helyezzük fel
- A berendezést alaposan tisztogassuk meg, mindenek előtt a hengerbordákat és a levegőszűrőt
- A berendezést egy száraz és biztonságos helyen tároljuk, ehhez használjuk a kézfogantyúnál a beszerelt beakasztó fülecset. Ügyeljünk arra, hogy mások (pld. gyermekek) a géphez ne juthassanak

Vágókécek élezése

Ha a vágásteljesítmény csökken, akkor a kécek rosszul vágnak, az ágak gyakran beszorulnak: a vágókécek utánélezése szükséges.

Az utánélezés a szakszervizben történjen, ahol élezőgép áll rendelkezésre. A STIHL cég a STIHL szakszervizt ajánlja.

Máskülönben egy lapos élezőreszelő használata ajánlott. Az élezőreszelőt a kés felületéhez képest az előírt szögben (lásd "Műszaki adatok") vezesse.

- Csak a vágóélt szabad élezni – sem a vágókés kiálló tompa részeibe, sem pedig a vágásvédőbe nem szabad belereszelni (lásd: "Fontos szerkezeti elemek").
- Mindig a vágóél széle felé reszeljen.
- A reszelő csak előrefelé reszeljen – a visszahúzáskor emelje meg azt.
- A vágókésnél képződött sorját lehúzókö segítségével távolítsa el.
- Csak kevés anyagot reszeljen le.
- Az élezés után – a reszelési vagy köszörülési port távolítsa el és a vágókéceket fújja be STIHL gyantaoldó aeroszollal.



TUDNIVALÓ

Ne dolgozzon életlen vagy sérült vágókécekkel – ez a gépet nagyon megterheli és emiatt a vágás eredménye nem megfelelő.

Ellenőrzés és karbantartás a szaktereskedésben

Karbantartási munkák

A STIHL azt javasolja, hogy a karbantartást és a javítást kizárólag STIHL márkaszervizben végeztesse.

Üzemanyag-szívófej a tartályban

- Az üzemanyag-tartályban lévő szívófejet évente cseréltesse ki

Karbantartási és ápolási tanácsok

| Az adatok szokásos használati körülményekre vonatkoznak. Ha a munkakörülmények nehezebbek (nagyobb porképződés stb.), valamint hosszabb napi munkaidő esetén a megadott időközöket ennek megfelelően rövidítsék le. | | Munkakezdés előtt | Munkavégzés után, ill. naponta | Minden egyes tartályfeltöltés után | Hetente | Havonta | Évente | Üzemzavar esetén | Károsodás esetén | Szükség esetén |
|---|--|-------------------|--------------------------------|------------------------------------|---------|---------|--------|------------------|------------------|----------------|
| Teljes gép | Szemrevételezés (állapot, tömítettség) | X | | X | | | | | | |
| | Tisztítás | | X | | | | | | | |
| Kezelőfogantyú | Működésellenőrzés | X | | X | | | | | | |
| Légszűrő | Tisztítás | | | | | | X | | | X |
| | Csere | | | | | | | X | | |
| Kézi üzemanyagpumpa (ha van). | Ellenőrzés | X | | | | | | | | |
| | Javíttassa meg márkaszervizben ¹⁾ | | | | | | | X | | |
| Szívófej az üzemanyagtartályban | Ellenőriztesse márkaszervizben ¹⁾ | | | | | | X | | | |
| | Cseréltesse ki márkaszervizben ¹⁾ | | | | | X | | X | | X |
| Üzemanyagtartály | Tisztítás | | | | | | X | | | X |
| Gázosító | Üresjárat-ellenőrzés | X | | X | | | | | | |
| | Üresjárat fordulatszám utánállítása | | | | | | | | | X |
| Gyújtógyertya | Elektródátávolság utánállítása | | | | | | X | | | |
| | Csere minden 100 üzemóra elteltével | | | | | | | | | |
| Hűtőlevegő beszívónyílása | Szemrevételezés | | X | | | | | | | |
| | Tisztítás | | | | | | | | | X |
| Hozzáférhető csavarok és anyák (kivéve: beállítócsavarok) | Utánhúzás | | | | | | | | | X |
| Rezgésgátló elemek | Szemrevételezés | X | | | | | | | | |
| | Cseréltesse ki márkaszervizben ¹⁾ | | | | | | X | X | | |

| Az adatok szokásos használati körülményekre vonatkoznak. Ha a munkakörülmények nehezebbek (nagyobb porképződés stb.), valamint hosszabb napi munkaidő esetén a megadott időközöket ennek megfelelően rövidítsék le. | | Munkakezdés előtt | Munkavégzés után, ill. naponta | Minden egyes tartályfeltöltés után | Hetente | Havonta | Évente | Üzemzavar esetén | Károsodás esetén | Szükség esetén |
|---|--|-------------------|--------------------------------|------------------------------------|---------|---------|--------|------------------|------------------|----------------|
| Vágókések | Tisztítás | | X | | | | | | | |
| | Élezés | | | | | | | | | X |
| | Szemrevételezés | X | | | | | | | | |
| | Cseréltesse ki márkaszervizben ¹⁾ | | | | | | | | X | |
| Hajtóműkenés | 50 üzemóránként ellenőrzés, ill. kiegészítés | | | | | | | | | |
| Biztonsági matrica | Csere | | | | | | | | X | |

¹⁾ A STIHL a STIHL márkaszervizt ajánlja

Az elkopás csökkentése és a károsodások elkerülése

Az ebben a használati utasításban leírtak betartása esetén a gép túlzott mértékű elkopása és károsodása elkerülhető.

A berendezés használata, karbantartása és tárolása ugyanolyan gondosan történjen, mint az ebben a használati utasításban ismertetett.

Az összes olyan károsodásért, mely a biztonsági előírások, a használati utasítások vagy a karbantartási utasításban leírtak be nem tartása miatt történtek, a berendezés kezelője saját maga felelős. Ez mindenképp előtt akkor érvényes, ha:

- a STIHL-cég a berendezésen történt változtatásokat nem engedélyezte
- olyan szerszámok vagy tartozékok alkalmazottak, melyek a berendezéshez nem engedélyezettek, nem ahhoz tartoznak, vagy rosszabb minőségűek
- a berendezés nem rendeltetésének megfelelően alkalmazott
- a berendezés sport- vagy versenyszerű rendezvények esetén alkalmazott
- a berendezés elromlott alkatrészekkel is működtetett, és a károsodás emiatt történik

Karbantartási munkálatok

Valamennyi, a "Karbantartási- és ápolási tanácsok" fejezetben ismertetett munkálatot rendszeresen végezzük el. Ha a berendezés kezelője ezeket a karbantartási munkálatokat saját maga nem tudja elvégezni, ezeket a munkálatokat bizzuk a szakkereskedelemre.

A STIHL-cég azt ajánlja, hogy a karbantartási munkálatokat és a javításokat csakis a STIHL-szakkereskedelemmel végeztessük. A STIHL-szakkereskedések dolgozói rendszeres továbbképzésen vesznek részt, és ott a Műszaki Ismertetések is rendelkezésre állnak.

Ha ezekre a munkálatokra nem kerül sor, vagy ha ezek a munkálatok nem szakszerűen végeztek, károsodások történhetnek, melyekért maga a berendezés kezelője felelős. Ezek közé tartoznak többek között:

- a hajtómű olyan károsodásai, melyek a nem idejében, vagy a nem megfelelően elvégzett karbantartási munkálatok miatt történtek (pld. levegő- és üzemanyagszűrő), a porlasztó beállítása nem megfelelő, vagy a hűtőlevegő járatainak tisztítása nem megfelelő (beszívási nyílások, hengerfuratok)
- a helytelen tárolás miatt okozott rozsdásodás, és másfajta, annak következtében létrejött károsodások
- a berendezés károsodása, mely silányabb minőségű alkatrészek használata miatt történt

Könnyen elkopó alkatrészek

A motoros berendezés egyes alkatrészei az előírás szerinti használat esetén is normális elkopásnak kitéttek, és attól függően, hogy a berendezés hogyan és mennyi időn keresztül használt, ezeket az alkatrészeket idejében kell kicserélni. Ezek közé az alkatrészek közé tartoznak többek között a:

- vágókécek
- kupplung
- szűrő (levegő, üzemanyag)
- beindító berendezés
- gyújtógyertya
- a rezgés csökkentő rendszer szigetelőelemei

Fontos alkotórészek

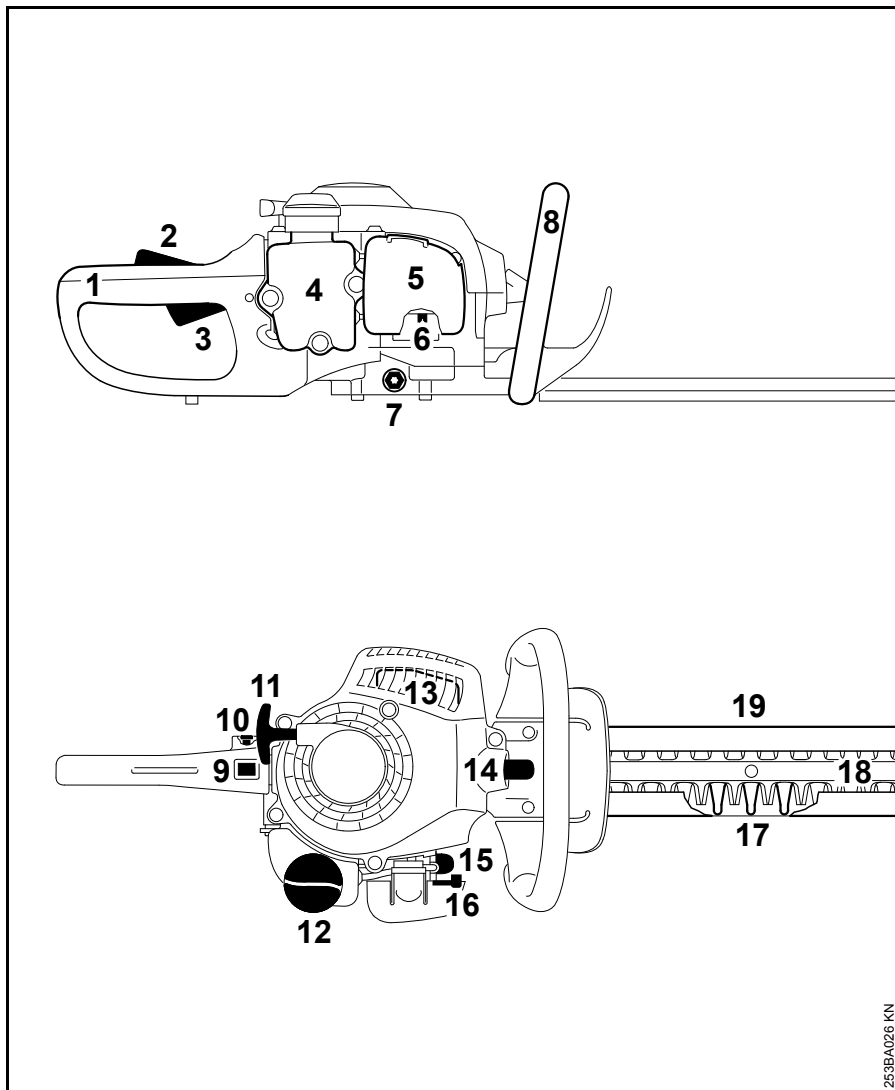

1. Fogantyú (hátsó)
2. Gázemeltűzár
3. Gázemeltű
4. Üzemanyagtartály
5. Légszűrőfedél
6. Üresjáratú ütközőcsavar (LA)
7. Zárócsavar
8. Fogantyúcső (elülső)
9. Stopkapcsoló
10. Kikapcsoló gomb
11. Berántófogantyú
12. Üzemanyagtartály-elzáró
13. Hangtompító
14. Gyújtógyertya-dugasz
15. Kézi üzemanyagpumpa
16. Az indítócsappantyú emeltűje
17. Vágásvédő
18. Vágókécek
19. Késvédő

Műszaki adatok

Hajtómű

Egyhengeres, kétütemű STIHL motor

| | |
|-----------------------------------|-------------------------------------|
| Lökettérfogat: | 27,2 cm ³ |
| Hengerfurat: | 34 mm |
| Dugattyúlöket: | 30 mm |
| Teljesítmény az ISO 7293 szerint: | 0,75 kW (1 LE) 8500 1/min esetén |
| Üresjárat fordulatszám: | 2800 1/min |
| Leszabályozási fordulatszám: | 10300 1/min |

Gyújtóberendezés

Elektronikusan vezérelt mágneses gyújtás

| | |
|------------------------------|-----------|
| Gyújtógyertya (zavarvédett): | NGK CMR6H |
| Elektródatávolság: | 0,5 mm |

Üzemanyagrendszer

Helyzetre érzéketlen membrános gázosító integrált üzemanyagpumpával

| | |
|------------------------------|-------------------------------|
| Üzemanyagtartály űrtartalma: | 225 cm ³ (0,225 l) |
|------------------------------|-------------------------------|

Súly

kompletten vágószerszeggel, üzemanyag nélkül

| | |
|--------------------|--------|
| Vágáshossz 450 mm: | 4,7 kg |
| Vágáshossz 600 mm: | 5,0 kg |

Vágókések

| | |
|--|-----|
| Élezési szög a kés felületéhez képest: | 35° |
|--|-----|

Zaj- és rezgésértékek

További információk a 2002/44/EK irányelv munkaadókra vonatkozó rezgéssel kapcsolatos előírásainak betartásáról a www.stihl.com/vib webhelyen található.

Zajszint L_{peq} az ISO 22868 szerint

| | |
|--------------------|----------|
| Vágáshossz 450 mm: | 97 dB(A) |
| Vágáshossz 600 mm: | 97 dB(A) |

Zajtelsítményszint L_w az ISO 22868 szerint

| | |
|--------------------|-----------|
| Vágáshossz 450 mm: | 107 dB(A) |
| Vágáshossz 600 mm: | 107 dB(A) |

Rezgésérték $a_{hv,eq}$ az ISO 22867 szerint

| | | |
|--------------------|-----------------------|----------------------|
| | Fogantyú, balos | Fogantyú, jobbos |
| Vágáshossz 450 mm: | 10,0 m/s ² | 9,0 m/s ² |
| Vágáshossz 600 mm: | 10,0 m/s ² | 9,0 m/s ² |

A zajszint és zaj teljesítményszint K--érték a 2006/42/EK irányelv szerint = 2,0 dB(A); a rezgési szint K--érték a 2006/42/EK irányelv szerint = 2,0 m/s².

REACH

A REACH megnevezés az Európai Unió által meghatározott előírás a kémiai anyagok regisztrálásához, értékeléséhez és engedélyezéséhez.

A REACH előírás (EG) Nr. 1907/2006 szerinti minősítéssel kapcsolatban lásd www.stihl.com/reach

Kipufogógáz emissziós értéke

Az EU típusjóváhagyási eljárásában mért CO₂-érték a www.stihl.com/co2 webhelyen, a termékre jellemző Műszaki adatok c. részben megtalálható.

A mért CO₂-értéket egy reprezentatív motoron, szabványosított vizsgálóeljárás szerint, labor körülmények között határozták meg, és nem jelent kifejezett vagy hallgatólagos teljesítménygaranciát egy adott motorra vonatkozóan.

A jelen használati útmutatóban leírt rendeltetésszerű használat és karbantartás által a kipufogógáz-emissziókra vonatkozó hatályos követelmények teljesülnek. A motoron végzett módosítások esetén az üzemeltetési engedély érvényét veszti.

Javítási tanácsok

Ennek a berendezésnek a kezelője csakis azokat a karbantartási és javítási munkálatokat végezheti el, melyek ebben a használati utasításban leírtak. Az ezen túlmenő javításokat csakis a szakkereskedés végezheti.

A STIHL-cég azt ajánlja, hogy a karbantartási munkálatokat és a javításokat csakis a STIHL-szakkereskedéssel végeztessük el. A STIHL-szakkereskedések dolgozói rendszeres továbbképzésen vesznek részt, és ott a műszaki ismertetések is rendelkezésre állnak.

A javítások esetén csakis olyan alkatrészek beszerelése engedélyezett, melyeket a STIHL-cég ehhez a berendezéshez kifejezetten engedélyezett, vagy melyek technikai szempontból egyenértékűek. Kizárólag nagyon jó minőségű alkatrészeket alkalmazzunk. Máskülönben balesetek történhetnek, vagy a berendezés megsérülhet.

A STIHL-cég az eredeti STIHL alkatrészek használatát ajánlja.

Az eredeti STIHL alkatrészek a STIHL alkatrész-számról, a **STIHL** írásmódról, és általában a STIHL  alkatrészjelről (kisebb alkatrészekeken ez a jel egymagában is állhat) felismerhetőek.

Eltávolítása

A hulladékkezelés során tartsa be az adott ország speciális hulladékkezelési előírásait.

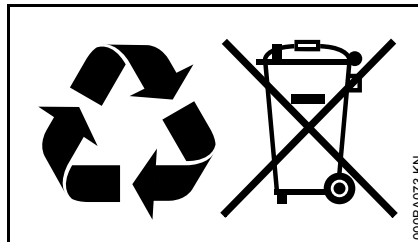

A STIHL termékeknek nem háztartási hulladékban a helyük. A STIHL terméket, az akkumulátort, a tartozékokat és a csomagolást a környezetvédelmi szempontok szerint távolítsa el.

A hulladékkezeléssel kapcsolatos aktuális információk a STIHL szakkereskedésekben elérhetők.

EK Megfelelőségi nyilatkozat

ANDREAS STIHL AG & Co. KG
Badstr. 115
D-71336 Waiblingen

Németország

teljes felelőssége tudatában nyilatkozik, hogy a

| | |
|-------------------|----------------------|
| Kivitel: | Sövénynyíró |
| Gyártó márkaneve: | STIHL |
| Típus: | HS 45 |
| Sorozatszám: | 4228 |
| Lökettérfogat: | 27,2 cm ³ |

megfelel a 2011/65/EU, 2006/42/EK, 2014/30/EU és 2000/14/EK irányelvek vonatkozó rendelkezéseinek, tervezése és kivitelezése pedig összhangban áll az alábbi szabványok gyártás időpontjában érvényes verzióival:

EN ISO 10517, EN 55012,
EN 61000-6-1

A mért és a garantált zajteljesítményszint meghatározása a 2000/14/EK irányelv V. függeléke szerint, az ISO 11094 szabványnak megfelelően történt.

Mért zajteljesítményszint

102 dB(A)

Garantált zajteljesítményszint

104 dB(A)

A műszaki dokumentációt őrzi:

ANDREAS STIHL AG & Co. KG
Produktzulassung

A gyártási év és a gép száma a berendezésen van feltüntetve.

magyar

Waiblingen, 2020.02.03.

ANDREAS STIHL AG & Co. KG

nevében

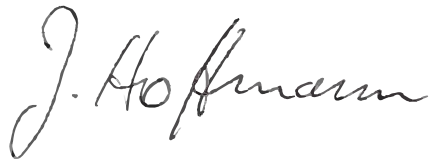
A handwritten signature in black ink, reading "J. Hoffmann". The signature is written in a cursive, flowing style.

Dr. Jürgen Hoffmann

Termékinformációk, előírások és
engedélyezések igazgatója

The CE mark, consisting of the letters "C" and "E" in a bold, sans-serif font, positioned side-by-side.

0458-253-1121-C

ungarisch



www.stihl.com



0458-253-1121-C