

STIHL

STIHL MS 261 C-M

Használati utasítás



Tartalomjegyzék

Ehhez a használati utasításhoz	2	A berendezés tárolása	40
Biztonsági tudnivalók	3	Lánckerék ellenőrzése és cseréje	40
Visszaható erők	8	Fűrészlánc ápolása és élezése	41
Munkatechnika	10	Karbantartási és ápolási tanácsok	45
Vágóberendezés	19	Az elkopás csökkentése és a károsodások elkerülése	47
Vezetőlemez és fűrészlánc felszerelése (oldalsó láncfeszítés)	20	Fontos alkatórészek	48
Vezetőlemez és fűrészlánc felszerelése (Láncgyorsfeszítés)	21	Műszaki adatok	49
A fűrészlánc feszítése (oldalsó láncfeszítés)	23	Alkatrészbeszerzés	50
A fűrészlánc feszítése (Láncgyorsfeszítés)	23	Javítási tanácsok	50
Fűrészlánc feszítésének ellenőrzése	23	Eltávolítása	51
Üzemanyag	24	EK Megfelelőségi nyilatkozat	51
Üzemanyag betöltése	25		
Lánckenőolaj	27		
Lánckenőolaj betöltése	27		
Lánckenés ellenőrzése	28		
Láncfék	28		
Téli működtetés	29		
Elektromos fogantyúfűtés	30		
Motor beindítása / leállítása	30		
Üzemeltetési tanácsok	34		
Olajmennyiség beállítása	35		
Vezetőlemez rendbentartása	35		
Burkolat	36		
Levegőszűrő rendszer	36		
Levegőszűrő tisztítása	37		
M-Tronic	37		
Gyújtógyertya	39		

Tisztelt Vevő!

Köszönjük, hogy a STIHL minőségi termékét választotta.

Ez a termék modern gyártási technikával és széleskörű minőségbiztosítási intézkedések mentén készült. Cégünk mindent megtesz azért, hogy Ön ezzel a berendezéssel elégedett legyen és azzal probléma nélkül dolgozhasson.

Ha a berendezéssel kapcsolatban kérdései lennének, kérjük, forduljon a kereskedőjéhez, vagy közvetlenül cégünk képviselőjéhez.

Tisztelettel,



Dr. Nikolas Stihl

STIHL

MS 261 C-M

Ez a használati utasítás szerzői jogvédelem alatt áll. Minden jog fenntartva, különös tekintettel a sokszorosításra, a fordításra és az elektronikus rendszerekben történő feldolgozásra.

Ehhez a használati utasításhoz

Ez a használati utasítás STIHL motorfűrészre vonatkozik, amely a szövegben mint motoros berendezés is szerepel.

Képi szimbólumok

A berendezésen található képi szimbólumok jelentését ebben a használati utasításban részletesen ismertettük.

A készüléktől és a felszereltségtől függően a készüléken a következő képi szimbólumokat helyezhetik el.



Üzemanyagtartály;
benzinből és motorolajból
álló üzemanyag-keverék



A lánckenőolaj tartálya;
lánckenőolaj



A láncfék reteszélése és
kioldása



Utánfutófék



A lánc haladási iránya



Ematic; a lánckenőolaj-
mennyiség átállítása



A fűrészlánc
megfeszítése



A beszívott levegő
vezetése: téli működtetés



A beszívott levegő
vezetése: nyári
működtetés



Fogantyúfűtés

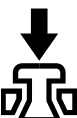

A dekompresszorszелеp
működtetése

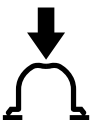

A kézi üzemanyag-
szivattyú működtetése

A szövegrészek jelölése



FIGYELMEZTETÉS

Figyelmeztetés baleset- és személyi sérülés, valamint jelentős anyagi károk veszélyére.



TUDNIVALÓ

Figyelmeztetés a berendezés vagy az alkotórészek sérülésének veszélyére.

Műszaki továbbfejlesztés

A STIHL cég valamennyi gépének és munkaeszközének állandó továbbfejlesztésén fáradozik; ezért a gép formájára, műszaki paramétereire és felszerelésére vonatkozóan a változtatás jogát fenntartjuk.

Ezért az ebben a használati utasításban közöltek alapján, és az ábrák szerint támasztott követelméseknek eleget tenni nem tudunk.

Biztonsági tudnivalók



A motorfűrészsel végzett munka során különleges óvintézkedéseket kell foganatosítani, mert a munkavégzés nagy láncebességgel történik, a vágófogak pedig nagyon élesek.



Az első üzembe helyezés előtt figyelmesen át kell olvasni a teljes használati utasítást és biztonságos helyen kell őrizni azt a későbbi használatához. A használati utasításban közölt szabályok figyelmen kívül hagyása életveszélyt okozhat.

Figyelembe veendő általános útmutatások

Tartsa be az adott országban érvényes biztonsági előírásokat, pl. a szakmai szervezetek, a társadalombiztosítási pénztárak, a munkavédelmi hatóságok és hasonlóak előírásait.

A hangot kibocsátó motorfűrészek használatának időtartamát országos és helyi előírások korlátozhatják.

Aki először dolgozik a motorfűrészsel berendezéssel: Kérje meg az eladót vagy más szakembert, hogy mutassa be a berendezés biztonságos használatát – vagy vegyen részt szaktanfolyamon.

Fiatalkorúak nem dolgozhatnak a motorfűrészsel – kivéve azokat a 16 éven felüli fiatalokat, akik felügyelet melletti betanításon vesznek részt.

A gyermekek, állatok és nézelődők távol tartandók.

A felhasználó tartozik felelősséggel a más személyeket vagy azok tulajdonát érintő balesetekért, illetve veszélyekért.

A motorfűrész csak olyan személyeknek adja oda vagy kölcsönözze, akik annak kezelését jól ismerik – minden esetben adja át a használati utasítást is.

Aki a motorfűrészsel dolgozik, legyen kikapott, egészséges és jó testi állapotban. Aki egészségügyi okok miatt nem végezhet nehéz testi munkát, az kérdezze meg kezelőorvosát, hogy dolgozhat-e a motorfűrészsel.

Alkohol fogyasztása után, ill. a reakcióképességet csökkentő gyógyszerek vagy drogok hatása alatt tilos a motorfűrészsel dolgozni.

Rossz idő esetén (eső, hó, jég, szél) napolja el a munkát – Fokozott balesetveszély!

Csak szívritmus-szabályozóval rendelkezőknek szóló tanácsok: A motorfűrész gyújtóberendezése nagyon gyenge elektromágneses erőteret gerjeszt. Ennek hatása bizonyos típusú szívritmus-szabályozók esetén nem zárható ki teljesen. A testi épség megőrzése érdekében a STIHL cég a kezelőorvos és a szívritmusszabályozó gyártója ezzel kapcsolatos tanácsainak betartását javasolja.

Rendeltetészerű használat

A motorfűrész csak fa és fából készült tárgyak fűrészelésére szabad használni.

Más célra nem használható a motorfűrész – Balesetveszély!

A motorfűrész ne végezzen semmiféle változtatást – az a biztonságot veszélyeztetheti. Azokért a személyi sérülésekért és anyagi károkért, amelyek a nem engedélyezett adapterek használata miatt következnek be, a STIHL semminemű felelősséget nem vállal.

Ruházat és felszerelés

Viseljen az előírásnak megfelelő ruházatot és felszerelést.



A ruházat legyen a célnak megfelelő, és ne akadályozza a mozgásban. Testhez simuló ruházat **vágásbéléssel** – nem munkaköpeny.

Ne viseljen olyan ruházatot, mely a fába vagy bozótba, ill. a motorfűrész mozgó alkatrészeibe akadhat. Sál, nyakkendő és ékszer viselete is tilos. A hosszú hajat kösse össze és rögzítse (fejkendővel, sapkával, sisakkal stb.).



Megfelelő lábbelit kell viselni – vágásvédővel, recézett talppal és fémbetéttel.

FIGYELMEZTETÉS



A megsérülések veszélyének elkerülése érdekében az EN 166 szabvány szerinti, szorosan az archoz simuló védőszemüveget vagy arcvédőt kell viselni. Ügyeljen a védőszemüveg vagy az arcvédő szabályos illeszkedésére.

Viseljen "Személyi" hallásvédőt – pl. fül dugót.

Ha leeső tárgyakra is lehet számítani, viseljen védősisakot.



Ellenálló anyagú (pl. bőr) erős munkakesztyűt kell viselni.

A STIHL a személyi védőfelszerelések széles skáláját kínálja.

Szállítás

A szállítást megelőzően – rövid útszakaszokon is – a motorfűrész minden esetben le kell állítani, blokkolni kell a láncféket és fel kell helyezni a láncvédőt. Így nem lehet véletlenül beindítani a fűrészláncot.

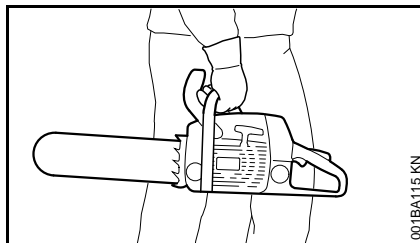

A motorfűrész csakis a fogantyúcsőnél fogva vigye – a forró kipufogó testétől távol legyen, a vezetőlemez pedig hátrafelé nézzen. A gép forró részeit, mindenek előtt a kipufogó felületét, tilos megérinteni – Égési sérülés veszélye!

Járműveken: Ügyeljen arra, nehogy a berendezés eldőljön el, megsérüljön és az üzemanyag, ill. a lánckenőolaj abból kifolyjon.

Tisztítás

A műanyag alkatrészeket tisztítsa meg egy ronggyal. A dörzshatású tisztítószer könnyen megrongálhatja a műanyagot.

A motorfűrész tisztogassa meg a portól és szennyeződéstől – zsírolószer használata tilos.

Szükség esetén tisztítsa ki a hűtőlevegő nyílásait.

A motorfűrész tisztításához nem szabad nagynyomású tisztítóberendezést használni. Az erős víz sugar megrongálhatja a motorfűrész.

Tartozékok

Csak azokat a szerszámokat, vezetőlemezeket, fűrészláncokat, lánckerekeket, tartozékokat vagy műszakilag egyenértékű alkatrészeket használja, amelyeket a STIHL ehhez a motorfűrészhez engedélyezett. Az ezzel kapcsolatos kérdéseikkel forduljanak a szállítóhoz. Csak nagyon jó minőségű szerszámokat vagy tartozékokat használjon. Különböző balesetek adódhatnak, vagy a motorfűrészben károk keletkezhetnek.

A STIHL eredeti STIHL szerszámok, vezetőlemezek, fűrészláncok, lánckerekek és tartozékok használatát ajánlja. Azok tulajdonságai szempontjából optimálisan megfelelnek a terméknek és a felhasználó követelményeinek.

Tankolás



A benzin rendkívül gyúlékony – A nyílt lángtól tartson megfelelő távolságot – az üzemanyagot ne csepegtesse el – dohányozni tilos.

Tankolás előtt állítsa le a motort.

Addig ne tankoljon, amíg a motor forró – az üzemanyag kifolyhat – **Tűzveszély!**

A tankelzárót óvatosan nyissa ki, hogy a fennálló túlnyomás lassan csökkenjen és az üzemanyag ne freccsenjen ki.

A tankolás csakis jól szellőző helyen történjen. Ha az üzemanyag véletlenül kiömlött, akkor a motorfűrész azonnal

meg kell tisztítani. Ügyeljen arra, nehogy üzemanyag kerüljön a ruházatra; ha ez mégis megtörténne, akkor azonnal cserélje ki a ruházatot.

A motorfűrészek alapkvitelben az alábbi tankelzárákkal lehetnek felszerelve.

Lehajtható kengyeles (bajonettzáras) tanksapka



A csapószárnyas (bajonettzáras) tanksapkát megfelelően helyezze be, csavarja be ütközésig és csukja le a szárnyat.

Ezáltal csökken annak veszélye, hogy a tankelzáró a motor rezgése miatt kinyílik és az üzemanyag kifolyik.



Figyeljen a szivárgásra!
Ha üzemanyag szivárog ki, akkor a motort beindítani tilos – **Életveszély égési sérülések miatt!**

A munka megkezdése előtt

Ellenőrizze a motorfűrész üzembiztos állapotát – ehhez a használati utasítás megfelelő fejezeteit vegye figyelembe:

- Vizsgálja meg az üzemanyagrendszert a tömítettség szempontjából, különös tekintettel az olyan látható alkatrészekre, mint pl. a tankelzáró, a csavarkötések és a kézi üzemanyagpumpa (csak kézi üzemanyagpumpával felszerelt motorfűrészeknél). Tömítetlenség

vagy sérülés esetén a motort nem szabad beindítani – **Tűzveszély!** Az üzembe helyezést megelőzően a motorfűrész márkaszervizben meg kell javíttatni.

- Jól működő láncfék, elülső kézvédő.
- Megfelelően felszerelt vezetőlemez.
- Megfelelően megfeszített fűrészlánc.
- A gázemelő és a gázemelőzár könnyű mozgású legyen - a gázemelő felengedéskor ugorjoan vissza a kiindulási helyzetbe.
- A kombiemelő legyen könnyen a **STOP, 0** ill. a **0** állásba állítható.
- Ellenőrizze a gyújtásvezeték-dugasz szoros illeszkedését – lazán illeszkedő dugasz esetén szikra képződhet, amely meggyújthatja a kiáramló üzemanyag-levegő keveréket – **Tűzveszély!**
- Ne végezzen semmiféle változtatást a kezelőelemeken és a biztonsági berendezéseken.
- A fogantyúk legyenek tiszták és szárazak, olaj- és szennyeződésmentesek – ez fontos a motorfűrész biztonságos vezetéséhez.
- elegendő üzemanyag és lánckenőolaj van a tartályban

A motorfűrész csak üzembiztos állapotban szabad működtetni – **Balesetveszély!**

A motorfűrész beindítása

Csak sík alappelületen. Ügyeljen a biztos és stabil állásra. A motorfűrész ekkor biztosan fogja - a vágókészlet nem érhet hozzá semmilyen tárgyhoz és nem érintheti a talajt sem – a körbefutó fűrészlánc miatt sérülésveszély áll fenn.

A motorfűrész csak egy személy kezelheti. Senki más nem szabad megtúrni a munkaterületen – még beindításkor sem.

A motorfűrész ne indítsa be, ha a fűrészlánc a vágáshézagban van.

A tankolási helytől legalább 3 méterre, és ne zárt térben indítsa be a motort.

A beindítás előtt blokkolja a láncfeket – a forgó fűrészlánc miatt **Sérülésveszély!**

A motort kézből beindítani tilos – a beindítást a használati utasításban leírtak szerint végezze.

Munkavégzés közben

Mindig ügyeljen arra, hogy stabilan és biztonságosan álljon. Vigyázzon, ha a fa kérge nedves – **Csúszásveszély!**

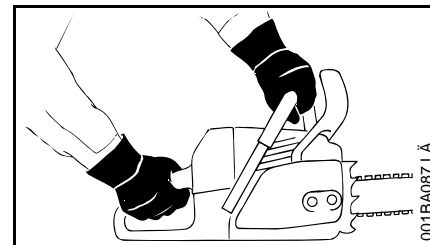

A motorfűrész mindig **két kézzel tartsa:** Jobb keze a hátsó kézi fogantyún legyen – akkor is, ha balkezes. A biztos

vezetés érdekében a fogantyúcsövet és a kézi fogantyút fogja át erősen a hüvelykujjával.

Veszély esetén, ill. vészhelyzetben azonnal állítsa le a motort – a kombiemeltyűt/a stop-kapcsolót állítsa **STOP, 0** ill. \odot állásba.

A motorfűrész sose járassa felügyelet nélkül.

Vigyázat jeges talajon, nedvesség, hó, jég esetén, lejtőkön, egyenletlen felületeken vagy frissen hántott fa (fakéreg) esetén – **Csúszásveszély!**

Vigyázat fatörzsek, gyökerek és árkok esetén – **Botlásveszély!**

Ne dolgozzon egyedül – másoktól legyen mindig hallótávolságra vészhelyzetre kiképzett személyektől, így azok szükség esetén segítségére lehetnek. Amennyiben segédmunkások is tartózkodnak a munkavégzés helyszínén, úgy azoknak is védőruházatot (sisak!) kell viselniük és nem állhatnak közvetlenül a lefűrészeltendő ágak alatt.

Hallásvédő viselete esetén még nagyobb figyelem és körültekintés szükséges – a veszélyt jelző zajok (kiáltások, jelzőhangok, és hasonlók) kevésbé észlelhetőek.

Idejében tartson munkaszünetet a fáradtság és a kimerültség elkerülése érdekében – **Balesetveszély!**

A fűrészelés közben keletkező por (pl. fűrészpor), gőz és füst az egészségre ártalmas lehet. Erős porképződés esetén viseljen porvédő maszkot.

Amikor a motor jár: A fűrészlánc rövid ideig még továbbfut, miután a gázemeltyűt elengedte – utánfutási hatás.

Dohányozni tilos a motorfűrész használatakor és annak közvetlen közelében – **Tűzveszély!** Az üzemanyagrendszerből elillanó benzingőz rendkívül tűzveszélyes.

A fűrészláncot rendszeresen, rövid időközönként és az érzékelhető elváltozás esetén azonnal ellenőrizze:

- Állítsa le a motort és várja meg, amíg a fűrészlánc leáll.
- Ellenőrizze az állapotot és a szoros illeszkedést.
- Figyelje meg az élek állapotát.

Amikor a motor jár, a fűrészláncot tilos megérinteni. Ha a fűrészlánc idegen tárgy miatt leblokkol, akkor a motort azonnal állítsa le – és csak azután távolítsa el az idegen tárgyat – **Sérülésveszély!**

Állítsa le a motort, mielőtt magára hagyná a motorfűrész.

A fűrészlánc cseréjéhez állítsa le a motort. A motor véletlen beindulása miatt – **Sérülésveszély!**

Tartsa távol a gyúlékony anyagokat (pl. faforgács, fakéreg, száraz fű, üzemanyag) a forró kipufogógáztól és a kipufogó forró felületétől – **Tűzveszély!** A katalizátoros kipufogók különösen felforrósodhatnak.

Semmiképpen ne dolgozzon lánckenőanyag nélkül; ehhez figyelje a kenőolajsintet az olajtartályban. Azonnal hagyja abba a munkát, ha túl alacsony az olajsint az olajtartályban

és töltsön utána kenőolajat – lásd még az „A lánckenőolaj feltöltése” és az „A lánccenésének vizsgálata” című fejezetet.

Ha a motorfűrész igénybe vétele a szokványostól eltérő (pl. erőszakos hatások, ütés, vagy esés miatt), akkor feltétlenül ellenőrizze azt a további használat előtt, hogy üzembiztos állapotú-e – lásd még a "Munkavégzés előtt" c. részt is.

Mindenek előtt az üzemanyagrendszer szigetelését és a biztonsági berendezések megfelelő működését ellenőrizze. Azokat a motorfűrészeket, melyek működése nem üzembiztos, semmi esetre sem szabad tovább használni. Kétség esetén forduljon szakszervizhez.

Ügyelni kell arra, hogy a motor kifogástalanul járjon üresjáratban, nehogy a fűrészlánc tovább mozogjon a gázemeltyű elengedését követően. Rendszeresen ellenőrizni, illetve lehetőség szerint korrigálni kell az üresjárat beállítását. Ha a fűrészlánc mégis tovább mozog a motorral üresjáratban, akkor szakszervizben meg kell javíttatni azt.



Amikor a motor jár, a motorfűrész mérgező kipufogógázokat bocsát ki. Ezek a gázok esetleg szagtalanok és láthatatlanok, és el nem égett szénhidrogén-vegyületeket, ill. benzolt tartalmazhatnak. A motorfűrésztilos zárt, vagy rosszul szellőzött helyiségekben dolgozni – ez a katalizátoros gépekre is vonatkozik.

Ha árokban, gödörben, vagy szűk helyen dolgozik, akkor mindig ügyeljen a megfelelő légcserére – **Életveszély mérgezés miatt!**

A munkát azonnal hagyja abba hányinger, fejfájás, látási zavarok (pl. ha a látókör beszűkül), hallászavarok, szédülés, csökkenő koncentráció képesség esetén – ezek a tünetek többek között a túl nagy mennyiségű kipufogógáz hatását is jelezhetik – **Balesetveszély!**

Munkavégzés után

Állítsa le a motort, blokkolja láncféket és tegye fel a láncvédőt.

Tárolás

Ha a motorfűrész nem használja, akkor azt úgy állítsa le, hogy az senkit se veszélyeztessen. Illetéktelenek ne férjenek hozzá a motorfűrészhez.

A motorfűrész feltétlenül száraz helyiségben tárolja.

Rezgések

A berendezés huzamos használata esetén a rezgésektől vérkeringési zavarok jelentkezhetnek a kezekben ("fehérújj betegség").

Ezzel kapcsolatban általános érvényű használati időtartam nem adható meg, mivel az több tényezőtől függ.

A berendezés hosszabb időn keresztül használható, ha:

- a kezek védettek (meleg kesztyűvel)
- munkaszüneteket iktatnak be

A berendezés csak rövidebb ideig használható, ha:

- a berendezés kezelőjének különleges egyéni hajlam miatt rossz a vérkeringése (ismertetőjele: gyakran hideg ujjak, bizsergés)
- alacsony a külső hőmérséklet
- erősen szorítja a berendezést (az erős szorítás akadályozza a vérkeringést)

A berendezés rendszeres, huzamos használata és a felsorolt jelek (pl. ujjbizsergés) ismételt jelentkezése esetén forduljon szakorvoshoz.

Karbantartás és javítások

Mindenfajta javítási, tisztítási és karbantartási munkát, valamint a vágókészletlen végzett munkákat megelőzően minden esetben állítsa le a motort. A fűrészlánc véletlen beindulása miatt – **Sérülésveszély!**

Rendszeresen tartsa karban a motorfűrész. Csak a használati utasításban ismertetett karbantartási és javítási munkákat szabad elvégezni. Minden más munkát márkaszervizzel végeztessen.

A STIHL javasolja, hogy a karbantartást és a javítást kizárólag STIHL márkaszervizben végeztesse. A STIHL márkaszervizek dolgozói rendszeres továbbképzésen vesznek részt, és ismerik a műszaki információkat.

Kizárólag nagyon jó minőségű alkatrészeket használjon. Különböző balesetek adódhatnak, vagy a motorfűrészben károk keletkezhetnek. Az ezzel kapcsolatos kérdéseikkel forduljanak a szállítóhoz.

A motorfűrész bármilyen megváltoztatása tilos – a módosítás veszélyeztetné a biztonságot – **Balesetveszély!**

Ha ki van húzva a gyújtásvezeték dugasa vagy ki van csavarva a gyújtógyertya, akkor a motorfűrész csak akkor indítsa be, ha a kombiemeltyű **STOP, 0**, illetve \odot állásban van – **tűzveszély** a hengeren kívüli nyújtószakra miatt!

A motorfűrésznek sem a karbantartása, sem pedig tárolása ne történjen nyílt láng közelében – **Tűzveszély az üzemanyag miatt!**

A tanksapka szigetelését rendszeresen ellenőrizze.

Csakis kifogástalan állapotú, a STIHL cég által engedélyezett gyújtógyertyát – lásd: "Műszaki adatok" – használjon.

Ellenőrizze a gyújtókábelt (kifogástalan szigetelés, biztos csatlakozás).

Ellenőrizze a kipufogó kifogástalan állapotát.

Ne dolgozzon rossz kipufogóval vagy kipufogó nélkül – **Tűzveszély, halláskárosodás!**

A forró kipufogót tilos megérinteni – **Égési sérülés veszélye!**

A rezgéscsillapító elemek állapota határozza meg, hogy a gép mennyire rezeg – a rezgéscsillapító elemek állapotát rendszeresen ellenőrizze.

A láncfogót ellenőrizze – ha sérült, cserélje ki.

A motor leállítása

- a láncfeszesség ellenőrzéséhez
- a fűrészlanc utánfeszítéséhez
- a fűrészlanc cseréjéhez
- a zavarok elhárításához

Tartsa be az élezési utasítást – a biztonságos és megfelelő működtetés érdekében tartsa mindig kifogástalan állapotban a fűrészlancot és a vezetőlemezt; a fűrészlanc legyen élezett, feszes és jól kent állapotban.

Idejében cserélje a fűrészlancot, a vezetőlemezt és a lánckereket.

A kuplungdob kifogástalan állapotát rendszeresen ellenőrizze.

Az üzemanyagot és a lánckenőolajat csakis engedélyezett és kifogástalan felirattal ellátott tartályokban szabad tárolni. Száraz, hűvös és biztonságos helyen, fénytől és naptól védetten kell tárolni.

Ha a láncfék működésében zavarokat észlel, akkor azonnal állítsa le a motort – **Sérülésveszély!** Keresse fel a

márkakereskedést – a motorfűrész használata tilos addig, míg a zavart el nem hárítják, lásd a "Láncfék" c. fejezetet.

Visszaható erők

A leggyakrabban előforduló visszaható erők a következők: visszacsapódás, visszaütés és behúzás.

Veszély a visszacsapódás miatt



A visszacsapódás halálos vágási sérüléseket okozhat.

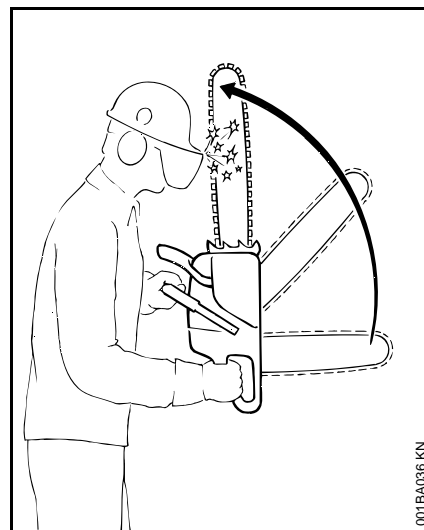

A visszacsapódás (Kickback) esetén a fűrész hirtelen és megakadályozhatatlanul a berendezés kezelője felé csapódik.

Visszacsapás történik, pl. ha:

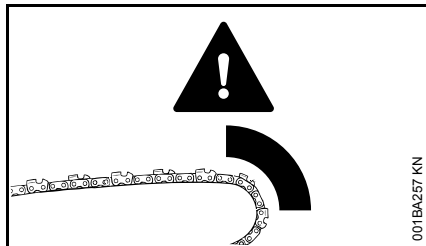

- A fűrészlánc a lemezcsúcs felső negyedében véletlenül fába vagy szilárd testbe ütközik – pl. ha gallyazáskor véletlenül hozzáér egy másik ághoz.
- A fűrészlánc a lemezcsúcsnál rövid ideig beszorul a vágásba.

QuickStop láncfék:

Ezzel adott helyzetben a sérülésveszély csökken – maga a visszacsapódás azonban nem akadályozható meg. A láncfék kioldásakor a lánc egy másodperc töredéke alatt leáll – lásd a használati utasítás "Láncfék" c. fejezetét.

A visszacsapódás veszélyének csökkentése

- Meggondolt, helyes munkavégzéssel.
- A motorfűrész két kézzel és biztosan tartsa.
- Csakis teljes gázzal fűrészljen.
- A lemezcsúcsot figyelje.
- Ne fűrészljen a lemezcsúccsal.

- Vigyázat kicsi, szívós ágaknál, talaj közeli növényzet és facsometék esetén – a fűrészlánc ezekbe könnyen beakadhat.
- Sose fűrészljen több ágat egyszerre.
- Ne dolgozzon túlságosan előrehajolva.
- Ne fűrészljen vállmagasság felett.
- A vezetőlemezt nagy elővigyázatossággal illessze egy már megkezdett vágásba.
- Csak akkor végezzen "beszúrást", ha ismeri ezt a munkamódszert.
- A törzs elhelyezkedésére és az erőtényezőkre ügyeljen; ezek hatására a vágási nyílás bezárulhat és a fűrészlánc beszorulhat.
- Csak megfelelően élezett és megfeszített fűrészlánccal dolgozzon – a mélységhatároló távolsága ne legyen túl nagy.
- A visszacsapódás veszélyét csökkentő fűrészláncot, valamint kis fejű vezetőlemezt alkalmazzon.

Behúzás (A)

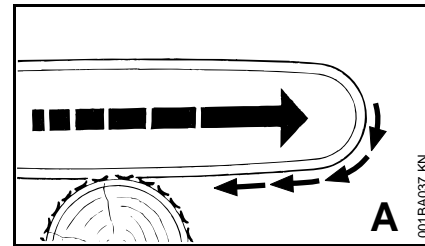

Ha a vezetőlemez alsó részével történő fűrészeléskor – tenyeres vágás – a fűrészlánc beakad vagy a fában kemény tárgyba ütközik, akkor a motorfűrész megrándulva hirtelen a törzsbe húzódhat – **Ez megelőzhető, ha a rönktámaszt mindig biztonságosan helyezi fel.**

Visszaütés (B)

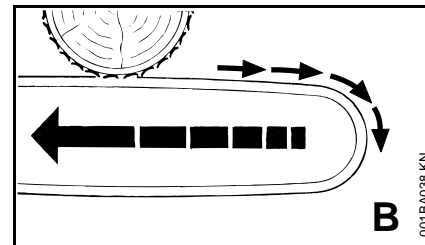

Ha a vezetőlemez felső részével történő fűrészeléskor – visszakéz vágás – a fűrészlánc beakad vagy a fában kemény tárgyba ütközik, a motorfűrész visszaüthet a kezelőszemély irányába – **Ennek elkerülésére:**

- A vezetőlemez felső része ne szoruljon be.
- A vezetőlemezt a vágásban ne fordítsa el.

Nagyon vigyázzon:

- lejtős területeken
- olyan törzseknél, amelyek más fák közé előnytelen helyzetbe esve mechanikai feszültség alatt állnak
- a szél irányába való döntéskor

Ezekben az esetekben ne dolgozzon a motorfűrészszel – hanem használjon huzalfeszítő kulcsot, kötélmotollát vagy vontatót.

A szabadon levő vagy szabaddá vágott törzseket vontassa ki. A fa feldolgozását lehetőleg szabad területen végezze.

A lábon elszáradt (száraz, elkorhadt vagy elhalt) fával történő munkavégzés sokkal nagyobb, nehezen felmérhető veszélyt jelent. A veszély felmérése jóval nehezebb, vagy szinte lehetetlen. Segédeszközként használjon kötélmotollát vagy vontatót.

Ha utak, **vasútvonalak, villanyvezetékek** stb. közelében dolgozik, akkor legyen rendkívül elővigyázatos. Ha szükséges, értesítse a rendőrséget, az elektromos műveket vagy a vasúti felügyelet.

Munkatechnika

Fűrészelési és fadöntési munkát, valamint minden azzal kapcsolatos munkát (beszúrás, gallyazás stb.) csak megfelelő szakmai végzettséggel és megfelelő oktatásban részesített személyek végezhetnek. Ha valaki nem rendelkezik tapasztalattal a motorfűrészszel vagy a munkamódszerekkel kapcsolatban, akkor e munkák egyikét sem végezheti – fokozott balesetveszély!

A fadöntési munkánál feltétlenül figyelembe kell venni az adott ország fadöntési technikára vonatkozó speciális előírásait.

Fűrészelés

Indítógáz állásban tilos a munkavégzés. A motor fordulatszáma ennél a gázemelő-állásnál nem szabályozható.

Nyugodtan és megfontoltan – csak jó fény- és látási viszonyok mellett dolgozzon. Másokat ne veszélyeztessen – körültekintéssel dolgozzon.

Kezdő felhasználóknak ajánljuk, hogy a szálfá vágását gyakorolják be fűrészbakon – lásd a "Vékony fa fűrészélése" c. fejezetet.

Lehetőleg rövid vezetőlemezt alkalmazzon: a fűrészlánc, vezetőlemez és a lánckerék egymáshoz és a motorfűrészhez illő legyen.

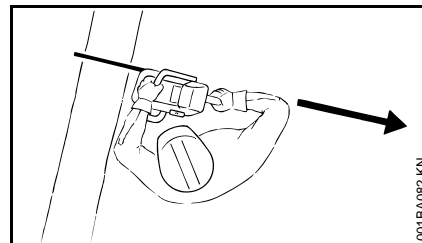

Semmilyen testrésze ne legyen a fűrészlánc **kilengésének** területén.

A motorfűrész csak mozgó fűrészláncsal húzza ki a fából.

A motorfűrész csak fűrészelésre használja – ne használja azt ágak vagy gyökerek eltávolítására.

A szabadon lógó ágakat ne alulról vágja át.

Bozót vagy növendékfa vágását óvatosan kell végezni. A vékony ágakat a fűrészlánc megragadhatja és a felhasználó felé hajlíthatja.

Körültekintően járjon el szilánkosodó fa vágásakor – **Sérülésveszély a kitépett fadarabkák miatt!**

Idegen tárgyak ne kerüljenek a motorfűrészhez: A kövek, szegek stb. kivágódhatnak, és károsíthatják a fűrészláncot. A motorfűrész felugorhat – **Balesetveszély!**

Ha forgó fűrészlánc kőbe vagy kemény tárgyba ütközik, akkor szikra képződhet, miáltal bizonyos körülmények között gyúlékony anyagok tüzet foghatnak. A száraz növényzet és a bozót és gyúlékony, különösen forró, száraz időjárási viszonyok mellett. Tűzveszély esetén ne használja a motorfűrész gyúlékony anyag, ill. száraz növényzet

vagy bozót közelében. Az illetékes erdészeti hatóságoknál feltétlenül meg kell érdeklődni, hogy van-e tűzveszély.

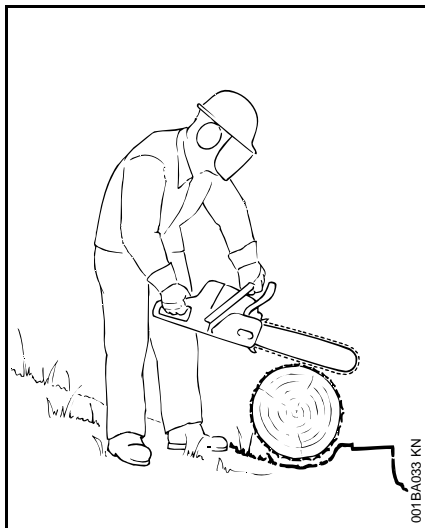

Lejtős területen mindig a törzstől vagy a fekvő fától felfelé vagy annak oldalán álljon. Vigyázzon a leguruló törzsekre.

Ha magasban dolgozik:

- mindig használjon emelő munkaállványt.
- Sose dolgozzon létrán vagy a fán állva.
- Ne dolgozzon instabil helyzetben.
- Vállmagasság felett dolgozni tilos.
- Sose dolgozzon egy kézzel.

A motorfűrész teljes gázzal vigye a vágásba és biztonságosan támassza fel a rönktámaszt – csak azután fűrészeljen.

Sose dolgozzon rönktámasz nélkül, a fűrész a berendezés kezelőjét könnyen előre ránthatja. A rönktámaszt mindig biztonságosan helyezze fel.

A vágás végén a motorfűrész a vágásban már nem támasztja meg a vágókészletet. A motorfűrész kezelőjének kell felfognia a berendezés súlya által keltett erőhatást – **Elveszítheti az ellenőrzést a berendezés felett!**

Vékony fa fűrészélése:

- Használjon szilárd, stabil befogószerkezetet – fűrészbakot.
- A fát ne a lábával fogja.
- Mások még a fát sem foghatják és nem segídezhetnek másképpen sem.

Gallyazás:

- Használjon visszacsapódásra kevésbé hajlamos fűrészláncot.
- A motorfűrész lehetőleg támassza fel.
- A gallyazást tilos a törzsön állva végezni.
- Ne fűrészeljen a lemezcsúccsal.
- Ügyeljen azokra az ágakra, amelyek feszülnek.
- Sose fűrészeljen több ágat egyszerre.

Feszülő fekvő vagy álló fatörzsek:

A vágás megfelelő sorrendjét feltétlenül be kell tartani (először a nyomott (1), azután pedig a húzott oldalon (2)); máskülönben a vágókészlet könnyen beszorulhat a vágásban vagy visszaüthet – **Sérülésveszély!**

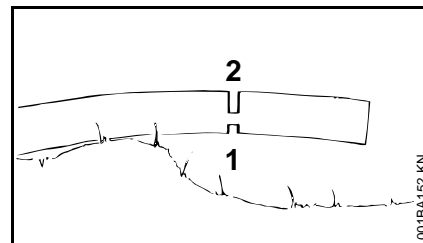
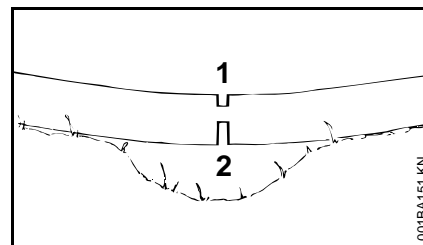

- Fűrészelje be a könnyítő vágást a nyomott oldalon (1).
- Fűrészelje be a leválasztó vágást a húzott oldalon (2)

Leválasztó vágás esetén alulról felfelé fűrészeljen (visszakéz vágás) –

Visszaütésveszély!



TUDNIVALÓ

A fekvő fa a vágás helyén a földet nem érintheti – különben a fűrészlánc megsérül.

Hosszoló vágás:

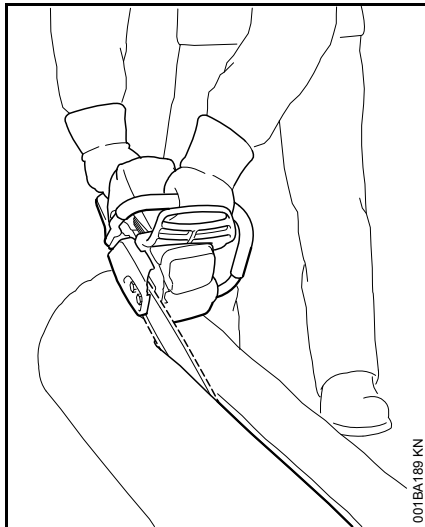

Fűrészelési technika a rönktámasz használata nélkül – behúzóds veszélye – a vezetőlemezt lehetőleg kis szögben helyezze fel – nagyon óvatosan dolgozzon – nagyobb a **visszaütésveszély!**

A fadöntés előkészítése

A döntés területén csakis azok a személyek tartózkodhatnak, akik a döntési munkálatokat végzik.

Ellenőrizze le, hogy a ledőlő fa senkit sem fog veszélyeztetni – a kiáltások a motorzaj miatt esetleg nem hallhatók.

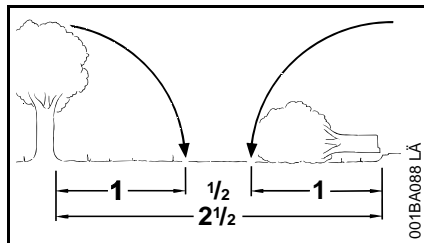

A távolság a következő munkaterületig legyen legalább a fatörzs hosszának 2 1/2-szerese.

A döntési irány és a visszavonulási terület meghatározása

Határozza meg a tisztás területét, ahová a fa lezuhanhat.

Eközben ügyeljen:

- a fa természetes döntöttségére;
- a szokatlanul erős gallyképződésre, az aszimmetrikus kinövésekre, a fa sérüléseire;
- A szél irányára és sebességére – erős szélben ne végezzen döntést;
- A súlyvonal irányára;
- A szomszédos fákra;
- A hóteherre;
- A fa egészségi állapota – nagyon vigyázzon, ha a törzsön vagy a fatönkөн elszáradt fa esetén sérüléseket észlel (kiszáradt, korhadt vagy elhalt fa)

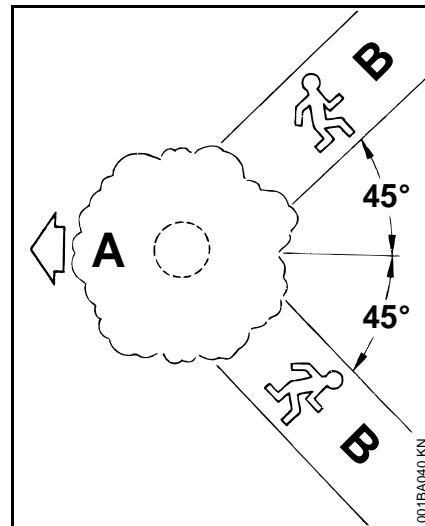

A Döntési irány

B Visszavonulási terület (a menekülési útvonalhoz hasonlóan)

- Minden egyes foglalkoztatott számára meg kell határozni a visszavonulási területet – körülbelül 45° ferde szögben a döntés irányához képest
- A visszavonulási területet tisztogassa meg, az akadályokat távolítsa el
- A szerszámokat és a gépeket biztos távolságban helyezze el – de ne a visszavonulási területen
- a döntésnél a ledőlő törzstől csakis oldalirányban tartózkodjon, és csakis oldalirányban menjen vissza a visszavonulási területre

- Meredek lejtőn a visszavonulási területet a lejtővel párhuzamosan jelölje ki
- visszamenetelkor ügyeljen a leeső gallyakra és vegye figyelembe a korona nagyságát

A munkaterület előkészítése a fatörzsnél

- Tisztítsa meg a munkaterületet a fatörzsnél, távolítsa el a zavaró ágakat, a bozotos részeket és az akadályokat – valamennyi dolgozó álljon biztonságosan
- A fatörzs alsó részét alaposan tisztogassa meg (pl. baltával) – a homok, a kövek és más idegentárgyak kicsorbitják a fűrészlánc élet

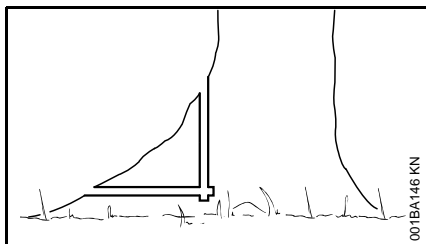

- fűrészlje be a nagy terpeszgyökereket: legelőször a legnagyobb terpeszgyökeret – először függőlegesen, azután vízszintesen fűrészlje be – kizárólag egészséges fa esetén

Hajk

A hajk előkészítése

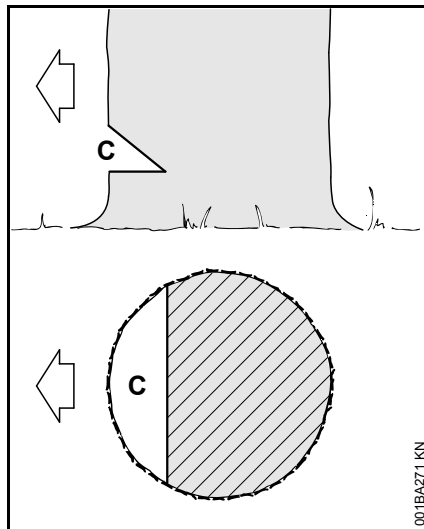

A hajk (C) a döntési irányt határozza meg.

Fontos:

- A hajk a döntési irányra merőleges legyen
- a talajhoz minél közelebb fűrészljen
- a törzs átmérőjének mintegy 1/5 - 1/3 részét vágja be

A döntési irány meghatározása – a burkolaton és a szellőzőházon található döntőléccel

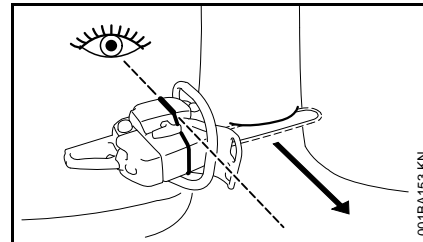

Ez a motorfűrész a burkolaton és a szellőzőházon döntőléccel van felszerelve. Dönthető rudakkal végzett munka.

Hajk bevágása

Hajkoláskor a motorfűrész úgy kell kiigazítani, hogy a hajk derékszöget zárjon be a döntési irányval.

Megengedett eltérő műveleti sorrendek alkalmazása a hajk alsó (vízszintes vágás), ill. felső (ferde vágás) bevágásakor – be kell tartani az adott országban érvényes döntéstechnikai előírásokat.

- Végezze el a hajkalap vágását (vízszintes vágás)
- Végezze el a felső vágást (ferde vágás) kb. 45- 60° szögben az alsó vágáshoz képest

Ellenőrizze a döntési irányt

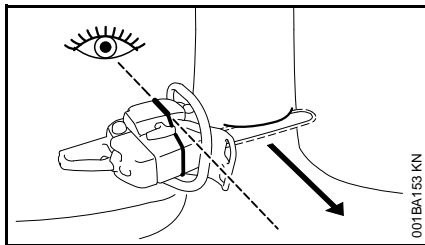

- Tegye a motorfűrész a vezetőlemezzel a hajkalapba. A döntőlécnek a meghatározott döntési irányba kell mutatnia – szükség esetén korigálja a hajk megfelelő utánvágásával a szükséges döntési irányt

Szíjácsbevágások

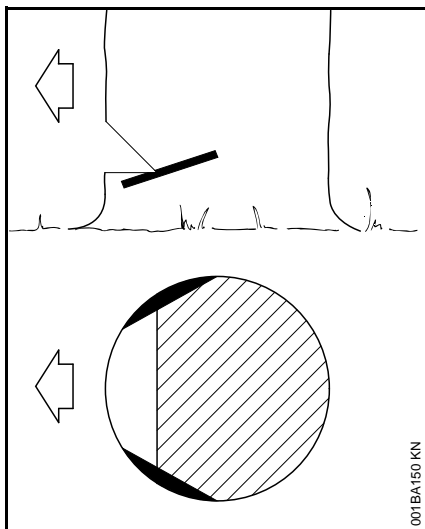

A szíjácsbevágás a hosszúrostos fafajták esetén a törzs döntésekor megakadályozza a szíjács

felszakadását – fűrészljen be a törzs mindkét oldalán a hajkfenék magasságában a törzsátmérő mintegy 1/10-ig – vastagabb törzs esetén maximálisan a vezetőlemez szélességéig.

Ne végezzen szíjácsbevágást beteg fa esetén.

A döntő fűrészvágás alapjai

Tuskóméret

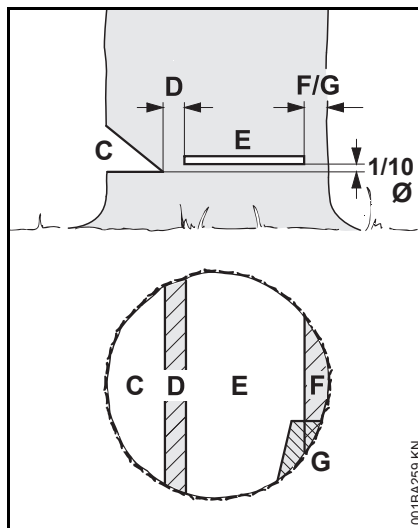

A **hajk (C)** a döntési irányt határozza meg.

A **törési léc (D)** a fát csuklóként irányítja a földre.

- A törési léc szélessége: a törzs átmérőjének kb. 1/10 része
- A törési lécet semmi esetre sem szabad a döntővágáskor befűrészelni – különben a döntési irány eltérhet az előre meghatározottól – **Balesetveszély!**
- az elkorhadt törzsek esetén szélesebb törési lécet hagyjon

A **döntő fűrészvágással (E)** a fát kidöntjük.

- tökéletesen vízszintesen
- A törzsátmérő 1/10-ével (min. 3 cm) a hajk (C) talpa felett

A **tartóheveder (F)** vagy a **biztonsági sáv (G)** védi a fát és megakadályozza annak korai eldőlését.

- A tartópánt szélessége: a törzsátmérő kb. 1/10... 1/5 része
- A döntővágás közben semmiképpen sem szabad a tartópántba fűrészelni
- korhadt törzsek esetén szélesebb törési lécet hagyjon

Beszúrás

- tehermentesítő vágásként a darabolásnál
- fafaragási munkáknál

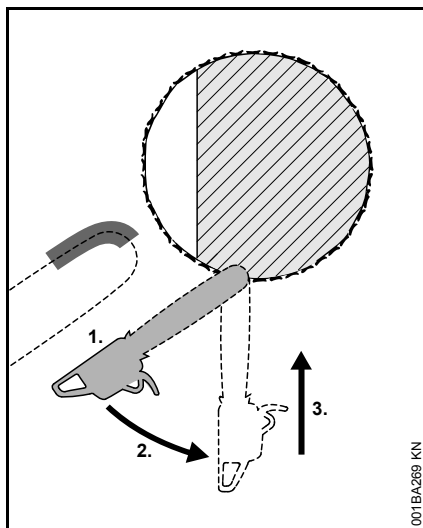

- kevésbé visszacsapódó fűrészláncot használjon és dolgozzon rendkívül óvatosan
1. A vezetőlemezt a csúcs alulsó részével helyezze fel – ne a felső részével – **Visszacsapódás veszélye!** Teljes gázzal fűrészeljen be annyira, hogy a vezetőlemez a szélessége kétszeresével helyezkedjen el a törzsben.
 2. a vezetőlemezt lassan forgassa el beszúrási helyzetbe – **Visszaütés-vagy visszacsapódásveszély!**
 3. óvatosan végezze a beszúrást – **Visszaütésveszély!**

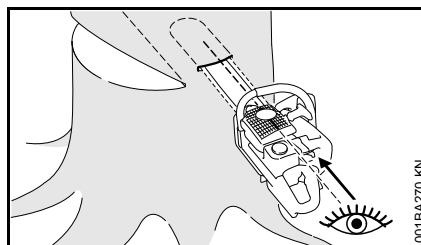

Ha lehetséges, akkor beszúrolécet kell használni. A beszúroléc és a vezetőlemez felső, illetve alsó oldala párhuzamos egymással.

A beszúráskor a beszúroléc segítségével párhuzamos, azaz minden pontban egyenlő vastagságú törési léceket lehet kialakítani. Ehhez a beszúrolécet a hajfénykvonallal párhuzamosan kell vezetni.

Döntőékek

A döntőéket lehetőség szerint idejében kell behelyezni, azaz akkor, amikor már nem lehet számítani arra, hogy valami akadályozni fogja a vágást. A döntőéket a döntővágásba kell helyezni és alkalmas szerszámok segítségével behajtani.

Csak alumínium- vagy műanyag ékeket szabad használni – ne használjanak acél ékeket. Az acélékek súlyosan megrongálhatják a fűrészláncot és visszacsapódást okozhatnak.

A törzsátmérőnek és a vágási hézag szélességének megfelelő alkalmas döntőékeket (a döntővágáshoz (E) hasonlóan) kell választani.

A döntőék (a megfelelő szélesség és magasság) kiválasztásához forduljanak a STIHL márkakereskedőhöz.

Alkalmas döntővágás kiválasztása

Az alkalmas döntővágás kiválasztása ugyanazoktól a tényezőktől függ, mint amelyeket a döntési irány és a visszavonulási terület meghatározásakor kell figyelembe venni.

Ezeket a jellemzőket különbözőképpen szokták kifejezni. Ebben a használati utasításban csak a két leggyakoribb kifejezési formát ismertetjük:

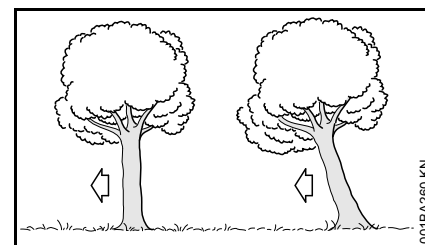

Bal oldalt:	Normál fa – egyenletes koronájú, függőlegesen álló fa
Jobb oldalt:	Döntési irányba húzó fa – a fa koronája döntési irányba mutat

Döntővágás biztonsági sávval (normál fa)

A) Vékony törzsek

Ezt a döntővágást akkor kell végezni, ha a törzsátmérő kisebb a motorfűrész a vágási hosszánál.

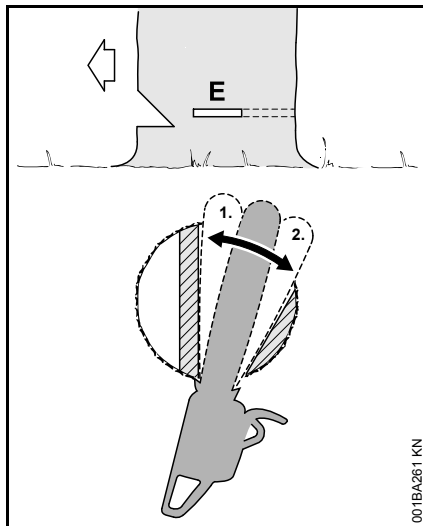

001BA261 KN

Mielőtt a döntő fűrészvágáshoz kezdene, figyelmeztetésként kiáltsa hangosan: "Vigyázz!".

- Szúrja be a döntővágást (E) – ekkor teljesen szúrja be a vezetőlemezt
- A rönttámaszt a törési lécc mögött helyezze fel és használja azt forgáspontként – lehetőleg minél kevesebbszer állítsa utána a motorfűrész
- Alakítsa ki a döntővágást a törési léccig (1)
- Eközben ne fűrészeljen a törési léccbe
- Alakítsa ki a döntővágást a biztonsági sávig (2)
- Eközben ne fűrészeljen a biztonsági sávba

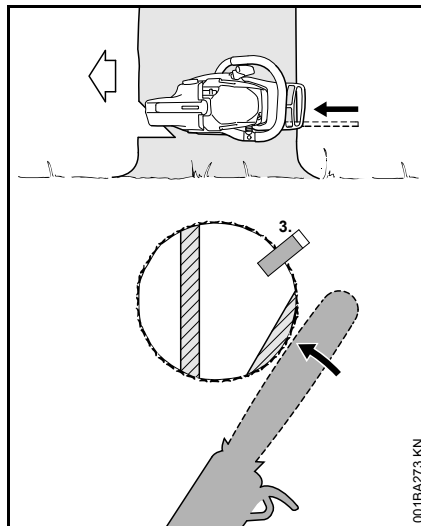

001BA273 KN

● Tegye be a döntőket (3)
Közvetlenül a fa döntése előtt figyelmeztetésként még egyszer kiáltsa: "Vigyázz!".

- A biztonsági sávot kívülről, vízszintesen, a döntővágás síkjában, kinyújtott kézzel kell átvágni

B) Vastag törzsek

Ezt a döntővágást akkor végezze, ha a törzs átmérője nagyobb, mint a motorfűrész vágási hossza.

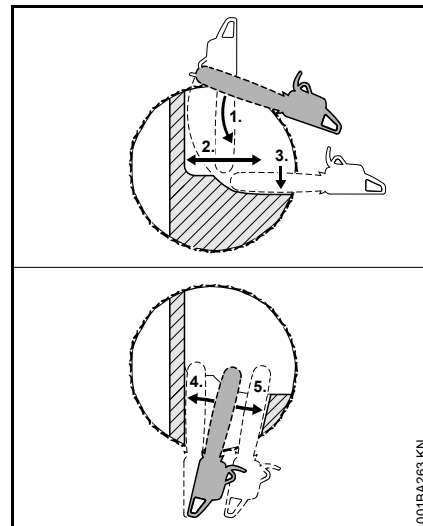

001BA263 KN

Mielőtt a döntő fűrészvágáshoz kezdene, figyelmeztetésként kiáltsa hangosan: "Vigyázz!".

- A rönttámaszt a döntővágás magasságában helyezze fel és használja azt forgáspontként – minél kevesebbszer helyezze át a motorfűrész
- A vezetőlemezek csúcsa a törési lécc előtt hatol a fába (1) – vezesse a motorfűrész teljesen vízszintesen és minél szélesebb sugárban forgassa azt
- Alakítsa ki a döntővágást a törési léccig (2)
- Eközben ne fűrészeljen a törési léccbe
- Alakítsa ki a döntővágást a biztonsági sávig (3)
- Eközben ne fűrészeljen a biztonsági sávba

A döntővágást a törzs szemközti oldalán kell folytatni.

Ügyeljen arra, hogy a második vágás ugyanolyan magasságban legyen, mint az első.

- Döntővágás beszúrással
- Alakítsa ki a döntővágást a törési léccig (4)
- Eközben ne fűrészeljen a törési lécbe
- Alakítsa ki a döntővágást a biztonsági sávig (5)
- Eközben ne fűrészeljen a biztonsági sávba

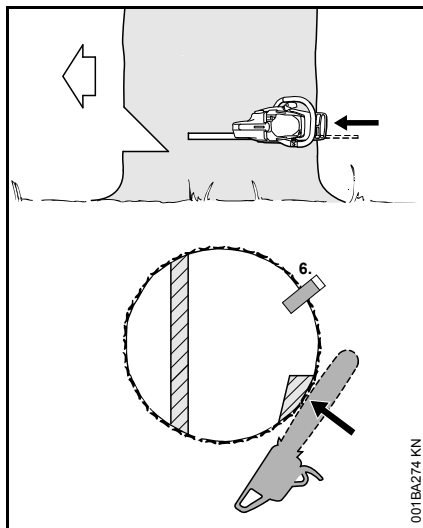

- Tegye be a döntőéket (6)

Közvetlenül a fa döntése előtt figyelmeztetésként még egyszer kiáltás: "Vigyázz!".

- A biztonsági sávot kívülről, vízszintesen, a döntővágás síkjában, kinyújtott kézzel kell átvágni

Döntővágás tartópánttal (döntési irányba húzó fa)

A) Vékony törzsek

Ezt a döntővágást akkor kell végezni, ha a törzsátmérő kisebb a motorfűrész a vágási hosszánál.

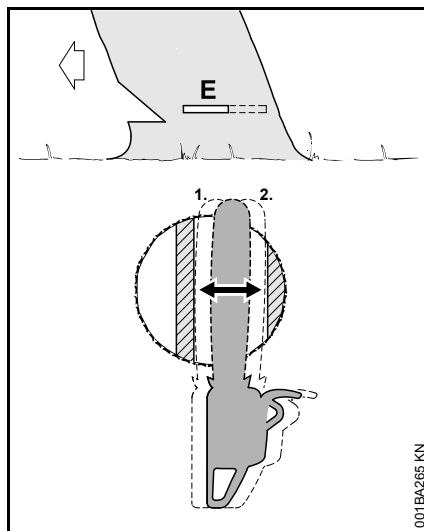

- Szúrja vezetőlemezt a törzsbe, amíg az ki nem lép a másik oldalon
- A törési (E) léccig alakítsa ki a döntővágást (1)
- tökéletesen vízszintesen
- Eközben ne fűrészeljen a törési lécbe
- A tartópántig alakítsa ki a döntővágást (2)

- tökéletesen vízszintesen
- Eközben ne fűrészeljen a tartópántba

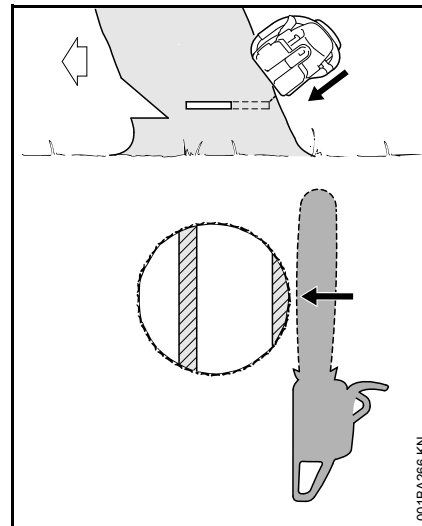

Közvetlenül a fa döntése előtt figyelmeztetésként még egyszer kiáltás: "Vigyázz!".

- Kívülről, ferdén fent, kinyújtott karral vágja át a tartópántot

B) Vastag törzsek

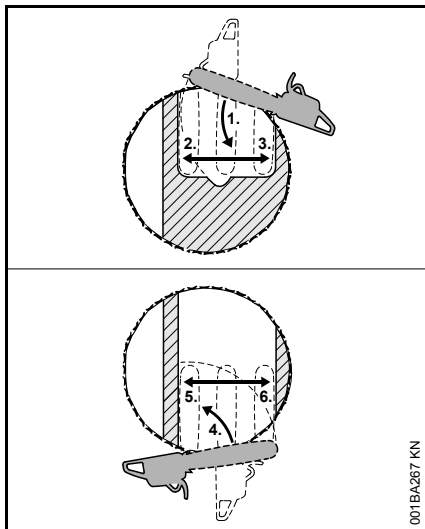

Ezt a döntővágást akkor végezze, ha a törzsátmérő nagyobb a motorfűrész vágási hosszánál.

- A rönktámaszt a tartóheveder mögött helyezze el és használja azt forgáspontként - minél kevesebbszer helyezze át a motorfűrész
- A vezetőlemez csúcsa a törési lécc előtt hatoljon a fába (1) – a motorfűrész teljesen vízszintesen vezesse és lehetőleg minél szélesebb sugarú körben forgassa azt
- Eközben ne fűrészeljen a tartópántba és a törési léccbe
- Alakítsa ki a döntővágást a törési léccig (2)
- Eközben ne fűrészeljen a törési léccbe

- Alakítsa ki a döntővágást a tartópántig (3)
- Eközben ne fűrészeljen a tartópántba

A döntővágást a törzs szemközti oldalán kell folytatni.

Ügyeljen arra, hogy a második vágás ugyanolyan magasságban legyen, mint az első.

- A rönktámaszt a törési lécc mögött helyezze fel és használja azt forgáspontként – lehetőleg minél kevesebbszer állítsa utána a motorfűrész
- A vezetőlemez csúcsa a tartópánt előtt hatol a fába (4) – a motorfűrész teljesen vízszintesen vezesse és lehetőleg minél szélesebb sugarú körben forgassa azt
- Alakítsa ki a döntővágást a törési léccig (5)
- Eközben ne fűrészeljen a törési léccbe
- Alakítsa ki a döntővágást a tartópántig (6)
- Eközben ne fűrészeljen a tartópántba

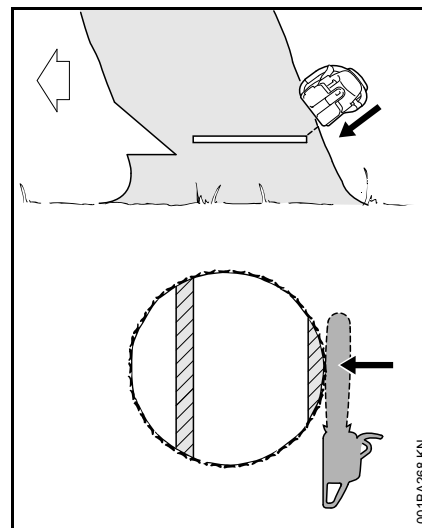

Közvetlenül a fa döntése előtt figyelmeztetésként még egyszer kiáltás: "Vigyázz!".

- Kívülről, ferdén fent, kinyújtott karral vágja át a tartópántot

Vágóberendezés

A vágóberendezés a fűrészláncot, a vezetőlemezt és a lánckereket tartalmazza.

A berendezéssel együtt szállított vágóberendezés a motoros fűrésznek optimálisan megfelelő.

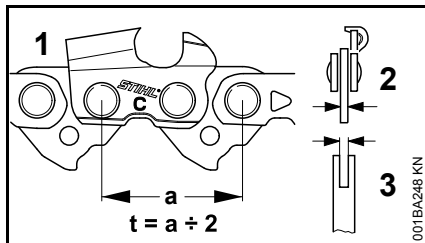

- A fűrészlánc (1), a lánckerek és a Rollomatic vezetőlemez vezetőcsillagának osztása (t) legyen ugyanakkora.
- A fűrészlánc (1) meghajtótagjainak vastagsága (2) a vezetőlemez (3) horonyszélességének megfelelő legyen.

Ha olyan komponensek használtak együtt, amelyek nem illenek egymáshoz, akkor a vágókészlet már rövid üzemeltetési idő után javíthatatlanul megsérülhet.

Lánccvédő

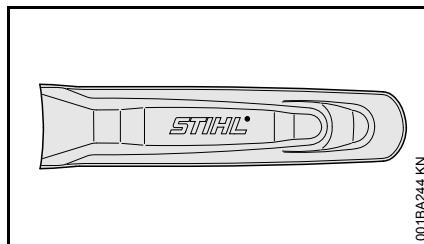

A berendezés készlete tartalmaz egy, a lánccvédőhöz illő vágókészletet.

Amennyiben egy motorfűrészben különböző hosszúságú vezetőlemezeket használnak, úgy minden esetben olyan, hozzáillő lánccvédőt kell használni, amely a teljes vezetőlemezt lefedi.

A lánccvédőbe oldalt bevésték a hozzáillő vezetőlemezek hosszára vonatkozó adatokat.

90 cm-nél hosszabb vezetőlemezek esetén szükség van egy lánccvédő hosszabbítóra. 120 cm-nél hosszabb vezetőlemezek esetén szükség van két lánccvédő hosszabbítóra.

A felszereltségtől függően a lánccvédő hosszabbító alap- vagy külön tartozék.

A lánccvédő hosszabbító felhúzása

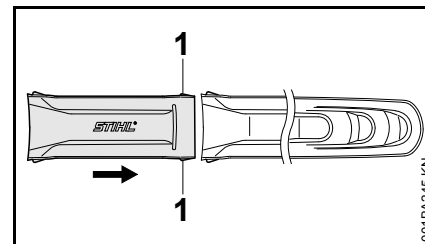

- Dugja össze a lánccvédő hosszabbítót és a lánccvédőt – a bekattintható peceknek (1) be kell kattanniuk a lánccvédőben.

Vezetőlemez és fűrészlánc felszerelése (oldalsó láncfeszítés)

A lánckerékfedél leszerelése

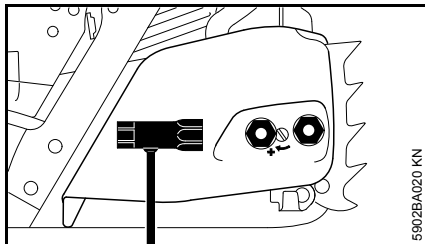

- A nem elveszhető anyacsavarokat csavarja el balra, annyira, hogy azok lazán lógnak a lánckerék házfedélben.
- Vegye le a lánckerék házfedelelet az el nem veszhető anyacsavarokkal.

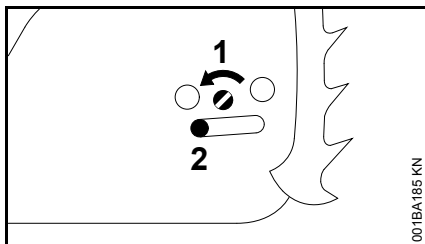

- A csavart (1) csavarja el balra, annyira, hogy a feszítőtólóka (2) balra, a gépház nyílásához kerüljön.

A láncfék oldása

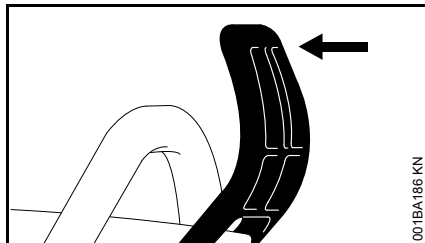

- Húzza a kézvédőt a fogantyúcső felé, amíg az hallhatóan be nem kattant – a láncfék kiold.

A fűrészlánc felhelyezése

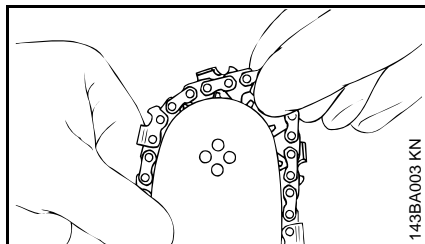

FIGYELMEZTETÉS

Vegyen fel védőkesztyűt – sérülésveszély áll fenn az éles fűrészfogak miatt.

- Fektesse fel a fűrészláncot a vezetőlemez csúcsától kezdve.

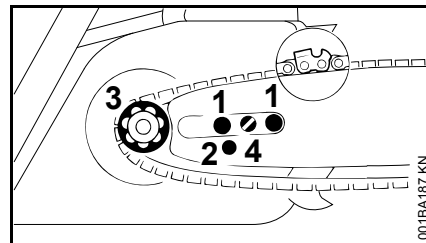

- A vezetőlemezt helyezze a csavar (1) fölé – a fűrészlánc vágóéleinek jobbra kell nézniük.
- A rögzítőfuratot (2) helyezze a feszítőtollatlyú csapjai fölé – a fűrészlánc eközben a lánckerék (3) fölött fekdjön.
- A csavart (4) csavarja el jobbra, annyira, hogy a fűrészlánc alul még egy kicsit belógjon – a meghajtótagok bütykei pedig a vezetőlemez hornyában helyezkedjenek el.
- Tegye vissza a lánckerék házfedelelet – és kézzel enyhén húzza meg az anyacsavarokat (az anyacsavarokat csak a fűrészlánc megfeszítését követően szabad szorosan meghúzni).
- A továbbiakban a "Fűrészlánc megfeszítése" című szakaszban leírtakat alkalmazza.

Vezetőlemez és fűrészlánc felszerelése (Lánchgorszfeszítés)

Lánckerékfedél leszerelése

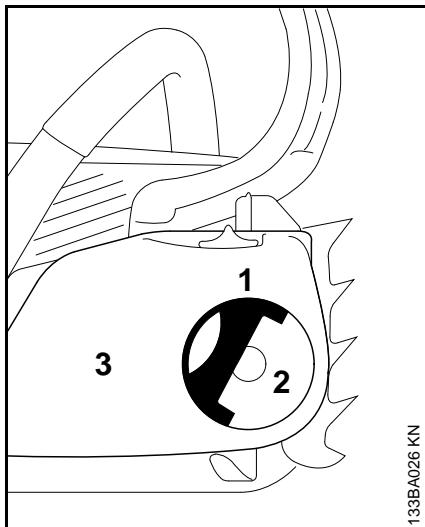

133BA026 KN

- A fogantyút (1) hajlítsuk ki (míg az bekattan)
- A szárnyas anyát (2) forgassuk el balra, míg az könnyedén belóg a lánckerékfedélben (3)
- A lánckerékfedélet vegyük le

A feszítőtárcsa felszerelése

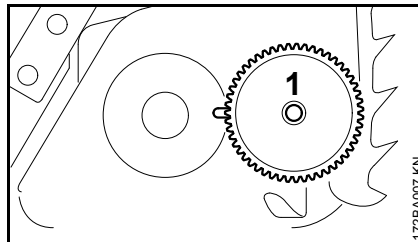

172BA007 KN

- A feszítőtárcsát (1) vegyük le és fordítsuk meg

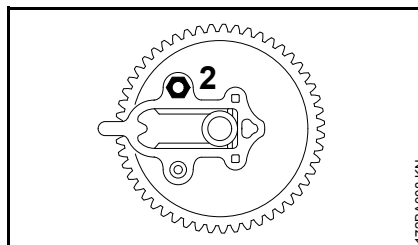

172BA008 KN

- Az anyát (2) csavarozzuk le

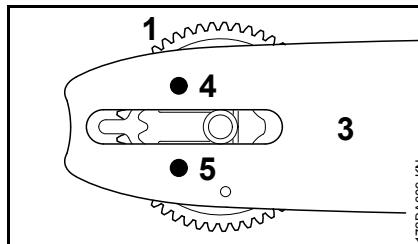

172BA009 KN

- A feszítőtárcsát (1) és a vezetőlemezt (3) úgy helyezzük egymásra, hogy a menetes szeg (4) a vezetőlemez felső furatán nyúljon át és a rövid vezetőcsap (5) a vezetőlemez alsó furatába nyúljon

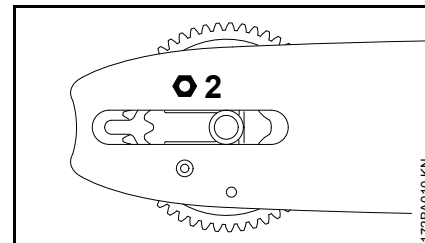

172BA010 KN

- Az anyát (2) helyezük fel és kézzel csavarozzuk rá a menetes szegre az ütközésig

A láncfék oldása

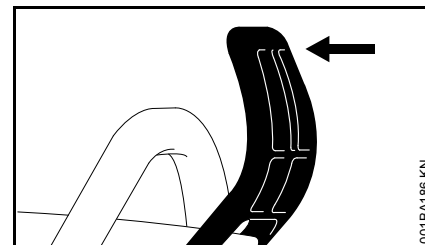

001BA106 KN

- A kézvédőt húzzuk a fogantyúcsó felé addig, míg az hallhatóan bekattan – a láncfék hatása oldott

A fűrészlánc felhelyezése

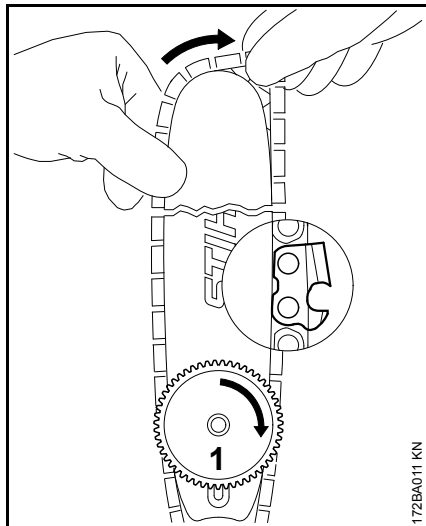

! FIGYELMEZTETÉS

Vegyünk fel védőkesztyűt –
Sérülésveszély az éles vágófogak miatt

- Fektessük fel a fűrészláncot – a vezetőlemez csúcsánál kezdve – a feszítőtárcsa és a vágóélek elhelyezkedésére ügyeljünk
- A feszítőtárcsát (1) forgassuk el jobbra az ütközésig
- A vezetőlemezt forgassuk el úgy, hogy a feszítőtárcsa a gép kezelője felé mutasson

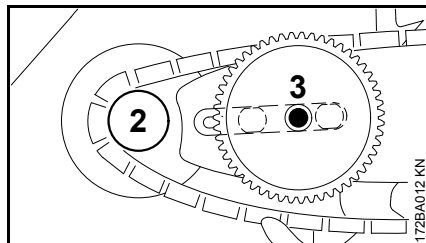

- A fűrészláncot helyezük rá a lánckerékre (2)
- A vezetőlemezt helyezük fel – a peremes csavar (3) a feszítőtárcsa furatán átnyúlik – a két rövid peremes csavar feje a vezetőlemez hosszú lyukába illeszkedik

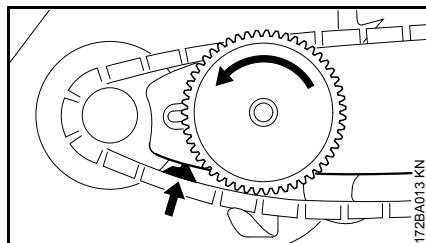

- A meghajtótágot vezetjük a vezetőlemez hornyába (lásd nyíl) és a feszítőtárcsát forgassuk el balra az ütközésig

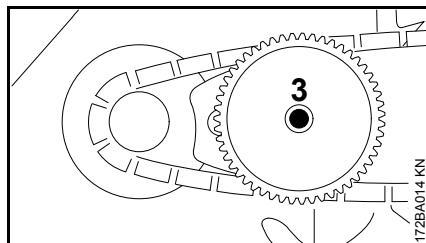

- A lánckerékfedelelet helyezük fel, eközben a peremes csavar (3) a szárnyas anya közepébe nyúlik

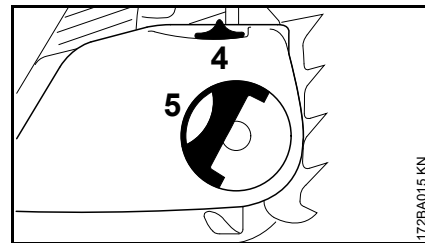

A lánckerékfedél felhelyezésekor a feszítőkerék fogai és a feszítőtárcsa kapaszkodjon egymásba, ha szükséges

- a feszítőkerék (4) kissé forgassuk el addig, míg a lánckerékfedél teljesen a motorház felé tolható
- A fogantyút (5) hajlítsuk ki (míg az bekattan)
- A szárnyas anyát helyezük fel és húzzuk meg kissé
- A továbbiakban lásd "A fűrészlánc feszítése"

A fűrészlánc feszítése (oldalsó láncfeszítés)

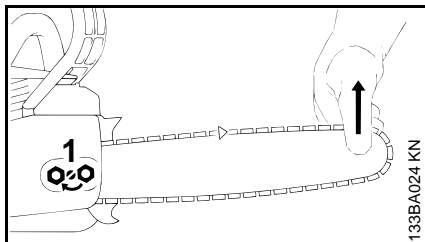

Az utánfeszítéshez a működés közben:

- A motort állítsuk le
- Az anyákat oldjuk
- A vezetőlemezt emeljük meg a csúcsnál
- A csavarhúzóval forgassuk el a csavart (1) jobbra addig, míg a fűrészlánc a vezetőlemez alsó részén felfekszik
- A vezetőlemezt tartsuk továbbra is megemelve, és az anyákat húzzuk meg feszesen
- A továbbiakban: Lásd a "Fűrészlánc feszítésének ellenőrzése"

Egy új fűrészláncot gyakrabban kell utánfeszíteni, mint azt a fűrészláncot, mely már régebben használatra került!

- A láncfeszességet gyakran ellenőrizzük – lásd "Üzemeltetési tanácsok"

A fűrészlánc feszítése (Láncgyorsfeszítés)

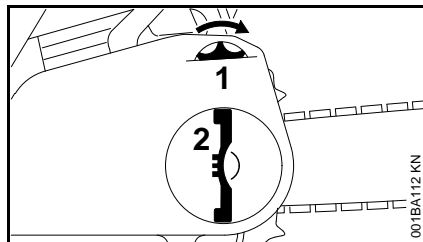

A működés közbeni utánfeszítéshez:

- A motor állítsuk le
- A szárnyas anya csapját hajlítsuk ki és a szárnyas anyát oldjuk
- A feszítőkereket (1) forgassuk el az ütközésig jobbra
- A szárnyas anyát (2) kézzel húzzuk feszesre
- A szárnyas anya fogantyúját hajlítsuk be
- A továbbiakban: Lásd "A fűrészlánc feszességének ellenőrzése"

Egy új fűrészláncot gyakrabban kell utánfeszíteni, mint azt a láncot, mely már régebben használatra került!

- A láncfeszességet gyakran ellenőrizzük – lásd "Üzemeltetési tanácsok"

Fűrészlánc feszítésének ellenőrzése

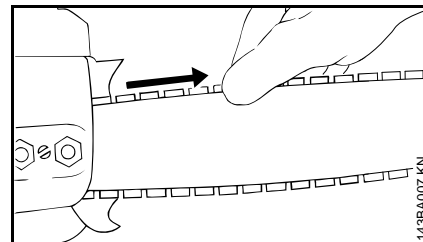

- Állítsuk le a motort
- Vegyünk fel védőkesztyűt
- A fűrészlánc a vezetőlemez alsó részére fekdjön fel – és a lánc kioldott láncfék esetén kézzel még a vezetőlemezen kihúzható legyen
- Ha szükséges, a fűrészláncot utána kell feszíteni

Egy új fűrészláncot gyakrabban kell utánfeszíteni, mint azt a láncot, mely már régebben használatra került.

- A láncfeszességet gyakran ellenőrizzük – lásd "Üzemeltetési tanácsok"

Üzemanyag

A motor működtetéséhez benzinből és motorolajból álló üzemanyag-keverék szükséges.

FIGYELMEZTETÉS

Az üzemanyag közvetlen bőrrel való érintkezését kerülje, az üzemanyag páráját pedig ne lélegezze be.

STIHL MotoMix

A STIHL cég a STIHL MotoMix használatát ajánlja. Ez az előre elkészített üzemanyag-keverék nem tartalmaz benzol-vegyületeket, ólommentes, magas oktánszámú és mindig a megfelelő keverési arányt biztosítja.

A motor maximális élettartamának biztosítása érdekében a STIHL MotoMix STIHL HP Ultra kétütemű motorolajjal van összekeverve.

A MotoMix nem minden országban kapható.

Üzemanyag keverése



TUDNIVALÓ

A nem megfelelő üzemanyagok használata, vagy az előírásoktól eltérő keverési arány a hajtómű komoly károsodását okozhatja. A rosszabb minőségű benzin vagy motorolaj a motor, a tömítőgyűrűk, a vezetékek és az üzemanyagtartály károsodását okozhatja.

Benzin

Csakis **márkás benzint** használjon, amelynek oktánszáma legalább 90 ROZ – ólommentes vagy ólmozott.

A 10%-nál több alkoholt tartalmazó benzin a kézzel állítható gázosítóval rendelkező motoroknál működési zavarokat okozhat, ezért ilyen motorok üzemeltetéséhez nem szabad használni.

Az M-Tronic vezérléssel rendelkező motorok akár 25% alkoholt tartalmazó benzinnel (E25) is teljes teljesítményt biztosítanak.

Motorolaj

Amennyiben az üzemanyagot saját maga keveri, csak STIHL kétütemű motorolajat, vagy másik nagy teljesítményű motorolajat szabad használnia, a következő osztályokból: JASO FB, JASO FC, JASO FD, ISO-L-EGB, ISO-L-EGC vagy ISO-L-EGD.

A STIHL a STIHL HP Ultra kétütemű motorolaj vagy azzal egyenértékű nagy teljesítményű motorolaj használatát írja elő, hogy a gép teljes élettartamán keresztül biztosítani tudja az emissziós határértékeket.

Keverési arány

STIHL kétütemű motorolaj esetén 1:50;
1:50 = 1 rész olaj + 50 rész benzin

Példák

Benzinmennyi		STIHL kétütemű olaj
ség		1:50
Liter	Liter	(ml)
1	0,02	(20)
5	0,10	(100)
10	0,20	(200)
15	0,30	(300)
20	0,40	(400)
25	0,50	(500)

- Egy, az üzemanyag tárolására engedélyezett kannába először tölts be a motorolajat, majd a benzint, és alaposan keverje össze.

Az üzemanyag-keverék tárolása

A tárolás csakis üzemanyag tárolására engedélyezett tartályokban, száraz, hűvös és biztonságos helyen, fénytől és naptól védetten történjen.

Az üzemanyag-keverék elöregszik – csak néhány hétre szükséges mennyiségű üzemanyag-keveréket készítsen el. Az üzemanyag-keveréket ne tárolja 30 napnál hosszabb ideig. Fény, napsugárzás, alacsony vagy magas hőmérséklet hatására az üzemanyag-keverék rövid időn belül használhatatlanná válik.

A STIHL MotoMix azonban akár 2 évig is problémamentesen tárolható.

- Az üzemanyag-keveréket tartalmazó kannát tankolás előtt erősen rázza fel.

! FIGYELMEZTETÉS

A kannában nyomás keletkezhet – óvatosan nyissa fel.

- Az üzemanyagtartályt és a kannát időnként alaposan tisztogassa meg.

A maradék üzemanyagot és a tisztításhoz használt folyadékot az előírásoknak és a környezetvédelmi szempontoknak megfelelően ártalmatlanítsa!

Üzemanyag betöltése



A berendezés előkészítése

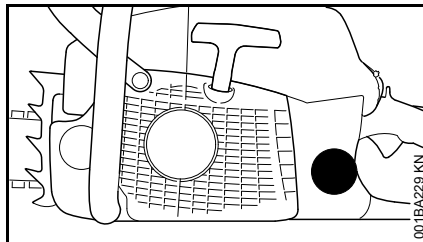

- A sapkát és annak környékét a tankolás előtt tisztogassa meg, hogy ne kerülhessen szennyeződés az üzemanyagtartályba.
- A berendezést úgy helyezze el, hogy a sapka felfelé álljon.

Nyitás

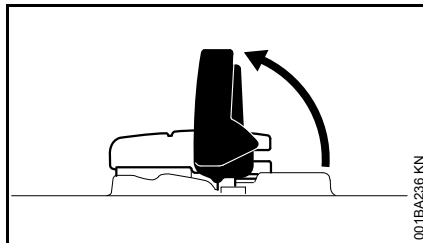

- Hajtsa fel a kengyelt.



- Forgassa el a tanksapkát (kb. 1/4 fordulattal).

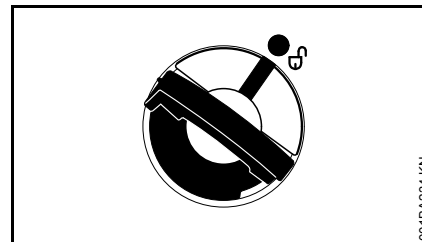

A tanksapkán és az üzemanyagtartályon lévő jelöléseknek egybe kell esniük.

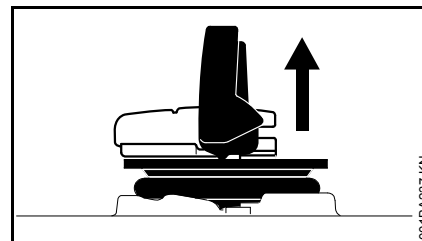

- Vegye le a tanksapkát.

Az üzemanyag betöltése

Tankoláskor az üzemanyag ne csepegjen le és a tartályt ne töltsé túl.

A STIHL az üzemanyaghoz való STIHL betöltőrendszer (külön tartozék) használatát ajánlja.

- Az üzemanyag betöltése

Zárás

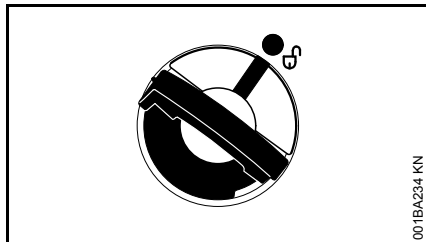

A kengyel függőleges helyzetben van:

- Tegye fel a tanksapkát – a tanksapkán és az üzemanyagtartályon lévő jelöléseknek egybe kell esniük.
- Ütközésig nyomja lefelé a tanksapkát.

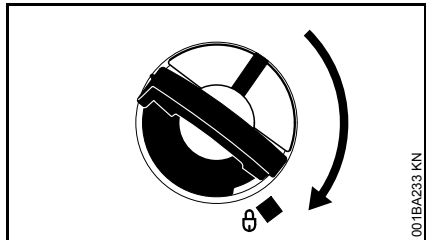

- A tanksapkát lenyomva tartva fordítsa el azt balról jobbra, amíg az be nem kattán.

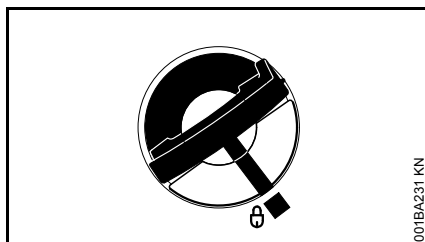

Ezután a tanksapkán és az üzemanyagtartályon lévő jelölések egybe fognak esni.

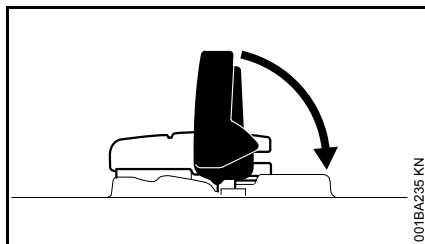

- Hajtsa le a kengyelt.

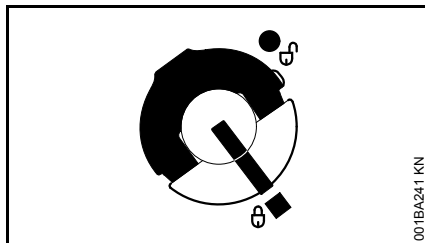

A tanksapka reteszeltődött.

Ha a tanksapka nem reteszeltődik az üzemanyagtartályon

A tanksapka alsó része elcsavarodott a felső részhez képest:

- Vegye le a tanksapkát az üzemanyagtartályról és a felső oldaláról vizsgálja meg.

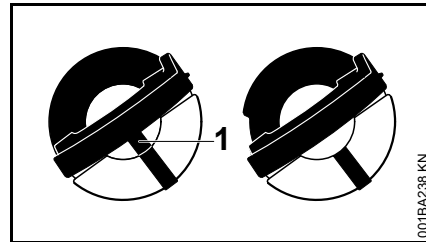

bal oldalt: A tanksapka alsó része elcsavarodott – a belső jelölés (1) egybeesik a külsővel.

jobb oldalt: A tanksapka alsó része szabályos helyzetben van – a belső jelölés a kengyel alatt található. Az nem esik egybe a külső jelöléssel.

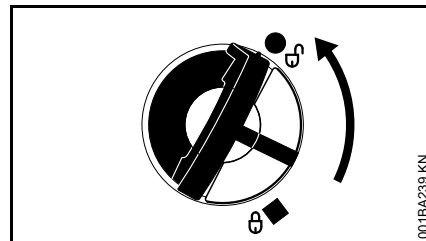

- Tegye fel a tanksapkát, majd forgassa azt jobbról balra, amíg be nem akad a betöltőcsomk illesztésébe.
- Fordítsa tovább a tanksapkát jobbról balra (kb. 1/4 fordulattal) – a tanksapka alsó része ezáltal elfordul a megfelelő helyzetbe.
- Fordítsa el a tanksapkát balról jobbra és reteszelve – lásd a "Zárás" című fejezetet.

Lánckenőolaj

A fűrészlánc és a vezetőlemez tartós, automatikus kenéséhez – kizárólag környezetbarát, minőségi lánckenőolajat használjon – lehetőleg a biológiailag könnyen lebomló STIHL BioPlus-t.



TUDNIVALÓ

A biológiai lánckenőolajnak (pl. STIHL BioPlus) megfelelő mértékben időtállóknak kell lennie. A kisebb mértékben időtálló olaj gyorsabban elgyantásodik. Ennek következtében kemény, nehezen eltávolítható lerakódások képződnek, mindennek előtt a láncmehajtás környezetében és a fűrészláncon – sőt az olajszivattyú is blokkolódhat emiatt.

A fűrészlánc és a vezetőlemez élettartamát lényegében a kenőolaj minősége határozza meg – ezért kizárólag speciális lánckenőolajat használjon.



FIGYELMEZTETÉS

Fáradt olaj használata tilos! Ha a fáradt olaj hosszabb időn keresztül vagy ismételten érintkezik a bőrrel, bőrrákot okozhat, és a környezetre is káros!



TUDNIVALÓ

A fáradt olaj nem rendelkezik a szükséges kenési tulajdonságokkal, és alkalmatlan a lánckenésre.

Lánckenőolaj betöltése



A berendezés előkészítése

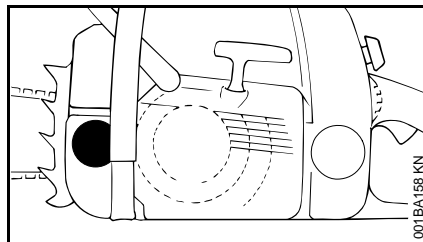

- A tartályzárát és annak környékét alaposan tisztogassuk meg, így szennyeződés nem kerülhet az olajtartályba
- A berendezést úgy helyezük el, hogy a tartályzár felfelé mutasson
- A tartályzárát nyissuk ki

A lánckenőolaj betöltése

- Töltsük be a lánckenőolajat – minden alkalommal, amikor az üzemanyag betöltött

A betöltéskor a lánckenőolajat ne csepegtessük el és a tartályt ne töltsük fel egészen a tartály széléig.

A STIHL-cég a STIHL lánckenőolaj betöltésrendszer (külön rendelhető tartozék) használatát ajánlja.

- A tartályzárát zárjuk

Az olajtartályban még legyen maradék lánckenőolaj, amikor az üzemanyagtartály már teljesen kiürült.

Ha az olajtartályban az olaj mennyisége nem csökken, a zavar a kenőolaj-továbbításban lehet: a lánckenést ellenőrizzük, ha szükséges, keressük fel a szakkereskedést. A STIHL-cég azt ajánlja, hogy a karbantartási munkálatokat és a javításokat csakis a STIHL szakkereskedéssel végeztessük el.

Lánckenés ellenőrzése

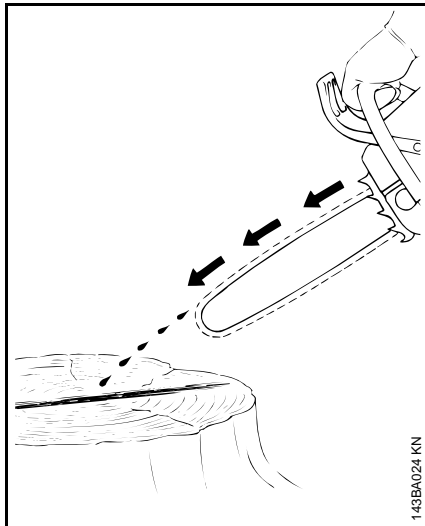

A fűrészlánc mindig egy kevés olajat kell erresszen magából.

TUDNIVALÓ

Sose dolgozzunk lánckenés nélkül! Szárazon futó lánc esetén a vágószerszemet már rövid idő alatt megjavíthatatlanul tönkremegy. A munkálatok megkezdése előtt mindig ellenőrizzük a lánckenést és a tartályban levő olaj mennyiségét.

Valamennyi új fűrészlánc 2 - 3 perces bejáratási időt kíván.

A bejáratás után ellenőrizzük a láncfeszességet, és ha szükséges, változtassunk rajta – lásd a "Fűrészlánc feszességének ellenőrzése".

Láncfék



A fűrészláncot blokkoljuk le

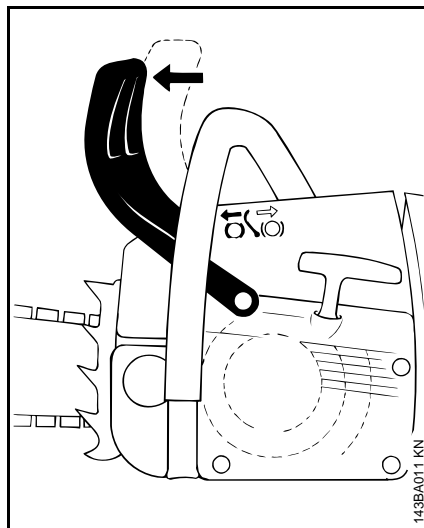

- vész esetén
- beindításkor
- üresjárat fordulatban

A kézvédőt bal kezünkkel nyomjuk a vezetőlemez csúcsa felé – vagy automatikusan a fűrészlánc visszacsapódása miatt: a fűrészlánc leblokkolódik – és leáll.

A láncfék oldása

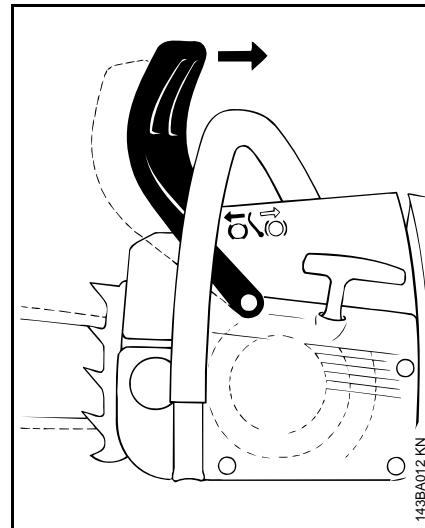

- A kézvédőt húzzuk a fogantyúcsó felé

TUDNIVALÓ

A gázadagolás előtt (kivéve a működési ellenőrzést) és a fűrészelés megkezdése előtt oldjuk a láncféket.

A magasabb motorfordulatszám a leblokkolt láncfék esetén (a fűrészlánc nyugalmi helyzetben) már rövid idő elteltével a hajtómű és a láncmeghajtás (kupplung, láncfék) károsodását okozza.

A láncfék automatikusan működtetett a fűrész egy megfelelően erős visszacsapódása esetén – a kézvédő tömegtehetetlensége miatt: A kézvédő előrefelé irányba üt a vezetőlemez

csúcsa felé – akkor is, ha a bal kéz nincs a fogantyúcsövön a kézvédő mögött, mint pld. a döntővágás esetén.

A láncfék csakis akkor működik, ha a kézvédőn semmi sem lett megváltoztatva.

A láncfék működésének ellenőrzése

Mindig, mielőtt a munkához kezdenénk: Blokkoljuk le a láncféket a motor üresjáratú fordulata esetén (kézvédőt nyomjuk a vezetőlemez csúcsa felé) és adjunk röviden (max. 3 másodperc) teljes gázt – a fűrészlánc nem mozoghat. A kézvédő legyen szennyeződésmentes és könnyen mozgatható.

A láncfék karbantartása

A láncfék kidörzsölés miatti elkopásnak kitett (természetes elkopás). Annak érdekében, hogy a láncfék jól működjön, annak rendszeres, szakképzett személyzet általi karbantartása és ápolása szükséges. A STIHL-cég azt ajánlja, hogy a karbantartási munkálatokat és a javításokat csakis a STIHL szakkereskedéssel végeztessük el. A következő időközök betartása kötelező:

Teljes idejű működés:	negyedévente
Rész idejű működés:	félévente
Alkalmankénti használat:	évente

Téli működtetés



A gázosító előmelegítése

- Szerelje le a burkolatot – lásd a "Burkolat" címszónál.

+10 °C alatti hőmérsékleten

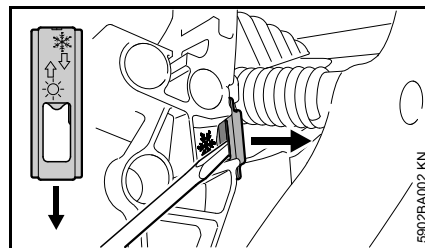

- A kombikulccsal vagy csavarhúzóval húzza ki a tolokát az ☀ (nyári működtetés) állásból.

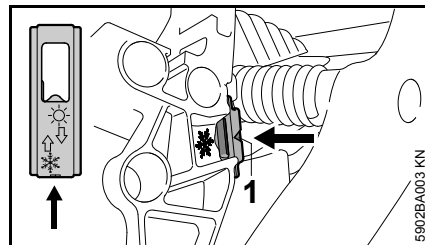

- Állítsa a tolokát a nyílással a motorfűrész irányába (téli működtetés) – a nyíl az ❄ szimbólumra mutat – a tolokának hallhatóan be kell kattannia.

A "téli működtetés" állásban a nyílhegy (1) látható.

- Szerelje fel a burkolatot – lásd a "Burkolat" címszónál.

A gázosítót ekkor meleg levegő áramolja körül a henger környezetéből – így az nem jégesedik.

+20 °C alatti hőmérsékletnél

- Feltétlenül állítsa vissza a tolatyút ☀ (nyári működtetés) állásba.



TUDNIVALÓ

Fennáll a motorhiba veszélye túlhevülés miatt!

-10 °C alatti hőmérsékleten

Szélsőséges téli körülmények esetén (a hőmérséklet -10 °C alatt, por vagy szálló hó) javasoljuk a rászerezhető "fedőlemez" (külön tartozék) használatát.

A fedőlemez (külön tartozék) megakadályozza a por vagy a szálló hó bejutását a gépbe.

A fedél használatánál a tolatyút téli állásba kell állítani.

A motor esetleges üzemzavarai esetén először is meg kell vizsgálni, hogy kell-e használni a fedőlemezt.

A fedőlemez felszerelése

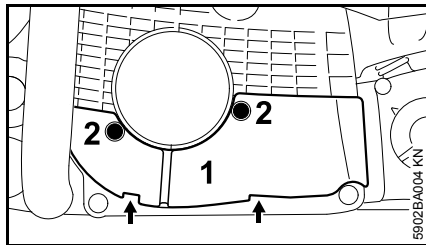

- Tegye fel a fedőlemez (1) a két füllel (nyilakkal jelölve) és rögzítse azt a csavarokkal (2).

A kiegészítő készlet használatakor a tolokát téli állásba kell állítani.

A motor üzemzavarai esetén elsősorban azt kell megvizsgálni, hogy szükség van-e a fedőlemezre.

Elektromos fogantyúfűtés



A fogantyúfűtés bekapcsolása (a felszereltség szerint)

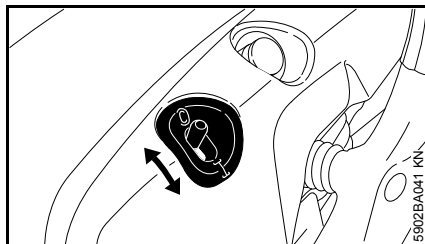

- Kapcsoló I állásban – a kikapcsoláshoz ismét 0

Tartós működtetés esetén a túlhevülés kizárt. A fűtőberendezés nem igényel karbantartást.

Motor beindítása / leállítása

A kombiemeltyű állásai

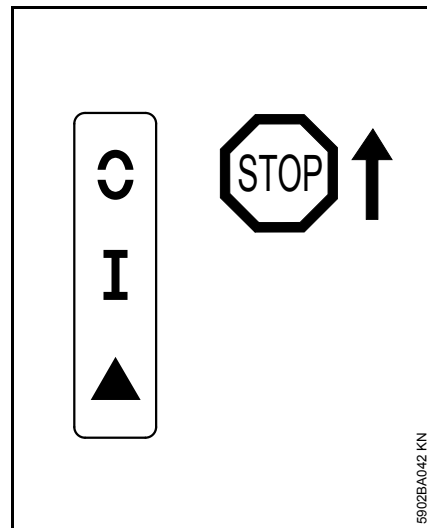

STOP ill. a C – a gyújtás kikapcsolásához a kombiemeltyűt a **STOP** ill. a C irányába kell nyomni. Felengedését követően a kombiemeltyű visszaugrik I üzemi állásba.

! FIGYELMEZTETÉS

A motor leállása után a gyújtás automatikusan újra bekapcsolódik. A berántó szerkezet működtetésekor a motor bármikor beugorhat.

I üzemállás – ebben a helyzetben a meleg motort kell beindítani, vagy a motor működik már.

Start ▲ – ebben az állásban kell indítani a hideg motort.

A kombiemeltyű beállítása

A kombiemeltyűt úgy lehet **I** üzemi állásból a Start ▲ állásba kapcsolni, hogy lenyomja a gázemeltyűzárat és egyidejűleg a gázemeltyűt, majd lenyomva tartja azokat – ekkor a kombiemeltyűt Start ▲ állásba kell állítani, majd egyidejűleg el kell engedni a gázemeltyűt és a gázemeltyűzárat.

Ha lenyomja a gázemeltyűzárat és egyidejűleg lenyomja a gázemeltyűt, akkor a kombiemeltyű a Start ▲ állásból üzemi **I** állásba ugrik.

A motor kikapcsolásához a kombiemeltyűt a **STOP** ill. a ☺ állásba kell kapcsolni – elengedését követően a kombiemeltyű visszaugrik üzemi állásba **I**.

A motorfűrész tartása

Indításnál kétféleképpen tarthatja a motorfűrész.

A földön

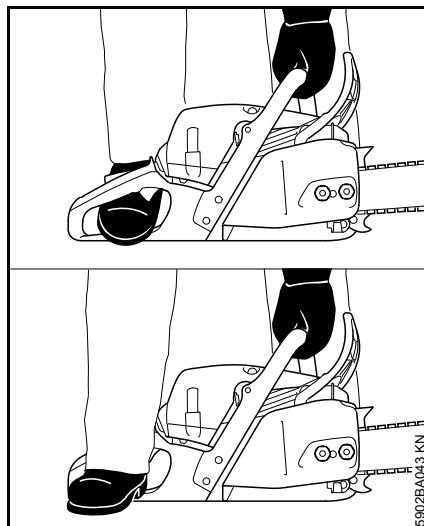

- A motorfűrész állítsa biztonságosan a földre – az stabilan álljon – a fűrészlánc semmilyen tárgyat nem éríthet, még a földet sem
- A motorfűrész bal kézzel a fogantyúcsónél fogva erősen nyomja a földre – hüvelykujja legyen a fogantyúcső alatt
- Jobb lábával lépjen a hátsó fogantyúba vagy jobb lábának sarkával a hátsó kézvédőre.

A térdék vagy a combok között

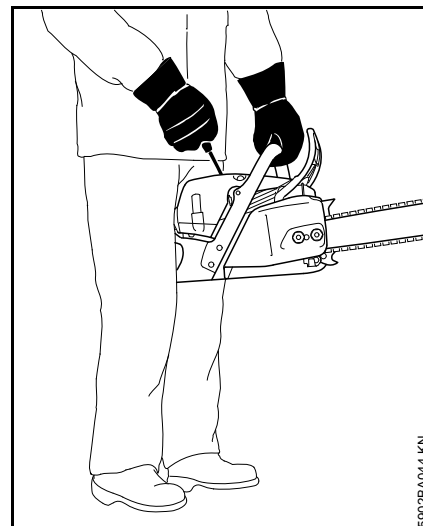

- Fogja a hátsó fogantyút térdéi vagy combjai közé
- A fogantyúcsövet tartsa erősen bal kézzel – hüvelykujja legyen a fogantyúcső alatt

Beindítás

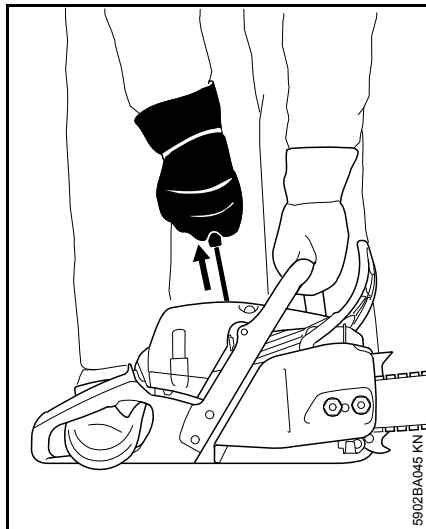

- Jobb kézzel húzza ki az indítófogantyút lassan az első érzékelhető megakadásig – majd húzza meg gyorsan és erőteljesen – miközben lefelé nyomja a fogantyúcsövet – de ne húzza ki a berántókötelet annak végéig – **Szakadásveszély!** Az indítófogantyút ne engedje visszacsapódni – függőlegesen vezesse vissza, így az indítókötél megfelelően felcsavarodik

Új motor esetén, vagy ha hosszabb ideig nem használta a gépet, ill. ha használat közben a tartály teljesen kiürült és nincs kiegészítő üzemanyagszivattyú, akkor szükség lehet a berántókötél többszöri kihúzására - amíg elegendő üzemanyag nem jut a gépbe.

A motorfűrész beindítása

Dekompresszor szelep

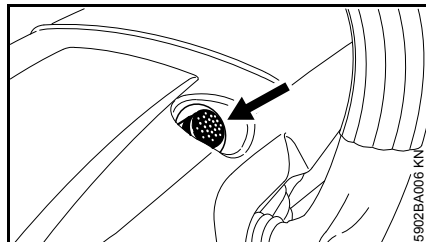

- Nyomja le a gombot, mire a dekompresszor szelep megnyílik

Az első gyújtásnál a dekompresszor szelep automatikusan zárul. A gombot ezért minden további indítás előtt le kell nyomni.

**FIGYELMEZTETÉS**

A fűrész kilengési zónájában mások nem tartózkodhatnak.

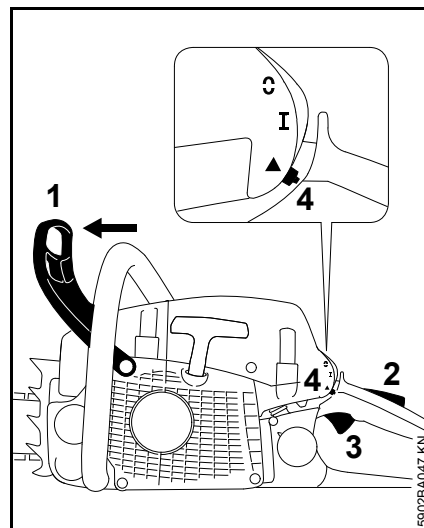

- Nyomja előre a kézvédőt (1) – a fűrészlánc reteszeliődik

A kombiemeltyű (4) I üzemi állásban van.

- Ha a motor hideg: Nyomja le egyszerre és tartsa lenyomva a gázemeltyűzárat (2), valamint a gázemeltyűt (3), majd állítsa a kombiemeltyűt (4) a Start ▲ állásba.
- Fogja szorosan a motorfűrész.
- A berántó fogantyút húzza át olyan gyakran és erősen, míg a motor be nem indul.
- Amennyiben a motor mégsem indul: Állítsa a kombiemeltyűt Start ▲ állásba, és indítsa el ismét a motorfűrész.

Amint a motor jár

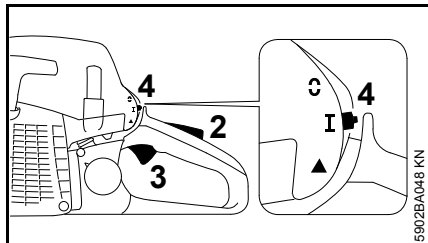

- Amennyiben a motor ▲ állásban lett beindítva: Egyszerre röviden nyomja le a gázemelőzárát és a gázemelőt (3); ettől a kombiemelő (4) üzemi I állásba ugrik és a motor üresjáróban kezd működni.

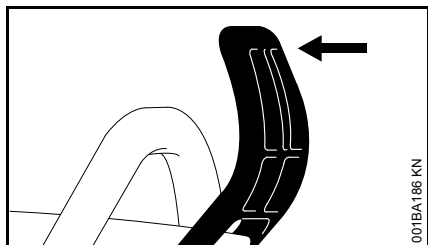

- Húzza a kézvédőt a fogantyúcsó felé

A láncfék kioldva – a motorfűrész használatra kész.

TUDNIVALÓ

Csak kioldott láncfék esetén szabad gázt adni. Magasabb motorfordulatszámú reteszelt láncfék esetén (a fűrészlánc nyugalmi helyzetben) a kuplung és a láncfék már rövid idő elteltével is károsodhat.

Nagyon alacsony hőmérsékleten

- Ha szükséges, állítsa át téli működtetésre, lásd: "Téli működtetés"

A motor leállítása

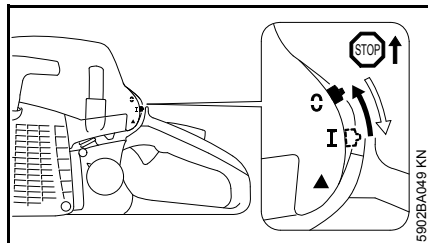

- Tolja a kombiemelőt a **STOP** ill. a ◯ állásba – elengedését követően a kombiemelő visszaugrik I üzemi állásba.

Ha a motor nem indul be

- Ellenőrizze a kezelőelemek helyes beállítását.
- Ellenőrizze, hogy van-e üzemanyag a tartályban; ha kell, töltsön utána
- Ellenőrizze, hogy szorosan illeszkedik-e a gyújtógyertya dugasz a gyertyán
- Ismételje meg az indítási folyamatot

vagy:

Esetleg túl dús, nem gyúlékony üzemanyag-levegő keverék van a motor égésterében – a motor lefulladt.

- Szerelje ki a gyújtógyertyát – lásd: "Gyújtógyertya"
- Szárítsa ki a gyújtógyertyát
- Tartsa a motorfűrészét a talajon.
- Ütközésig nyomja a kombiemelőt **STOP**, illetve ◯ irányba és tartsa lenyomva azt.

FIGYELMEZTETÉS

Ha nem tartja lenyomva a **STOP**, illetve a ◯ irányba nyomott kombiemelőt, akkor nem keletkezhet gyújtószikra.

- Többször működtesse a berántó szerkezetet.
- Engedje el a kombiemelőt – az I üzemi állásba ugrik.
- Szerelje be a gyújtógyertyát – lásd: "Gyújtógyertya".
- Tartsa erősen a motorfűrészét és rántsa be azt

Üzemeltetési tanácsok

Kezdeti üzemeltetés

A gyárból újonnan kikerülő gépet a harmadik tartályfeltöltésig ne járassa terhelés nélkül magas fordulatszámon, így a bejáratás alatt a terhelés nem lesz túlságosan magas. A bejáratás alatt a mozgó alkatrészek működése összhangba kell, hogy kerüljön – a hajtóműben nagyobb a sérülési ellenállás. A motor a maximális teljesítményét az 5 - 15-szöri tartályfeltöltésnyi bejáratás után éri el.

Munkavégzés közben



TUDNIVALÓ

Csak kioldott láncfék esetén szabad gázt adni. A magasabb motor-fordulatszám reteszelt láncfék esetén (a fűrészlanc nyugalmi helyzetében) már rövid idő elteltével a hajtómű és a lánchajtás (kuplung, láncfék) károsodását okozza.

A láncfeszesség gyakoribb ellenőrzése

Az új fűrészlancot gyakrabban kell utánfeszíteni, mint a már hosszabb ideje használtat.

Hideg állapotban

A fűrészlancnak fel kell feküdnie a vezetőlemez alsó felén, de kézzel még húzhatónak kell lennie a vezetőlemez felső részén. Ha szükséges, feszítse után a fűrészlancot – lásd a "Fűrészlanc megfeszítése" címszónál.

Üzemi hőmérsékleten

A fűrészlanc kitágul és belóg. A vezetőlemez alulso részén elhelyezkedő vezetőszemek nem léphetnek ki a horonyból, különben leugorhat a fűrészlanc. Feszítse után a fűrészlancot – lásd a "Fűrészlanc megfeszítése" című fejezetet.



TUDNIVALÓ

Lehűléskor összehúzódik a fűrészlanc. Egy nem lazított fűrészlanc a forgattyústengelyt és a csapágyat megsértheti.

Hosszabb idejű teljes gázzal történő működtetés után

A motort rövid ideig járassa még üresjáratú fordulaton, míg a hő nagy része a hideg légáramlattal levezetődik, így a hajtóműnél elhelyezkedő alkotóelemek (gyújtóberendezés, gázosztó) nem terheltek meg túlságosan a hőtörődés miatt.

Munkavégzés után

- Lazítsa meg a fűrészlancot, ha munkavégzés közben, üzemi hőmérsékleten utánfeszítette azt.



TUDNIVALÓ

A fűrészlancot a munkavégzés után feltétlenül újból lazítsa meg! Lehűléskor összehúzódik a fűrészlanc. Egy nem lazított fűrészlanc a forgattyústengelyt és a csapágyat megsértheti.

Ha a gépet rövid időre leállították

A motort hagyja lehűlni. A berendezést az újbóli használatig a feltöltött üzemanyagtartállyal egy száraz, biztonságos, tűzveszélytől távoli helyen tárolja.

Ha a berendezést hosszabb időre leállítja

Lásd "A berendezés tárolása" címszónál.

Olajmennyiség beállítása

A beállítható olajszivattyú külön rendelhető felszerelés.

A különböző vágáshosszak, fafajták és munkatechnikák szerint a szükséges olajmennyiség változó.

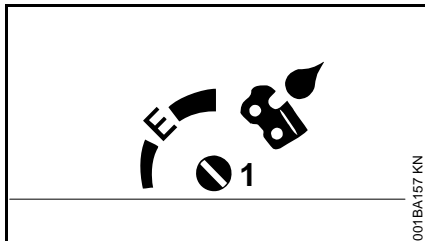

A beállítócsapszeggel (1) (a gép alsó részén) a szállított olaj mennyisége szükség szerint szabályozható.

Az Ematic-beállítás (E), középső szállított olajmennyiség –

- A beállítócsapszeget forgassuk az „E” (Ematic-helyzetbe)

A szállított olajmennyiség növelése –

- A beállítócsapszeget forgassuk el az óramutató járásának irányába

A szállított olajmennyiség csökkentése –

- A beállítócsapszeget forgassuk el az óramutató járásával ellentétesen

TUDNIVALÓ

A fűrészlánc legyen mindig lánckenőolajjal benedvesítve.

Vezetőlemez rendbentartása

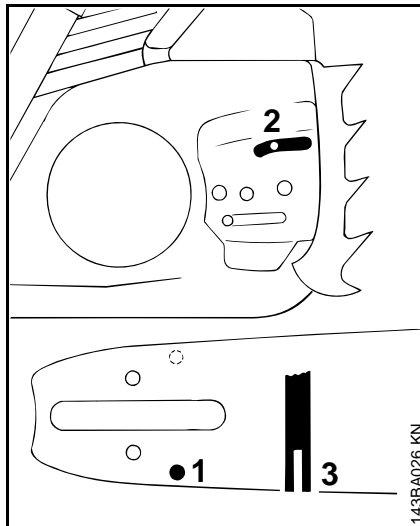

- Fordítsa meg a vezetőlemezt – minden láncélezés és minden láncsere után – így elkerülhető a félfoldalas elhasználódás, különösen az átfordulásnál és az alulsó résznél.
- Rendszeresen tisztítsa meg az olajbelépő furatot (1), az olajkilépő csatornát (2) és a vezetőlemez hornyát (3).
- Mérje meg a horonymélységet a reszelősablonon található mércével (külön rendelhető tartozék) azon a részen, ahol a futófelület kopása a legnagyobb

Lánc típus	Láncosztás	Minimális horonymélység
Picco	1/4" P	4,0 mm
Rapid	1/4"	4,0 mm
Picco	3/8" P	5,0 mm
Rapid	3/8"; 0,325"	6,0 mm
Rapid	0,404"	7,0 mm

Ha a horonymélység nem éri el ezt a méretet:

- Cserélje ki a vezetőlemezt.

Különbőn a vezetőszemek súrolják a horony alját – a fogláb és az összekötőszemek nem fekszenek fel a vezetőlemez futófelületén.

Burkolat

A burkolat leszerelése

- A motor kikapcsolásához a kombiemeltyűt a **STOP** ill. a \odot állásba kell kapcsolni – elengedését követően a kombiemeltyű visszaugrik I üzemi állásba.
- Nyomja előre az elülső kézvédőt – a fűrészlánc reteszeliődik.

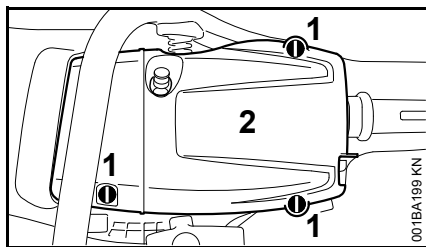

- Nyissa a zárat (1) – forgassa el azokat a kombikulccsal 1/4 fordulattal az óramutató járásával ellentétesen.
- Szerelje le a burkolatot (2).

A burkolat felszerelése

- Tegye fel a burkolatot.
- Reteszelve a zárat - forgassa el azokat 1/4 fordulattal balról jobbra.

Levegőszűrő rendszer

A levegőszűrő-rendszer a különböző szűrők beszerelésével a legkülönbébb üzemi feltételeknek megfelelően beállítható. Az átszerelés egyszerű.

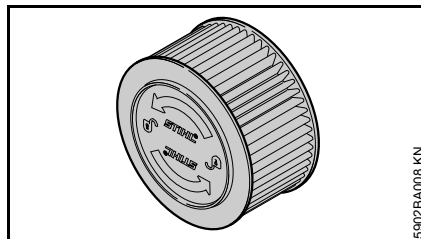

- HD2 szűrő: Univerzális szűrő majdnem minden használati feltételhez (a nagyon porostól a téli viszonyokig stb. bezárólag).

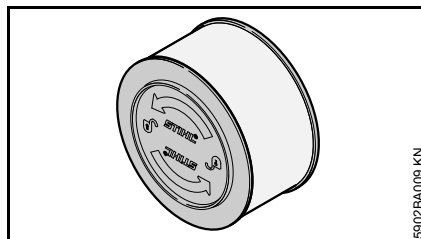

- Műanyag szövet szűrő: Használat rendkívüli feltételek, pl. szélsőséges téli időjárás esetén – mint például por vagy szálló hó. Nagyon poros feltételek esetén inkább nem alkalmas a használatra.

Száraz állapotban nagyon magas a STIHL szűrők élettartama.

- A STIHL szűrőket mindig szárazon használja.

Az elszennyeződött levegőszűrő csökkenti a motor teljesítményét, növeli az üzemanyag-fogyasztást és megnehezíti a beindítást.

Levegőszűrő tisztítása

Ha a motor teljesítménye érzékelhetően csökken

- Szerelje le a burkolatot – lásd a "Burkolat" címszónál

A levegőszűrő kiszerelése

- A levegőszűrő környékét tisztogassa meg a durvább szennyeződéstől.



TUDNIVALÓ

A levegőszűrő ki- és beszerelésekor tilos szerszámot használni – a levegőszűrő könnyen megsérülhet.

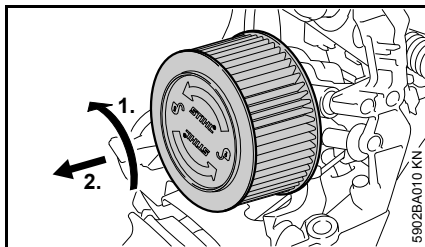

- Fordítsa el a levegőszűrőt 1/4 fordulattal az óramutató járásával ellentétesen, és a hátsó fogantyú irányába vegye le
- A sérült levegőszűrőt feltétlenül ki kell cserélni

Levegőszűrő tisztítása

- Kopogtassa le a levegőszűrőt
- Fújja be a levegőszűrőt kívülről szappanos vízzel vagy STIHL különleges tisztítószerrel
- Öblítse le a levegőszűrő külsejét meleg folyó víz alatt



TUDNIVALÓ

Magas hőmérsékletek és az olaj károsíthatják a levegőszűrőt. A szűrőhatás csökkenhet.

- Hagyja száradni a levegőszűrőt melegítés nélkül
- Ne olajozza meg a levegőszűrőt.
- Várja meg, amíg a levegőszűrő megszárad
- Levegőszűrő beszerelése

Levegőszűrő beszerelése

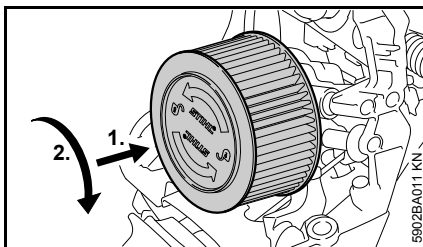

- Tegye fel a levegőszűrőt
- Nyomja a levegőszűrőt a szűrőház irányába, egyidejűleg pedig forgassa az óramutató járásával egyező irányba, hogy a levegőszűrő reteszelődjön – a "STIHL" feliratnak vízszintesen kell elhelyezkednie
- Szerelje fel a burkolatot – lásd a "Burkolat" címszónál.

M-Tronic

Munka közben a motorfűrész automatikusan beáll az optimális teljesítményre.

A STIHL M-Tronic verziójától függően a motorfűrész két különböző módon lehet gyorsabban az optimális teljesítményre beállítani:

- "A motorfűrész automatikus beállításának gyorsítása"
- "A motorfűrész kalibrálása"

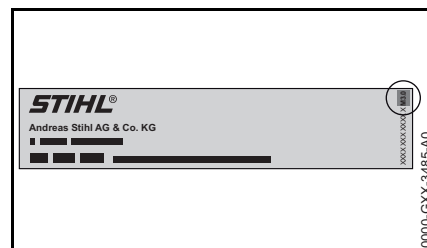

A STIHL M-Tronic verzióját a motorfűrész engedélytábláján adták meg, pl. "M3.0" a STIHL M-Tronic Version 3.0 esetében.

- Amennyiben a STIHL M-Tronic verziója 3.0-nál alacsonyabb: "A motorfűrész automatikus beállításának gyorsítása".
- Amennyiben a STIHL M-Tronic verziója 3.0 vagy magasabb: "A motorfűrész kalibrálása".

A motorfűrész automatikus beállításának gyorsítása

- Teljes gázzal végezzen öt egyenletes hosszszólást.

A motorfűrész kalibrálása

Amennyiben a külső hőmérséklet -10°C alá csökken vagy a motor hideg:

- Indítsa be a motort és oldja a láncfékét.
- Melegítse be a motort gázfröccsökkel kb. 1 percig.
- Állítsa le a motort.

A motorfűrész kalibrálásához a következő lépéseket hajtsa végre:

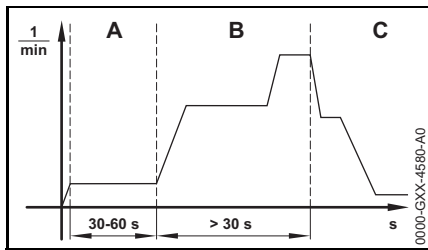

- Állítsa a kombiemeltyűt ▲ állásba.
- Akassza be a láncfékét.
- Indítsa be a motort anélkül, hogy lenyomná a gázemeltyűt. A motor jár és a kombiemeltyű az ▲ állásban marad.
- Járassa a motort legalább 30, de maximum 60 másodpercig (A), anélkül, hogy lenyomná a gázemeltyűt.



FIGYELMEZTETÉS

Ha a láncfékét kioldja, a fűrészlánc foroghat- **Sérülésveszély!**

A motorfűrész a használati útmutatóban leírt módon tartsa és ne érintse meg a forgó fűrészláncot.

- Oldja ki a láncfékét.



TUDNIVALÓ

Ha elengedi a gázemeltyűt, mielőtt a motorfűrész kalibrálása befejeződött volna, a kalibrálás megszakad. Újra kell indítania a kalibrálást.

- A gázemeltyűt tartsa teljesen lenyomva.



TUDNIVALÓ

Amennyiben a gázemeltyűt a kalibrálás közben nem tartja teljesen lenyomva, a motorfűrész rosszul állhat be. A motorfűrész megrongálódhat.

- A gázemeltyűt tartsa teljesen lenyomva.
- Nyomja le legalább 30 másodpercig (B) a gázemeltyűt és tartsa lenyomva.

A motor felgyorsul és a fűrészlánc körbefut. A motorfűrész kalibrálódik. A motor fordulatszáma ingadozik és jelentősen megnövekszik a kalibrálás ideje alatt.

Amennyiben a motor leáll:

- Próbálja meg újra a motorfűrész kalibrálni.

Amennyiben a motor ismét leáll:

- Akassza be a láncfékét.
- Ne használja a motorfűrész és forduljon egy STIHL márkaszervizhez. A motorfűrész hibás.

Amint a motor fordulatszáma hallhatóan és érzékelhetően lecsökken (C):

- Engedje el a gázemeltyűt.

A motor üresjáraton jár. A motorfűrész kalibrálva van és működésre kész.

Gyújtógyertya

- Elégtelen motorteljesítmény, rossz beindítás vagy az üresjáratú fordulaton jelentkező zavarok esetén először a gyújtógyertyát ellenőrizzük
- Kb. 100 üzemóra leteltével cseréljük a gyújtógyertyát – erősen leégett elektródák esetén már hamarabb – csak a STIHL-cég által engedélyezett, zavarmentes gyújtógyertyát alkalmazzuk – lásd "Műszaki adatok"

A gyújtógyertya kiszerelése

- Vegye le a burkolatot – lásd a "Burkolat" címszónál.

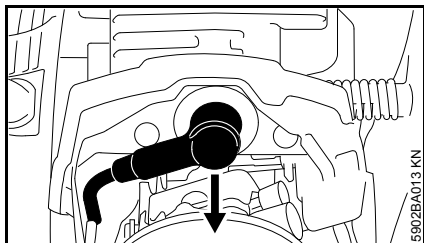

- Húzza le a gyújtógyertya dugaszt.
- A gyújtógyertya környékét tisztogassa meg a durvább szennyeződéstől.

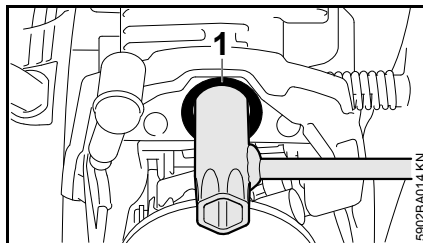

- Vezesse át a kombikulcsot a hüvelyen (1), majd fordítsa el azt, hogy illeszkedjen a gyújtógyertya hatszögletű részéhez.
- Ütközésig tolja a kombikulcsot a hengerre.
- Csavarja ki a gyújtógyertyát.

Gyújtógyertya ellenőrzése

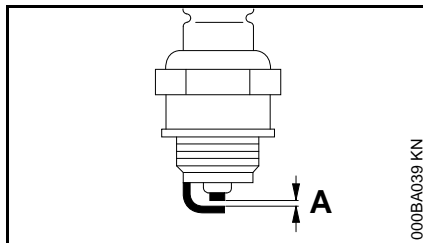

- Az elszennyeződött gyújtógyertyát tisztogassuk meg
- Az elektródatávolságot (A) ellenőrizzük – ha szükséges, állítsuk utána – a távolság értékére vonatkozóan lásd "Műszaki adatok"
- A gyújtógyertya elszennyeződését okozó körülményeket szüntessük meg

Az elszennyeződést okozhatják:

- túl sok motorolaj az üzemanyagban
- elszennyeződött levegőszűrő
- nem megfelelő üzemfeltételek

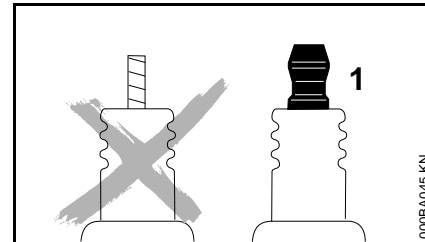

FIGYELMEZTETÉS

Nem fixen meghúzott vagy hiányzó csatlakozóanya (1) esetén szikra képződhet. Amennyiben a munkavégzés gyúlékony vagy robbanékony környezetben történik, tűzveszély vagy robbanások keletkezhetnek. Súlyos személyi sérülések vagy anyagi károk keletkezhetnek.

- Zavarmentesített, fix csatlakozóanyával rendelkező gyújtógyertyákat kell használni.

A gyújtógyertya beszerelése

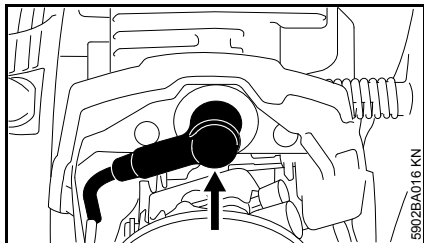

- Vezesse át a gyújtógyertyát a hüvelyen és kézzel illessze a helyére azt.
- Húzza meg a gyújtógyertyát, majd szorosan nyomja rá arra a gyújtógyertya dugaszt.
- Szerelje fel a burkolatot – lásd a "Burkolat" címszónál.

A berendezés tárolása

Több mint kb. 3 hónapos munkaszünet esetén

- Az üzemanyagtartályt egy jól átszellőztetett helyiségben ürítsük ki és tisztogassuk meg
- Az üzemanyagot az előírásoknak megfelelően és környezetvédelmi szempontok szerint távolítsuk el
- A porlasztót járattással ürítsük, máskülönben a porlasztóban levő membránok összeragadhatnak
- A fűrészláncot és a vezetőlemezt vegyük le, tisztogassuk meg és fújjuk be védőolajjal
- A berendezést alaposan tisztogassuk meg, különösen a hengerbordákat és a levegőszűrőt
- Ha biológiai lánckenőolajat használunk (pld. STIHL BioPlus-t) a kenőolaj tartályt töltsük fel teljesen
- A berendezést egy száraz és biztonságos helyen tároljuk. Ügyeljünk arra, hogy mások (pld. gyermekek) a géphez ne juthassanak

Lánckerék ellenőrzése és cseréje

- Szerelje le a lánckerékfedelelet, a fűrészláncot és a vezetőlemezt.
- A lánccféket oldja – a kézvédőt húzza a fogantyúcső felé.

A lánckerék cseréje

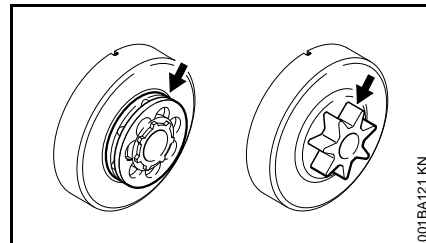

- Két fűrészlánc elhasználódása után vagy már hamarabb.
- Ha a bejáratási nyomok (nyilak) nagysága 0,5 mm-nél mélyebb – különben csökken a fűrészlánc élettartama – az ellenőrzéshez használja az ellenőrzőablont (külön tartozék).

A lánckerék védelme szempontjából előnyös, ha két fűrészláncot váltakozva használ.

A STIHL cég eredeti STIHL lánckerekek alkalmazását ajánlja; így biztosított a lánccfék legoptimálisabb működése.

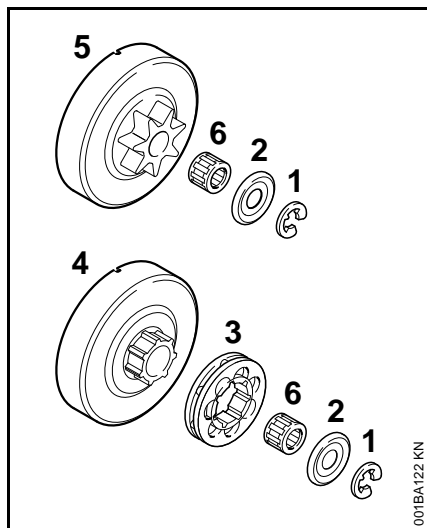

- A biztosítótárcsát (1) a csavarhúzóval nyomja le.
- A tárcsát (2) vegye le.
- A csillagkereket (3) húzza le.
- Vizsgálja meg a menetsztopfát a kupplungdobnál (4) – erős kopás esetén a kupplungdobot is cserélje.
- A kupplungdobot vagy a szelvénylánckereket (5) a tűgörgős kosárral (6) együtt húzza le a forgattyústengelyről – QuickStop Super láncfékrendszer esetén előbb nyomja le a gázemelőzárat.

A profillánckerék/a csillagkerék beszerelése

- A forgattyústengely csonkját és a tűgörgős kosarat tisztogassa meg és zsírozza be STIHL kenőzsírral (külön rendelhető tartozék).
- A tűgörgős kosarat tolja fel a forgattyústengely csonkjára
- A kupplungdobot ill. a szelvénylánckereket a felhelyezés után kb. 1 fordulattal forgassa el, hogy az olajszivattyú meghajtásához szükséges menesztő bekattanjon – QuickStop Super láncfékrendszer esetén előbb nyomja le a gázemelőzárat.
- Helyezze fel a csillagkereket – a lyukacsos részek kifelé mutassanak.
- A tárcsát és a biztosítótárcsát helyezze vissza a forgattyústengelyre.

Fűrészlánc ápolása és élezése

Könnyed fűrészelés megfelelően élezett fűrészláncsal

A kifogástalanul élezett fűrészlánc már kis előretolási erővel is könnyedén hatol a fába.

Ne dolgozzon életlen vagy sérült fűrészláncsal, mert az túl nagy fizikai megterhelést, nagy rezgés általi terhelést, nem kielégítő vágásminőséget és fokozott kopást okoz.

- Tisztítsa meg a fűrészláncot.
- Ellenőrizze, hogy a fűrészlánc nem repedezett-e, valamint hogy a szegecsek épek-e.
- Cserélje ki a sérült vagy elhasználódott lánctagokat, és az újakat igazítsa hozzá a többi lánctag alakjához és elhasználódottsági fokához – szükség esetén reszelje meg azokat.

A keményfém lapkás (Duro) fűrészláncok különösen kopásállóak. Az optimális élezési eredmény elérése érdekében a STIHL a STIHL márkaszervizt ajánlja.

FIGYELMEZTETÉS

Feltétlenül tartsa be a következőkben megadott szöveget és méreteket. Ha a fűrészlánc rosszul élezett – mindennek előtt a túl alacsony mélységhatároló

miatt – akkor nagyobb a veszélye a motorfűrész visszacsapódásának –
Sérülésveszély!

Láncosztás

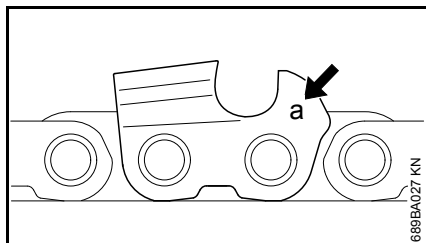

A láncosztás jelölése (a) be van vésvé minden vágófog mélységhatárolójánál.

Jelölés (a)	Láncosztás	Hüvelyk	mm
7	1/4 P	6,35	
1 vagy 1/4	1/4	6,35	
6, P vagy PM	3/8 P	9,32	
2 vagy 325	0,325	8,25	
3 vagy 3/8	3/8	9,32	
4 vagy 404	0,404	10,26	

A reszelők átmérője a láncosztás szerint van meghatározva – lásd az "Élezőszerszámok" c. táblázatban.

Utánélezéskor be kell tartani a vágófog szögét.

Élezési és homlokszög

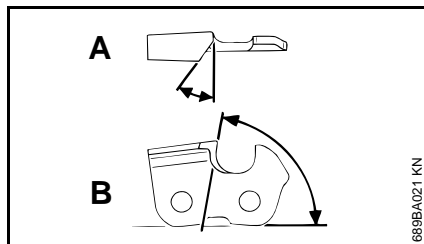

A Élezési szög

A STIHL fűrészláncokat 30° élezési szöggel élezzik. Kivételt képeznek a hosszoló fűrészhez való láncok 10° élezési szögükkel. A hosszoló fűrészhez való láncok megnevezésében "X" jelölés található.

B Homlokszög

Az előírt reszelőtartó és reszelőátmérő alkalmazása esetén automatikusan a megfelelő homlokszög adódik.

Fogalakok	Szög (°)	
	A	B
Micro = félvésőfog, pl. 63 PM3, 26 RM3, 36 RM	30	75
Super = teljes vésőfog, pl. 63 PS3, 26 RS, 36 RS3	30	60
Hosszoló fűrészhez való láncok, pl. 63 PMX, 36 RMX	10	75

A szögek legyenek azonosak a fűrészlánc valamennyi foga esetén. Ha a szögek nem egyformák: Durva és egyenetlen a fűrészlánc futása, fokozott a kopás – a fűrészlánc akár el is szakadhat.

Reszelőtartó

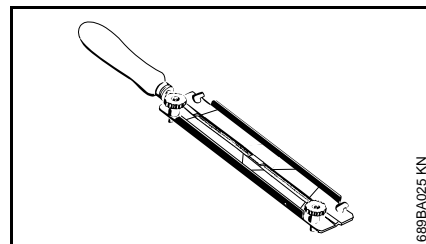

• Használjon reszelőtartót.

A fűrészláncot kézzel csak reszelőtartót használva élezze (külön tartozék, lásd az "Élezőszerszámok" c. táblázatot). A reszelőtartón megtalálhatók az élezési szögre vonatkozó jelölések.

Kizárólag speciális fűrészláncreszelőket használjon! Másfajta reszelők alakjuk és vágásmódjuk miatt alkalmatlanok.

A szögek ellenőrzése

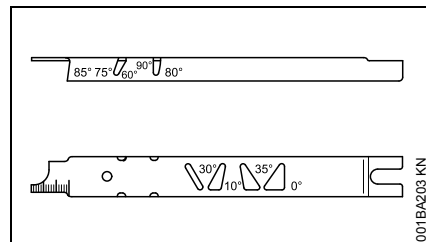

STIHL reszelősablon (külön tartozék, lásd az "Élezőszerszámok" c. táblázatot) – univerzális szerszám az élezési és homlokszög, a mélységhatároló-méret, a foghossz és a horonymélység ellenőrzésére, valamint a horony és az olajbetöltő furatok tisztítására.

Szabályos élezés

- Az élezőszerszámokat a láncosztásnak megfelelően válassza ki.
- Ha szükséges, fogja be satuba a vezetőlemez.
- A fűrészláncot blokkolja le – a kézvédőt húzza előre.
- A fűrészlánc továbbhúzásához a kézvédőt húzza a fogantyúcső felé: A láncfék kioldott. A Quickstop Super láncfék rendszer esetén nyomja meg a gázemelőüzarat is.
- Gyakran élezzen, egyszerre csak keveset reszeljen le – az egyszerű utánélezéshez legtöbbször elegendő két-három reszelőhúzás.

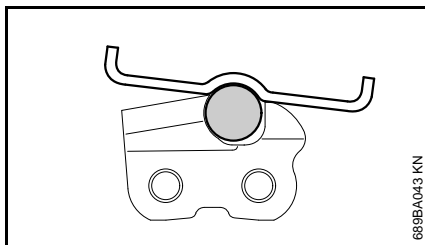
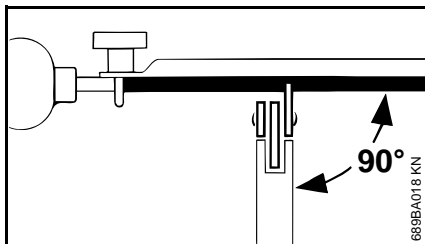

- A reszelő vezetése: **Vízszintesen** (a vezetőlemez oldal felületéhez képest derékszögben) a megadott szögek szerint – a reszelőtartón

levő jelöléseknek megfelelően – a reszelőtartót helyezze a fogtetőre és a mélységghatárolóra.

- Csak belülről kifelé reszeljen.
- A reszelő csak előrenyomáskor reszel – visszahúzáskor emelje meg a reszelőt.
- Ne reszelje utána az összekötő- és a vezetőszemeket.
- A reszelőt rendszeres időközönként kissé fordítsa el az egyoldali elhasználódás elkerülésére.
- Távolítsa el a sorját egy darab keményfával.
- Ellenőrizze a szöget a reszelősablon segítségével.

Valamennyi vágófog azonos hosszúságú legyen.

Egyenlőtlen foghosszúságok esetén a fogmagasságok is eltérőek, ami a fűrészlánc durva futását és a lánc szakadását okozhatja.

- Reszelje vissza az összes vágófogat a legrövidebb vágófog hosszúságára – a legjobb, ha ezt a munkát szakműhelyben, elektromos élezőkészülékkel végezteti el.

A mélységghatároló távolsága

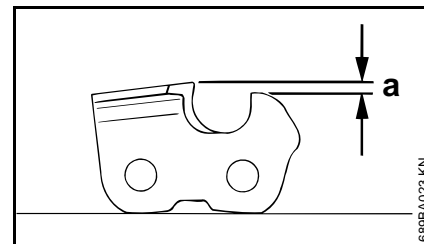

A mélységghatároló távolsága határozza meg a vágóél fába hatolási mélységét és ezáltal a forgács vastagságát.

a A mélységghatároló és a vágóél közti névleges távolság

Puhafa fagyos időszakon kívüli vágásakor ez a távolság maximum 0,2 mm-el (0,008") nagyobb lehet.

Láncosztás	Hüvelyk	(mm)	Mélységghatároló Távolság (a)	mm	(hüvelyk)
1/4 P	(6,35)	0,45	(0,018)		
1/4	(6,35)	0,65	(0,026)		
3/8 P	(9,32)	0,65	(0,026)		
0,325	(8,25)	0,65	(0,026)		
3/8	(9,32)	0,65	(0,026)		
0,404	(10,26)	0,80	(0,031)		

A mélységghatároló utánreszelése

A mélységghatároló távolsága a vágóél élezésekor csökken.

- Minden egyes élezés után ellenőrizze a mélységghatároló távolságát.

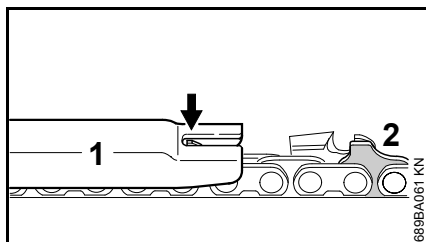

- Helyezze a fűrészláncra a láncosztásnak megfelelő reszelősablont (1) és nyomja azt a vizsgálандó vágófoghoz – ha a mélységhatároló túlnyúl a reszelősablonon, akkor után kell reszelni azt.

Fűrészláncok bütykös vezetőszemmel (2) – a bütykös vezetőszem (2) felső része (szervizjelöléssel ellátva) a vágófog mélységhatárolójával egyidejűleg kerül megmunkálásra.

! FIGYELMEZTETÉS

A bütykös vezetőszem további felületének megmunkálása tilos, mert az a motorfűrész visszacsapódásának veszélyét növelheti.

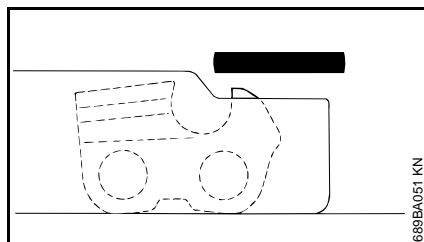

- Annyit reszeljen le a mélységhatárolóból, hogy az szintbe kerüljön a reszelősablonnal.

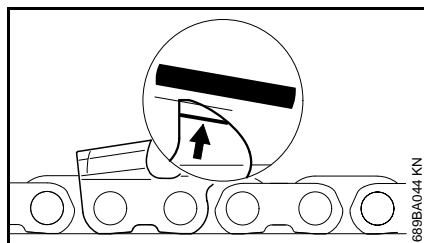

- Ezután reszelje le a mélységhatároló tetejét a szervizjelzéssel párhuzamosan (lásd nyíllal jelölve) ferde – eközben a mélységhatároló legmagasabb részéből már ne reszeljen le.

! FIGYELMEZTETÉS

A túl alacsonyan kialakított mélységhatároló miatt a motorfűrész könnyebben visszacsapódik.

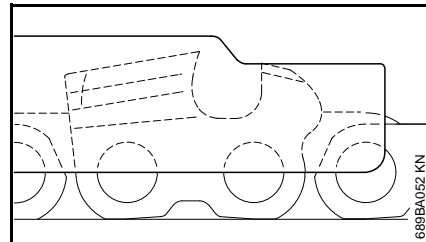

- Helyezze a reszelősablont a fűrészláncra – a mélységhatároló legmagasabb része legyen szintben a reszelősablonnal.
- Alaposan tisztítsa meg a fűrészláncot az élezés után, távolítsa el a rátapadt reszeléket vagy élezési port – és kenje meg alaposan a fűrészláncot.
- Hosszabb munkaszünet esetén tisztítsa meg a fűrészláncot, és beolajozva tárolja azt.

Élezőszerszámok (külön tartozék)

Láncosztás	Kerek reszelő Ø	Kerek reszelő (hüvelyk)	Reszelőtartó Alkatrészszám	Reszelősablon Alkatrészszám	Lapos reszelő Alkatrészszám	Élezőkészlet ¹⁾ Alkatrészszám
1/4P	(6,35)	3,2 (1/8)	5605 771 3206	5605 750 4300	0000 893 4005	0814 252 3356 5605 007 1000
1/4	(6,35)	4,0 (5/32)	5605 772 4006	5605 750 4327	1110 893 4000	0814 252 3356 5605 007 1027
3/8 P	(9,32)	4,0 (5/32)	5605 772 4006	5605 750 4327	1110 893 4000	0814 252 3356 5605 007 1027
0,325	(8,25)	4,8 (3/16)	5605 772 4806	5605 750 4328	1110 893 4000	0814 252 3356 5605 007 1028
3/8	(9,32)	5,2 (13/64)	5605 772 5206	5605 750 4329	1110 893 4000	0814 252 3356 5605 007 1029
0,404	(10,26)	5,5 (7/32)	5605 772 5506	5605 750 4330	1106 893 4000	0814 252 3356 5605 007 1030

¹⁾ Tartalmazza a reszelőtartót a kerek reszelővel, a lapos reszelőt és a reszelősablont.

Karbantartási és ápolási tanácsok

A következő adatok szokásos használati körülményekre vonatkoznak. Neheztett körülmények között (erős porképződés, erősen gyantás fafajták, trópusi fajok stb.) és hosszabb napi munkaidő esetén a megadott időközöket ennek megfelelően rövidítsék le. Ha a gépet csak alkalmyszerűen használja, akkor a megadott időközök annak megfelelően hosszabbak is lehetnek.		munkakezdés előtt	munkavégzés után ill. naponta	az üzemanyagtartály minden feltöltése után	hetente	havonta	évente	zavar esetén	károsodás esetén	ha szükséges
teljes berendezés	Szemrevételezés (Állapot, tömítés)	X		X						
	tisztítás		X							
Gázemelő, gázemelőzár, szivatókar, indítócsappanyú-emelő stopkapcsoló, kombiemelő (a felszereltségtől függően)	Működés ellenőrzése	X		X						
Láncfék	Működés ellenőrzése	X		X						
	Ellenőriztesse márkakereskedésben ¹⁾									X
Kézi üzemanyagpumpa (ha van)	vizsgálja meg	X								
	Javíttassa meg márkakereskedésben ¹⁾								X	
Szívófej/szűrő az üzemanyagtartályban	vizsgálja meg					X				
	tisztítás, a szűrőbetét cseréje					X	X			
	csere						X	X	X	X
Üzemanyagtartály	tisztítás					X				
Kenőolajtartály	tisztítás					X				
Lánckenés	vizsgálja meg	X								
Fűrészlánc	ellenőrzés; ügyeljen az élességre is	X		X						
	Láncfeszítés ellenőrzése	X		X						
	élezés									X
Vezetőlemez	ellenőrzés (elhasználódás, károsodás)	X								
	tisztítás és megfordítás									X
	sorjátlanítás				X					
	csere								X	X
Lánckerék	vizsgálja meg				X					
Légszűrő	tisztítás						X		X	
	csere							X		

A következő adatok szokásos használati körülményekre vonatkoznak. Neheztett körülmények között (erős porképződés, erősen gyantás fajták, trópusi fajok stb.) és hosszabb napi munkaidő esetén a megadott időközöket ennek megfelelően rövidítsék le. Ha a gépet csak alkalmyszerűen használja, akkor a megadott időközök annak megfelelően hosszabbak is lehetnek.		munkakezdés előtt	munkavégzés után ill. naponta	az üzemanyagtartály minden feltöltése után	hetente	havonta	évente	zavar esetén	károsodás esetén	ha szükséges
Rezgéscsökkentő elemek	vizsgálja meg	X						X		
	cseréltesse ki márkaszervizzel ¹⁾								X	
A levegő bevezetése a szellőzőházon	tisztítás		X		X					X
Hengerbordák	tisztítás		X			X				X
Gázosító	Üresjárat fordulat ellenőrzése; a fűrészlánc eközben nem mozoghat	X		X						
	ha a fűrészlánc üresjáratban nem áll le, akkor javíttassa meg a motorfűrész szakszervizben ¹⁾									X
Gyújtógyertya	Az elektródátávolság utánállítása							X		
	cseré 100 üzemóránként									X
Hozzáférhető csavarok és anyák	utánhúzás ²⁾									X
Láncfogó	vizsgálja meg	X								
	csere								X	
Biztonsági felragasztás	csere								X	

¹⁾ A STIHL a STIHL márkakereskedést ajánlja

²⁾ A hengeres fejű talpcsavarokat a motorfűrész (3,4 kW teljesítménytől) első üzembe helyezése alkalmával 10 - 20 üzemóra elteltével után kell húzni.

Az elkopás csökkentése és a károsodások elkerülése

Ha betartja a használati utasítás előírásait, akkor megelőzheti a berendezés túlzott kopását és a rongálódásokat.

A berendezés használata, karbantartása és tárolása ugyanolyan gondosan történjen, mint ahogy azt a használati utasításban leírtuk.

Az összes olyan károsodásért, amelyek a biztonsági előírások, a használati utasítások vagy a karbantartási utasításban leírtak be nem tartása miatt történtek, a berendezés kezelője saját maga felelős. Ez mindenképp előtte akkor érvényes, ha:

- A STIHL cég a berendezésen történt változtatásokat nem engedélyezte.
- Olyan szerszámokat vagy tartozékokat használnak, melyek a berendezéshez nem engedélyezettek, nem ahhoz tartoznak, vagy rosszabb minőségűek.
- A berendezést nem rendeltetés szerint használták.
- A berendezést sport- vagy versenyszerű rendezvényeken használták.
- A berendezést meghibásodott alkatrészekkel működtették, és a rongálódás emiatt történt.

Karbantartási munkák

Valamennyi, a "Karbantartási- és ápolási tudnivalók" fejezetben ismertetett munkát rendszeresen végezze el. Ha a berendezés kezelője ezeket a karbantartási munkát saját maga nem tudja elvégezni, akkor bízza azokat szakszervizre.

A STIHL javasolja, hogy a karbantartást és a javítást kizárólag STIHL szakszervizben végeztesse. A STIHL szakszervizek dolgozói rendszeres továbbképzésen vesznek részt, és ismerik a műszaki információkat.

Ha ezekre a munkálatokra nem kerül sor, vagy ha ezeket a munkákat nem szakszerűen végezték el, akkor károsodások történhetnek, amelyekért a berendezés kezelője felelős. Ide tartoznak többek között:

- A hajtómű olyan károsodásai, amelyek a nem idejében, vagy a nem megfelelően elvégzett karbantartási munkálatokra (pl. levegő- és üzemanyagszűrő) vagy a hűtőlevegő járatának (beszívó nyílások, hengerfuratok) nem megfelelő tisztítására vezethetők vissza
- A helytelen tárolás miatt keletkező rozsdásodás, és másfajta, annak következtében létrejött károsodások.
- A berendezés károsodása, amely silányabb minőségű alkatrészek használata miatt történt.

Elkopásnak kitett alkatrészek

A motoros berendezés egyes alkatrészei az előírásnak megfelelő használat esetén is természetes elkopásnak kitéttek, és ezek cseréje a használat módjának és idejének megfelelően egy bizonyos használati időszak leteltével szükséges. Ehhez tartozik többet közt a:

- fűrészlánc, vezetőlemez
- meghajtás alkatrészei (röpsúly-kupplung, kupplungbod, lánckerék)
- szűrő (levegő-, olaj-, üzemanyagszűrő)
- beindító berendezés
- gyújtógyertya
- rezgéscsökkentő rendszer rezgéscsökkentő elemei

Fontos alkotórészek

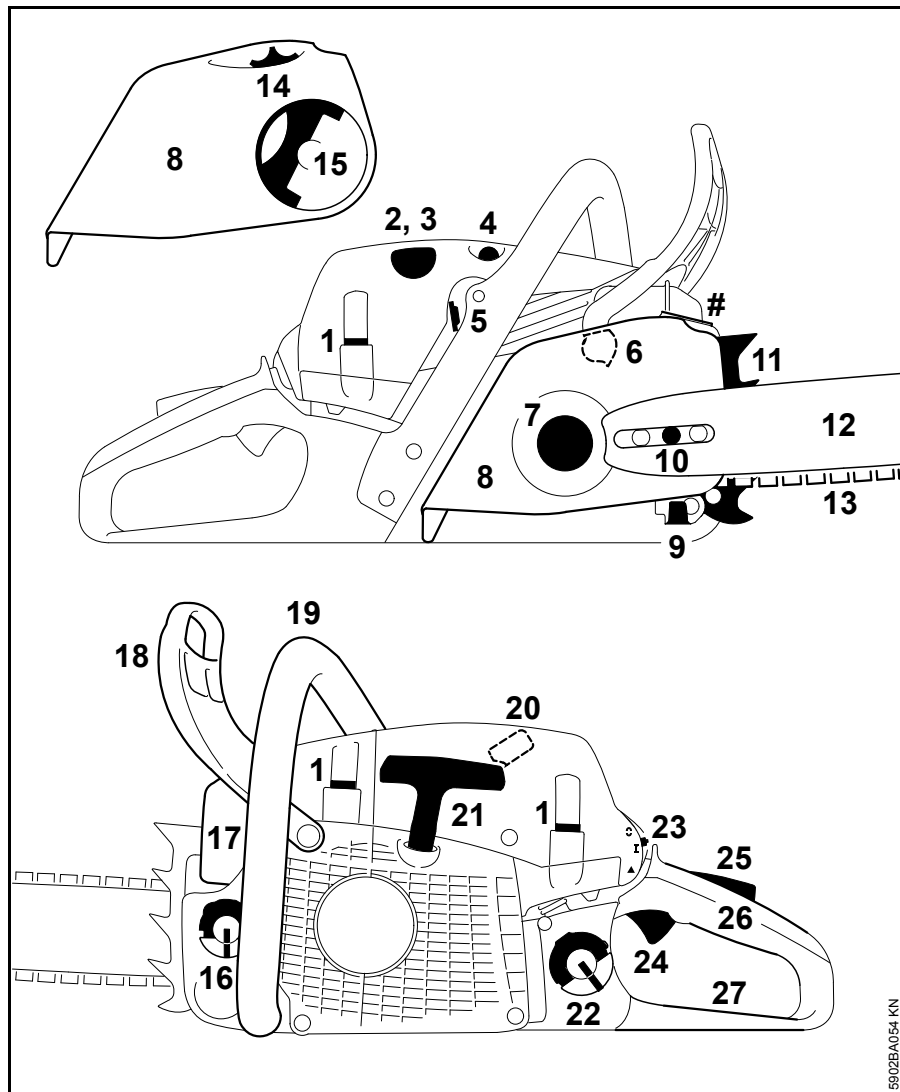

- 1 A burkolat zárókupakja
- 2 Fogantyúfűtés-kapcsoló¹⁾
- 3 Dekompresszor szelep¹⁾
- 4 Kézi üzemanyagpumpa ¹⁾
- 5 Tolóka (nyári és téli működtetés)
- 6 Lánccék
- 7 Lánckerék
- 8 Lánckerékfedél
- 9 Lánccfogó
- 10 oldalsó láncceszítő¹⁾
- 11 Rönktámasz
- 12 Vezetőlemez
- 13 Oilomatic fűrészlánc
- 14 Feszítőkerék ¹⁾ (lánc gyorsfeszítő)
- 15 A szárnyas anya¹⁾ fogantyúja (lánc gyorsfeszítés)
- 16 Olajtankelzáró
- 17 Kipufogó
- 18 Elülső kézvédő
- 19 Elülső fogantyú (fogantyúcső)
- 20 Gyújtógyertya dugasz
- 21 Indítófogantyú
- 22 Üzemanyagtartály-elzáró
- 23 Kombiemeltyű
- 24 Gázemeltyű
- 25 Gázemeltyűzár
- 26 Hátsó fogantyú
- 27 Hátsó kézvédő
- # Gépszám

1) A felszereltségnek megfelelően

Műszaki adatok

Hajtómű

Egyhengeres, kétütemű STIHL motor

Lökettérfogat:	50,2 cm ³
Hengerfurat:	44,7 mm
Dugattyúlöket:	32 mm
Az ISO 7293 szerinti teljesítmény:	3,0 kW (4,1 LE) 10000 1/min esetén
Üresjárat fordulatszám: ¹⁾	2800 1/min

¹⁾ az ISO 11681 szerint +/- 50 1/min

Gyújtóberendezés

Elektronikusan szabályozott gyújtómágnes

Gyújtógyertya (zavarvédett):	Bosch WSR 6 F, NGK BPMR 7 A
Elektródahézag:	0,5 mm

Üzemanyagrendszer

Helyzetre érzéketlen membrános gázosító integrált üzemanyagpumpával

Az üzemanyagtartály űrtartalma:	500 cm ³ (0,5 l)
---------------------------------	-----------------------------

Lánckenés

Fordulatszámfüggő, teljesen automatikus olajszivattyú forgódugattyúval – kiegészítésként kézi olajmennyiség-szabályozás

Az olajtartály űrtartalma:	270 cm ³ (0,27 l)
----------------------------	------------------------------

Súly

üzemanyag és vágókészlet nélkül

MS 261 C-M:	4,9 kg
MS 261 C-M láncgyorsfeszítővel:	5,1 kg
MS 261 C-M fogantyúfűtéssel és gázosítófűtéssel:	5,0 kg

Vágókészlet

Előfordulhat, hogy a tényleges vágási hossz kisebb a megadottnál.

Rollomatic vezetőlemezek

Vágáshosszak (0,325" osztáshoz):	32, 37, 40, 45 cm
Horonyszélesség:	1,6 mm
Láncvezető:	11 fogú

.325" méretű fűrészláncok

Rapid Micro (26 RM) 3629 típus	
Rapid Micro 3 (26 RM3) 3634 típus	
Rapid Super (26 RS) 3639 típus	
Osztás:	0,325" (8,25 mm)
A vezetőszem vastagsága:	1,6 mm

Lánckerék

7 fogú a 0,325"-hoz	
Max. láncsebesség az ISO 11681 szerint:	25,6 m/s
Láncsebesség maximális teljesítménynél:	19,3 m/s

Zaj- és rezgésértékek

További információk a 2002/44/EK irányelv munkaadókra vonatkozó, rezgéssel kapcsolatos előírásainak betartásáról a www.stihl.com/vib webhelyen található.

Zajszint L_{peq} az ISO 22868 szerint

105 dB(A)

Zajteliérték L_w az ISO 22868 szerint

116 dB(A)

Rezgésérték a_{hv,eq} az ISO 22867 szerint

Bal fogantyú:	3,5 m/s ²
Jobb fogantyú:	3,5 m/s ²

A zajszint és zaj teljesítményszint K--érték a 2006/42/EK irányelv szerint = 2,0 dB(A); a rezgési szint K--érték a 2006/42/EK irányelv szerint = 2,0 m/s².

REACH

A REACH megnevezés az Európai Unió által meghatározott előírás a kémiai anyagok regisztrálásához, értékeléséhez és engedélyezéséhez.

Eltávolítása

A hulladékkezelés során tartsa be az adott ország speciális hulladékkezelési előírásait.

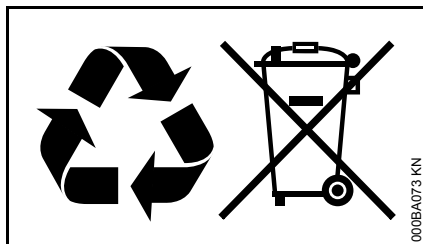

A STIHL termékeknek nem háztartási hulladékban a helyük. A STIHL terméket, az akkumulátort, a tartozékokat és a csomagolást a környezetvédelmi szempontok szerint távolítsa el.

A hulladékkezeléssel kapcsolatos aktuális információk a STIHL szakkereskedésekben elérhetők.

EK Megfelelőségi nyilatkozat

ANDREAS STIHL AG & Co. KG
Badstr. 115
D-71336 Waiblingen

Németország

teljes felelőssége tudatában nyilatkozik, hogy a

Kivitel:	Motorfűrész
Gyártó márkaneve:	STIHL
Típus:	MS 261 C-M MS 261 C-MVW MS 261 C-BM MS 261 C-MQ

Sorozatszám:	1141
Lökettérfogat:	50,2 cm ³

megfelel a 2011/65/EU, 2006/42/EK, 2014/30/EU és 2000/14/EK irányelvek vonatkozó rendelkezéseinek, tervezése és kivitelezése pedig összhangban áll az alábbi szabványok gyártás időpontjában érvényes verzióival:

EN ISO 11681-1, EN 55012,
EN 61000-6-1

A mért és a garantált zajteljesítményszint meghatározása a 2000/14/EK irányelv V. függeléke szerint, az ISO 22868 szabványnak megfelelően történt.

Mért zajteljesítményszint

116 dB(A)

Garantált zajteljesítményszint

118 dB(A)

A termék EK minősítését végezte:

DPLF
Deutsche Prüf- und Zertifizierungsstelle
für Land- und Forsttechnik GbR
(NB 0363)
Spremlberger Straße 1
D-64823 Groß-Umstadt

Tanúsítási szám
K-EG-2009/5306

A műszaki dokumentációt őrzi:

ANDREAS STIHL AG & Co. KG
Produktzulassung

A gyártási év és a gép száma a berendezésen van feltüntetve.

Waiblingen, 2020.02.03.

ANDREAS STIHL AG & Co. KG
névében

Dr. Jürgen Hoffmann

Termékinformációk, előírások és engedélyezések igazgatója

0458-153-1121-B

ungarisch



www.stihl.com



0458-153-1121-B