

**STIHL RT 5097, RT 5097 C, RT 5097 Z  
RT 5112 Z, RT 6112 C, RT 6112 ZL, RT 6127 ZL**

***STIHL***

- TR** Kullanım kılavuzu
- HR** Upute za uporabu
- LT** Naudojimo instrukcija
- RO** Instrucțiuni de utilizare



RT 5097.0

RT 5097.0 C

RT 5097.0 Z

RT 5112.0 Z

RT 6112.0 C

RT 6112.0 ZL

RT 6127.0 ZL

A

**OST 2**





UU \_\_\_\_\_ 2.0

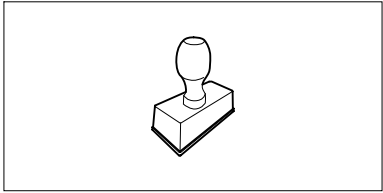

UU \_\_\_\_\_ 2.0

UU \_\_\_\_\_ 2.0

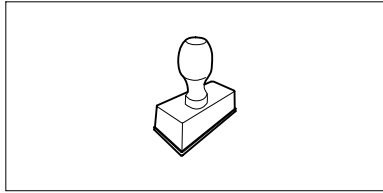

UU \_\_\_\_\_ 2.0

UU \_\_\_\_\_ 2.0

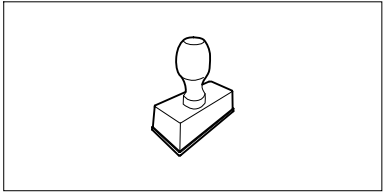

UU \_\_\_\_\_ 2.0

UU \_\_\_\_\_ 2.0

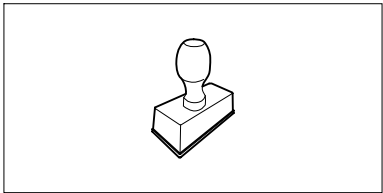

UU \_\_\_\_\_ 2.0

UU \_\_\_\_\_ 2.0

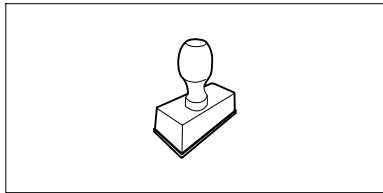

UU \_\_\_\_\_ 2.0

UU \_\_\_\_\_ 2.0

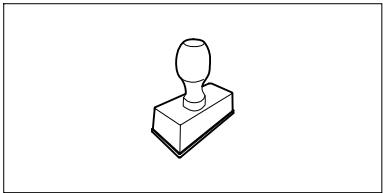

UU \_\_\_\_\_ 2.0

UU \_\_\_\_\_ 2.0

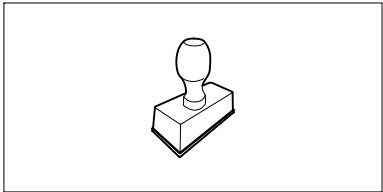

UU \_\_\_\_\_ 2.0

UU \_\_\_\_\_ 2.0

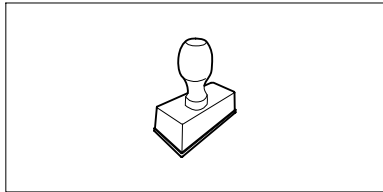

UU \_\_\_\_\_ 2.0

UU \_\_\_\_\_ 2.0

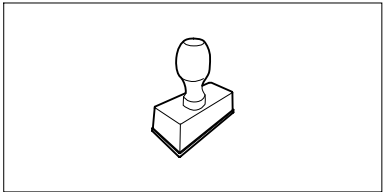

UU \_\_\_\_\_ 2.0



## Sayın Müşterimiz,

STIHL ürünlerini tercih ettiğinizden dolayı teşekkür ederiz. Ürünlerimizi, müşterilerimizin talepleri ve istekleri doğrultusunda yüksek kalite ile geliştiriyor ve üretiyoruz. Bu sayede ekstrem şartları yerine getiren ve yüksek derecede güvenilir ürünler geliştirilmektedir.

STIHL markası aynı zamanda, alanında da yüksek kalite sunar. Bayilerimizden ve ihtisas mağazalarından ürünlerimizin kullanımı ve teknik özellikleri hakkında detaylı bilgi alabilirsiniz.

Ürünlerimize göstermiş olduğunuz güvenden dolayı teşekkür eder STIHL ürünlerimiz ile iyi çalışmalar dileriz.

Dr. Nikolas Stihl

## ÖNEMLİ: KULLANIMDAN ÖNCE KILAVUZU OKUYUN VE SAKLAYIN.

## 1. İçindekiler

<b>Kullanım kılavuzu hakkında</b>	<b>4</b>	Çim biçme haznesi şalteri (RT 5097, RT 5097 C, RT 5097 Z, RT 5112 Z)	22
Genel	4	Çim biçme haznesi tuşu (RT 6112 C, RT 6112 ZL, RT 6127 ZL)	22
Kullanım kılavuzunu okuma talimatı	4	Tempomat tuşu (RT 6112 ZL, RT 6127 ZL)	23
<b>Cihazın tarifi</b>	<b>6</b>	Geriye doğru çim biçme güvenlik şalteri	23
Çim biçme traktörü	6	Sürüş yönü seçme kolu	24
Gösterge tablosu	8	Direksiyon simidi	24
<b>Güvenliğiniz için</b>	<b>9</b>	Sürücü koltuğu ayarı	24
Genel	9	Gaz pedalı	24
Eğitim - Cihazın kullanılmasını öğrenme	10	Fren pedalı	25
Çim biçme traktörünün nakliyesi	10	Park freni	25
Benzin doldurma - Benzinle çalışma	10	Kesim yüksekliği ayar kolu	26
Kıyafet ve donanım	11	Çim toplama sepeti boşaltma kolu	26
Çalışmadan önce	11	Çim toplama sepeti kilit açma kelepçesi	27
Çalışma esnasında	12	Şanzuman serbest hareket kelepçesi	27
Bakım ve Onarımlar	15	Doluluk seviyesi sensörü (çim toplama sepeti)	28
Uzun süreli çalışma aralarında saklama	16	<b>Elektronik sistem</b>	<b>28</b>
İmha	17	Çalışma başlangıcında kendi kendine teşhis	28
<b>Sembol açıklamaları</b>	<b>17</b>	Çalıştırma sırasında çim biçme traktöründe arıza	29
<b>Teslimat kapsamı</b>	<b>19</b>	Elektronik sistemde arıza	29
<b>İlk çalıştırma öncesinde yapılacak çalışmalar</b>	<b>20</b>	<b>Dijital gösterge RM 6112 C, RM 6112 ZL, RM 6127 ZL</b>	<b>29</b>
<b>Kullanma elemanları</b>	<b>20</b>	5 haneli bölüm göstergesi	30
Işık şalterli buji kilidi	20	Set tuşu	30
Jikle fonksiyonlu gaz kolu (RT 5097, RT 5097 C, RT 6112 C)	20	Mode tuşu	30
Gaz kolu (RT 5097 Z, RT 5112 Z, RT 6112 ZL, RT 6127 ZL)	21	Arızaların görüntülenmesi	30
Jikle düğmesi (RT 5097 Z, RT 5112 Z, RT 6112 ZL, RT 6127 ZL)	21	İşletim bilgileri göstergesi	31
		Aktif fonksiyonlar göstergesi	32
		<b>Çalışmaya yönelik uyarılar</b>	<b>32</b>

<b>Güvenlik tesisatları</b>	<b>33</b>	Çim biçme haznesi montaj konumunun kontrol edilmesi	53
<b>Cihazın çalıştırılması</b>	<b>33</b>	Tekerlek değişimi	53
Yakıt doldurma	33	Lastik basıncı	55
Benzinli motorun çalıştırılması	34	Yağlama	55
Benzinli motorun durdurulması	35	Akü bölmesinin açılması ve kapatılması	55
Sürme	35	Akünün sökülmesi ve takılması	56
Fren yapma	35	Sigortalar	57
Kesim yüksekliğini ayarlayın	36	Akünün şarj soketi üzerinden şarj edilmesi	58
Çim biçme	36	Far lambasının değiştirilmesi	58
Çim biçme haznesi için otomatik ayırmanın programlanması	37	Benzinli motor	59
Çim toplama sepetinin boşaltılması	37	Şanzıman	59
Çim toplama sepetinin çıkartılması ve takılması	38	Saklama	59
Yüklerin çekilmesi	39	Uzun süreli molalarda yapılacaklar (örn. kış molası)	59
Eğimli arazide çalıştırma	39	Uzun süreli molalardan sonra (örn. kış molası)	59
<b>Çim biçme haznesi</b>	<b>39</b>	<b>Nakliye</b>	<b>60</b>
Çim biçme haznesinin sökülmesi	39	<b>Sık kullanılan yedek parçalar</b>	<b>60</b>
Çim biçme haznesinin monte edilmesi	42	<b>Aksesuar</b>	<b>60</b>
<b>Bakım</b>	<b>45</b>	<b>Çevre koruma</b>	<b>60</b>
Bakım planı	45	<b>Aşınmanın en aza indirgenmesi ve hasar oluşumunun önlenmesi</b>	<b>61</b>
Cihazın temizlenmesi	46	<b>EU Uygunluk Beyanı</b>	<b>61</b>
Motor kaputunun açılması	46	Sürücü koltuklu ve benzinli motorlu çim biçme makinesi (STIHL RT)	61
Motor kaputunun kapatılması	47	STIHL Yönetim merkezi adresi	62
Boşaltma kanalının sökülmesi	47	STIHL Dağıtım şirketleri adresleri	62
Boşaltma kanalının monte edilmesi	47	STIHL İthalatçılar adresleri	62
Yakıt musluğu	47	<b>Teknik veriler</b>	<b>63</b>
Motor yağı doluluk seviyesinin kontrol edilmesi	48	Ölçüler	66
Motor yağı değişimi	48	REACH	66
Motor yağının doldurulması	49	<b>Hata arama</b>	<b>67</b>
Güvenlik düzeneğinin kontrolü	49	<b>Servis planı</b>	<b>70</b>
Doluluk seviyesi sensörünün (çim toplama sepeti) temizlenmesi	50	Teslimat onayı	70
Biçme bıçağının bakımının yapılması	50	Servis onayı	70

## 2. Kullanım kılavuzu hakkında

### 2.1 Genel

Bu kullanım kılavuzu üreticinin EG yönergesi 2006/42/EC'ye ilişkin **Orijinal Kullanım Kılavuzudur**.

STIHL, ürün yelpazesini geliştirme çalışmalarına kesintisiz olarak devam etmektedir, bu nedenle teslimat kapsamında biçim, teknik ve donanım yönünden değişiklik yapma hakkı saklıdır. Bu kitapçıkta bilgiler ve resimler hiçbir talep hakkı doğurmaz.

Kullanım kılavuzunda her ülkede mevcut olmayan modeller de yer almaktadır.

Bu kullanım kılavuzu telif haklarıyla korunmuştur. Tüm hakları saklıdır, özellikle elektronik sistemlerle çoğaltma, çeviri ve işleme hakkı.

### 2.2 Kullanım kılavuzunu okuma talimatı

Resimler ve metinler, belirli kullanım adımlarını tarif eder.

Cihaz üzerinde bulunan tüm semboller bu kullanım kılavuzunda açıklanır.

#### Bakış yönü:

Kullanım kılavuzundaki "sol" ve "sağ" kavramları için bakış yönü: Kullanıcı cihazın arkasında durur ve sürüş yönünde ileri bakar.

## Bölüm yönlendirme:

Diğer açıklamaların yer aldığı bölümlere ve alt bölümlere bir ok işareti ile yönlendirme yapılmıştır. Aşağıdaki örnekte bir bölüme yönlendirme gösterilmektedir: (⇒ 4.)

## Metin bölümlerine ait işaretler:

Tanımlanan talimatlar takipteki örnekte belirtildiği gibi olabilir.

Kullanıcının müdahalesini gerektiren kullanım adımları:

- Cıvatayı (1) bir cıvata sökücü ile çözünüz, kolu (2) tetikleyiniz ...

Genel sıralamalar:

- Ürünün spor veya yarışma gibi faaliyetlerde kullanılması

## Ek anlamlı metinler:

Ek anlamlı metin bölümleri, devamında tarif edilen sembollerden biriyle işaretlenerek vurgulanmıştır.



### Tehlike!

Kişiler için kaza ve ağır yaralanma tehlikesi. Belirli bir davranış şekli gereklidir veya yasaklanmıştır.



### Uyarı!

Şahıslar için yaralanma tehlikesi. Belirli bir davranış, olası yaralanmaları önleyecektir.



### Dikkat!

Belirli bir davranışla önlenebilecek hafif yaralanmalar ve/veya maddi hasarlar.



### Bilgi

Cihazdan daha fazla fayda sağlanması ve olası kullanım hatalarının önlenmesi için verilen bilgilerdir.

## Metin kesitli resimler:

Resimle doğrudan ilişkili kullanım adımlarını, ilgili pozisyon sayıları ile birlikte resimden hemen sonra bulabilirsiniz.

Örneğin:

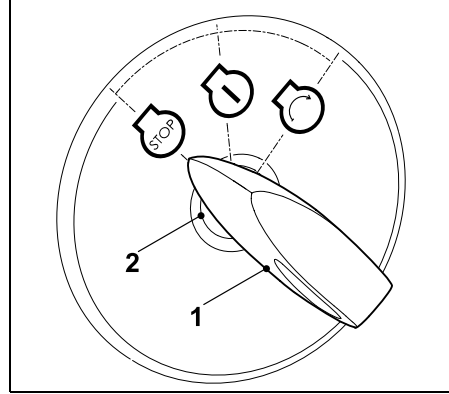

Buji anahtarını (1) buji kilidine (2) sokunuz.

## Resim açıklamalı metinler:

Cihazın kullanımını açıklayan resimleri, kullanım kılavuzunun en başında bulabilirsiniz.

Bu kamera sembolü, resim sayfasındaki resimlerin kullanım kılavuzundaki ilgili metinlerle eşleştirilmesini sağlamaktadır.



### 3. Cihazın tarifi

#### 3.1 Çim biçme traktörü

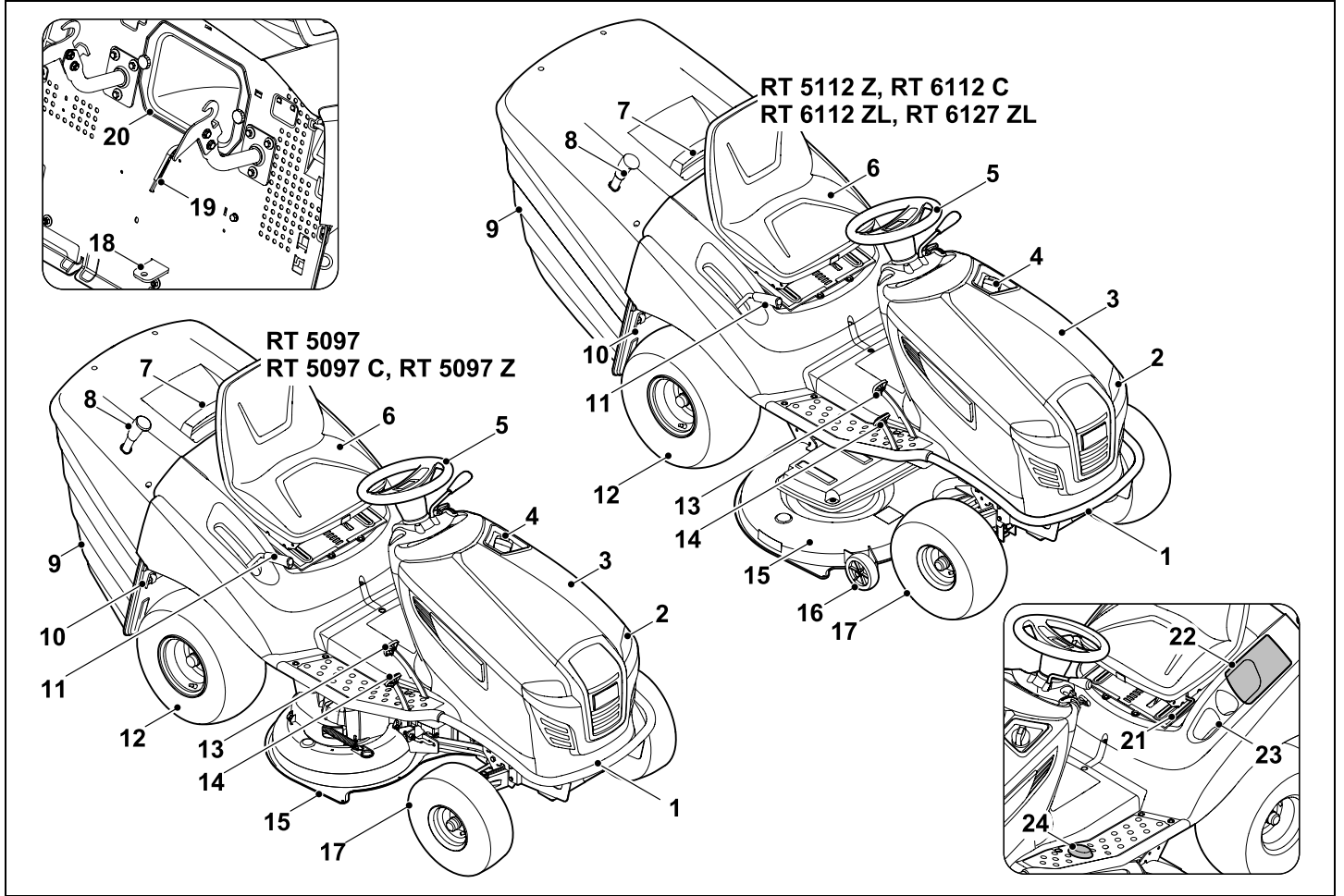



- 1 Tampon
- 2 Far
- 3 Motor kaputu
- 4 Depo kapađı
- 5 Direksiyon simidi
- 6 Sürücü koltuđu
- 7 Kelepçeli çim toplama sepeti sapı  
Çim toplama sepeti kilidini açma
- 8 Çim toplama sepeti boşaltma kolu
- 9 Çim toplama sepeti
- 10 Şanzıman serbest hareket kelepçesi
- 11 Kesim yüksekliđi ayar kolu
- 12 Arka tekerlek
- 13 Fren pedalı
- 14 Gaz pedalı (sürüş hızı)
- 15 Çim biçme haznesi
- 16 İşlem çarkları
- 17 Ön tekerlek
- 18 Römork çekme tertibatı
- 19 Doluluk seviyesi sensörü (çim toplama sepeti)
- 20 Boşaltma kanalı
- 21 Sürücü koltuđu ayar kolu
- 22 Akü bölmesi
- 23 İçecek bölmesi
- 24 Geriye doğru çim biçme güvenlik şalteri

### 3.2 Gösterge tablosu

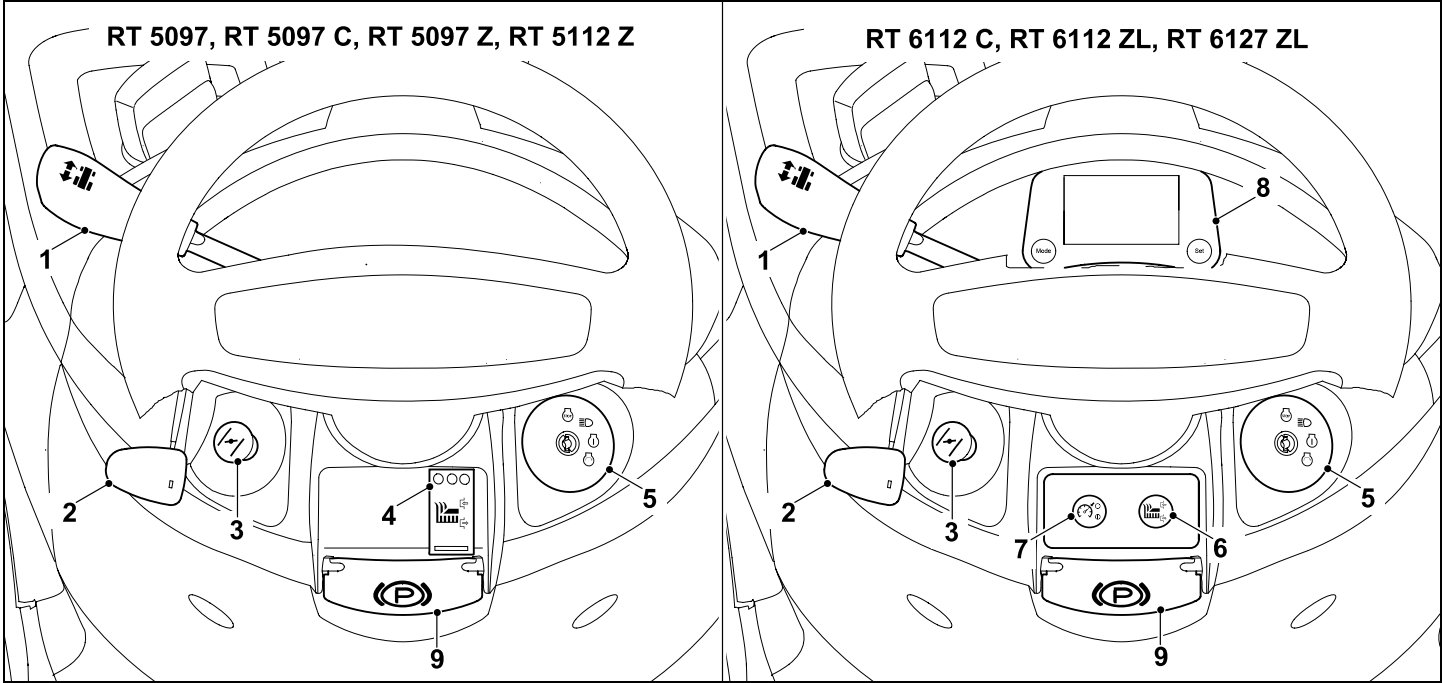

1 Sürüş yönü seçme kolu  
(ileri – geri)  
(⇒ 8.9)

2 Gaz kolu, entegre  
Jikle fonksiyonlu  
(RT 5097, RT 5097 C, RT 6112 C)  
(⇒ 8.2)

2 Gaz kolu  
(RT 5097 Z, RT 5112 Z,  
RT 6112 ZL, RT 6127 ZL)  
(⇒ 8.3)

3 Jikle düğmesi  
(RT 5097 Z, RT 5112 Z,  
RT 6112 ZL, RT 6127 ZL)  
(⇒ 8.4)

4 Çim biçme haznesi şalteri  
(RT 5097, RT 5097 C, RT 5097 Z,  
RT 5112 Z)  
(⇒ 8.5)

5 Işık şalterli buji kilidi  
(⇒ 8.1)

6 Çim biçme haznesi tuşu  
(RT 6112 C, RT 6112 ZL,  
RT 6127 ZL)  
(⇒ 8.6)

7 Tempomat tuşu  
(RT 6112 ZL, RT 6127 ZL)  
(⇒ 8.7)

8 Kumanda tuşlu dijital gösterge  
(RT 6112 C, RT 6112 ZL,  
RT 6127 ZL)  
(⇒ 10.)

9 Park freni kolu  
(⇒ 8.14)

## 4. Güvenliğiniz için

### 4.1 Genel



Cihaz ile yapılan çalışmalarda kaza önleyici kurallara kesinlikle uyunuz.



Cihaz ilk kez çalıştırılmadan önce kullanım kılavuzunun tamamı dikkatle okunmalıdır. Kullanım kılavuzunu daha sonraki kullanımlar için dikkatle saklayınız.

Ayrıca verilmiş benzinli motor kullanım kılavuzunda yer alan kullanım ve bakım uyarılarına dikkat ediniz.

Bu önlemlerin alınması, güvenliğinizi için şarttır, fakat liste eksiksiz değildir. Cihazı daima dikkatli bir şekilde ve sorumluluk bilinciyle kullanınız ve diğer kişilerin veya bu kişilere ait nesnelere zarar görmesine yol açan kazalarda tüm sorumluluğun makine sürücüsüne veya kullanıcıya ait olduğunu unutmayınız.



#### **Boğulma nedeniyle hayati tehlike!**

Ambalaj malzemesiyle oynayan çocukların boğulma tehlikesi vardır. Ambalaj malzemesini çocuklardan kesinlikle uzak tutun.

Cihazı ve tüm ilave parçaları sadece bu modeli tanıyan ve kullanımını bilen kişilere veriniz ve/veya ödünç veriniz. Kullanım kılavuzu cihazın bir parçasıdır ve birlikte verilmesi gerekmektedir.

Kullanıcının cihazı kullanmak ve bununla çalışmak için fiziksel, duyuşsal ve zihinsel yetkin olmasını sağlayın. Kullanıcı fiziksel,

duyuşsal veya zihinsel açıdan kısıtlı ise kullanıcı sadece sorumlu bir kişinin gözetimi veya talimatlarına göre çalışabilir.

Kullanıcının reşit olmasını veya ilgili yerel kurallara göre gözetim altında meslek eğitimi almış olmasını sağlayın.

Cihaz, ancak kişi iyice dinlenmişken, ruhsal ve fiziksel açıdan iyi durumdayken çalıştırılmalıdır. Eğer sağlığınıza ilgili bir sorunuz varsa, cihazla çalışmanızın mümkün olup olmadığına dair doktorunuza danışın. Alkol, tepki kabiliyetini etkileyen ilaç veya uyuşturucu kullanımından sonra cihaz ile çalışılmamalıdır.

#### **Dikkat - Kaza tehlikesi!**

Çim biçme traktörü, çim biçme amacıyla kullanılmak üzere tasarlanmıştır, makinenin başka bir amaçla kullanılması yasaktır.

Cihaz STIHL Orijinal Aksesuarlarıyla donatılabilir. Bu sayede farklı kullanım şekilleri mümkündür. Bilgiyi STIHL-yetkili bayisinden/servisinden edebilirsiniz.

Kullanıcı veya başka şahıslar için tehlike teşkil edeceğinden cihaz aşağıdaki gibi durumlarda kullanılmamalıdır (liste eksiksiz değildir):

- fidan kesimi,
- ağaç ve çit parçalarının doğranması ve öğütülmesi,
- yol temizliği (emdirme, üfleme),
- biçme mekanizması yardımıyla kar temizleme,
- çatıldaki çimlerin bakımı,
- arazideki köstebek yuvaları gibi engebelerin düzeltilmesi,

- kesilen çimin, bunun için öngörülmüş çim toplama sepetinin haricinde taşınması.

Cihazın kamusal otoyollarda kullanılması yasaktır.

İnsanların (özellikle çocukların) ve hayvanların taşınması yasaktır.

Asla çim biçme haznesinin ve özellikle de işlem çarklarının üzerine çıkmayın.

Nesneler cihazın üzerinde değil, STIHL tarafından izin verilen römorkların (aksesuar) kullanılması ile taşınmalıdır. Ağırlık sınırlarına uyulmalıdır. (⇒ 13.11)

Açık alanlarda, parklarda, spor stadyumlarında, sokaklarda ve ormancılık ve ziraat alanlarında kullanırken dikkatli işletim son derece önemlidir.

Cihaz spor ve müsabaka etkinliklerinde kullanılmamalıdır.

STIHL tarafından izin verilen aksesuarların ve ilave aletlerin yetkili kişilerce montajı hariç, cihaz üzerinde yapılan her değişiklik güvenlik nedenleriyle yasaktır, ayrıca bu garanti anlaşmasının iptal olmasına neden olur. İzin verilmiş aksesuarlar ve cihazlar hakkında yetkili STIHL bayinizden bilgi edinebilirsiniz.

Cihazda özellikle performansı, benzinli motorun devrini veya sürüş hızını etkileyen her tür değişiklik yasaktır.

Cihaz, kesinlikle değiştirilmemesi ve çıkartılmaması gereken bir elektronik sistemle donatılmıştır.

Güvenlik nedeniyle, cihaz yazılımı asla değiştirilmemeli veya yazılım üzerinde değişiklik yapılmamalıdır.



**Dikkat! Titreşim sebebiyle sağlık için tehlike!** Aşırı titreşim, özellikle dolaşım

problemi olan kişilerde kan dolaşımının veya sinirlerin zarar görmesine sebep olabilir. Titreşim sebebiyle oluşabilecek belirtilerin ortaya çıkması durumunda doktora başvurun.

Parmaklarda, ellerde veya bileklerde ortaya çıkan bu tür belirtiler arasında şunlar yer alır (sıralama bütün olası belirtileri içermez):

- His kaybı,
- Ağrı,
- Kas zayıflığı,
- Ciltte renk değişimi,
- Rahatsızlık veren karıncalanma.

Çalışma sırasında gidonu iki elinizle ön görülen noktalardan sıkıca ancak çok fazla kasılmadan tutun.

Çalışma sürelerini, uzun çalışma süresi neticesinde yüksek ölçüde yüklenme olmayacak yapıda planlayın.

## 4.2 Eğitim - Cihazın kullanılmasını öğrenme

Kumandalar, ayar parçaları ve cihaz kullanımı hakkında bilgi edinin. Kullanıcı, özellikle iş aletlerinin ve cihazın benzinli motorunun nasıl hızlı bir şekilde durdurulacağını bilmelidir.

Cihaz sadece cihazın kullanımını bilen ve kullanım kılavuzunu okumuş olan kişiler tarafından kullanılmalıdır. İlk kullanımdan önce her kullanıcı, konuya özgü ve uygulamaya yönelik eğitimler/bilgiler almaya gayret etmelidir. Cihazın nasıl kullanılacağı hakkında satıcınızdan veya bir uzmandan bilgi alın.

Bu eğitimde kullanıcı özellikle şu konular hakkında bilgilendirilmelidir:

- Cihaz ile çalışma sırasında özen ve konsantrasyonun çok önemli oluşu.
- Eğimli arazide kayan çim biçme traktörünün frene basılarak kontrol altına alınamayacağı bilgisi.

Çim biçme traktörü üzerindeki kontrolün kaybedilmesine yol açan ana nedenler şunlar olabilir:

- tekerleklerde yetersiz zemin tutuşu,
- aşırı hızlı sürüş,
- uygun olmayan şekilde fren yapma,
- usulüne aykırı kullanım (spor etkinlikleri v.s.),
- özellikle eğimli arazide olmak üzere, zemin koşullarının etkileri hakkında yetersiz bilgi (bkz. "Güvenliğiniz için" bölümünde, "Eğimli arazide çalışma maddesi"),
- yüklerin düzgün asılmaması ve kötü yük dağılımı.

Cihazı kurallara uygun yapıda kullanıyor olsanız da risk olasılıkları halen mevcuttur.

## 4.3 Çim biçme traktörünün nakliyesi

Çim biçme traktörü, kendi ağırlığı nedeniyle ağır ezilme ve yaralanmalara yol açabilir. Çim biçme traktörünü nakliye amacıyla bir araca veya römorka yüklerken veya araçtan/römorktan indirirken özellikle dikkatli olunuz.

Bu çim biçme traktörü çekilmemelidir. Kamusal otoyollarda nakliyesi için uygun bir araç veya uygun bir römork kullanılmalıdır.

Çim biçme traktörünü nakliye sırasında bu kullanım kılavuzunda açıklanan şekilde uygun bir yükleme yüzeyine sabitleyin. Daima park frenini devreye alın. (⇒ 16.)

Nakliye öncesinde biçme bıçağı ve/veya ek cihazların tahrik bağlantısını ayırınız.

Cihazın nakliyesinde yerel yasal düzenlemelere, özellikle de cisimlerin yükleme yüzeylerinde taşınması ve yükün emniyete alınması ile ilgili düzenlemelere uyunuz.

Yüklemeden sonra ve nakliye işlemlerinden önce cihazın, özellikle benzinli motor ve susturucunun tamamen soğumasını bekleyin. Nakliye sırasında yükleme alanında, susturucu ve benzinli motor etrafındaki alanda saman, kağıt veya kurumuş çim artıkları gibi yanabilecek maddeler bulunmamasına dikkat edin.

## 4.4 Benzin doldurma - Benzinle çalışma



### Hayati tehlike!

Benzin zehirli ve yüksek derecede yanıcıdır.

Benzini daima bunun için öngörülen ve test edilip onaylanmış kaplarda (bidonlar) saklayınız. Benzin deposu kapaklarını daima doğru vidalayınız ve sıkınız. Hasarlı kapaklar güvenlik nedeniyle değiştirilmelidir.



Benzini kıvılcımdan, açık ateşten, sürekli yanan ateşten, sıcaklık kaynaklarından ve diğer ateş kaynaklarından uzak tutunuz. Sigara içmeyiniz!

Sadece açık alanda benzin doldurunuz ve dolum esnasında sigara içmeyiniz.

Benzin doldurmadan önce benzinli motoru durdurunuz ve soğumasını bekleyiniz.

Benzin, benzinli motor çalıştırılmadan önce doldurulmalıdır. Benzinli motor çalışırken veya makine sıcakken depo kapağı açılmamalı veya benzin doldurulmamalıdır.

Depo kapağını dikkatlice ve yavaşça açınız. Basıncın eşitlenmesini bekleyin ve daha sonra depo kapağını tamamen çıkartın.

Benzinli motorun/gövdenin üzerine ve/veya çimlere yakıt dökülmemesi için, yakıt doldururken uygun bir huni veya doldurma borusu kullanınız.

#### **Yakıt deposunu aşırı doldurmayın!**

Yakıtı genişleme boşluğu bırakmak için yakıt deposunu asla doldurma ağzının alt kenarının üzerine kadar doldurmayın.

Ayrıca benzinli motor kullanım kılavuzundaki bilgilere dikkat ediniz.

Benzinin taşması durumunda, benzinli motor ancak benzin bulaşmış yüzey temizlendikten sonra çalıştırılmalıdır. Benzin buharı dağılına kadar herhangi bir çalıştırma denemesi yapılmamalıdır (kurulayınız).

Dökülen yakıt daima silinmelidir.

Giysiye benzin bulaşmışsa, söz konusu giysi değiştirilmelidir.

Depo kapağı, her dolum işleminden sonra düzgün bir şekilde vidalanmalı ve sıkılmalıdır. Cihaz vidalı orijinal kapağı olmadan çalıştırılmamalıdır.

Güvenlik nedeniyle yakıt borusunda, yakıt deposunda, depo kapağında ve bağlantılarda hasar, eskime (kırılganlık) veya sızıntı olup olmadığı ve iyice yerleşip yerleşmediği düzenli olarak kontrol edilmeli, gerekirse bu parçalar

değiştirilmelidir. (Yetkili bir servisi arayın, STIHL, STIHL yetkili servisini tavsiye eder).

Depo boşaltılacaksa, bu işlem açık alanda yapılmalıdır.

İşletim maddelerinin saklanması veya imhasında asla içecek kutuları veya benzeri cisimler kullanmayınız örn. yakıt. Bunun içindeki maddeler başka kişiler, özellikle de çocuklar, tarafından içilebilir.

Cihazı, depoda benzin varken asla bir bina içerisinde saklamayınız. Oluşan benzin buharı açık ateşe veya kıvılcıma temas ederek tutuşabilir.

Cihazı ve yakıt kutusunu kaloriferlerin, ısıtıcıların, kaynak cihazlarının ve diğer ısı kaynaklarının yakınına koymayınız.

#### **Patlama tehlikesi!**

#### **4.5 Kıyafet ve donanım**



Çalışma esnasında daima sağlam tabanlı sağlam ayakkabılar giyilmelidir. Asla yalınayak veya sandaletlerle çalışmayınız.

Cihaz, ancak uzun bir pantolon ve dar kıyafetlerle çalıştırılmalıdır.

Asla bol giysiler giymeyiniz, bu giysiler hareketli parçalara (kumanda kolu) takılabilir - ayrıca takı, kravat ve şal da giyilmemelidir.



Bakım ve temizlik çalışmalarında ve cihazın taşınmasında sağlam eldivenler takılmalı ve uzun saçlar toplanarak korunmalıdır (baş örtüsü, şapka vs.).



Bıçme bıçağının bileklenmesinde özel bir koruyucu gözlük kullanılmalıdır.



Çalışma sırasında gürültü vardı. Gürültü, kulaklarınıza hasar verebilir.

Kulak koruyucusu takın.

#### **4.6 Çalışmadan önce**

Sadece kullanım kılavuzunu okumuş olan kişilerin cihaz ile çalıştığından emin olun.

Cihazı çalıştırmadan önce özellikle yakıt deposu, depo kapağı ve hortum bağlantıları gibi görünen parçaları kontrol ederek yakıt sisteminde sızıntı olmadığını emin olun. Sızıntı veya hasar varsa benzinli motoru çalıştırmayın.

#### **– Yangın tehlikesi!**

Cihaz çalıştırılmadan önce yetkili bayi/servis tarafından bakım yapılmalıdır.

Lütfen benzinli motorlu ve/veya elektrikli motorlu bahçe aletlerinin çalışma zamanlarına yönelik yerel kurallara dikkat edin.

Cihazın kullanılacağı araziye kontrol edin ve taşları, sopaları, kabloları, kemikleri ve cihazın havalandırabileceği diğer tüm yabancı cisimleri uzaklaştırınız. Engeller (örn. kesilmiş ağaçlar, kökler) uzun çimlerde kolayca gözden kaçabilir.

Bu nedenle cihaz üzerinde çalışmadan önce çim alandaki uzaklaştırılmayan tüm yabancı maddeleri (engelleri) işaretleyin.

Cihazın kullanılmasından önce arızalı ve/veya aşınmış ve hasar görmüş tüm parçalar değiştirilmelidir. Makine üzerinde bulunan, okunamayacak durumdaki veya hasarlı tehlike ve uyarı levhaları yenilenmelidir. STIHL yetkili bayinizde yedek yapışkan levhalar ve tüm diğer yedek parçalar hazır tutulmaktadır.

Koruma tertibatları hasar görmüşse veya monte edilmemişse cihazı asla kullanmayın.

Her çalıştırma öncesinde frenin düzgün çalışıp çalışmadığı kontrol edilmelidir. (⇒ 13.5)

Her çalıştırma öncesinde şunları kontrol edin:

- kesim aleti ve tüm kesme ünitesi (biçme bıçağı, bıçak kavraması, bıçak freni, tespit pimi, çim biçme makinası gövdesi) sorunsuz durumda olmalıdır. Özellikle emniyetli bir şekilde oturup oturmadığını, hasar ve aşınma olup olmadığına dikkat edin.
- depo kapağı iyice vidalanmış olmalıdır.
- depo ve yakıt ileten parçaların ve depo kapağının sorunsuz durumda olduğu,
- güvenlik düzenekleri sorunsuz durumda olmalı ve düzgün çalışmalıdır.
- lastik takımı (hava basıncı, hasar, aşınma) ve şasi sorunsuz olmalıdır. Cıvata bağlantıları düzgün ve sağlam yerleştirilmiş olduğundan emin olun. Özellikle, "Her çalıştırma öncesinde" başlığı altındaki bakım planında yer alan tüm bakım çalışmaları uygulanmalıdır. (⇒ 15.1)

Gerekirse bir yetkili bayiye başvurunuz. STIHL, STIHL-yetkili bayilerini/servislerini önermektedir.

#### 4.7 Çalışma esnasında

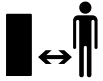

Yakınızdaki insanlar, özellikle çocuklar, veya hayvanlar varken çalışmayınız. Çimlerin etrafınızdaki kişilerin üzerine püskürtülmediğine emin olunuz.

Cihazla yağmurda, fırtınada ve özellikle yıldırım tehlikesi durumunda çalışmayın!

#### Atık gazlar:



#### Zehirlenme nedeniyle hayati tehlike!

Mide bulantısı, baş ağrısı, görme bozuklukları (örn. görüş alanının daralması), duyma bozuklukları, baş dönmesi, konsantrasyon azalması gibi durumlarda çalışmayı derhal bırakın. Bu semptomlar yüksek egzoz gazı konsantrasyonlarından kaynaklanıyor olabilir.



Benzinli motor çalışması esnasında cihaz zehirli gazlar üretir. Bu gazlar, renksiz ve kokusuz zehirli bir gaz olan karbonmonoksit ve başka zararlı maddeler içerir. Asla kapalı veya iyi havalandırılmayan alanlarda benzinli motor ile çalışmayınız.

#### Çalıştırma:

Cihaz, sadece sürücü koltuğundan çalıştırılabilir.

Cihazı eğimli değil, düz bir yüzeyde çalıştırınız.

Benzinli motor sadece iyi havalandırılan bir çalışma alanında başlatılmalıdır, özellikle garajlarda yeterli havalandırma olmasına dikkat edilmelidir.

Benzinli motoru çalıştırmadan önce kesim aletini, ilave aletleri ve tahriği ayırınız ve fren pedalına iyice basınız.

Çalıştırma sırasında ayaklarınızla kesim aleti arasında yeterli mesafe olmasına dikkat ediniz.

Benzinli motoru asla marş terminalini kısa devre yaptırarak çalıştırmayınız. Normal marş devresi baypas yapıldığı takdirde, çim biçme traktörü aniden hareket edebilir.

Benzin kokusu varsa benzinli motoru asla çalıştırmayınız – **Patlama tehlikesi!**

#### Çalışma:



#### Uyarı – Yaralanma tehlikesi!

Biçme bıçağının çalışma alanına dikkat ediniz. Ellerinizi veya ayaklarınızı asla dönen parçaların altına veya yakınına getirmeyiniz. Asla dönen biçme bıçağına dokunmayınız. Püskürtme boşluğundan daima uzak durunuz. Daima yeterli bir güvenlik mesafesi bulunmalıdır.



Sadece gün ışığında veya aydınlatma iyi durumdayken çalışınız.

Çim alan dışındaki sürüşlerde veya çim biçme işlemi yapılmazken, biçme bıçakları ayrılmalı ve çim biçme haznesi en yüksek kesme konumuna getirilmelidir.

Çim köklerine gömülü nesnelerin (çim sulama tertibatları, bitki kazıkları, su valfleri, temeller, elektrik kabloları vs.) etrafından dolaşılmalıdır. Bunun gibi nesnelerin asla üzerlerinden geçmeyiniz.

Sürüş sırasında direksiyon simidi daima iki elle sıkıca tutulmalıdır.

Direksiyon simidi delikler, tepeler, darbeler v.s. gibi nedenlerle kendiliğinden dönebileceğinden, çim yüzeylerde ve diğer engebeli yüzeylerde sürüş yapılırken özel dikkat gösterilmelidir.

**Ellerinizi veya parmaklarınızı yaralayabilirsiniz!**

İşletme sırasında depoda, depo kapağında veya yakıt ileten parçalarda (yakıt boruları) bir arıza saptanırsa, benzinli motor hemen durdurulmalıdır. Yetkili servise haber verilmelidir STIHL, STIHL-yetkili bayilerini/servislerini önermektedir.

Arazideki girintilere (deliklere) ve görünür olmayan diğer tehlike noktalarına dikkat ediniz. Engeller uzun çimlerde kolayca gözden kaçabilir.

Daima ölçülü bir sürüş hızıyla sürüş yapınız.

Yamaçlar, arazi kenarları, hendekler ve su kenarları civarında çalışırken cihazı dikkatli kullanın. Böyle tehlike olasılığı yüksek olan yerlerden uzakta çalışın.

Net görünmeyen yerlerde, çalılıklarda, ağaçlarda ve başka engellerde özellikle dikkatli olunuz, bu engellerin arkasında kişiler, çocuklar, veya hayvanlar bulunabilir.

Biri biçme alanına girmişse, çim biçme traktörünü hemen durdurunuz ve biçme bacağına kapatınız.

Aracın önündeki bölgeyi daima gözleyiniz. Doğru zamanda kaçabilmek için engellere dikkat ediniz.

Her geri geri sürüşten önce çim biçme traktörünün arkasındaki alanı kontrol ediniz ve eğer varsa ek cihazı ayırınız. Kesinlikle şart olmadığı sürece, hiçbir zaman geri giderek çim biçmeyiniz. Geriye doğru çim biçerken daima özellikle dikkatli olunuz ve biçmeye başlamadan önce çim biçme traktörünün arkasındaki tüm alanı iyice kontrol ediniz.

Grup halinde çalışırken, yapmaya niyetli olduğunuz işlemi diğerlerine zamanında bildirmeniz gerekmektedir. Güvenlik mesafesine dikkat ediniz!

Her yön değişiminden önce sürüş hızı, kullanıcı daima cihazı kontrol altında tutacak ve çim biçme traktörü devrilmeyecek şekilde düşürülmelidir.

Traktör sokakların yakınında çalıştırılırken ve otoyolların üzerinden geçilirken trafikteki diğer araçlara dikkat edilmelidir.

Otoyolların, bisiklet yollarının ve yürüyüş yollarının yanındaki çimleri biçerken özellikle dikkatli olunuz. Fırlayan parçalar ağır yaralanmalara ve hasarlara yol açabilir.

Çim toplama sepetini sadece sürücü koltuğundan boşaltınız.

Çim toplama sepetini boşaltmadan önce daima biçme bıçaklarını ayırın ve bıçaklar durana kadar bekleyin.

Çim biçme traktörü ek cihazlarla kullanılıyorsa, ek cihazlarla birlikte gönderilen talimatlara ve güvenlik yönetmeliklerine daima uyunuz.

Tahriki kapatın, benzinli motoru durdurun ve biçme bıçakları tamamen durana kadar bekleyin, park frenini devreye sokun ve buji anahtarını çekin:

- Cihaz terk edilirken ve/veya nakledilirken.
- Blokaajları çözmeden veya boşaltma kanalındaki tıkanıklıkları gidermeden önce.
- Çim biçme traktörünü kontrol etmeden, temizlemeden veya makine üzerinde çalışmaya başlamadan önce.
- Biçme bıçaklarına bir yabancı cisim isabet etmişse. Makinede ve kesim aletinde hasar olup olmadığını kontrol edin ve makineyi tekrar çalıştırmadan önce gerekli onarımları yapın. Ek olarak RT 5112 Z, RT 6112 C, RT 6112 ZL, RT 6127 ZL

modellerinde biçme bıçaklarının montaj konumunu da kontrol edin – bıçak sırtları birbirlerine "Biçme bacağına bakımının yapılması" bölümünde belirtilenden farklı bir açıyla duruyorsa çim biçme haznesi takılmamalıdır. (⇒ 15.13)

- Cihaz alışıldan daha fazla titriyorsa. Kontrol hemen yapılmalıdır.

Benzinli motoru durdurun ve biçme bıçakları tamamen durana kadar bekleyin:

- Yakıtı doldurmadan önce,
- Çim toplama sepetini çıkartmadan önce,
- Motor kaputunu açmadan önce.

#### **Tempomat ile sürme:**

Tempomat'ın ıslak veya uygunsuz zemin koşullarında ve yüklerin çekilmesi sırasında devreye alınması kaza tehlikesinin artmasına yol açar.

Tempomat devreden çıkartılırken çim biçme traktörü aniden frenlenir.

Tempomat, sizi sürüş sırasında desteklemesi için geliştirilmiş bir yardımcı araçtır. Sürüş hızı ve zamanında fren yapma sorumluluğu tamamen kullanıcıya aittir.

Tempomat, engellere veya zemin koşullarındaki değişikliklere tepki vermez. Ayarlanan sürüş hızı ile geçilemeyecek bir engele doğru yaklaşıyorsa Tempomat kapatılmalıdır.

Kaza tehlikesinin artması nedeniyle şu durumlarda Tempomat kullanılmamalıdır:

- Sabit bir hızla sürüşe olanak vermeyen durumlarda (örn. nem veya eğim gibi uygunsuz zemin koşullarında).

- Kaygan zeminde. Tekerlekler yol tutuşunu kaybedebilir ve araç savrulabilir.
- Görüş mesafesi azaldığında (örn. sis, sağanak veya gece).

### Engebeli arazide çalışma:

Yokuş inişleri, çim biçme traktörü üzerindeki kontrolün yitirildiği, cihazın devrildiği, ağır ve hatta ölümcül yaralanmalarla sonuçlanan kazaların ana nedenlerinden biridir.

„Güvenli“ yokuş yoktur. Çim kaplı yokuşlarda yapılan sürüşler ise özel dikkat gerektirir.

Güvenlik nedeniyle, cihaz 10°'nin (%17,6) üzerinde eğime sahip arazilerde kullanılmamalıdır. **Yaralanma tehlikesi!** 10°'lik bir eğim, 100 cm'lik yatay uzunlukta 17,6 cm'lik bir dikey yükselişe eşdeğerdir.

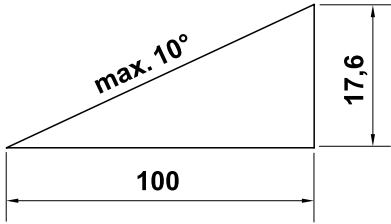

Benzinli motorun yeterli miktarda yağlandığından emin olmak için cihazın eğimli yerlerdeki montajı sırasında benzinli motorla birlikte verilen kullanım kılavuzundaki verilere dikkat edin.

Yokuşta geri geri yukarı doğru sürüş yapamıyorsanız veya güvenlik nedeniyle tereddütünüz varsa, bu alandan geçilmemelidir.

Eğimli arazide harekete geçmek veya durmaktan kaçınınız.

Cihazı devrilebileceği ya da kayabileceği eğim veya çukur gibi yerlerde kullanmayınız. Alt zemin gevşek veya nemliyse, devrilme ve kayma tehlikesi artacaktır.

İnişlerden uzunlamasına yönde geçilmelidir. Çapraz olarak geçilmesi durumunda devrilme tehlikesi artar.

Eğimli yerlerde kullanıldığında ani hız ve yön değişikliği yapılmamalıdır. Bu gibi durumlardaki çalışmalarda çim biçme traktörünün dikkatli, sakin ve dengeli kullanılması gerekmektedir.

Eğimli arazide yön değiştirmekten kaçınılmalıdır. Eğimli arazide sadece kaçınılmaz ise dönüş yapınız; mümkünse, geniş bir açıyla ve yavaşça iniş yönünde dönünüz.

Islak çimlerde yüzey sürtünmesi azalacağından özellikle eğimli bölgelerde ıslak çimleri biçmeyin. Çim biçme traktörü kayabilir ve bu nedenle kullanıcı kontrolünü kaybedebilir.

Eğimli arazide sürüş yapılırken şanzıman kilidi, şanzıman serbest hareketi ile çözülmemelidir.

İnişlerde ek cihazlar kullanılırken özellikle dikkatli olunmalıdır (cihazdaki ağırlık dağılımı değişir).

Eğimli arazide yukarı doğru sürülürken aracın yola saplanması veya tekerleklerin patinaj yapması durumunda, biçme bıçakları ve/veya ilave alet ayrılmalıdır. Ardından yavaşça ve düz bir şekilde aşağı doğru sürerek eğimli bölge terk edilmelidir.

Çim biçme traktörünü asla ayağınızı yere koyup desteklemek suretiyle dengelemeye çalışmayınız.

Çim toplama sepetinin ağırlığı, özellikle doluyken, çim biçme traktörünün devrilme tehlikesini artırır.

Çim toplama sepetini asla eğimli yüzeyde boşaltmayınız veya kaldırmayınız.

### Yüklerin çekilmesi:

Çim biçme traktörünün devrilmesi sonucunda oluşabilecek ağır ve hatta ölümcül yaralanmaların önlenmesi için, yük çekilirken büyük dikkat gösterilmelidir.

Nesneleri taşımak için sadece STIHL iznine sahip aksesuarları kullanınız. Çim biçme traktörünün üzerinde, içinde veya çim toplama sepetinde cisimlerin nakledilmesi yasaktır.

Yük çekmek için sadece römork çekme tertibatı kullanınız. Yükler asla aks gövdesinde veya römork çekme tertibatı hizasının üstünde bir yere sabitlenmemelidir.

Çekiş yükü ve destek yükü ile ilgili bilgileri "Yüklerin çekilmesi" bölümünde bulabilirsiniz. (⇒ 13.11)

Belirtilen yük miktarının aşılması tehlikelidir ve cihazda (benzinli motor, şanzıman v.s.) hasara yol açabilir.

Yokuş inişlerinde taşınırken yükler, çim biçme traktörünün her zaman güvenli bir şekilde kullanılmasını (örn . frenleme, yön değişimi, harekete geçme) mümkün kılacak şekilde düzenlenmelidir.

Yüklerin düzgün ve sıkı bir şekilde sabitlenip sabitlenmediğini kontrol ediniz. Yükleri sabitlemek için gergi kemerleri kullanınız.

Yük dağılımının dengeli olmasına dikkat ediniz.

Monte edilebilen cihazın kullanım kılavuzunda yazılmışsa, uygun ek ağırlıkları (aksesuar) kullanınız.

Dar açılı manevralar yapmayınız. Geri geri sürüşte özellikle dikkatli olunmalıdır.



Ani hız ve yön değişikliği yapmayınız.

### Traktörün durdurulması ve bırakılması:

Çim biçme traktörü daima düz bir yüzeyde bırakılmalıdır.

Araçtan inmeden önce çim biçme traktörünün tam olarak durduğundan emin olunuz.



**STOP**

Motorun kapatılmasından sonra, kesim aletinin birkaç saniyelik bir müteakip çalışma yapacağını unutmayınız.

Sürücü koltuğunu terk etmeden önce biçme bıçaklarını veya ilave aletin tahriğini ayırın, çim biçme haznesini ve tüm ilave aletleri indirin, tüm kumanda kollarını nötr konuma itin, park frenini çekin, benzinli motoru kapatın ve buji anahtarını çekin.

Kontakt anahtarını, sadece yetkili kişilerin ulaşabileceği şekilde saklayınız.

### 4.8 Bakım ve Onarımlar



Temizleme, ayar, onarım ve bakım çalışmalarına başlamadan önce cihazı

sağlam, düz bir yerin üzerine getiriniz, park frenini çekiniz, benzinli motoru durdurunuz ve soğumasını bekleyiniz ve buji anahtarını çekiniz.

Benzinli motor, ezgoz dirseği ve susturucu bölgelerinde yapılacak çalışmalarda cihazın soğumasını bekleyin, bu özelliklerle çim biçme haznesindeki tüm bakım çalışmaları için geçerlidir. 80°C veya daha yüksek sıcaklıklara çıkılabilir. **Yanma tehlikesi!**

Motor yağı ile direkt temas tehlikeli olabilir, ayrıca motor yağı çalkalanmamalıdır. STIHL, motor yağının doldurulmasının

ve/veya motor yağı değişiminin STIHL yetkili servisleri tarafından yapılmasını tavsiye eder.

### Temizleme:

İşletim sonrasında tüm çim biçme traktörü ve monte edilebilen cihazlar temizlenmelidir. Çim artıklarında bulunan nem zamanla hasarlara yol açabileceğinden, özellikle tüm çim artıkları temizlenmelidir.

STIHL, yüksek basınçlı temizleyici kullanmamanızı tavsiye etmektedir. (⇒ 15.2)

Temizlik çalışmaları için çim biçme haznesini daima sökün. Çim biçme haznesini asla su püskürterek (örn. bahçe hortumu) veya su kaynaklarının altına tutarak temizlemeyin.

Temizlik çalışmalarında (örn. çim biçme traktörü şasisinde) asla bir kenarını veya çukurun yakınına sürmeyiniz.

Yangın tehlikesini önlemek için çim, yaprak veya yağın (gresin) benzinli motora, soğutma kanatçığına, akü bölmesine, depo etrafındaki alana ve egzoza ulaşmamasına dikkat ediniz.

Çim toplama sepetini daima temizleyiniz.

### Bakım çalışmaları:

Sadece bu kullanım kılavuzunda belirtilmiş olan bakım çalışmaları gerçekleştirilmelidir, tüm diğer çalışmalar yetkili kişiler tarafından yapılmalıdır.

Gerekli bilgiye ve yardımcı malzemelere sahip değilseniz **daima** yetkili servisimize başvurunuz.

STIHL, bakım ve onarım çalışmalarının sadece STIHL yetkili servisleri tarafından yapılmasını önerir.

STIHL yetkili servislerine düzenli olarak eğitim verilmekte ve teknik bilgi sağlanmaktadır.

Sadece STIHL tarafından bu cihaz için izin verilmiş olan araçları ve aksesuarları veya teknik olarak benzer parçaları kullanınız, aksi halde kişisel yaralanmaların ya da cihazda hasarların meydana gelebileceği kazaların oluşma riski vardır. Sorularınızda bir yetkili bayiye başvurmalısınız.

Orijinal STIHL aletleri, aksesuarları ve yedek parçaları cihaza ve kullanıcının beklentilerine en uygun özelliklere sahiptir. Orijinal STIHL yedek parçaları, STIHL yedek parça numarası, STIHL yazısı ve gerekirse STIHL yedek parça işaretinden anlaşılır. Küçük parçalarda sadece işaret de bulunabilir.

Çim biçme traktörü ve tüm ilave aletler senede bir kez bir yetkili bayi/servis tarafından kontrol edilmelidir. (⇒ 15.1)

Uyarı ve bilgi etiketlerinin daima temiz ve okunaklı olmalarını sağlayınız. Hasarlı veya kaybolan etiketler STIHL-yetkili bayisinden temin edebileceğini yeni orijinal levhalar ile değiştirilmelidir. Bir yapı parçası yenisiyle değiştirilecekse, yeni parçanın da aynı etiketle donatılmasına dikkat ediniz.

Güvenlik nedeniyle yakıt ileten yapı parçalarında (yakıt borusu, yakıt musluğu, yakıt deposu, depo kapağı, bağlantılar v.s.) hasar ve/veya sızıntı olup olmadığı düzenli olarak kontrol edilmeli, gerekirse bu parçalar yetkili bir kişi tarafından değiştirilmelidir (STIHL, STIHL yetkili servisini tavsiye eder).

Elektrik bileşenlerinde veya bu bileşenlerin yakınında yapılacak çalışmalara başlanmadan önce, akünün eksi kablosu (-) ayrılmalıdır.

Cihaz çok sayıda güvenlik düzeneği ile donatılmıştır. Bu düzenekler çıkartılmamalı veya modifiye edilmemelidir

(irtibatlama v.s.) ve düzenli aralıklarla kontrol edilmelidir. Güvenlik düzeneklerinde yapılacak çalışmalar sadece yetkili bayi/servis tarafından gerçekleştirilmelidir. STIHL, bunun için STIHL-yetkili bayilerini/servislerini önermektedir.

Kesim aleti hareketinin, diğer kesim aletlerinin dönmesine yol açacağını unutmayın.

Cihazın daima güvenli işletim durumunda bulunması için, özellikle bıçak sabitleme civataları olmak üzere tüm somunların, pimlerin ve vidaların her zaman iyice sıkılmış olmasını sağlayın.

Eskimiş veya hasarlı kapaklar güvenlik nedeniyle hemen değiştirilmelidir.

Çim sepetinin (örn. çim toplama sepeti, püskürtme kanalı) aşınıp aşınmadığını, hasar alıp almadığını veya işlevini yitirip yitirmediğini düzenli olarak kontrol ediniz.

Çim biçme traktörünün ağırlığı nedeniyle, makinenin altında yapılacak çalışmalar özel dikkat gerektirmektedir. Bu nedenle yetkili servisimize başvurunuz; STIHL, STIHL yetkili servislerini önerir. Bu servislerde gerekli çalışma çukuru veya hidrolik çalışma platformu bulunmaktadır.

Ön ve arka tekerleklerin güvenli bir şekilde sabitlenip sabitlenmediğini kontrol ediniz.

Çim biçme traktörünü ve monte edilebilen cihazları daima kusursuz durumda tutunuz; tüm güvenlik düzenekleri mevcut ve çalışır durumda olmalıdır.

Lastik hava basınçlarının doğru olmasına dikkat ediniz. Kullanım kılavuzunda verilen hava basıncı aşılmamalıdır.

Biçme bıçaklarında yapılacak çalışmaları sadece kalın iş eldivenleriyle ve büyük bir dikkatle gerçekleştiriniz.

Frenin düzgün çalışıp çalışmadığını kısa aralarla düzenli olarak kontrol ediniz, gereken ayarlama ve bakım çalışmalarının yetkili bir kişi tarafından yapılmasını sağlayınız. STIHL, STIHL-yetkili bayilerini/servislerini önermektedir.

### Elektrik ve akü:

Kısa devre nedeniyle kıvılcım oluşumunun önlenmesi için, daima önce akününeksi (-) kablosu ayrılmalı ve işlemden sonra tekrar bağlanmalıdır.



Aküde çalışırken asla sigara içmeyiniz. Kıvılcımlar, açık ateşler ve diğer ısı kaynakları aküden uzak tutulmalıdır.

Yardımcı marş kablosu kullanımında özel dikkat gösterilmelidir. Çim biçme traktörünün zarar görmemesi için, ilgili talimatlara uyunuz (özellikle marş motorunu en fazla 10 saniye tetikleyiniz). (⇒ 13.2)

Akünün başka şarj sistemleri ile şarj edilebilmesi için "Akünün şarj edilmesi" bölümündeki talimatlara dikkat edin. (⇒ 15.21)

Aküyü asla açmayın ve yere düşürmeyin.

Aküyü her zaman iyi havalandırılan kapalı bir alanda, kuru ve ıslanmaya karşı korumalı bir yerde şarj ediniz.

Akü bağlantıları arasında kısa devre oluşturmayınız.

Deforme olmuş veya arızalı (ömrünün doldurmuş) kullanılmamalı, değiştirilmeli ve çevre kurallarına uygun şekilde imha edilmelidir. Ülkenize özgü talimatlara/kurallara dikkat ediniz.

Arızalı akülerden sıvı sızabilir. Temastan kaçınınız! Kazara temas durumunda su ile yıkayınız. Sıvının gözler ile temas etmesi

durumunda ayrıca bir doktora başvurun. Dışarı akan akü sıvısı, ciltte tahriş, yanma ve dağlamaya yol açabilir.

Akü bağlantı kablosunda hasar olup olmadığını düzenli olarak gözle kontrol ediniz. Hasarlı kabloyu yetkili bir kişiye değiştiriniz.

Sigortalar asla irtibatlanmamalıdır. Sigortayı asla öngörülen yük kapasitesinden (amper) farklı bir kapasiteyle kullanmayınız.

### 4.9 Uzun süreli çalışma aralarında saklama

Cihazı kapalı bir alanda bırakmadan önce benzinli motorun soğuduğundan emin olunuz.

Yakıt deposu boşaltılmış çim biçme traktörünü ve mevcut yakıtı, kilitlenebilen, iyi havalandırılmalı bir odada saklayınız.

Cihazı asla yakıt deposunda benzin varken açık ateş veya kıvılcımla temas edebileceği bir binanın içinde saklamayınız.

Yakıt deposu boşaltılacaksa (örn. kış molasından önce durdurma), boşaltma işlemi sadece açık arazide yapılmalıdır (deponu örn. benzinli motoru açık arazide çalışmaya bırakarak boşaltınız).

Cihaz daima çalışma açısından güvenli durumda saklanmalıdır.

Çocukların ve yetkisi olmayan diğer kişilerin kullanımını önlemek için kontak anahtarını daima çekiniz ve güvenli bir yerde saklayınız.

Çim biçme traktörünü saklamadan önce (örn. kış molası) iyice temizleyiniz. Susturucunun yakınındaki kuru çim artıkları ve yapraklar alev alabilir.

### **Tutuşma tehlikesi!**

Cihazı örtmeden önce tamamen soğumasını bekleyin.

Saklamadan önce tüm gerekli bakım çalışmalarını gerçekleştirin. (⇒ 15.1)

Çim biçme traktörü uzun bir süre için işletimden çıkartılacaksa, akü kabloları ayrılmalıdır. STIHL, aküyü sökmenizi ve tam şarjlı olarak kuru ve kapalı bir alanda saklamanızı tavsiye eder. (⇒ 15.19)

Bıçakların, yetkisi olmayan kişiler (örn. çocuklar) tarafından kullanılmadığından emin olun.

## **4.10 İmha**

Eski yağ, yakıt, kullanılmış yağ, filtre, aküler ve aşınmış parçalar gibi atık ürünler insanlara, hayvanlara ve çevreye zarar verebilir, bu yüzden uygun olarak imha edilmelidirler.

Atıkların nasıl usulüne uygun şekilde imha edileceğini geri dönüşüm merkezinizden veya yetkili bayinizden/servisinizden öğreniniz. STIHL, STIHL-yetkili bayilerini/servislerini önermektedir.

Cihaz kullanım ömrünü doldurduğu zaman kurallara uygun bir şekilde imha edilmesine dikkat edin. Cihazı imha etmeden önce kullanılmayacak hale getirin. Kazaları önlemek için özellikle buji anahtarını, aküyü ve benzinli motorun buji kablosunu sökün.

### **Biçme bacağı nedeniyle yaralanma tehlikesi!**

Çim biçme traktörünü kullanılmadığı durumlarda da asla gözetimsiz

birakmayın. Cihazın ve özellikle biçme bıçaklarının çocukların erişemeyeceği yerlerde saklanmasına dikkat edin.

Akü, cihazdan ayrı olarak imha edilmelidir. Akülerin güvenli ve çevre kurallarına uygun şekilde imha edildiğinden emin olunmalıdır.

## **5. Sembol açıklamaları**

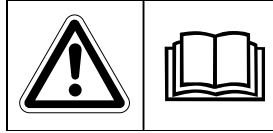

### **Dikkat!**

Cihazı çalıştırmadan önce kullanım kılavuzunu ve güvenlik bilgilerini okuyunuz ve bunlara uyunuz.

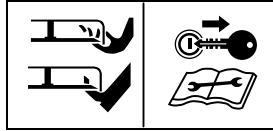

### **Yaralanma tehlikesi!**

Kesim aletinde yapılacak tüm çalışmalardan, bakım ve temizlik işlemlerinden önce buji anahtarını çekiniz.

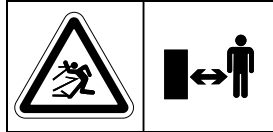

### **Dikkat!**

Mesafeyi koruyunuz.



### **Dikkat!**

Benzinli motor çalışırken etrafa fırlayan parçalara dikkat ediniz – çim toplama sepeti veya deflektör (özel aksesuar) ile çalışınız.



### **Yaralanma tehlikesi!**

Eğimi 10°'nin (%17) üzerindeki arazilerden geçmeyiniz veya buradaki çimleri biçmeyiniz.

### **Devrilme tehlikesi!**

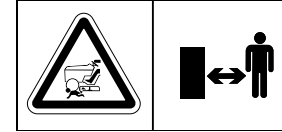

### **Yaralanma tehlikesi!**

Üçüncü kişileri tehlikeli bölgeden uzak tutunuz.



### **Dikkat!**

Benzinli motor çalışırken, biçme bıçaklarının çalışma alanına asla müdahale etmeyin.

### **Yaralanma tehlikesi!**

Çim biçme haznesine temas etmeyin.

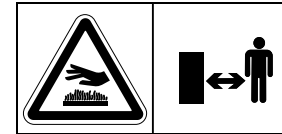

**Yanma tehlikesi!**

Sıcak yüzeylere temas etmeyin. Benzinli motor parçaları, özellikle susturucular son derece sıcak olur.

## 6. Teslimat kapsamı

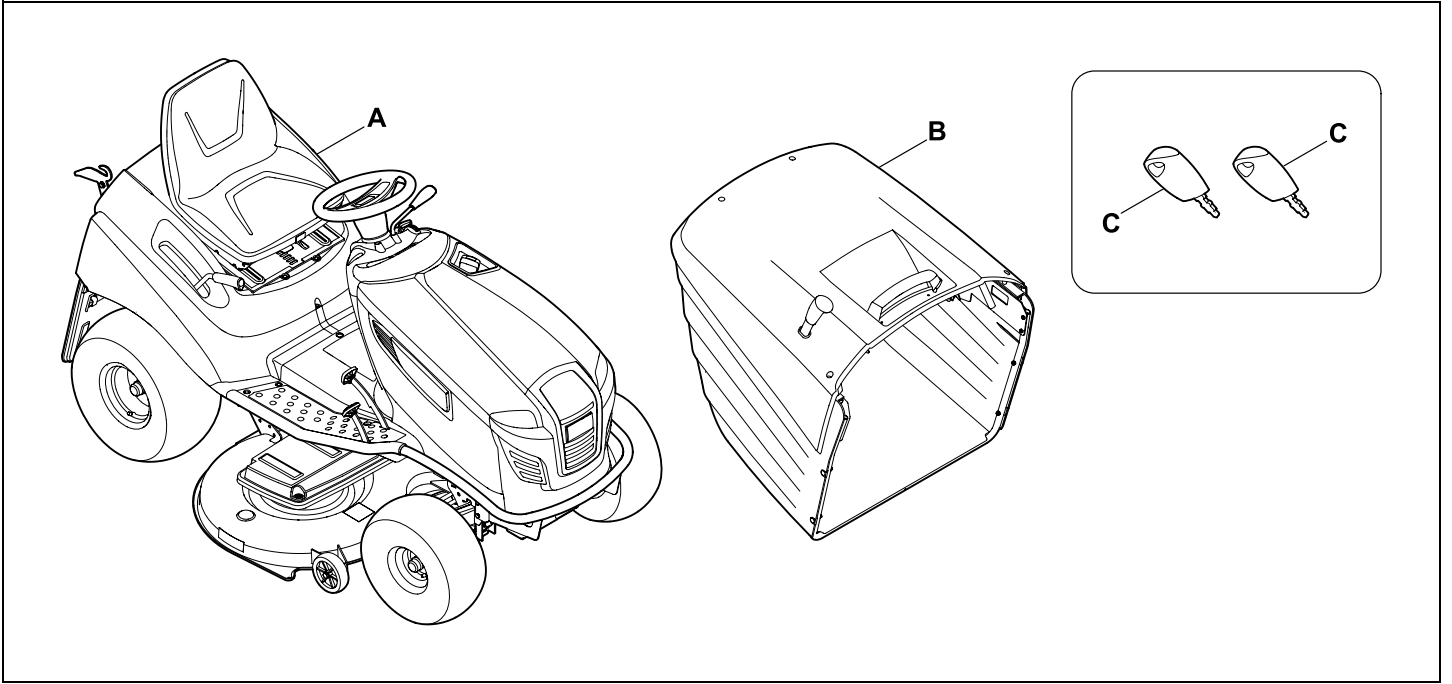

Poz.	Tanım	Adet
A	Ana cihaz	1
B	Çim toplama sepeti	1
C	Buji anahtarı	2
-	Kullanım kılavuzu	1
-	Benzinli motor kullanım kılavuzu	1

## 7. İlk çalıştırma öncesinde yapılacak çalışmalar



### Uyarı!

Çim biçme traktöründeki tüm çalışmalardan önce "Güvenliğiniz için" bölümünü dikkatlice okuyun ve burada yazılanlara uyun. (⇒ 4.)

- Motor yağı doluluk seviyesini kontrol edin. (⇒ 15.8)
- Yakıt doldurun. (⇒ 13.1)
- Yakıt musluğu açın. (⇒ 15.7)
- Lastik basıncını optimize edin. (⇒ 15.16)

## 8. Kullanma elemanları

### 8.1 Işık şalterli buji kilidi

Buji kilidi, benzinli motorun çalıştırılması ve durdurulması ile farın açılması ve kapatılması için kullanılır.

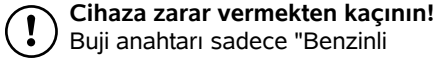

### Cihaza zarar vermektan kaçının!

Buji anahtarı sadece "Benzinli motor kapalı" konumundayken takılabilir ve çekilebilir. Buji kilidini sadece uygun buji anahtarlarıyla kullanın – asla bir tornavida veya benzeri bir cisim kullanmayın.

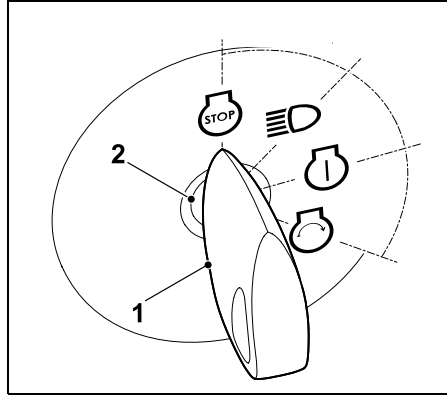

Kontak anahtarını (1) kontak kilidine (2) sokun.

Kontak anahtarını döndürerek şu **dört** konum arasında seçim yapabilirsiniz:

### Benzinli motor kapalı:

Benzinli motor kapatıldı veya durdurulacak. Işık kapatıldı, kontak anahtarı çekilebilir.



### Işık açık (ışıklı çalışma):

Çalışan benzinli motor: Işık açılır, benzinli motor çalışmaya devam eder.



Kapalı benzinli motor: Işık açılıyor.

### Kontak açık veya benzinli motor çalışıyor:

Kontak açılır, ışık kapalı konumdadır. Çalıştırma işleminden sonra kontak anahtarı otomatik olarak tekrar bu pozisyona geri döner ve benzinli motor çalışır.



### Benzinli motorun çalıştırılması:



Motorun çalıştırılması ile ilgili tüm güvenlik hususları yerine getirilmişse ve kontak anahtarı bu konumdaysa benzinli motor çalışır.

Kontak anahtarı bırakıldığında tekrar "Benzinli motor çalışıyor" konumuna geri döner.



### Bilgi

Benzinli motor kapalıyken "Işık açık" ve "Kontak açık" konumlarında 20 saniye sonra bir sinyal sesi aktifleştirilir. Akustik sinyal, akünün deşarj olduğu konusunda uyarıda bulunur. Sinyal sesini devre dışı bırakmak için kontak anahtarını "Benzinli motor kapalı" konumuna çevirin veya benzinli motoru çalıştırın.

### 8.2 Jikle fonksiyonlu gaz kolu (RT 5097, RT 5097 C, RT 6112 C)

Soğuk bir benzinli motoru çalıştırmak için RT 5097, RT 5097 C ve RT 6112 C modellerinde gaz kolunu Jikle-konumuna getirin.



Sıcak benzinli motorları Jikle olmadan (gaz kolu MAX konumundayken) çalıştırın. Benzinli motor çalıştığında jikle konumunu hemen devre dışı bırakın. Benzinli motor çalışırken gaz kolunu asla Jikle-konumuna getirmeyin.

## Jikle konumu:

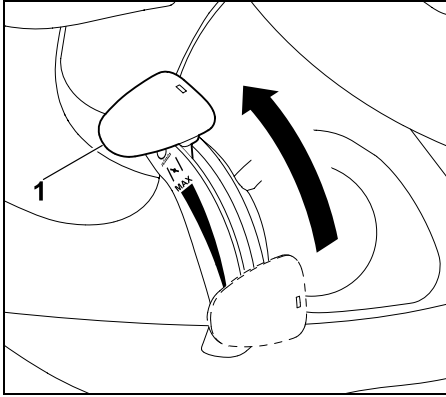

Gaz kolunu (1) tamamen öne iterek jikle pozisyonuna ayarlayın (yerleşim kademesine dikkat edin).

## Benzinli motor devir sayısının ayarlanması:



**i** Çim biçme çalışmaları ve benzinli motorun çalıştırılması için gaz kolunu MAX-konumuna getirin.

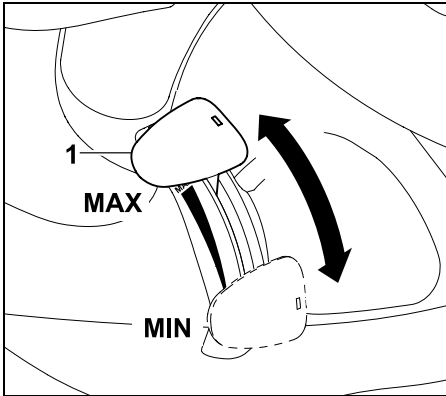

Gaz kolu (1) aşağı veya yukarı itildiğinde, benzinli motorun devir sayısı ve çim biçme haznesi takılmışsa biçme bıçaklarının devir sayısı değişir.

## MAX konumu:

Gaz kolu (1) MAX-ışareti yönünde öne itildiğinde, benzinli motorun devir sayısı yükselir.

## MIN konumu:

Gaz kolu (1) MIN-ışareti yönünde arkaya itildiğinde, benzinli motorun devir sayısı düşer.

## 8.3 Gaz kolu (RT 5097 Z, RT 5112 Z, RT 6112 ZL, RT 6127 ZL)

## Benzinli motor devir sayısının ayarlanması:



**i** Çim biçme çalışmaları ve benzinli motorun çalıştırılması için gaz kolunu MAX-konumuna getirin. Soğuk bir benzinli motorun çalıştırılması için ek olarak jikle düğmesine de basılmalıdır.

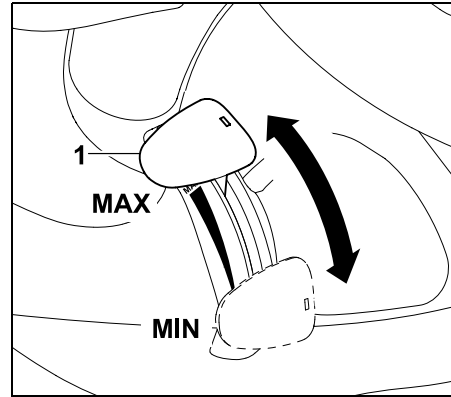

Gaz kolu (1) aşağı veya yukarı itildiğinde, benzinli motorun devir sayısı ve çim biçme haznesi takılmışsa biçme bıçaklarının devir sayısı değişir.

## MAX konumu:

Gaz kolu (1) MAX ışareti yönünde öne itildiğinde, benzinli motorun devir sayısı yükselir.

## MIN konumu:

Gaz kolu (1) MIN ışareti yönünde arkaya itildiğinde, benzinli motorun devir sayısı düşer.

## 8.4 Jikle düğmesi (RT 5097 Z, RT 5112 Z, RT 6112 ZL, RT 6127 ZL)

Soğuk bir benzinli motorun çalıştırılması için RT 5097 Z, RT 5112 Z, RT 6112 ZL, RT 6127 ZL modelleri birer Jikle-düğmesi ile donatılmıştır.

**i** Sıcak benzinli motoru Jikle olmadan çalıştırın. Benzinli motor çalışmaya başladığında, Jikle-düğmesini tekrar başlangıç konumuna geri bastırın. Benzinli motor çalışırken Jikle konumunu asla devreye sokmayın.

### Jikle konumunun devreye sokulması:

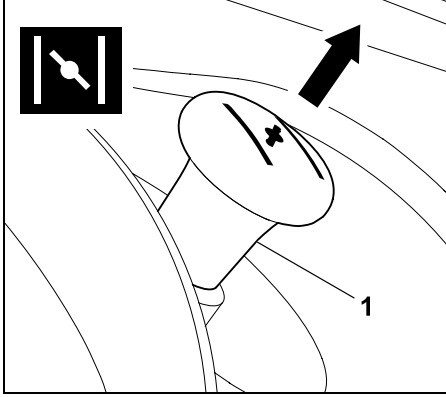

Motoru çalıştırmadan önce Jikle-düğmesini (1) sonuna kadar dışarı çekin.

### Jikle konumunun devreden çıkartılması:

- Jikle düğmesini sonuna kadar bastırın.

### 8.5 Çim biçme haznesi şalteri (RT 5097, RT 5097 C, RT 5097 Z, RT 5112 Z)

Çim biçme haznesi şalteri ile, benzinli motor çalışırken çim biçme haznesi güvenlik düzenekleri dikkate alınarak (⇒ 12.) bağlanabilir.



#### **Cihaza zarar vermektan kaçının!**

Biçme bıçaklarını yüksek çimde veya en düşük kesim kademesinde bağlamayın.

Çim biçme haznesini sadece maksimum devir sayısında (gaz kolu MAX konumunda) devreye sokun.

### Çim biçme haznesinin bağlanması:

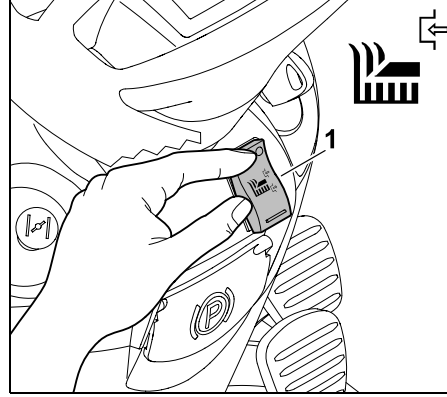

Çim biçme haznesi şalterini (1) üst tarafından dayanak noktasına kadar bastırın.

### Çim biçme haznesinin ayrılması:

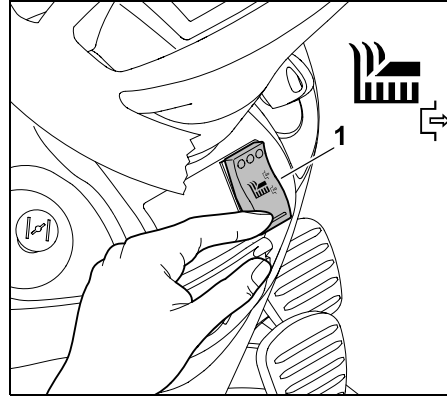

Çim biçme haznesi şalterini (1) alt tarafından dayanak noktasına kadar bastırın.



Elektronik sistem, gerekli olması halinde çim toplama sepeti dolduğunda çim biçme haznesi otomatik olarak ayrılacak şekilde programlanabilir. (⇒ 13.8)

### 8.6 Çim biçme haznesi tuşu (RT 6112 C, RT 6112 ZL, RT 6127 ZL)

Çim biçme haznesi tuşu ile, benzinli motor çalışırken çim biçme haznesi güvenlik düzenekleri dikkate alınarak (⇒ 12.) bağlanabilir.



#### **Cihaza zarar vermektan kaçının!**

Biçme bıçaklarını yüksek çimde veya en düşük kesim kademesinde bağlamayın.

Çim biçme haznesini sadece maksimum devir sayısında (gaz kolu MAX konumunda) devreye sokun.

### Çim biçme haznesinin bağlanması:

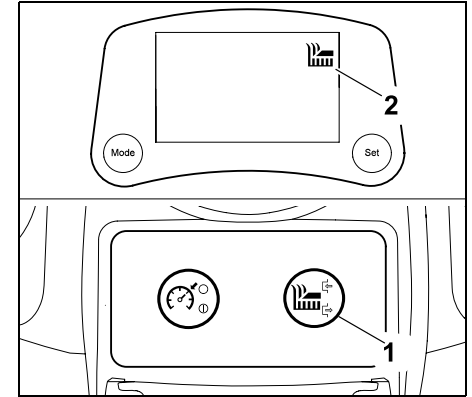

Çim biçme haznesi tuşuna (1) en az 1 saniye süreyle basın. Çim biçme haznesi bağlandıktan hemen sonra dijital göstergede "Çim biçme haznesi aktif" (2) sembolü görüntülenir.

### Çim biçme haznesinin ayrılması:

- Çim biçme haznesi tuşuna basın. Çim biçme haznesi ayrıldıktan hemen sonra dijital göstergedeki "Çim biçme haznesi aktif" sembolü kaybolur.



**i** Elektronik sistem, gerekli olması halinde çim toplama sepeti dolduğunda çim biçme haznesi otomatik olarak ayrılacak şekilde programlanabilir. (⇒ 13.8)

## 8.7 Tempomat tuşu (RT 6112 ZL, RT 6127 ZL)

Tempomat tuşu ile, sürüş sırasında o anki sürüş hızı sabitlenir.



**i** Geriye doğru sürüş sırasında, Tempomat tuşuna basıldıktan sonra dijital göstergede "Tempomat aktif" sembolü görüntülenmeye devam eder ancak güvenlik nedeniyle Tempomat devreden çıkartılır.

Tempomat tuşu, RT 6112 C modelinde hiçbir fonksiyona sahip değildir.

## Tempomat'ın devreye alınması:

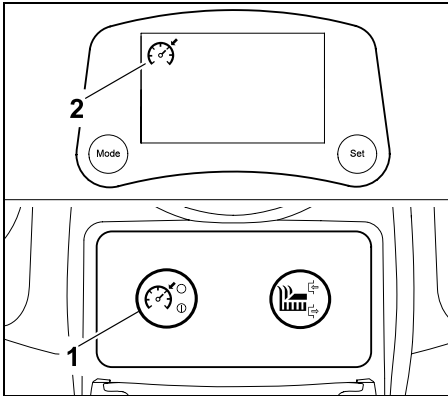

Dilediğiniz sürüş hızını seçin ve Tempomat (1) tuşuna en az 1 saniye süreyle basın. Dijital göstergede "Tempomat aktif" (2) sembolü gösteriliyorsa Tempomat devreye

sokulmuştur. Gaz pedali sabitlenir ve o anki sürüş hızı korunur. Ayağınızı gaz pedalından çekebilirsiniz.

## Tempomat'ın devreden çıkartılması:



### Yaralanma tehlikesi!

Tempomat devreden çıkartılmadan önce, gaz pedalının aniden geri atlamaması ve çim biçme traktörünün aniden frenlenmemesi için ayağınızı tekrar gaz pedalına koyun.

- Tempomat tuşuna basın, sürücü koltuğunu terk edin veya fren pedalına basın.  
"Tempomat aktif" sembolü kaybolduğunda Tempomat devreden çıkartılmıştır.

## 8.8 Geriye doğru çim biçme güvenlik şalteri

Geriye doğru çim biçme güvenlik şalteri ile, çim biçme haznesinde çimlerin geri sürüş yönüne doğru biçilmesine izin verilir. Onayın verilmemesi durumunda çim biçme haznesi güvenlik nedeniyle otomatik olarak ayrılır.

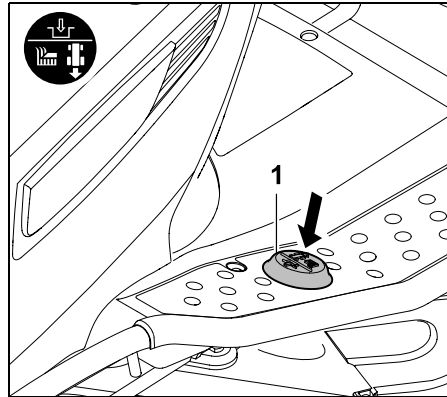

Geriye doğru çim biçme için, geriye doğru çim biçme güvenlik şalterine (1) tanımlanmış bir zaman aralığı içinde sol ayağınız ile kısa süreli olarak bir kez basın.

## 1 Ayrılmış çim biçme haznesi için onay:

- Çim biçme traktörünü durdurun ve geriye sürüş yönünü seçin. (⇒ 8.9)
- Geriye doğru çim biçme güvenlik şalterine sol ayağınız ile kısa süreli olarak bir kez basın.
- Çim biçme haznesini bağlayın ve 5 saniye içinde geriye doğru çim biçme işlemi başlatın. (⇒ 8.5), (⇒ 8.6)  
Kalkıştan sonra 1 saniye geçene kadar onayın verilmesi mümkündür.

## 2 Bağlanmış çim biçme haznesi için onay:

- Biçme işlemi devam ederken, geriye doğru çim biçme güvenlik şalterine sol ayağınız ile kısa süreli olarak bir kez basın.
- 5 saniye içinde geriye sürüş yönüne geçin ve çim biçme işlemine devam edin. (⇒ 8.9)  
Sürüş yönü değiştirdikten sonra 1 saniye geçene kadar onayın verilmesi mümkündür.



Geriye doğru çim biçme güvenlik şalteri sürekli basılı durumdaysa, belirli bir zaman aralığı içinde şalter serbest bırakılmalı ve sonra şaltere tekrar basılmalıdır.

RT 6112 C, RT 6112 ZL ve RT 6127 ZL modellerinde onay verilene kadar dijital göstergede "Geriye doğru çim biçme" sembolü yanıp sönmeye devam eder. (⇒ 10.5)

## 8.9 Sürüş yönü seçme kolu

Sürüş yönü seçme kolu yardımıyla sürüş yönü seçilir. Gaz pedalına basıldığında çim biçme traktörü seçilen yönde hareket eder, yalnızca sürüş yönü seçme kolu kullanıldığında cihaz harekete geçmez.



**i** Gaz pedalı basılıyken sürüş yönü seçme kolu güvenlik nedeniyle bloke edilir. Bu nedenle sürüş yönü seçme kolunu kullanmadan önce gaz pedalı bırakın.

### Sürüş yönünün seçilmesi:

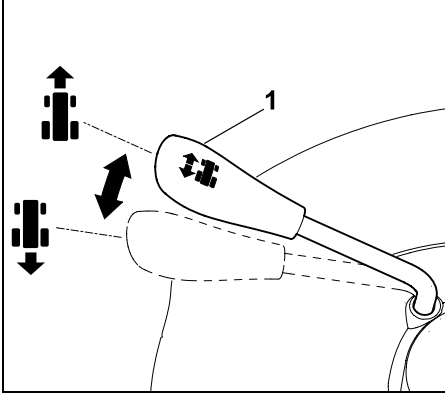

#### İleriye doğru sürüş yönü:

Sürüş yönü seçme kolunu (1) ön pozisyona getirin.

#### Geriye doğru sürüş yönü:

Sürüş yönü seçme kolunu (1) arka pozisyona getirin.

## 8.10 Direksiyon simidi



### Uyarı!

Sürüş sırasında direksiyon simidi daima iki elle sıkıca tutulmalıdır.

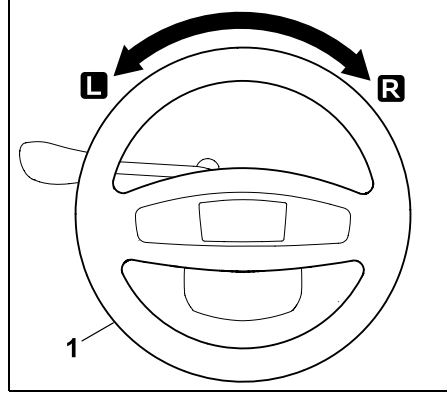

Direksiyon simidi (1) sola **L** veya sağa **R** döndürüldüğünde cihazın sürüş yönü değişir.

Direksiyon simidi (1) ne kadar çok döndürülürse, dönüş yarıçapı o kadar küçülür.

## 8.11 Sürücü koltuğu ayarı

Sürücü koltuğu yedi farklı kademeye ayarlanabilir.



- Benzinli motoru durdurun. (⇒ 13.3)
- Sürücü koltuğuna oturun ve sağ elinizi direksiyon simidine koyun.

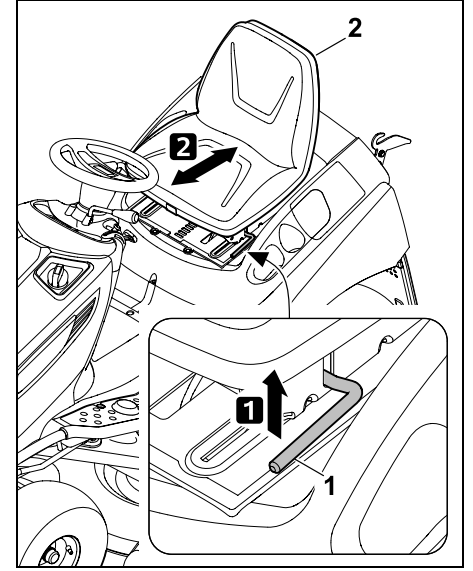

**1** Sol elinizle sürücü koltuğu ayar kolunu (1) kaldırmayı ve bu şekilde tutun.

**2** Sürücü koltuğunu (2) istenilen pozisyona getirin. Ardından sürücü koltuğu ayar kolunu serbest bırakın ve yerine oturtun.

## 8.12 Gaz pedalı



### Bilgi

Tahrik pedalına basmadan önce, sürüş yönü kolunda doğru sürüş yönünün seçili olduğundan emin olun.

Park freni devrede veya fren pedalı basılıyken tahrik pedalına basılamaz.

Tahrik pedalının yardımı ile sürüş hızı kademesiz olarak düzenlenir.



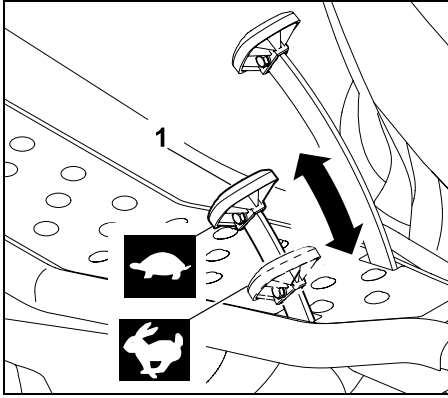

#### **Durma:**

Ayađınızı tahrik pedalından (hareket mekanizması) (1) kaldırınız.

#### **Sürüş hızını azaltma:**

Tahrik pedalına (1) uyguladığınız basıncı düşürünüz.



#### **Sürüş hızını artırınız.**

Tahrik pedalını (1) aşağı bastırınız.



### **8.13 Fren pedalı**

Fren pedalı ile cihaz sürüş sırasında frenlenebilir veya dururken bloke edilebilir.

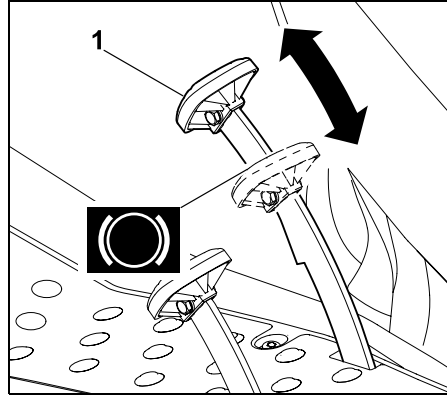

Fren pedalına (1) basınız.

Fren pedalına (1) ne kadar şiddetli basılırsa, arka tekerlekler o kadar çok frenlenir.



#### **Uyarı!**

Cihazı asla arızalı frenle çalıştırmayınız.

Fren arızaları daima yetkili servis tarafından tamir edilmeli veya ayarlanmalıdır.

STIHL, STIHL-yetkili bayilerini/servislerini önermektedir. Asla frenin bakımını kendi başınıza yapmaya çalışmayınız.

### **8.14 Park freni**

Park freni devreye girdiğinde, cihazın arka tekerlekleri bloke edilir. Bu sayede, çim biçme traktörünün kendiliğinden harekete geçmesi önlenmektedir (örn. yokuşlarda v.s.).



#### **Bilgi**

Park freni devreye alınmadan önce daima frenin düzgün çalışıp çalışmadığı kontrol edilmelidir.

### **Park freninin devreye alınması:**

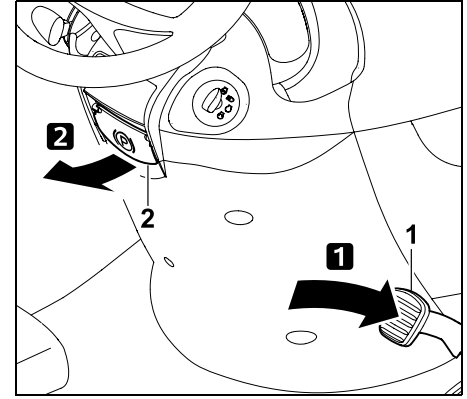

Fren pedalını (1) ayađınızla sonuna kadar bastırın ve pedalı basılı tutun. Park freni kolunu (2) yukarı doğru çekin.

- Fren pedalını tekrar serbest bırakınız. Fren pedalı basılı kaldıysa, park freni devrededir. RT 6112 C, RT 6112 ZL ve RT 6127 ZL modellerinde, park freni devredeyken dijital göstergede "Park freni devrede" sembolü görüntülenir. (⇒ 10.5)
- Park freni kolunu serbest bırakınız. Kol aşağı iner. Arka tekerlekler blokedir.

## Park freninin serbest bırakılması:

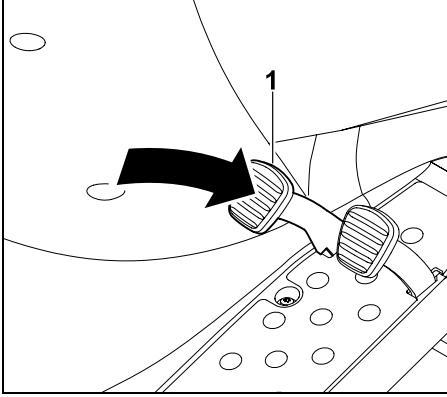

Ayağınızla fren pedalına (1) kısa süreli basın.

- Fren pedalı tekrar (basılı olmadığı durumdaki) başlangıç konumuna geri döner. Park freni devre dışıdır ve arka tekerlekler artık bloke edilmiş durumda değildir.

## 8.15 Kesim yüksekliği ayar kolu

Kesim yüksekliği ayar kolu ile 8 kesim kademesi ayarlanabilir.



### Çim biçme haznesinin kaldırılması ve indirilmesi:



#### Yaralanma tehlikesi!

Ayar işlemi sırasında kesim yüksekliği ayar kolunu daima sabit tutun.

Kesim yüksekliğini sadece çim biçme traktörü durmuş konumdayken ayarlayın.



Kesim yüksekliği ayar kolu kilidinin açılması, çim biçme haznesinin monte edilmiş veya sökülmiş olmasına bağlıdır.

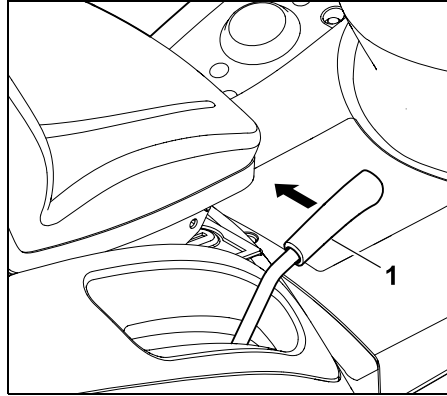

Kesim yüksekliği ayar kolu kilidinin çözülmesi:

**Çim biçme haznesi takılımsı durumdayken** kesim yüksekliği ayar kolunu (1) içeri (sürücü koltuğuna) doğru çekin ve tutun.

**Çim biçme haznesi sökülmsü durumdayken** kesim yüksekliği ayar kolunu (1) hafifçe aşağıya doğru bastırın ve ardından içeri (sürücü koltuğuna) doğru çekin ve tutun.

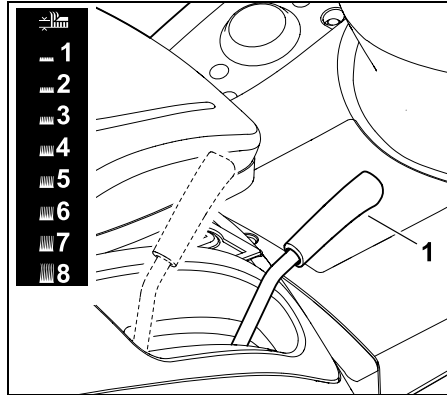

Kilidi çözülen kesim yüksekliği ayar kolunu (1) yukarı veya aşağı doğru getirin ve istediğiniz kesim yüksekliğini ayarlayın.

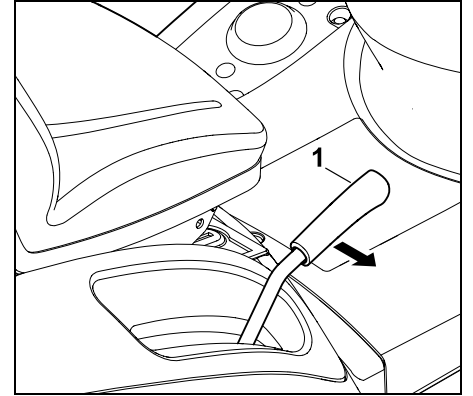

Kesim yüksekliği ayar kolunun kilitlenmesi: Kesim yüksekliği ayar kolunu (1), seçilen yerleşme kademesine oturuncaya kadar dışarı doğru çıkartın.

## 8.16 Çim toplama sepeti boşaltma kolu

Çim toplama sepeti boşaltma kolunun yardımıyla kullanıcı, sürücü koltuğundan kalkmadan çim toplama sepetini rahatça boşaltabilir.



- Çim biçme haznesini ayırın. (⇒ 8.5), (⇒ 8.6)
- Cihazı frenleyerek durdurun.
- Fren pedalını basılı tutun veya park frenini devreye sokun.

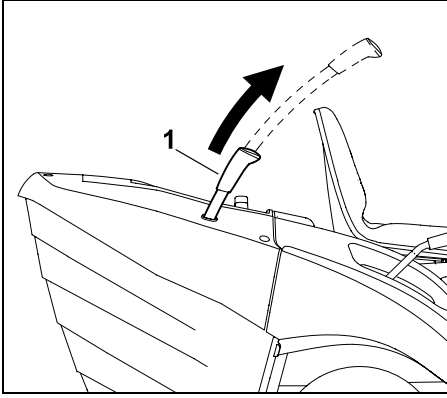

Çim toplama sepeti boşaltma kolunu (1) yukarı doğru çekerek çıkartın.

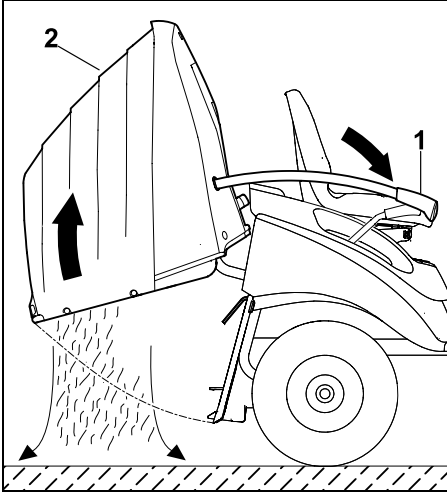

Çim toplama sepeti boşaltma kolunu (1) öne doğru bastırın. Çim toplama sepeti (2) yukarı döner ve kesilen çim dışarı düşer. RT 6112 C, RT 6112 ZL, RT 6127 ZL modellerinde, çim toplama sepeti yukarı dönmüş durumdayken dijital göstergede "Çim toplama sepeti açık veya yok" sembolü görüntülenir. (⇒ 10.5)

- Çim toplama sepeti boşaltma kolunu yavaşça geriye yatırınız ve çim toplama sepetini tekrar arka panele oturtunuz.
- Çim toplama sepeti boşaltma kolunu aşağı bastırınız ve içeri çekili başlangıç konumuna getiriniz.

### 8.17 Çim toplama sepeti kilit açma kelepçesi



#### Uyarı!

Çim toplama sepeti kilit açma kelepçesinin tetiklenmesinde parmaklarınızın sıkışmamasına dikkat ediniz.

Çim toplama sepeti kilit açma kelepçesi, çim toplama sepeti tutamağının altındadır. Çim toplama sepeti takılmadan ve çıkarılmadan önce çim toplama sepeti kilit açma kelepçesi yukarı çekilmeli ve tutulmalıdır.

### Çim toplama sepeti kilidinin açılması:

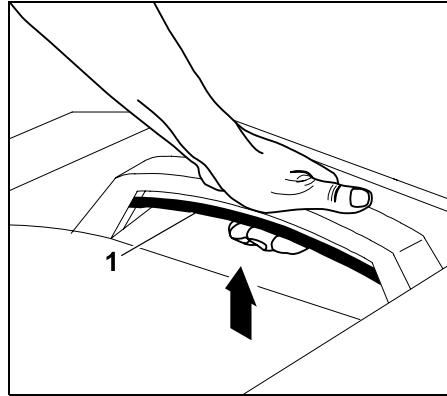

Çim toplama sepeti kilit açma kelepçesini (1) tamamen yukarı çekiniz ve öyle tutunuz.

- Çim toplama sepeti serbest bırakıldı ve artık alınabilir.

### Çim toplama sepetinin kilitlemesi:

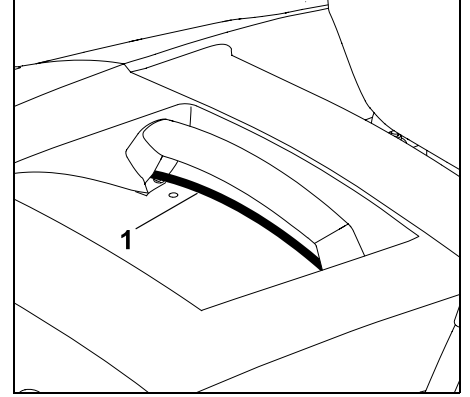

Çim toplama sepetini astıktan sonra çekili çim toplama sepeti kilit açma kelepçesini (1) serbest bırakınız Bu esnada kilidin yerine tam olarak oturmasına dikkat ediniz.

- Kilitlenmeden sonra çim toplama sepeti tekrar cihaza sabitlendi.

### 8.18 Şanzuman serbest hareket kelepçesi

Şanzuman, şanzuman serbest hareket kelepçesi ile ayrılabilir (örn. cihazın itilmesi için) veya bağlanabilir (tekerlek tahriği için).



#### Uyarı!

#### Ezilme sonucu yaralanma olabilir!

Cihaz kendiliğinden hareket edebileceğinden, şanzuman serbest hareket kelepçesi sadece düz yüzeyler üzerinde dışarı çekilebilir.

Şanzuman ayrılmışken cihaz durdurulacaksa park freni devreye alınmalıdır.

## Şanzumanın ayrılması:

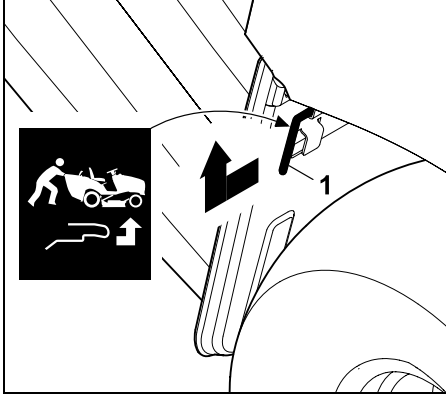

Şanzuman serbest hareket kelepçesini (1) sonuna kadar dışarı çekin ve yukarı doğru kaldırın.

## Şanzumanın bağlanması:

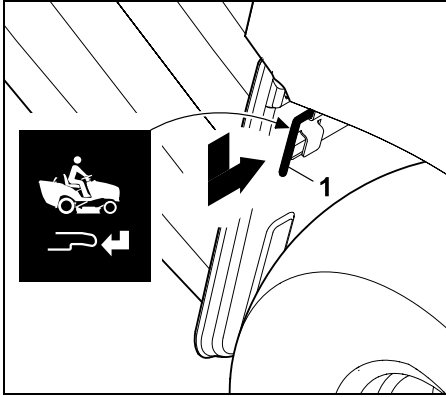

Şanzuman serbest hareket kelepçesini (1) aşağı indirin ve sonuna kadar içeri doğru bastırın.

## 8.19 Doluluk seviyesi sensörü (çim toplama sepeti)

Çim toplama sepeti dolduğunda bir kesintisiz sinyal sesi duyulur. Böylece, çim toplama sepetinin boşaltılması gerektiği belirtilir.

**i** Çim biçme haznesinin ayrılmasıyla kesintisiz sinyal sesi devre dışı kalır.

Doluluk seviyesi sensörünün (çim toplama sepeti) uzunluğu değiştirilerek, 'çim toplama sepeti dolu' sinyalinin zamanı belirlenebilir.

Bu yolla, çim toplama sepetinin dolumunu kesilen nesnenin özelliklerine göre ayarlayabilirsiniz.

Normalde sensörün daha kısa olması, sinyalin daha geç verilmesine yol açar (çim toplama sepeti daha fazla dolar, çok kuru çimde idealdir).

Doluluk seviyesi sensörü 6 farklı konuma ayarlanabilir.

Teslimatta doluluk seviyesi sensörü (çim toplama sepeti) tamamen dışarı çekilmiştir.

### Doluluk seviyesi sensörünün ayarlanması:

- Benzinli motoru durdurun. (⇒ 13.3)
- Park frenini devreye alın. (⇒ 8.14)
- Çim toplama sepetini çıkartın. (⇒ 13.10)

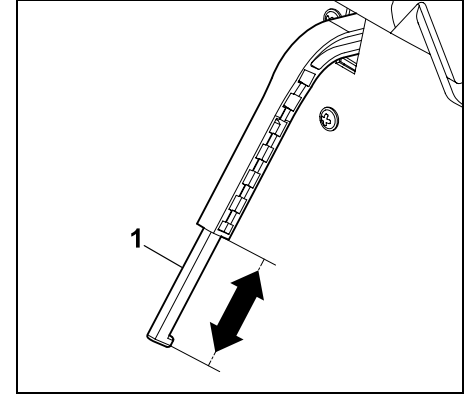

Doluluk seviyesi sensörünün sürgüsünü (1) (çim toplama sepeti) ok yönünde kaydırarak uzatın veya kısaltın.

- Çim toplama sepetini takın. (⇒ 13.10)

## 9. Elektronik sistem

Çim biçme traktörü, her motor çalıştırma işleminden önce ve çalıştırma sırasında tüm güvenlik düzeneklerini kontrol ederek güvenli bir çalışmayı garanti eden bir elektronik sistemle donatılmıştır.

**i** RT 6112 C, RT 6112 ZL, RT 6127 ZL modellerindeki elektronik sistem dijital göstereyi de kumanda eder. Bu nedenle bu modellerde dijital göstereye ilave bilgiler de görüntülenir.

### 9.1 Çalışma başlangıcında kendi kendine teşhis

Benzinli motor çalıştırılmadan önce, elektronik sistem tarafından bir kendi kendine teşhis uygulanır. Bu uygulamada şalterlerin, kabloların vs. düzgün çalışıp çalışmadığı kontrol edilir.

## Kendi kendine teşhisin devreye sokulması:

- Sürücü koltuğuna oturun.
- Park frenini devreden çıkartın. (⇒ 8.14)
- Buji anahtarını "Kontak açık" konumuna döndürün (⇒ 8.1) – bu sırada hiçbir tuşa, şaltere veya pedala basmayın.

## Hatasız kendi kendine teşhis:

Kısa süreli bir bip sesi duyulur; elektronik sistem devreye girer ve çim biçme traktörü çalışmaya hazır hale gelir.

RT 6112 C, RT 6112 ZL, RT 6127 ZL: Dijital göstergede tüm semboller 2 saniye süreyle görüntülenir. Çalışma saatleri 5 saniye süreyle okunabilir.

- Benzinli motoru çalıştırın. (⇒ 13.2)

## Hatalı kendi kendine teşhis:

Kesintisiz bir bip sesi veya arka arkaya üç bip sesi duyulur.

**Kesintisiz bip sesi**, elektronik sistemde bir arıza olduğunu veya akümülatör kutuplarının ters bağlandığını belirtir.

- Buji anahtarını "Benzinli motor kapalı" konumuna çevirin. (⇒ 8.1)
- Akü bağlantılarının kutuplarını kontrol edin ve gerekirse kabloları doğru şekilde bağlayın. (⇒ 15.19)
- Kendi kendine teşhisi tekrarlayın. Kesintisiz bip sesi akü doğru bağlandıktan sonra da duyulmaya devam ediyorsa, elektronik sistemde bir arıza söz konusudur. Yetkili servisimize başvurunuz; STIHL, STIHL yetkili servislerini önerir.

**Arka arkaya üç bip sesi**, elektrik sisteminde bir arıza (kısa devre) olduğunu veya koltuk kontak şalterinin arızalı olduğunu belirtir. Benzinli motor çalıştırılmaz.

RT 6112 C, RT 6112 ZL, RT 6127 ZL: Dijital göstergede ilgili semboller ve ERROR metni yanıp söner.

- Buji anahtarını "Benzinli motor kapalı" konumuna çevirin. (⇒ 8.1)
- Bir yetkili bayi/servis tarafından ayrıntılı teşhis yapılmasını sağlayın. STIHL, STIHL-yetkili bayilerini/servislerini önermektedir.

## 9.2 Çalıştırma sırasında çim biçme traktöründe arıza

Elektronik sistem, güvenli bir çalıştırma durumunun olup olmadığını denetler. Elektrik sisteminde bir arıza (kısa devre, gevşemiş soket, kablo kırılması) olduğunda arka arkaya üç bip sesi duyulur.

Benzinli motor durdurulur – RT 6112 C, RT 6112 ZL, RT 6127 ZL modellerinde, dijital göstergede ilgili sembol ve "ERROR" metni yanıp söner.

## Yapılması gereken:

- Buji anahtarını "Benzinli motor kapalı" konumuna çevirin. (⇒ 8.1)
- Kendi kendine teşhisi devreye sokun. (⇒ 9.1)

**i** Arıza ortadan kaldırılamıyorsa ayrıntılı bir teşhisin gerçekleştirilmesi gerekir. Yetkili servisimize başvurunuz; STIHL, STIHL yetkili servislerini önerir.

## 9.3 Elektronik sistemde arıza

Nadiren de olsa çalışma sırasında elektronik sistemin kendisinde de arıza oluşabilir. Bu durumda kesintisiz bip sesi duyulur ve benzinli motor durdurulur.

## Yapılması gereken:

- Buji anahtarını "Benzinli motor kapalı" konumuna çevirin. (⇒ 8.1)
- Kendi kendine teşhisi devreye sokun. (⇒ 9.1)
- Benzinli motoru yeniden çalıştırın. (⇒ 13.2)

**i** Arıza ortadan kaldırılamıyorsa ayrıntılı bir teşhisin gerçekleştirilmesi gerekir. Yetkili servisimize başvurunuz; STIHL, STIHL yetkili servislerini önerir.

## 10. Dijital gösterge RM 6112 C, RM 6112 ZL, RM 6127 ZL

Dijital göstergede arızalar, işletim bilgileri ve aktif fonksiyonlar gösterilir.

**i** Dijital göstergenin yapısı hasarlara karşı (örn. su) korumalıdır. Sıcaklık dalgalanmaları veya çok yüksek nem oranları söz konusu olduğunda buğulanma görülebilir. İçeri giren nem, çim biçme traktörü çalıştırıldıktan sonra benzinli motor ısısının da yardımıyla birkaç dakika içinde tahliye olur.

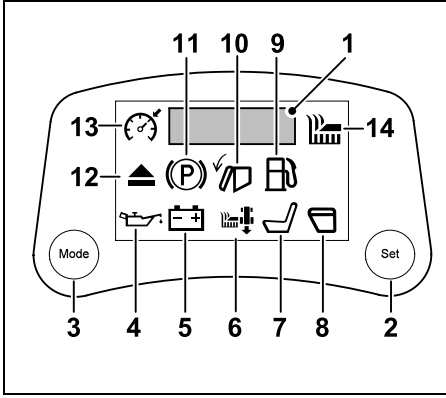

- 1 5 haneli bölüm göstergesi (⇒ 10.1)
- 2 Set tuşu (⇒ 10.2)
- 3 Mode tuşu (⇒ 10.3)

#### Arızalar (⇒ 10.4)

- 4 Motor yağı basıncı çok düşük (RT 6127 ZL)
- 5 Akü arızası

#### İşletim bilgileri (⇒ 10.5)

- 6 Geriye doğru çim biçme
- 7 Sürücü koltuğu boş.
- 8 Çim toplama sepeti açık veya yok
- 9 Yedek yakıt
- 10 Çim toplama sepeti dolu
- 11 Park freni devrede
- 12 Boşaltma kanalı sökülmüş durumda

#### Aktif fonksiyonlar (⇒ 10.6)

- 13 Tempomat aktif
- 14 Çim biçme haznesi aktif

#### 10.1 5 haneli bölüm göstergesi

5 haneli bölüm göstergesi, çalışma saatleri ve akü voltajı hakkında bilgi verir. Ayrıca durumlarında göstergede ERROR metni de görüntülenir.

Çalışma sırasında, Mode tuşuna basılarak çalışma saatleri ve akü voltajı görüntülenebilir. (⇒ 10.3)

#### Çalışma saatleri:

Gösterge, benzinli motor çalışma saatlerini tam saat olarak (örn. 281 sa) gösterir.

Çalışma saatleri sayacı sıfırlanamaz. Bakım ve servis çalışmaları için bakım planında belirtilen zaman bilgileri sayaç okunarak belirlenebilir. (⇒ 15.1)

#### Akü voltajı:

Gösterge, güncel akü voltajını Volt olarak (örn. 12,0 V) gösterir.

#### 10.2 Set tuşu

Çalışma saatleri veya akü voltajı görüntülenirken Set tuşuna basıldığında kalıcı göstergeye geçilir.



Buji anahtarının "Benzinli motor kapalı" konumuna çevrilmesi durumunda ön ayara (5 saniyelik çalışma saatleri veya akü voltajı göstergesi) geri dönülür.

#### 10.3 Mode tuşu

Mode tuşuna basıldığında şu göstergeler arasında geçiş yapılır:



- 1 Çalışma saatleri [sa]
- 2 Akü voltajı [V]
- 3 Gösterge yok

Çalışma saatleri ve akü voltajı 5'er saniye süreyle görüntülenir. Göstergenin sürekli görüntülenmesi için Set tuşuna basılmalıdır. (⇒ 10.2)

#### 10.4 Arızaların görüntülenmesi

**Motor yağı basıncı çok düşük** sembolü:



Benzinli motorun kurallara uygun çalıştırılması için gereken yağ basıncı çok düşüktür. Benzinli motor 3 saniye içinde durdurulur.

**! Cihaza zarar vermektan kaçının!** Yağ basıncı uyarısı, bir yağ seviyesi göstergesi değildir. Bu nedenle yağ seviyesini düzenli aralıklarla kontrol edin.

- Başka marş işlemi gerçekleştirmeye çalışmayın.
- Benzinli motorda yağ sızıntısı olup olmadığını gözle kontrol edin.
- Yağ seviyesini kontrol edin, gerekirse motor yağı ilave edin.

**Akü arızası** sembolü:



Çok düşük bir akü voltajı mevcuttur. Aküde arıza vardır veya şarj sıfırlanmıştır. Dijital göstergede ayrıca geçerli voltaj değeri de Volt olarak gösterilir (örn. 10,5 V). Benzinli motor durdurulur ve/veya çalıştırılmaz.

- Başka marş işlemi gerçekleştirmeye çalışmayın.
- Dijital göstergedeki akü voltajını kontrol edin.
- Sigortaları kontrol edin ve gerekirse değiştirin. (⇒ 15.20)



- Aküde sıvı sızıntısı olup olmadığını gözle kontrol edin.
- Akü bağlantılarında korozyon olup olmadığını ve bağlantıların iyice yerleşip yerleşmediğini kontrol edin.
- Aküyü şarj edin. (⇒ 15.21)
- Arızalı aküyü değiştirin. (⇒ 15.19)

## 10.5 İşletim bilgileri göstergesi



Semboller beklenen şekilde görüntülenmez veya açıklanan şekilde kaybolmazsa, ilgili şalterde veya soket bağlantılarında ya da kablolarında bir arıza söz konusu olabilir. Yetkili bayinize/servisinize başvurun. STIHL, STIHL-yetkili bayilerini/servislerini önermektedir.

### Geriye doğru çim biçme sembolü:



Geriye doğru çim biçme işleminin başlatılması onaylandığında sembol sürekli olarak görüntülenir. Geriye doğru çim biçme işlemine yönelik güvenlik şalterine basılmadığında veya geriye doğru çim biçme işlemi için onay alınması gerektiğinde sembol yanıp söner. (⇒ 8.8)

### Gösterge şu durumda kaybolur:

- Geriye doğru çim biçme işlemi tamamlandığında.

### Yanıp sönmeye modundan sürekli görüntülenmeye moduna şu durumda geçilir:

- Geriye doğru çim biçme işlemi onaylandığında.
- Çim biçme haznesi zaman aralığı içinde manuel olarak ayrıldığında.

- Geriye doğru çim biçme onayının olmadığı durumlarda çim biçme haznesi otomatik olarak ayrıldığında

### Sürücü koltuğunda değil sembolü:



Sürücü koltuğu boştur. Koltuk kontak şalteri, çim biçme traktörünün güvenlik düzenekleri (⇒ 12.) arasında yer alır. "Sürücü koltuğunda değil" sembolü ekranda görüntülediğinde, park freni devreye sokulmadan benzinli motor çalıştırılmaz ve çim biçme haznesi bağlanamaz.

### Gösterge şu durumda kaybolur:

- Kullanıcı, sürücü koltuğuna oturduğunda.

### Çim toplama sepeti açık veya yok sembolü:



Çim toplama sepeti açılmış veya çim toplama sepeti ya da deflektör (özel aksesuar) monte edilmemiş veya yerine düzgün oturtulmamış. Çim toplama sepetinin boşaltılması sırasında da bu sembol görüntülenir. (⇒ 13.9) Çim biçme haznesi bağlıyken çim toplama sepeti (örn. boşaltma işlemi için) yukarı doğru kaldırılırsa, güvenlik nedeniyle benzinli motor durdurulur.

### Gösterge şu durumda kaybolur:

- Çim toplama sepeti kapatıldığında. (⇒ 13.9)
- Çim toplama sepeti veya deflektör (özel aksesuar) doğru şekilde monte edilmediğinde. (⇒ 13.10)

### Yedek yakıt sembolü:



Yakıt, yedekleme seviyesine kadar tüketildiğinde yakıt deposunda hala 2 litre yakıt bulunur. (⇒ 13.1)

### Gösterge şu durumda kaybolur:

- İlave yakıt dolumu gerçekleştirildiğinde.

### Çim toplama sepeti dolu sembolü:



Çim toplama sepeti dolduğunda kesintisiz sinyal sesi duyulur. (⇒ 8.19) Çim biçme haznesi ayrıldıktan sonra kesintisiz sinyal sesi devre dışı kalır. (⇒ 8.5)

### Gösterge şu durumda kaybolur:

- Çim toplama sepeti boşaltıldığında.

### Park freni devrede sembolü:



Park freni devreye sokulmuştur. (⇒ 8.14)

### Gösterge şu durumda kaybolur:

- Park freni serbest bırakıldığında.

### Boşaltma kanalı sökülü sembolü:



Boşaltma kanalı sökülmüştür. (⇒ 15.5)

Benzinli motorun çalıştırılması güvenlik nedeniyle mümkün değildir.

### Gösterge şu durumda kaybolur:

- Boşaltma kanalı kurallara uygun monte edildiğinde. (⇒ 15.6)

## 10.6 Aktif fonksiyonlar göstergesi



Semboller beklenen şekilde görüntülenmez veya açıklanan şekilde kaybolmazsa, ilgili şalterde veya soket bağlantılarında ya da kablolarda bir arıza söz konusu olabilir. Yetkili bayinize/servisinize başvurun. STIHL, STIHL-yetkili bayilerini/servislerini önermektedir.

**Tempomat aktif** sembolü:



Tempomat devreye alınmıştır.  
(⇒ 8.7)

Tempomat kapatıldığında **gösterge kaybolur**.

**Çim biçme haznesi aktif** sembolü:



Çim biçme haznesi bağlanmıştır.  
(⇒ 8.6)

Çim biçme haznesi ayrıldığında **gösterge kaybolur**.

## 11. Çalışmaya yönelik uyarılar



**Uyarı!  
Yaralanma tehlikesi!**

Her çalıştırma öncesinde, cihazın güvenli işletimine ilişkin tüm bilgileri okuyunuz.  
Eğimli arazide çalışırken özellikle dikkatli olunuz.



### Bilgi

Çalışmadan önce çim biçme haznesinin doğru konumda monte edilip edilmediğini kontrol ediniz. Cihazın ilk kullanımı için engebesiz, eğimsiz bir alan seçiniz ve alıştırmaya amacıyla hafifçe örtüşen, düz şeritler halinde çimleri biçiniz. Çim, biçilirken daima kuru olmalıdır.

### Güzel ve yoğun çimlere sahip olmak için

- Çimleri daha yüksek devir sayısı (gaz kolu MAX pozisyonunda) ve daha düşük sürüş hızı ile biçin.
- Çimleri daha sık biçin ve daha kısa tutun.
- Sıcak ve kuru havada çim boyunu çok kısaltmayın, aksi takdirde güneşten yanacak ve kötü bir görünüm alacaktır.
- Keskin biçme bıçakları ile çalışın. Biçme bıçaklarını düzenli olarak bileyin veya değiştirin.
- Kesim yönünü değiştirin.

### Uzun çimlerin biçilmesi

Çimler çok uzunsa iki aşamada biçilmesi daha iyi olur:

- ilk biçme işlemi yüksek kesme kademesi, maksimum motor devir sayısı ve yavaş hızla;
- ikinci biçme işleminde ise istenilen kesme kademesini seçiniz ve maksimum motor devir sayısını ayarlayınız. Sürüş hızını çim özelliklerine göre ayarlayınız.



### Uyarı – Yangın tehlikesi!

Biçme mekanizması tahriğine aşırı yük binmesini önleyiniz, aşırı yük v-kayışında uzun süreli bir kaymaya ve bunun sonucunda aşırı ısınma nedeniyle yangına yol açabilir.

Gıcırtı sesi (sürtünme sesi) gibi v-kayışının çalışması esnasında ortaya çıkan sıradışı sesler, aşırı yüklenime işaret eder. Bu nedenle, uzun çimde hiçbir zaman boşaltma kanalı tıkalı veya çim toplama sepeti dolu olarak çalışmayınız; gerekiyorsa parçalama-yayma kitini (özel aksesuar) kullanınız.

Biçme mekanizmasında, özellikle de v-kayışının bulunduğu alanda hiçbir zaman yanıcı materyal (çim, yaprak v.s.) bulunmamalı ve yangın tehlikesinin önlenmesi için bu bölgeler düzenli olarak temizlenmelidir.

### Boşaltma kanalındaki tıkanmaların önlenmesi

Boşaltma kanalı çimle tıkanırsa sürüş hızını düşürün. Sürüş hızı çim durumuna göre fazla yüksek olabilir. Ayrıca doluluk seviyesi sensörünün sürgüsünü tamamen dışarı çekin. (⇒ 8.19)

Sorun devam ediyorsa, nedeni biçme bıçaklarındaki pervanelerin eskimiş veya hasar görmüş olması olabilir. Biçme bıçaklarını değiştirin. (⇒ 15.13)

Çim artıklarının oluşmasını önlemek için çim biçme haznesini, boşaltma kanalını ve biçme bıçağını her kullanımdan sonra temizleyin. (⇒ 15.2)

### Gübreleme

Çim biçme sırasında topraktaki besin kaynakları kaybolur, yüksek kalitede uzun vadeli gübre kullanarak bu besin

kaynaklarını toprağa geri verebilirsiniz. Normalde, her çim biçme sezonunda üç kez gübreleme yapılmalıdır. Gübrenin saplara yapışıp kalarak çimleri yakmaması için, gübreleme sırasında çimler kuru olmalıdır. Çimleri sulamanızı tavsiye ediyoruz, bu durumda saplara yapışmış olabilecek gübre yikanacaktır. (Üreticiye ait uygulama bilgilerine dikkat ediniz.)

Çim parçacıkları ile doğal gübreleme yapılabilir. Parçalama-yayma seti ile bu yöntemi uygulayabilirsiniz. Parçalama-yayma seti özel aksesuar olarak temin edilebilir ve teslimat kapsamına dahil değildir. (Daha fazla bilgiyi STIHL yetkili bayisinden/servisinden edebilirsiniz.)

### Zemini koruyarak çalışma

Zemini koruyarak çalışma için en önemli etkenler, çalışma tekniği ve zemin nemidir.

Temiz bir biçme sonucu elde etmek için, sürüş hızını biçilecek çimin durumuna (yüksekliği ve yoğunluğu) ve nemine göre ayarlayınız.

Fazla dar alınan virajlar, çim köküne daha fazla yük binmesine ve tekerlekler ıslak çimlere gömüleceğinden, özellikle ıslak çimlerde kötü sonuç alınmasına yol açacaktır.

## 12. Güvenlik tesisatları

Usulüne uygun olmayan şekilde kullanılmasının önlenmesi ve kullanım güvenliğinin sağlanması için cihaz çok sayıda güvenlik düzeneğiyle donatılmıştır.



### Yaralanma tehlikesi!

Güvenlik düzeneklerinden birinde bir arıza saptanmışsa, cihaz çalıştırılmamalıdır. Yetkili servise başvurunuz; STIHL, STIHL yetkili servislerini önerir.

### Benzinli motorun çalıştırılabilmesi için şunların olması şarttır:

- Boşaltma kanalı kurallara uygun monte edildi,
- Fren pedalına basıldı veya park freni devreye sokuldu.

### Kullanıcı şu hareketleri yaptığında benzinli motor kapatılır:

- Çim biçme haznesi bağlıyken sürücü koltuğunu terk ettiğinde,
- Çim biçme haznesi bağlıyken çim toplama sepetini devirdiğinde, kaldırdığında veya deflektörü (özel aksesuar) aldığında,
- Çim biçme haznesi ayrıyken boşaltma kanalını söktüğünde,
- Sürücü koltuğunu terk ettiğinde ve park frenini devreye sokmadığında.

### Entegre Bıçak Yavaşlatma Freni:

RT 5097, RT 5097 C, RT 5097 Z, RT 5112 Z, RT 6112 C, RT 6112 ZL: Bıçme bıçakları ayrıldıktan en geç **5 saniye** sonra durur.

RT 6127 ZL:

Bıçme bıçakları ayrıldıktan en geç **7 saniye** sonra durur.



Çim biçme haznesi bağlandıktan sonra bıçme bıçakları dönmeye başlar ve bir rüzgar sesi duyulur. Müteakip çalışma süresi ayrılma sonrasındaki rüzgar sesinin süresiyle aynıdır, bu süre bir kronometre ile ölçülebilir.

## 13. Cihazın çalıştırılması



### Yaralanma tehlikesi!

Çalıştırma öncesinde "Güvenliğiniz için" bölümünün tamamını dikkatlice okuyun ve yazılanları dikkate alın. (⇒ 4.)

Güvenlik nedeniyle, makine 10° üzerinde (%17,6) eğime sahip arazilerde kullanılmamalıdır. %17,6'lık bir eğim derecesi, 100 cm'lik yatay uzunlukta 17,6 cm'lik bir dikey yükselişe eşdeğerdir.

- Çalıştırma öncesinde cihazın kumanda elemanları hakkında bilgi edinin. (⇒ 8.)
- Çalıştırma öncesinde bakım planını dikkate alın ve süresi gelen tüm bakım çalışmalarını gerçekleştirin. (⇒ 15.1)
- Her çalıştırma öncesinde güvenlik düzeneklerini kontrol edin. (⇒ 12.) Güvenlik düzenekleri eksik, hasar görmüş, köprülenmiş veya değiştirilmiş durumdayken çim biçme traktörü çalıştırılmamalıdır.

### 13.1 Yakıt doldurma

#### Azami depo hacmi:

9 litre

#### Öneri:

Güvenilir markalara sahip taze yakıtlar ve yakıt kalitesi verileri (oktan sayısı) benzinli motor kullanım kılavuzunda tarif edilmiştir.

- Kurşunsuz benzin.



## Doldurma işlemi:

- Benzinli motoru durdurun ve soğumasını (ılımasını) bekleyiniz. (⇒ 13.3)
- Park frenini devreye alın. (⇒ 8.14)



Yakıtın dökülmesini önlemek için dolum işlemi sırasında uygun bir huni (teslimat kapsamına dahil değildir) kullanılması tavsiye edilir.

Yakıtı yavaşça ve dikkatlice doldurun. Yakıtın taşmasını önlemek için doldurma işlemi birkaç adımda gerçekleştirilmelidir. İşlem adımları arasında huniyi çıkartın ve yakıt deposundaki doluluk seviyesini gözle kontrol edin.

Önceden doldurulmuş yakıt miktarı ne kadar yüksekse, her adımda doldurulacak yakıt miktarı da o kadar düşük olmalıdır. Yakıtta genleşme boşluğu bırakmak için yakıt deposunu asla doldurma ağzının alt kenarının üzerine kadar doldurmayın.

## Depo kapağı:



Depo kapağını (1) çevirerek açın ve çıkartın (okun yönüne dikkat edin).

- Yakıtı uygun bir huni yardımıyla (teslimat kapsamına dahil değildir) depoya doldurun (bkz. Doldurma işlemi).

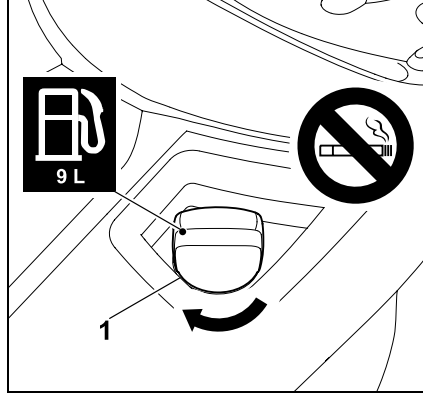

Depo kapağını (1) yerleştirin ve çevirerek kapatın (okun yönüne dikkat edin). Son olarak depo kapağını (1) elinizle sıkıştırın.

- Dökülen yakıtı silin ve benzinli motoru çalıştırmadan önce bir süre buharlaşmasını bekleyin.

## 13.2 Benzinli motorun çalıştırılması



**Cihaza zarar vermektan kaçının!** Benzinli motor hemen çalışmıyorsa, çalıştırma denemeleri arasında molalar verin.

Buji anahtarını asla 10 saniyeden uzun süre "Benzinli motoru çalıştırma" konumuna getirmeyin.



Benzinli motor ancak boşaltma kanalı kurallara göre monte edilmişse çalıştırılabilir. (⇒ 15.6)

## Çalıştırılmadan önce:

- Motor yağı seviyesini kontrol edin. (⇒ 15.8)

- Çim biçme haznesini ve motor alanını çim artıklarından temizleyin.
- Yakıtı kontrol edin ve gerekirse yakıt doldurun. (⇒ 13.1)
- Her çalıştırma öncesinde frenin düzgün çalışıp çalışmadığını kontrol edin. (⇒ 13.5)
- Benzinli motor çalışmaz durumdayken cihazdaki tüm kişisel ayarları (sürücü koltuğu ayarı) yapın.
- Yakınlarda özellikle çocuklar olmak üzere başka insanlar ve hayvanlar varsa cihazı çalıştırmayın.

## Başlangıç sırası:

- Yakıt musluğunu açın. (⇒ 15.7)
- Sürücü koltuğuna oturun.
- Motoru çalıştırmadan önce fren pedalına sonuna kadar basın ve pedali öyle tutun veya park frenini çekin. (⇒ 8.13), (⇒ 8.14)
- Buji anahtarını buji kilidine sokun ve "Buji açık" konumuna çevirin. (⇒ 8.1)
- **Soğuk benzinli motor:**  
RT 5097, RT 5097 C, RT 6112 C:  
Gaz kolunu Jikle-konumuna getirin. (⇒ 8.2)  
RT 5097 Z, RT 5112 Z, RT 6112 ZL, RT 6127 ZL:  
Gaz kolunu MAX-konumuna getirin ve Jikle-düğmesini çekin. (⇒ 8.3), (⇒ 8.4)  
**Sıcak benzinli motor:**  
Gaz kolunu MAX konumuna getirin. (⇒ 8.2), (⇒ 8.3)
- Buji anahtarını "Benzinli motoru çalıştırma" konumuna çevirin. Benzinli motor çalışır. Benzinli motor çalıştığında hemen buji anahtarını serbest bırakın. Anahtar kendiliğinden "Benzinli motor çalışıyor" konumuna döner.

- RT 5097, RT 5097 C, RT 6112 C: Benzinli motor çalışırken gaz kolunu MAX konumuna geri getirin. Yerleştiği kademeye dikkat edin! (⇒ 8.2)  
RT 5097 Z, RT 5112 Z, RT 6112 ZL, RT 6127 ZL:  
Jikle düşmesine basın. (⇒ 8.4)
- Benzinli motor çalışırken ayağınızı fren pedalından çekebilir veya park frenini serbest bırakabilirsiniz.

### 13.3 Benzinli motorun durdurulması

- Cihazı frenleyerek durdurun.
- Çim biçme haznesini ayırın. (⇒ 8.5), (⇒ 8.6)
- Gaz kolunu MIN-konumuna getirin. (⇒ 8.2), (⇒ 8.3)
- Buji anahtarını "Benzinli motor kapalı" konumuna çevirin. Benzinli motor kapatılır.
- Park frenini devreye alın. (⇒ 8.14)
- Gerekirse yakıt musluğu kapatın. (⇒ 15.7)
- Buji anahtarını çekin ve güvenli bir yerde saklayın.

### 13.4 Sürme



#### Uyarı!

Arazide daima düşük hız tercih edilmelidir. Özellikle eğimli arazide olmak üzere, her sürüş yönü değişiminden önce sürüş hızı uygun olarak azaltılmalıdır.



**Cihaza zarar vermekten kaçının!** Şanzımanın yeteri kadar soğuyabilmesi için benzinli motoru daima maksimum devir sayısı ile sürün. Bu nedenle sürüş hızını gaz kolu ile değil sadece gaz pedali ile ayarlayın.

#### Sürüşten önce:

- Şanzıman serbest hareket kelepçesini bağlayın. (⇒ 8.18)
- RT 5112 Z, RT 6112 C, RT 6112 ZL, RT 6127 ZL:  
Çim biçme haznesi sökülümüş durumdayken V-kayışı germe düzeneği kolunu öne doğru bastırın ve sabitleyin. (⇒ 14.1)
- Benzinli motoru çalıştırın. (⇒ 13.2)

#### İleriye doğru sürme:

- İleri doğru sürüş yönünü seçin. (⇒ 8.9)
- Park frenini devredeyse serbest bırakın. (⇒ 8.14)
- Gaz pedalına basın, cihaz ileriye doğru hareket eder. (⇒ 8.12)

#### Geriye doğru sürme:

- Geriye doğru sürüş yönünü seçin. (⇒ 8.9)
- Park frenini devredeyse çözün. (⇒ 8.14)
- Gaz pedalına basın, cihaz geriye doğru hareket eder. (⇒ 8.12)

#### Tempomat ile ileriye doğru sürme (RT 6112 ZL, RT 6127 ZL):

- Çim biçme haznesi sökülümüş durumdayken V-kayışı germe düzeneği kolunu öne doğru bastırın ve sabitleyin. (⇒ 14.1)
- Benzinli motoru çalıştırın. (⇒ 13.2)

- Gaz kolunu MAX konumuna getirin. (⇒ 8.3)
- Sürüş yönü seçme kolunu ön konuma (ileriye doğru sürüş yönü) getiriniz. (⇒ 8.9)
- Park frenini devredeyse çözün. (⇒ 8.14)
- Gaz pedalına bastığınızda sürüş hızı ayarlanır ve cihaz ileriye doğru hareket eder.
- **Tempomat'ın devreye alınması:**  
Tempomat'ın devreye sokulması: İsteddiğiniz sürüş hızını koruyun ve 1 saniye süreyle Tempomat tuşuna basın. (⇒ 8.7)  
Dijital göstergede "Tempomat aktif" sembolü gösteriliyorsa ve gaz pedali sabitlenmişse Tempomat devreye sokulmuştur.  
Tempomat devredeyken, ayarlanmış olan sürüş hızı gaz pedalına basarak yükseltilebilir.
- Ayağınızı gaz pedalından çekebilirsiniz.
- **Tempomat'ın devreden çıkartılması:**  
Fren pedalına veya Tempomat tuşuna basın. (⇒ 8.7)  
Dijital göstergedeki "Tempomat aktif" sembolü kaybolduğunda Tempomat devreden çıkartılmıştır.

### 13.5 Fren yapma

- Gaz pedalından ayağınızı çekerek sürüş hızını düşürün, tam hızla giderken ani fren yapmaktan kaçının. (⇒ 8.12)
- Cihaz durana kadar fren pedalına dengeli bir şekilde basın. (⇒ 8.13)

### 13.6 Kesim yüksekliğini ayarlayın



#### Yaralanma tehlikesi!

Kesim yüksekliğini sadece çim biçme traktörü durmuş konumdayken ayarlayın.

- Cihazı frenleyerek durdurun.
- Kesim yüksekliği ayar kolunun kilidini çözün ve istediğiniz kesim yüksekliğini ayarlayın. (⇒ 8.15)

**Kademe 1** en düşük kesim yüksekliği

**Kademe 8** en yüksek kesim yüksekliği



**RT 5112 Z, RT 6112 C,  
RT 6112 ZL, RT 6127 ZL:**

STIHL, her iki işlem çarkının da daha alçak konuma monte edilmesini tavsiye etmektedir. Alçak konumda duran işlem çarkları, çim biçme haznesi ile zemin arasındaki mesafeyi artırarak optimum hava girişi sağlar. Sonuç olarak daha güzel bir kesim deseni ve daha iyi bir toplama performansı elde edilir.

### 13.7 Çim biçme



Çim biçme haznesi sürüş sırasında bağlanırsa, oluşan ek yük nedeniyle (biçme bıçaklarının harekete geçmesi) benzinli motorun devri kısa süre için düşer.

#### Çim biçmeden önce:

- "Çalışmaya yönelik uyarılar" bölümünü okuyun ve yazılanları dikkate alın. (⇒ 11.)

- Çimleri biçerken daima maksimum motor devir sayısını ayarlayın. Biçme bıçağı bu devir sayısına göre optimize edilmiştir. Bunun sonucu olarak en iyi kesim deseni ve kesilen çimlerin toplanması için en büyük emiş etkisi elde edilecektir.

#### Çim biçme haznesini şu sıralamayla bağlayın:

- Benzinli motoru çalıştırın. (⇒ 13.2)
- Gaz kolunu MAX-konumuna getirin. (⇒ 8.2), (⇒ 8.3)
- Çim biçme traktörünü çim biçilecek alana sürün.  
Yüksek çimler veya en düşük kesim kademesi söz konusuysa çim biçme haznesini bağlamayın. Çim biçme haznesini sadece cihaz biçilecek alan üzerindeyken bağlayın.
- **İleriye doğru çim biçme:**  
İleriye doğru sürüş yönünü (⇒ 8.9) seçin, ardından çim biçme haznesi şalterine veya çim biçme haznesi tuşuna basarak çim biçme haznesini bağlayın. (⇒ 8.5), (⇒ 8.6)
- **Geriye doğru çim biçme:**  
Geriye doğru sürüş yönünü (⇒ 8.9) seçin ve geriye doğru çim biçme güvenlik şalterine (⇒ 8.8) bir kez kısa süreli olarak basın, ardından 6 saniye içinde çim biçme haznesi şalterine veya çim biçme haznesi tuşuna basarak çim biçme haznesini bağlayın. (⇒ 8.5), (⇒ 8.6)

#### Çim biçme işlemi sırasında:

- Gaz kolunu MAX-konumuna getirin. (⇒ 8.2), (⇒ 8.3)

- Sürüş hızını daima çim yüksekliğine ve/veya kesim kademesine göre ayarlayın.  
Yüksek çimlerde ve/veya düşük kesim kademesinde daima düşük bir sürüş hızı seçin.



Çim toplama sepetinin dolduğu kesintisiz bir sinyal sesi ile belirtilir. (⇒ 13.9)

#### Çim biçme haznesi takılıyken sürüş yönünün değiştirilmesi:

- **Geriye doğru çim biçme** için, öngörülen zaman aralığı (değişiklikten 5 saniye önce veya 1 saniye sonra) içinde geriye doğru çim biçme güvenlik şalterine kısa süreyle basın. (⇒ 8.8)
- Cihazı, kesilen çim alanının üzerinde durdurun ve sürüş yönü seçme kolu ile istediğiniz sürüş yönünü ayarlayın. (⇒ 8.9)
- Biçme işlemine devam edin.

#### Çim biçme haznesini şu sıralamayla ayırın:

- Çimlerin biçilmiş olduğu bir alana gelin veya en yüksek kesim kademesini seçin. (⇒ 8.15)
- Çim biçme haznesi şalterine veya çim biçme haznesi tuşuna basarak çim biçme haznesini ayırın. (⇒ 8.5), (⇒ 8.6)



#### Yaralanma tehlikesi!

Çim biçme haznesini ayırdıktan sonra, çim biçme bıçaklarının tamamen durana kadar en fazla 7 saniye daha çalışacağını unutmayın. (⇒ 12.)

### 13.8 Çim biçme haznesi için otomatik ayırmanın programlanması

Elektromanyetik bıçak kavraması, çim toplama sepeti dolduğunda çim biçme haznesi otomatik olarak ayrılacak şekilde programlanabilir. Bu uygulama, boşaltma kanalının tıklanmasını önleyebileceği için kullanım konforunu yükseltir.



- Benzinli motoru durdurun. (⇒ 13.3)
- Buji anahtarını "Buji açık" konumuna getirin. (⇒ 8.1)
- Elektronik sistemde kendi kendine teşhis yapılmasını bekleyin – hiçbir tuşa basmayın.

#### Otomatik ayırmanın devreye sokulması:

- Geriye doğru çim biçme güvenlik şalteri ve gaz pedalına aynı anda 5 saniye boyunca basın. Kısa bir bip sesi otomatığın açıldığını belirtir.
- Güncel ayar kalıcı şekilde kaydedilir.

#### Otomatik ayırmanın devreden çıkartılması:

- Sürüş yönü seçme kolunu (1) öne ayarlayın.
- Geriye doğru çim biçme güvenlik şalteri ve gaz pedalına aynı anda 5 saniye boyunca basın. Arka arkaya verilen 3 bip sesi otomatığın kapandığını belirtir.
- Güncel ayar kalıcı şekilde kaydedilir.

#### Mode tuşu ile otomatik ayırmanın programlanması (yalnızca RT 6112 C, RT 6112 ZL, RT 6127 ZLiçin):

- Sürüş yönü seçme kolunu (1) öne ayarlayın.

- Çim biçme haznesi tuşunu basılı tutun ve aynı anda Mode tuşuna basın – otomatik ayırma Mode tuşu ile açılır ve kapatılır (dijital gösterge ON veya OFF).
- Güncel ayar kalıcı şekilde kaydedilir.

#### Programlamanın kontrol edilmesi (sadece RT 6112 C, RT 6112 ZL, RT 6127 ZLiçin):

- Çim biçme haznesi tuşuna basın ve tuşu basılı tutun. Dijital göstergede "Çim biçme haznesi aktif" sembolü ve ON veya OFF metni görüntülenir. **ON** – Çim toplama sepeti dolduğunda çim biçme haznesi otomatik olarak ayrılır. **OFF** – Çim toplama sepeti dolduğunda çim biçme haznesi otomatik olarak ayrılmaz.

### 13.9 Çim toplama sepetinin boşaltılması



#### Yaralanma tehlikesi!

Çim toplama sepetini sadece düz yüzeylerde boşaltınız, sepet yukarı kalktığında ağırlık merkezi değişecek ve devrilme tehlikesi artacaktır.



Çim biçme sırasında duyulan kesintisiz bir sinyal sesi, çim toplama sepetinin dolduğunu ve boşaltılması gerektiğini gösterir. Çim biçme haznesi ayrıldıktan sonra kesintisiz sinyal sesi durur. RT 6112 C, RT 6112 ZL ve RT 6127 ZL modellerinde, çim toplama sepeti dolduğunda ekranda "Çim toplama sepeti dolu" sembolü görüntülenir. (⇒ 10.5)

### Çim toplama sepeti tam olarak doldurulmuyorsa aşağıdaki hususlara dikkat edilmelidir:

- Doluluk seviyesi sensörünü (çim toplama sepeti) doğru ayarlayın. (⇒ 8.19)
- Çim toplama sepetini boşaltırken, boşaltma kanalında tıkanma olup olmadığını kontrol edin ve gerekirse kanalı temizleyin.
- Biçme bıçağının pervanesinde hasar veya aşınma olup olmadığını kontrol edin ve gerekirse değiştirin. (⇒ 15.13)

#### Çim toplama sepetinin boşaltılması:

- Çim biçme haznesini ayırın. (⇒ 8.5), (⇒ 8.6) Kesintisiz sinyal sesi durur.
- En yüksek kesim kademesini seçin. (⇒ 8.15)
- Cihazı, kesilen çimin boşaltılacağı yere sürün.
- Çim toplama sepeti boşaltma kolunu dışarı çekin ve öne doğru bastırın. (⇒ 8.16) Çim toplama sepeti yukarı kalkar ve kesilen çim sepetten dışarı düşer.
- Gerekirse yukarı kalkmış çim toplama sepetini biraz öne doğru getirin.
- Kesilen çimin çim toplama sepetinden tamamen boşalması için çim toplama sepetini kısa süreli olarak yukarı-aşağı oynatın.
- Çim toplama sepeti boşaltma kolunu yavaşça geriye yatırın ve çim toplama sepetini tekrar arka panele oturtun.
- Çim toplama sepeti boşaltma kolunu tekrar serbest bırakın ve içeri çekili başlangıç konumuna geri gelene kadar kolu aşağı bastırın.

### 13.10 Çim toplama sepetinin çıkartılması ve takılması

#### Alma işleminden önce dikkat edilecek hususlar:

- Çim biçme haznesini ayırın. (⇒ 8.5), (⇒ 8.6)
- Çim toplama sepetini boşaltın. (⇒ 13.9)
- Park frenini devreye alın. (⇒ 8.14)
- Benzinli motoru durdurun. (⇒ 13.3)

**i** Çim toplama sepeti alınırken ve takılırken, sepet tamamen alınana veya takılana kadar çim toplama sepeti kilit açma kelepçesi daima açık konumda tutulmalıdır.

#### Çim toplama sepetinin çıkartılması:

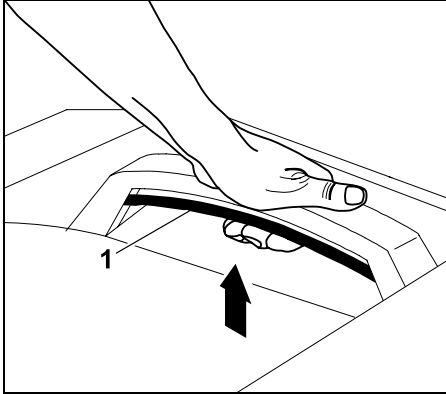

Çim toplama sepeti kilit açma kelepçesini (1) yukarı doğru çekin ve bu şekilde tutun.

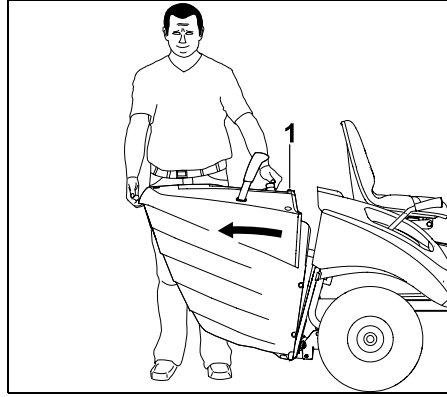

Çim toplama sepetini (1) çıkartın.

#### Çim toplama sepetinin takılması:

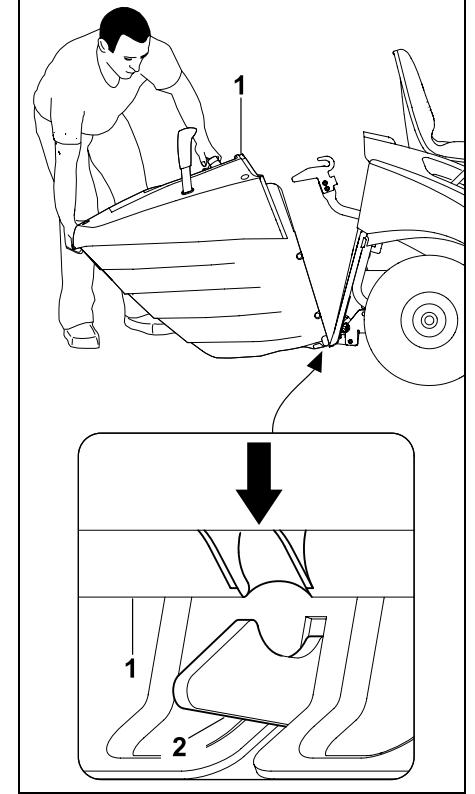

Çim toplama sepetini (1) arka duvardaki her iki yerleştirme kancasına (2) yerleştirin.

- Çim toplama sepeti kilit açma kelepçesini devreye sokun ve bu şekilde tutun. (⇒ 8.17)



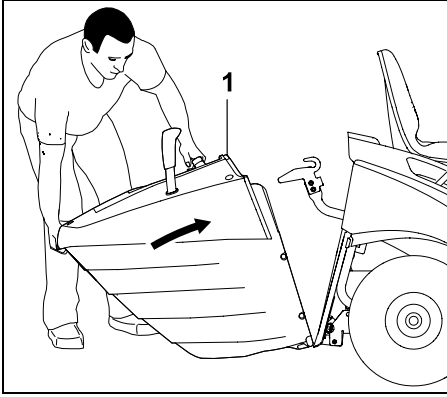

Çim toplama sepetini (1) sonuna kadar açın.

- Çim toplama sepeti kilit açma kelepçesini bırakın ve çim toplama sepetinin yerleşmesine dikkat edin. (⇒ 8.17)

**i** Cihaz, çim toplama sepeti veya deflektör (aksesuar) olmadan çalıştırıldığında çim biçme haznesi bağlanamaz. Bu durumda benzinli motor otomatik olarak durdurulur.

### 13.11 Yüklerin çekilmesi

**!** **Yaralanma tehlikesi!** Yüklerin nakliyesi sırasında cihazın sürüş özellikleri değişir (örn. fren mesafesi uzar). Yük ne kadar ağırsa, sürüş özellikleri de o kadar çok değişir! Bu nedenle yüklerin çekilmesi sırasında daha düşük bir hız tercih edilmelidir.

**!** **Cihaza zarar vermektan kaçının!** Yokuş yukarı çıkışlarda maksimum çekiş yükü azalır.

- Yükleri asmadan önce frenin düzgün çalışıp çalışmadığını kontrol edin. (⇒ 13.5)

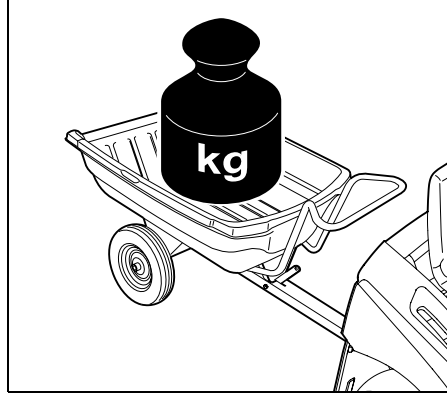

Düz yüzeyde maksimum römork ağırlığı = **250 kg**

Maksimum 10° eğimde maksimum römork ağırlığı = **100 kg**

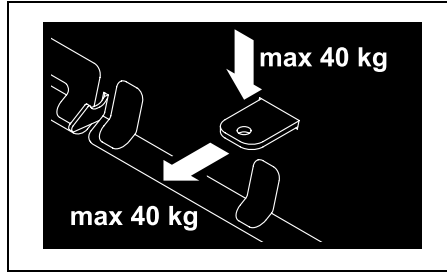

Maksimum destek yükü = **40 kg**

Maksimum çekiş yükü = **40 kg**

**i** Römork bağlantısında 40 kg çekiş yükü, düz yüzeyde 250 kg ağırlığa sahip bir römorkun çekilmesine eşittir.

### 13.12 Eğimli arazide çalıştırma

- Eğimli arazideki her çalıştırma öncesinde frenin düzgün çalışıp çalışmadığını kontrol edin. (⇒ 13.5)
- İnişlerden uzunlamasına yönde geçin. Çapraz olarak geçilmesi durumunda devrilme tehlikesi artar, maksimum eğim derecesini dikkate alın. (⇒ 4.7)
- Eğimli arazilerde yön değişikliklerinden kaçının, yön değişikliğinin yapılması kaçınılmazsa çok dikkatlice hareket edin.

## 14. Çim biçme haznesi

### 14.1 Çim biçme haznesinin sökülmesi

**!** **Yaralanma tehlikesi!** Çim biçme haznesinde yapılacak tüm çalışmalardan önce "Güvenliğiniz için" bölümünü dikkatlice okuyun ve yazılanları dikkate alın. (⇒ 4.)

Demontaj sırasında çim biçme haznesinin kendi ağırlığı nedeniyle **sıkışma tehlikesi** söz konusudur. Bu nedenle, hiçbir uzvunuzun (parmak, el, ayak v.s.) doğrudan çim biçme haznesinin altında bulunmamasına dikkat edin.

- Cihazı düz ve sert bir zemin üzerine yerleştirin.
- Ön tekerlekleri sola veya sağa doğru dayanak noktasına kadar döndürün.
- Benzinli motoru durdurun. (⇒ 13.3)
- Buji anahtarını çekin.
- Park frenini devreye alın. (⇒ 8.14)

- En düşük kesim kademesini seçin. (⇒ 13.6)
- Çim toplama sepetini çıkartın. (⇒ 13.10)
- Boşaltma kanalını sökün. (⇒ 15.5)

#### V-kayışı kapağının sökülmesi:

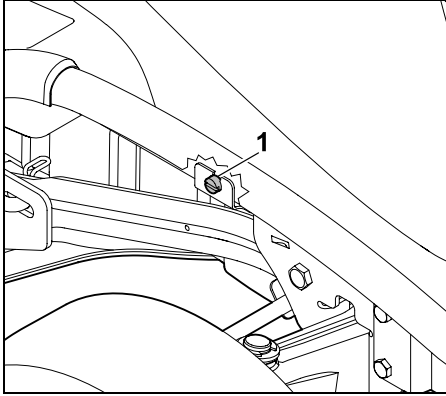

Sağ ön tekerleğin arkasındaki civatayı (1) serbestçe dönebilecek duruma gelene kadar çevirin.

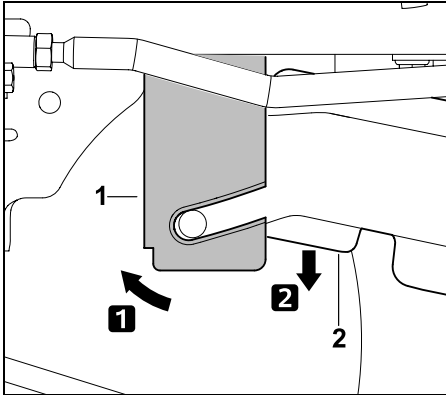

Tutma sacını (1) öne doğru bastırın ve sacı basılı tutun. V-kayışı kapağını (2) aşağı doğru katlayın.

#### V kayışını gevşetiniz (RT 5097, RT 5097 C, RT 5097 Z):

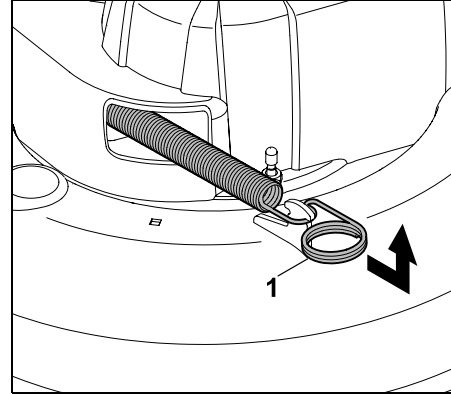

Germe yayını (1) öne doğru çekin, çıkartın ve bırakın.

#### V kayışını gevşetiniz (RT 5112 Z, RT 6112 C, RT 6112 ZL, RT 6127 ZL):

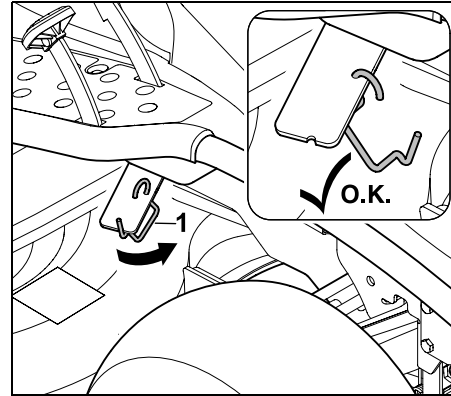

Tespit kelepçesini (1) V-kayışı germe düzeneği kolundan çıkartın.

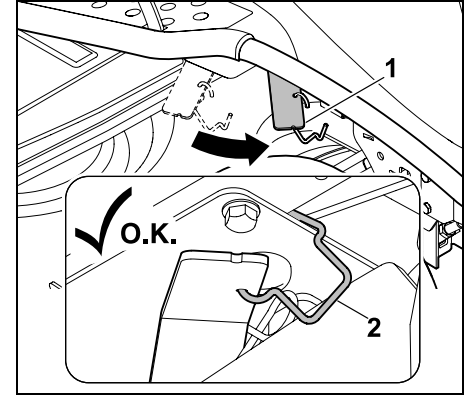

V-kayışı germe düzeneği kolunu (1) öne doğru bastırın ve kolu basılı tutun. Tespit kelepçesini (2) resimde gösterilen şekilde şasiye takın. V-kayışı germe düzeneği kolunun ön konumda sabitlenmesine dikkat edin.

#### Arka çim biçme haznesinin çıkartılması:



#### Yaralanma tehlikesi!

Kesim yüksekliği ayar kolu, çim biçme haznesi çıkartıldıktan sonra gerilim altında kalır. Bu nedenle çıkarma işleminden hemen sonra dikkatlice en yüksek kesim kademesini ayarlayın.

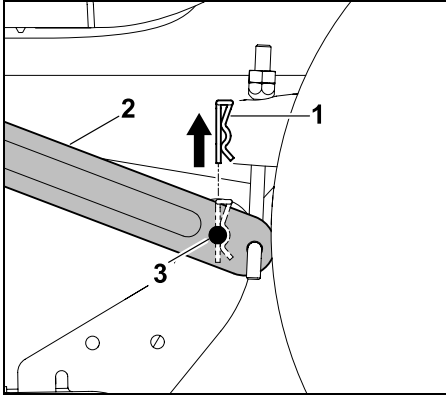

Emniyet kopilyasını (1) yukarı doğru dışarı çekin.  
Çim biçme haznesini hafifçe kaldırın ve bu şekilde tutun. Askı düzeneğini (2) dışarı doğru bastırın ve tespit pimini (3) askı düzeneğinden çıkartın.

- İkinci sayfadaki işlemi tekrarlayın.
- Çim biçme haznesini dikkatlice ve yavaşça bırakın.

#### V-kayışının çıkartılması:

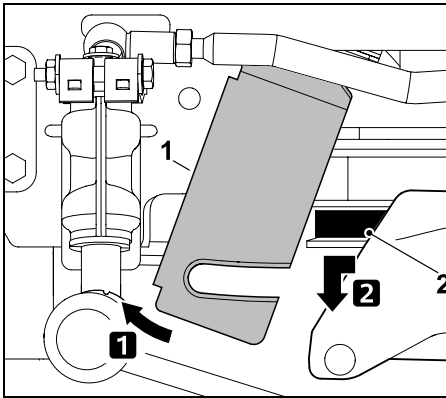

Tutma sacını (1) öne doğru bastırın ve sacı basılı tutun. V-kayışını (2) öne doğru çekin ve çıkartın.

#### V kayışını germe kasnağından ayırınız. (RT 5112 Z, RT 6112 C, RT 6112 ZL, RT 6127 ZL):

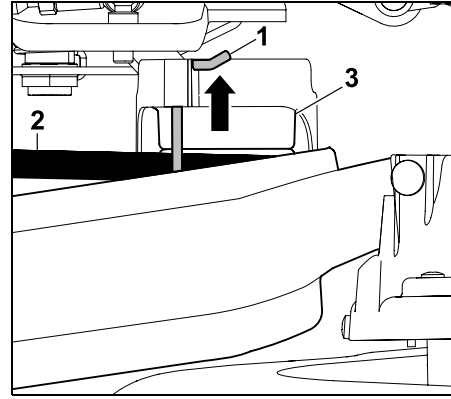

Emniyet pimini (1) yakl. 0,5 cm yukarı doğru bastırınız ve tutunuz. V kayışını (2) germe kasnağından (3) ayırınız.



V kayışını ayırdıktan sonra emniyet pimini kapağa geçene kadar tekrar dayanana kadar aşağı bastırınız. Oturduktan sonra emniyet piminin sıkı oturduğundan emin olun.

#### Çim biçme haznesinin ön tarafının yerinden çıkartılması (RT 5097, RT 5097 C, RT 5097 Z):

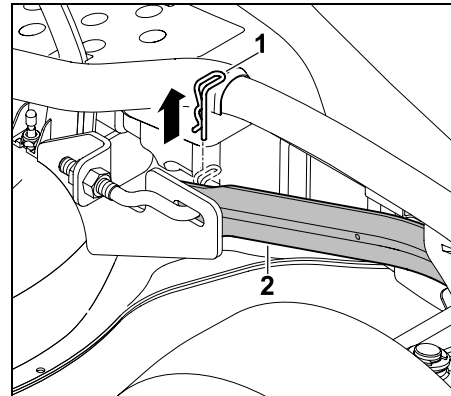

Emniyet kopilyasını (1) çekin. Çim biçme haznesini hafifçe kaldırın ve ön çim biçme haznesi askı düzeneğinden (2) ayırın. Çim biçme haznesini dikkatlice bırakın.

- İşlemi diğer taraf için de tekrarlayın.
- Çim biçme haznesini dikkatlice ve yavaşça bırakın.

#### Çim biçme haznesinin ön tarafının yerinden çıkartılması (RT 5112 Z, RT 6112 C, RT 6112 ZL, RT 6127 ZL):

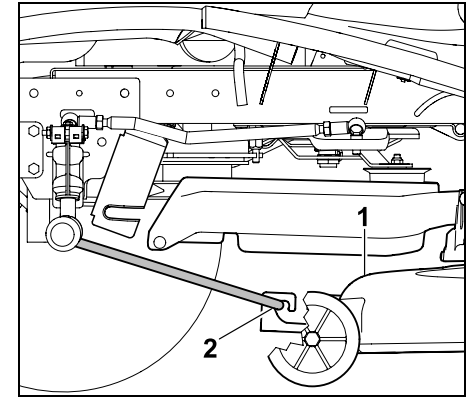

Çim biçme haznesini (1) paralel olarak öne doğru itin ve ön çim biçme haznesi askı düzeneğinden (2) çıkartın. Askı düzeneği kendiliğinden yukarı doğru katlanır.

- Çim biçme haznesini dikkatlice ve yavaşça bırakın.

#### Çim biçme haznesinin çıkartılması:

- En yüksek kesim kademesini ayarlayın.

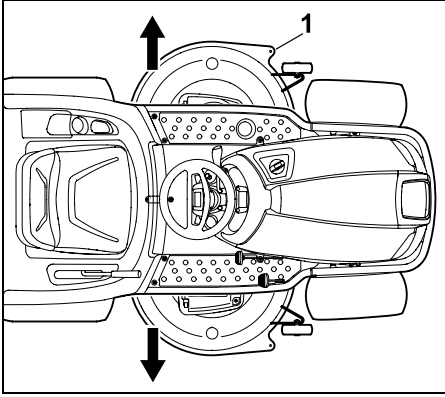

Çim biçme haznesini (1), çim biçme traktörünün altından tercihize göre soldan veya sağdan dışarı çekin.

## 14.2 Çim biçme haznesinin monte edilmesi



### Yaralanma tehlikesi!

Çim biçme haznesinde yapılacak tüm çalışmalardan önce "Güvenliğiniz için" bölümünü dikkatlice okuyun ve yazılanları dikkate alın. (⇒ 4.)

Montaj sırasında çim biçme haznesinin kendi ağırlığı nedeniyle **sıkışma tehlikesi** söz konusudur. Bu nedenle, hiçbir uzvunuzun (parmak, el, ayak v.s.) doğrudan çim biçme haznesinin altında bulunmamasına dikkat edin.

- Cihazı düz ve sert bir zemin üzerine yerleştirin.
- Ön tekerlekleri sola veya sağa doğru dayanak noktasına kadar döndürün.
- Benzinli motoru durdurun. (⇒ 13.3)
- Buji anahtarını çekin.

- Park frenini devreye alın. (⇒ 8.14)
- En yüksek kesim kademesini seçin. (⇒ 13.6)
- Çim toplama sepetini çıkartın. (⇒ 13.10)
- Boşaltma kanalını sökün. (⇒ 15.5)

### Çim biçme haznesinin yerleştirilmesi:

- V-kayışını, ulaşılabilir ve takılabilecek şekilde V-kayışı kapağının açıklığına yerleştirin.

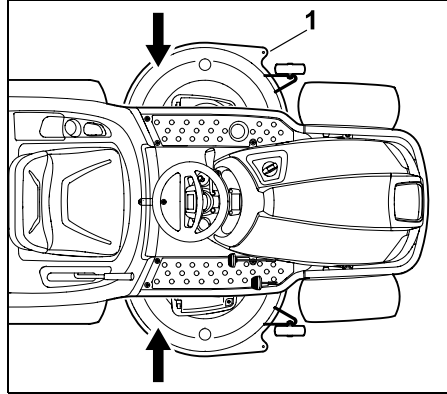

Çim biçme haznesini (1), çim biçme traktörünün altına tercihize göre soldan veya sağdan itin.

- En düşük kesim kademesini seçin.



### Yaralanma tehlikesi!

En düşük kesim kademesinde, kesim yüksekliği ayar kolu gerilim altındadır. Çim biçme haznesinin montajı sırasında kesim yüksekliği ayar koluna dokunmayın.

### Çim biçme mekanizması ön tarafının yerine takılması (RT 5097, RT 5097 C, RT 5097 Z):

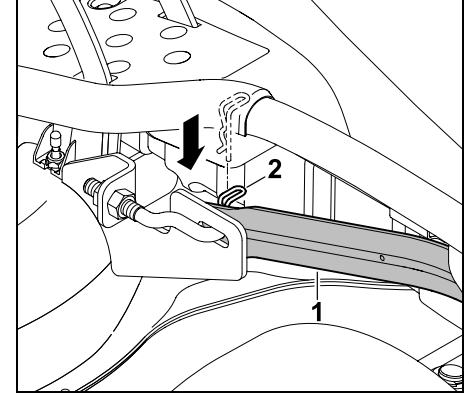

Ön çim biçme haznesi askı düzeneğini (1) aşağı doğru çekin ve tutun. Çim biçme haznesini bir eliniz ile hafifçe kaldırın ve bu sırada çim biçme haznesindeki askı piminin ön çim biçme haznesi askı düzeneğindeki deliğe (1) girmesine dikkat edin. Emniyet kopilyasını (2) askı düzeneğindeki delikten geçirin.

- İşlemi diğer taraf için de tekrarlayın.

**Çim biçme mekanizması ön tarafının yerine takılması (RT 5112 Z, RT 6112 C, RT 6112 ZL, RT 6127 ZL):**

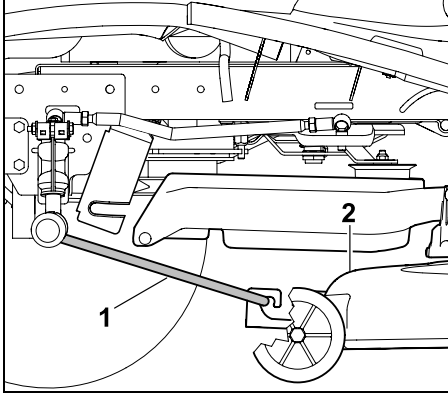

Ön çim biçme haznesi askı düzeneğini (1) aşağı doğru katlayın ve resimde gösterilen şekilde çim biçme haznesine (2) takın. Çim biçme haznesini (2) arkaya doğru itin ve böylece ön çim biçme haznesi askı düzeneğinin (1) çim biçme haznesine sabitlenmesini sağlayın.

**V kayışını germe kasmağına takınız RT 5112 Z, RT 6112 C, RT 6112 ZL, RT 6127 ZL:**

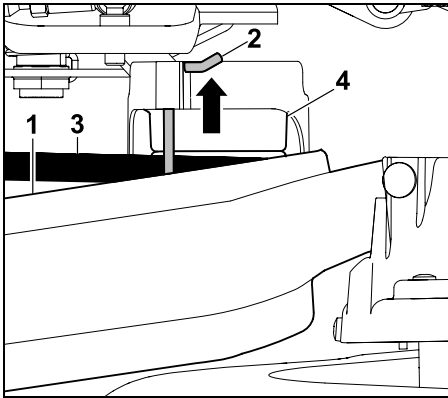

Kapağı (1) aşağıya doğru bastırınız ve tutunuz. Emniyet pimini (2) yakl. 0,5 cm yukarı doğru bastırınız. V kayışını (3) germe kasmağına (4) takınız.

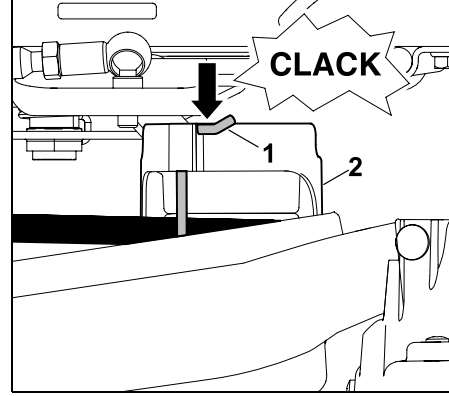

Emniyet pimini (1) dayanağa kadar aşağı bastırınız. Emniyet pimi (1) kapağa (2) geçmelidir.

**i** Emniyet piminin emniyetli ve sıkı oturduğundan emin olun.

**RT 5097, RT 5097 C, RT 5097 Z, RT 5112 Z, RT 6112 C, RT 6112 ZL, RT 6127 ZL:**

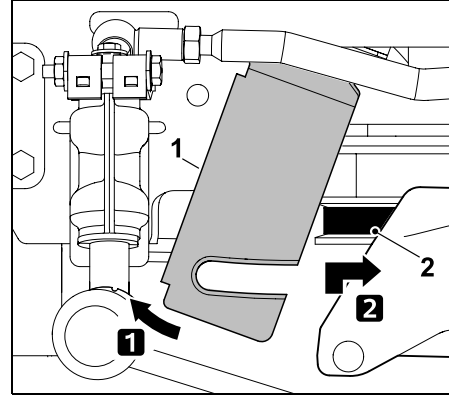

Tutma sacını (1) öne doğru bastırın ve sacı basılı tutun. V-kayışı (2) öne doğru çekin ve V-kayışı kapağı ile birlikte kaldırın. V-kayışını (2) kurallara uygun şekilde (döndürmeden) V-kayışı kasmağına takın.

**Arka çim biçme haznesinin takılması:**

**i** Takmadan önce ön çim biçme haznesi askı düzeneğindeki çim biçme haznesinin düzgün takılı olduğundan emin olunuz.

- Çim biçme haznesini bir eliniz ile kaldırın ve tutun. Askı düzeneğindeki delikler ile çim biçme haznesindeki tespit pimleri aynı hizada olmalıdır.

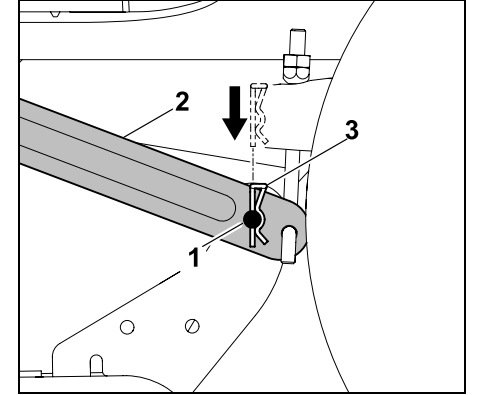

Tespit pimini (1), askı düzeneğindeki deliğe (2) geçirin. Emniyet kopilyasını (3) yukarıdan sabitleme piminin deliklerine takın ve yerine oturmasını sağlayın.

- İkinci sayfadaki işlemi tekrarlayın.

**V kayışını gerdiren (RT 5097, RT 5097 C, RT 5097 Z):**

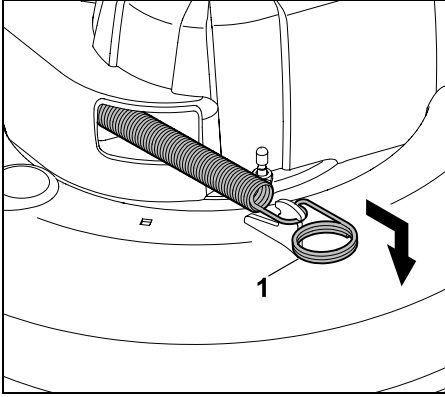

Germe yayını (1) öne doğru çekin ve resimde gösterilen şekilde çim biçme haznesine takın.

**V kayışını gerdiren (RT 5112 Z, RT 6112 C, RT 6112 ZL, RT 6127 ZL):**

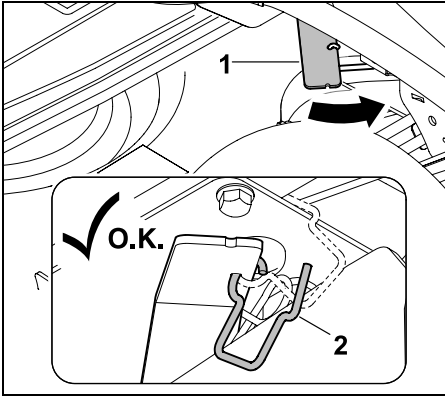

V-kayışı germe düzeneği kolunu (1) öne doğru bastırın ve kolu basılı tutun. Tespit kelepçesini (2) çıkartın.

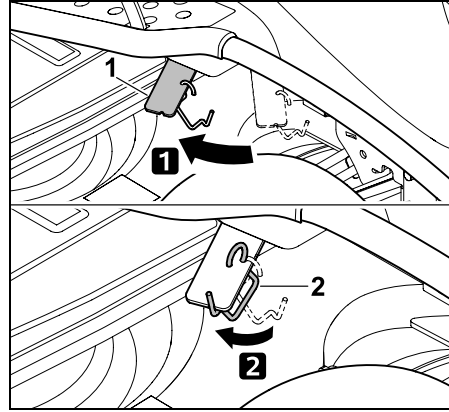

V-kayışı germe düzeneği kolundaki yükü alarak V-kayışını (1) gerdiren. Tespit kelepçesini (2) resimde gösterilen şekilde V-kayışı germe düzeneği koluna (1) takın.

**V-kayışı kapağının monte edilmesi:**

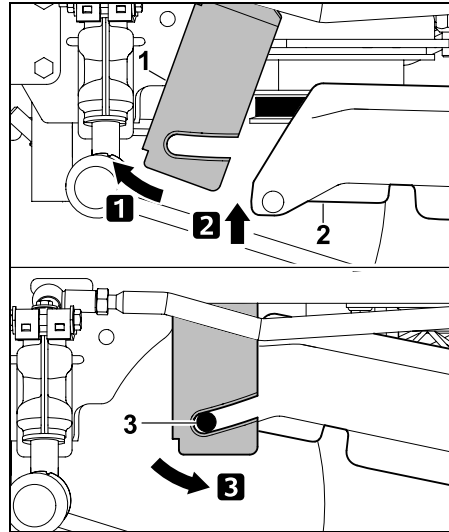

Tutma sacını (1) öne doğru bastırın ve sacı basılı tutun. V-kayışı kapağını (2) yukarı doğru katlayın. Tutma sacını (1)

geriye doğru getirin ve iki tutma mandalını (3) da kullanarak V-kayışı kapağının üzerine takın.

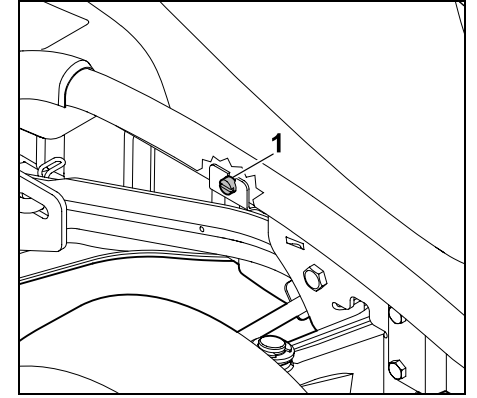

Tutma sacını civata (1) ile birlikte vidalayarak sıkın.

- Boşaltma kanalını monte edin. (⇨ 15.6)

## 15. Bakım



### Yaralanma tehlikesi!

Tüm bakım ve onarım çalışmalarından önce özellikle "Bakım ve Onarımlar" alt bölümü olmak üzere "Güvenliğiniz için" bölümünü dikkatlice okuyun ve buradaki bilgileri dikkate alın. (⇒ 4.)

Benzinli motorun istem dışı çalışmasını önlemek için buji anahtarını çekin.



Çalışırken daima eldiven giyiniz.



Hareketsiz hale gelmeden önce biçme bıçaklarına dokunmayın.

Güvenlik nedeniyle fren sisteminde bakım yapılması yasaktır. Ayar ve bakım çalışmaları sadece yetkili servis tarafından yapılmalıdır. STIHL, STIHL-yetkili bayilerini/servislerini önermektedir.

### Bakım ile ilgili genel bilgiler:

- Bakım planı ve bakım aralıklarına tam olarak uyunuz.
- Benzinli motor kullanım kılavuzundaki bakım planını ve bakım aralıklarını dikkate alın.

### Bakım, onarım ve temizlik çalışmalarından önce:

- Cihazı düz ve sert bir zemin üzerinde bırakın.
- Benzinli motoru durdurun. (⇒ 13.3)
- Park frenini devreye alın. (⇒ 8.14)
- Benzinli motorun ve susturucunun tamamen soğumasını bekleyin.

### Aşağıdaki bakım ve onarım çalışmalarını benzinli motorun kullanım kılavuzunda bulabilirsiniz:

- Hava filtresi değiştiriniz.
- Motor yağı ile ilgili veriler (tip, yağ dolum miktarı, vs.).
- Bujiyi kontrol ediniz ve değiştiriniz.
- Yakıt filtresi değiştiriniz.
- Benzinli motorun temizlenmesi.

### 15.1 Bakım planı

Bakım planındaki tüm verilere harfiyen uyulması gerekmektedir. Bakım planına uyulmaması cihazda hasarların meydana gelmesine neden olabilir.



### Bilgi

Yoğun kullanım, özellikle de profesyonel kullanım, bakım aralıklarının burada belirtilenden daha kısa olmasını gerektirebilir. Kumlu ve/veya taşlı zemin, toz vs. gibi anormal dış etkenler kullanım kılavuzunda belirtilen bakım aralıklarının kısalmasına neden olabilir. Her 100 işletim saatinde veya yılda bir kez yetkili servis tarafından genel muayene yapılmalıdır. STIHL, STIHL -yetkili bayilerini/servislerini önermektedir.

### Çalışma saati göstergesi (RT 6112 C, RT 6112 ZL, RT 6127 ZL):

Çeşitli bakım aralıklarına tam olarak uyulabilmesi için RT 6112 C, RT 6112 ZL, RT 6127 ZL çim biçme traktörleri birer çalışma saati sayacı ile donatılmıştır. Çalışma saatleri tam saat olarak görüntülenir.

- **Benzinli motor kapalıyken** buji anahtarını "Buji açık" konumuna getirin. (⇒ 8.1)  
Çalışma saatleri, dijital göstergede 5 saniye süreyle görüntülenir. (⇒ 10.1)
- **Benzinli motor çalışırken** Mode tuşuna basın. (⇒ 10.3)  
Çalışma saatleri, dijital göstergede 5 saniye süreyle görüntülenir.

### Her çalıştırma öncesinde yapılacak bakım çalışmaları:

Yüksek performanslı ve güvenli bir çalışmanın sağlanabilmesi ve arıza oluşmaması için, cihazın durumu hakkında bilgi sahibi olmanız son derece önemlidir.

Bu amaçla her çalıştırma öncesinde şu kontroller yapılmalıdır (gözle kontrol):

- Lastik basıncı. (⇒ 15.16)
- Lastiklerde aşınma ve hasar.
- Yakıt borularının sızdırmazlığı.
- Motor yağı seviyesi (bkz. benzinli motor kullanım kılavuzu).
- Yakıt seviyesi.
- Cihazda ve çim biçme haznesinde genel gözle kontrol. Koruyucu kapaklar özel olarak hasarlara karşı kontrol edilmelidir.
- Cıvata bağlantılarının düzgün ve sağlam yerleşimi.

### Her kullanımdan sonra yapılacak bakım çalışmaları:

- Cihazın tamamının (çim biçme haznesi, boşaltma kanalı, çim toplama sepeti) ve tüm ilave aletlerin temizlenmesi.
- Benzinli motorun temizliğine yönelik bilgileri dikkate alın (bkz. benzinli motor kullanım kılavuzu).

- Şanzumanı çim artıklarından (silerek) arındırın ve şanzumandaki diğer kirleri temizleyin.

- Benzinli motordaki ve hidrostatik şanzumandaki soğutma kanatçıklarını kontrol edin ve gerekirse temizleyin.

### **İlk 10 işletim saatinden sonra yapılacak bakım çalışmaları (İlk çalıştırma):**

- Yetkili servisiniz tarafından genel muayene yapılması tavsiye edilmektedir.  
STIHL, STIHL-yetkili bayilerini/servislerini önermektedir.

### **Her 25 çalışma saatinden sonra yapılacak bakım çalışmaları:**

- Bıçme bıçaklarındaki bıçak tespitlemelerini ve aşınma sınırlarını kontrol edin.
- Bıçme bıçaklarının montaj konumunu kontrol edin (RT 5112 Z, RT 6112 C, RT 6112 ZL, RT 6127 ZL).

### **Her 50 çalışma saatinden sonra yapılacak bakım çalışmaları:**

- Çim biçme haznesi montaj konumunun kontrol edilmesi. (⇒ 15.14)

### **Her 100 çalışma saatinde bir yapılacak bakım çalışmaları:**

- Bıçme bıçağının değiştirilmesi.
- V-kayış ve/veya dişli kayış bakımının yapılması.
- Yetkili bayi/servis tarafından genel muayene yapılması. STIHL, STIHL yetkili bayilerini/servislerini önermektedir.

- i** Genel muayene sırasında, fren sisteminde ve şanzımanda gerekli tüm bakım çalışmaları gerçekleştirilir.

## **15.2 Cihazın temizlenmesi**

- !** **Cihaza zarar vermekten kaçının!**  
Püskürtülen suyu (yüksek basınçlı temizleyici) asla motor parçalarına, contalara, elektrikli yapı parçalarına (akü, kablo şebekesi v.s.) ve yatak alanlarına yöneltmeyiniz. Aksi takdirde oluşacak hasar nedeniyle pahalı tamir çalışmaları gerekli olabilir.

Aşındırıcı temizlik maddeleri kullanmayın. Bu tür temizleyiciler plastiğe veya metale zarar vererek STIHL cihazının çalışma güvenliğini riske sokabilir. Su, fırça veya bezle çıkartamadığınız kirlerde STIHL, özel bir temizleyici (örn. STIHL özel temizleyiciyi) tavsiye eder.

- i** Çim biçme mekanizmasını temizlik ve bakım çalışmaları için daima sökünüz.

- Benzinli motoru durdurun. (⇒ 13.3)
- Park frenini devreye alın. (⇒ 8.14)
- Buji anahtarını çekin ve güvenli bir yerde saklayın.
- Çim biçme haznesini sökünüz. (⇒ 14.1)
- Çim biçme mekanizmasının gövdesine yapışan çim artıklarını önceden bir tahta çubuk ile temizleyiniz.
- Çim biçme mekanizmasının alt tarafını fırça ve suyla temizleyiniz.
- Çim biçme haznesinin üst tarafını temizlerken tahrik kayışına ve dişli kayışa su gelmemesine dikkat ediniz ve püskürtülen suyu kesinlikle kapaklardaki açıklıklara yöneltmeyin.

- Boşaltma kanalını sökülü durumdayken cihazın uzağında akan su ve fırça ile temizleyiniz.
- Çim biçme haznesini (alt tarafı ve üst tarafı), motor alanını ve şanzımanı çim artıklarından temizleyiniz. Benzinli motordaki ve şanzımandaki soğutma kanatçıklarını temizleyin.
- Bıçme bıçaklarını fırça ve su ile temizleyin; kirlerin çözülmesi için kesinlikle bıçme bıçaklarının üzerine (örn. bir çekiç ile) vurmayın.
- Çim toplama sepetini alınız ve cihazın uzağında akan su ve fırça ile temizleyiniz. (⇒ 13.10)

## **15.3 Motor kaputunun açılması**

- !** **Yanma tehlikesi!**  
Motor kaputunu sadece benzinli motor soğukken açın.

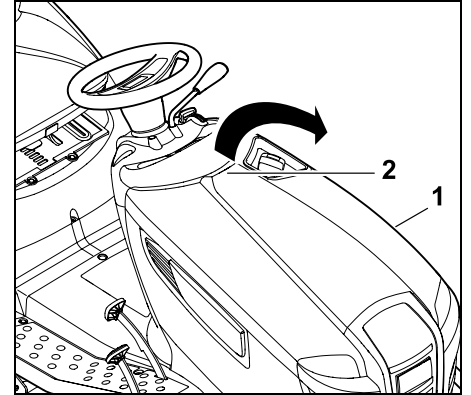

Motor kaputunu (1) elinizle tutamağından (2) tutun ve hafifçe çekerek yukarı doğru açın. Motor kaputunu (1) dayanak noktasına kadar öne doğru katlayın.



## 15.4 Motor kaputunun kapatılması

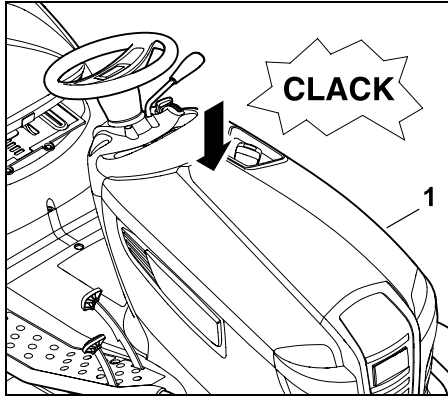

Motor kaputunu (1) dikkatlice ve yavaşça kapatın ve yerine oturmasını sağlayın.

## 15.5 Boşaltma kanalının sökülmesi

Boşaltma kanalı, temizlik amacıyla ilave bir alete gerek olmadan sökülebilir. Boşaltma kanalı sökülmüş durumdaiken benzinli motor çalıştırılmaz.

**Sökülmeden önce şu hususlara dikkat edilmelidir:**

- Benzinli motoru durdurun. (⇒ 13.3)
- Buji anahtarını çekin ve güvenli bir yerde saklayın.
- Park frenini devreye alın. (⇒ 8.14)
- Çim toplama sepetini çıkartın. (⇒ 13.10)

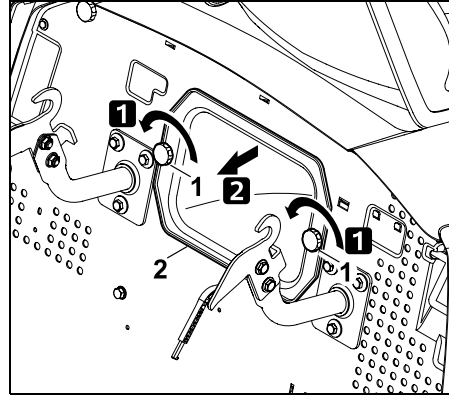

Kapama somunlarını (1) döndürerek sökün, boşaltma kanalını (2) dışarı çekin.

**i** RT 6112 C, RT 6112 ZL ve RT 6127 ZL modellerinde, buji anahtarını "Işık açık" veya "Buji açık" konumuna döndürüldüğünde dijital göstergede "Boşaltma kanalı söküldü" sembolü görüntülenir. (⇒ 10.5)

## 15.6 Boşaltma kanalının monte edilmesi

**i** Boşaltma kanalı her takıldığında veya temizlendiğinde, doluluk seviyesi sensörünü (çim toplama sepeti) de kontrol edin ve gerekirse temizleyin.

**Montajdan önce şu hususlara dikkat edilmelidir:**

- Park frenini devreye alın. (⇒ 8.14)
- Çim toplama sepetini çıkartın. (⇒ 13.10)
- En düşük kesim kademesini seçin.

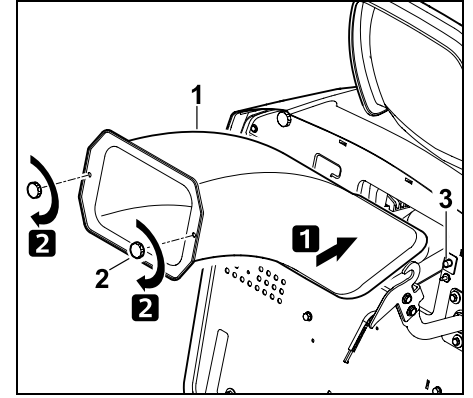

Boşaltma kanalını (1) sonuna kadar içeri itin. Boşaltma kanalını içeri iterken, kanalın her tarafının çim biçme haznesi boşaltma ağızı üzerinde olmasına dikkat edin. Kapama somunlarını (2) döndürerek takın ve sıkın.



### Uyarı!

Boşaltma kanalı, koruyucu kapaklardan biridir. Boşaltma kanalı hasar görmüş bir çim biçme traktörü çalıştırılmamalıdır. Boşaltma kanalının montajı sırasında kontak şalterinin (3) devreye girmesine dikkat edin.

## 15.7 Yakıt musluğu

Yakıt musluğunun açılması ve kapanması ile yakıt hattında yağ akışına izin verilir ve/veya yağ akışı kesilir. Yakıt musluğu, yakıt deposunun sol alt bölümünde bulunur.

- Benzinli motoru durdurun. (⇒ 13.3)
- Park frenini devreye alın. (⇒ 8.14)

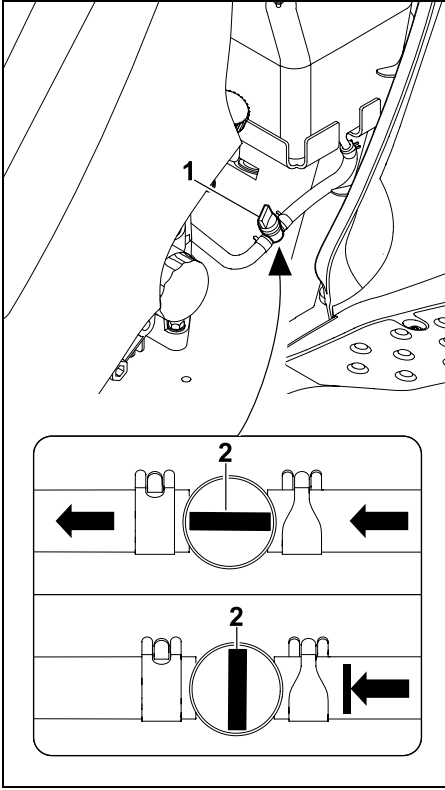

Yakıt musluğu (1), ayar valfi (2) döndürülerek açılır ve/veya kapatılır.

### 15.8 Motor yağı doluluk seviyesinin kontrol edilmesi

- Cihazı düz ve sabit bir yüzeye yerleştirin.
- Benzinli motoru durdurun. (⇒ 13.3)
- Park frenini devreye alın. (⇒ 8.14)
- Benzinli motorun soğumasını bekleyin.
- Motor kaputunu açın. (⇒ 15.3)

- Doluluk seviyesini benzinli motor kullanım kılavuzuna göre kontrol edin ve gerekirse motor yağı doldurun. (⇒ 15.10)

### 15.9 Motor yağı değişimi



#### Yaralanma tehlikesi!

Her motor yağı dolumundan veya yağ değişiminden önce benzinli motorun soğumasını bekleyin. Sıcak motor yağı nedeniyle yaralanma tehlikesi söz konusudur.

Önerilen motor yağı ve yağ dolum miktarı bilgilerini benzinli motor kullanım kılavuzunda bulabilirsiniz. Yağ değişimini benzinli motor ılıklaştığında yapın. Yağ boşaltma borusunun altına uygun bir yağ toplama kabı koyun (önerilen yağ dolum miktarına dikkat edin). Eski yağı yasal düzenlemelere uygun şekilde imha edin.

#### Yağ değişim aralıkları:

Tavsiye edilen yağ değişim aralıklarını benzinli motor kullanım kılavuzunda bulabilirsiniz.

#### Motor yağını boşaltın:

- İçten yanmalı motoru durdurun. (⇒ 13.3)
- Park frenini yerleştirin. (⇒ 8.14)
- Kontak anahtarını çıkarın ve güvenli bir şekilde muhafaza edin.
- İçten yanmalı motoru soğumaya bırakın (orta sıcaklık).
- Motor kapağını açın. (⇒ 15.3)
- Yağ kapağını sökün (bkz. içten yanmalı motor kullanım kılavuzu).

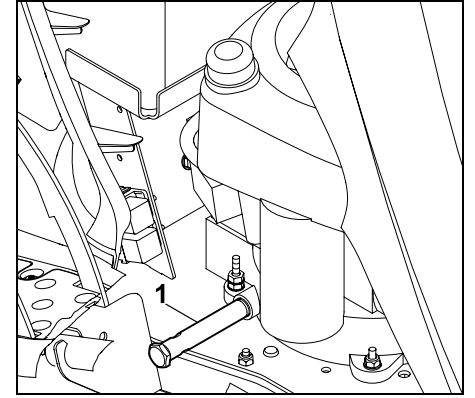

Yağ boşaltım borusu (1) içten yanmalı motorun sağ tarafında, her iki pedalin yakınında bulunmaktadır.

- Uygun yağ toplama kabını altına yerleştirin.

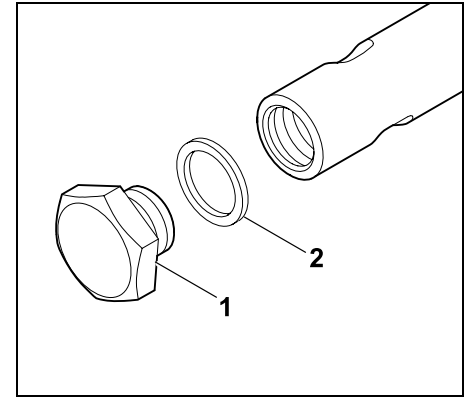

Yağ boşaltma buşonunu (1) ikili civata anahtarı (SW19 / SW15) ile sökün ve kaldırın. Contayı (2) çıkarın.

- Motor yağını tamamen boşaltın. Sonrasında contayı (2) yağ boşaltma buşonuna (1) takın. Yağ boşaltma buşonunu yağ boşaltım borusuna vidalayın ve **12 - 14 Nm** ile sıkılayın.

## 15.10 Motor yağının doldurulması



### Cihaza zarar vermekten kaçının!

Doğru motor yağı seviyesini aşmayın ve bu seviyenin altına düşmeyin.

- Motor kaputunu açın. (⇒ 15.3)
- Motor yağı doluluk seviyesini kontrol edin. (⇒ 15.8)
- Motor yağın, benzinli motor kullanım kılavuzuna göre uygun bir huni kullanarak doldurun.
- Motor kaputunu kapatın. (⇒ 15.4)

## 15.11 Güvenlik düzeneklerinin kontrolü



### Yaralanma tehlikesi!

Güvenlik tesisatları sadece sürücü koltuğundan gerçekleştirilmelidir. Bu sırada yakında insan, özellikle çocuk, veya hayvan olmaması gerekmektedir. Güvenlik tesisatlarının fonksiyonları en az ayda bir kez kontrol edilmelidir. Uzun süreli işletim kesintilerinde, az kullanılan cihazlarda veya onarımlardan sonra, çim biçme traktörünü yeniden işleme almadan önce daima tüm güvenlik düzeneklerini kontrol ediniz.

### Fren kontak şalterinin kontrol edilmesi:

- Sürücü koltuğuna oturun.
- Benzinli motoru durdurun ve durmasını bekleyin. (⇒ 13.3)
- Park frenini serbest bırakın ve fren pedalına **basmayın**.
- Buji anahtarını "Benzinli motoru çalıştırma" konumuna çevirin. (⇒ 8.1)

### Fren kontak şalteri çalışır durumdayken benzinli motor çalıştırılmaz.

### Koltuk kontak şalterinin kontrol edilmesi:

- Sürücü koltuğuna oturun.
- Benzinli motoru çalıştırın (⇒ 13.2) ve maksimum devir sayısı ile çalışmasını sağlayın. (⇒ 8.2), (⇒ 8.3)
- Çim biçme haznesini bağlayın. (⇒ 8.5), (⇒ 8.6)
- Sürücü koltuğundan yavaşça ve dikkatlice kalkarak koltuğun yükünü alın. İnmeyin!

### Koltuk kontak şalteri çalışır durumdayken benzinli motor kapatılır.

### Çim toplama sepeti kontak şalterinin kontrol edilmesi:

- Sürücü koltuğuna oturun.
- Benzinli motoru çalıştırın (⇒ 13.2) ve maksimum devir sayısı ile çalışmasını sağlayın. (⇒ 8.2), (⇒ 8.3)
- Çim biçme haznesini bağlayın. (⇒ 8.5), (⇒ 8.6)
- Çim toplama sepeti boşaltma kolunun yardımıyla çim toplama sepetini sürücü koltuğundan yukarı doğru döndürün (boşaltın). (⇒ 13.9)

### Çim toplama sepeti kontak şalteri çalışır durumdayken benzinli motor kapanır ve çim biçme haznesi ayrılır.

### Boşaltma kanalı kontak şalterinin kontrol edilmesi:

- Boşaltma kanalını sökün (⇒ 15.5) ve ardından çim toplama sepetini tekrar takın. (⇒ 13.10)
- Sürücü koltuğuna oturun.
- Fren pedalına sonuna kadar basın ve pedala basılı tutun. (⇒ 8.13)
- Buji anahtarını "Benzinli motoru çalıştırma" konumuna çevirin. (⇒ 8.1)

### Boşaltma kanalı kontak şalteri çalışır durumdayken benzinli motor çalıştırılmaz.

### Geriye doğru çim biçme güvenlik şalterinin kontrol edilmesi:

- Sürücü koltuğuna oturun, henüz geriye doğru çim biçme güvenlik şalterine **basmayın**.
- Benzinli motoru çalıştırın (⇒ 13.2) ve maksimum devir sayısı ile çalışmasını sağlayın. (⇒ 8.2), (⇒ 8.3)
- Çim biçme haznesini bağlayın. (⇒ 8.5), (⇒ 8.6)
- Geriye doğru sürüş yönünü seçin ve sürüşe başlayın. (⇒ 8.9)

### Geriye doğru çim biçme güvenlik şalteri çalıştığında, çim biçme haznesi 1 saniye sonra ayrılır.

## 15.12 Doluluk seviyesi sensörünün (çim toplama sepeti) temizlenmesi

Doluluk seviyesi sensörü (çim toplama sepeti) ıslak veya nemli çimler biçilirken kirlenebilir. Bu durum çalışmasını kötü yönde etkiler.

Önem olarak, her çim biçme işleminden sonra veya boşaltma kanalı her temizliğinde doluluk seviyesi sensörü temizlenmelidir.

- Benzinli motoru durdurun. (⇒ 13.3)
- Buji anahtarını çekin ve güvenli bir yerde saklayın.
- Park frenini devreye alın. (⇒ 8.14)
- Çim toplama sepetini çıkartın. (⇒ 13.10)

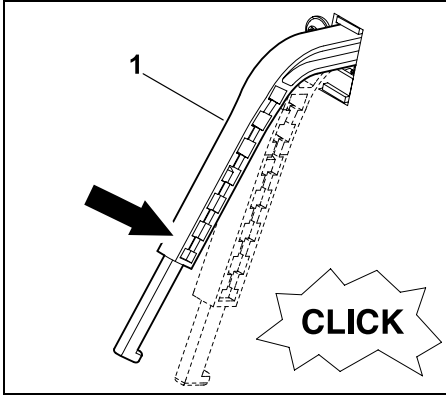

Doluluk seviyesi sensörünü (çim toplama sepeti) (1) hafifçe aşağı doğru bastırın. Bu sırada doluluk seviyesi sensörü kolayca hareket edebilmeli ve şalterden hafif bir "klik" sesi gelmelidir.

Doluluk seviyesi sensörü, bırakıldıktan sonra tekrar başlangıç konumuna doğru kendiliğinden yukarı çıkmalıdır.

- Doluluk seviyesi sensörü kolayca hareket etmiyorsa veya kirlenmişse, bir fırça yardımıyla sensörü dikkatlice temizleyin, su kullanmayın.

## 15.13 Biçme bıçağının bakımının yapılması



### Yaralanma tehlikesi!

Çalışırken daima eldiven giyiniz.



Gerekli bilgiye ve yardımcı malzemelere sahip değilseniz, **daima** yetkili servise başvurun (STIHL firması, STIHL yetkili servislerini önermektedir). Hareketsiz hale gelmeden önce biçme bıçaklarına dokunmayın. Çim biçme haznesini daima kaymayan bir zemin üzerine yerleştirin.

### Bakım aralığı:

Her 25 çalışma saatinde bir

### Bakım çalışmaları:

- Biçme bıçaklarının aşınma sınırını kontrol edin.
- RT 5112 Z, RT 6112 C, RT 6112 ZL, RT 6127 ZL: Biçme bıçaklarının montaj konumunu kontrol edin.

- Gerekliyse (biçme işleminde elde edilen sonuç kötüleştirse) biçme bıçaklarını bileyin veya değiştirin.

## RT 5097, RT 5097 C, RT 5097 Z modellerinde V-kayışının seyri ve biçme bıçağının dönüş yönü:

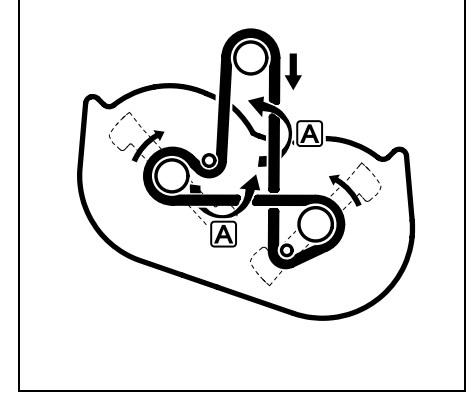

V-kayışı, çifte yön değiştirme nedeniyle A pozisyonlarının her birinde 180° döndürülür.

## RT 5112 Z, RT 6112 C, RT 6112 ZL, RT 6127 ZL modellerinde V-kayışının seyri ve biçme bıçağının dönüş yönü:

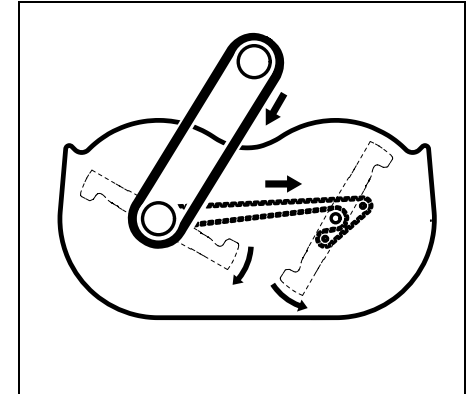

**i** Dişli kayıştaki tüm bakım ve kontrol çalışmaları STIHL yetkili bayisi/servisi tarafından gerçekleştirilmelidir.

### **Biçme bacağındaki aşınma sınırlarının kontrol edilmesi:**

**!** **Yaralanma tehlikesi!**  
Aşınan biçme bıçağı kırılabilir ve ağır yaralanmalara yol açabilir. Bu nedenle, bıçağın bakımı ile ilgili talimatlara uyulmalıdır. Biçme bıçağı kullanım yerine ve kullanım süresine göre farklı yoğunlukta aşınma sergiler. Cihazı kumlu zemin üzerinde ve/veya sık sık kuru şartlarda çalıştırıyorsanız, biçme bıçağına daha fazla yük binecek ve bıçaklar ortalamanın üstünde bir hızla aşınacaktır.

#### **Dikkat!**

Biçme bıçağı değiştirilirken **daima bıçak civatası ve emniyet rondelası** da yenilenmelidir.

**i** STIHL, aşınma sınırları kontrol edileceği zaman çim biçme haznesinin sökülmesini tavsiye eder.  
Eğer elinizde uygun bir kaldırma platformu bulunuyorsa, biçme bıçağı aşınma sınırları, çim biçme haznesi monte halindeyken de kontrol edilebilir.

- Çim biçme haznesini sökün. (⇒ 14.1)

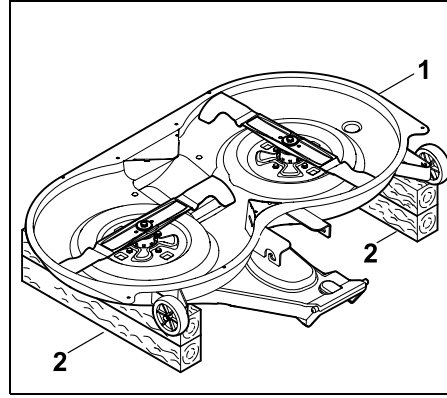

Çim biçme haznesini (1) döndürün ve bıçaklar ile birlikte yakl. 20 cm yukarıya doğru kaldırarak zemin üzerine yeterli uzunluğa sahip ahşap destekler (2) yerleştirin.

- Çim biçme haznesini ve biçme bıçağına dikkatlice temizleyiniz. (⇒ 15.2)

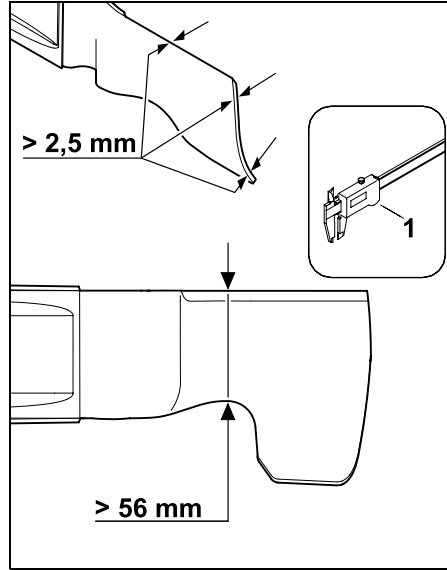

Biçme bıçakları en az **2,5 mm** kalınlığa ve en dar yerinde en az **56 mm** genişliğe sahip olmalıdır.

Her iki biçme bıçağının **bıçak kalınlıklarını** bir ölçüm sürgüsü (1) ile birkaç noktadan ölçerek kontrol edin. Gösterilen noktadaki **bıçak genişliğini** de yine bir ölçüm sürgüsü (1) yardımıyla kontrol edin.

İlgili noktada öngörülen değerlere artık ulaşamıyorsa biçme bıçağına değiştirin.

**Biçme bıçaklarının montaj konumunu kontrol edin (RT 5112 Z, RT 6112 C, RT 6112 ZL, RT 6127 ZL):**

**!** **Yaralanma tehlikesi!**  
Biçme işlemi sırasında biçme bıçaklarına temas edilmemesi için biçme bıçakları yakl. 90° açı ile döndürülerek monte edilmelidir. Bıçak sırtları birbirlerine farklı bir açıda duruyorsa çim biçme haznesi bağlanmamalıdır.  
Gerekirse bir yetkili bayiiye başvurun. STIHL, STIHL-yetkili bayilerini/servislerini önermektedir.

**i** STIHL, montaj konumu kontrol edilirken çim biçme haznesinin sökülmesini tavsiye eder.  
Elinizde uygun bir kaydırma platformu bulunuyorsa, biçme bıçağı montaj konumunu çim biçme haznesi monte edilmiş durumdayken de kontrol edebilirsiniz.

- Gerekirse çim biçme haznesini iki adet uygun ahşap altlık ile zemine yerleştirin.

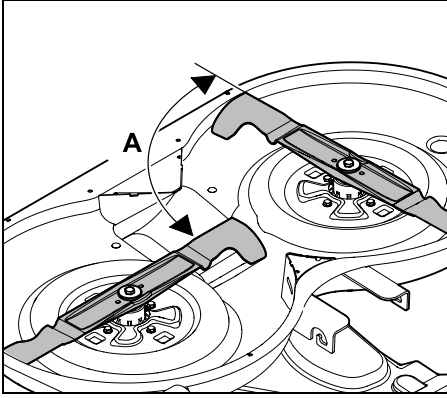

Bıçme bıçaklarını resimde gösterilen şekilde döndürün ve bıçak sırtlarının birbirine **A** açısıyla (yakl. 90°) durduğunu kontrol edin.

#### Bıçme bıçağının sökülmesi:

- Çim bıçme haznesini sökün. (⇒ 14.1)
- Çim bıçme haznesini uygun bir ahşap altlık üzerinde zemine yerleştirin.

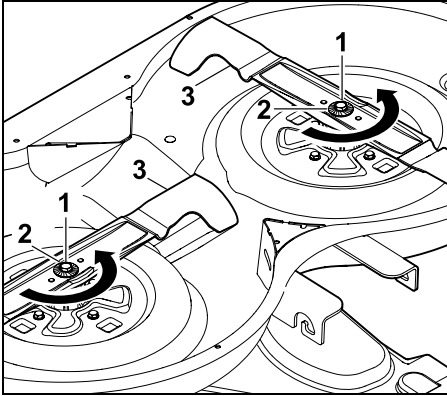

Bıçak cıvatasını (1) bir SW17 cıvata anahtarının yardımıyla (teslimat kapsamına dahil değildir) gevşetin ve sökün. Bıçak cıvatasını gevşetirken bıçme

bıçağını kontra tutun. Bıçak cıvatasını (1), emniyet rondelası (2) ve bıçme bıçağı (3) ile birlikte çıkartın.

#### Bıçme bıçağının bilenmesi:



#### Yaralanma tehlikesi!

Bileme işlemi sırasında daima koruyucu gözlük ve eldiven kullanın.

- Bileme sırasında bıçme bıçağını soğutun, örn. su ile. Bıçakta mavileşme olmamalıdır, aksi takdirde kesim dayanıklılığı azalacaktır.
- Dengesizlik nedeniyle oluşabilecek titreşimlerin önlenmesi için tüm bıçme bıçağı yüzeyinin eşit keskinlikte olmasına dikkat edin.
- Bileme açısının 30° olmasına dikkat edin.
- Bileme sırasında aşınma sınırlarına dikkat edin.

#### Bıçme bıçağı dengesinin kontrol edilmesi:

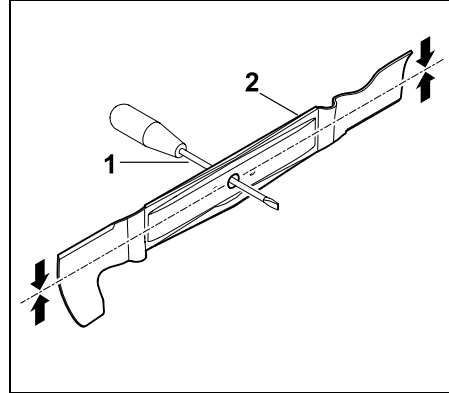

Tornavidayı (1) merkez deliğe sokun. Bıçme bıçağının (2) denge ayarı yapıldığında, bıçak resimdeki konumda dururken tam dengede olmalıdır.



#### Yaralanma tehlikesi!

Bıçme bıçağı dengede durmuyorsa, bıçme bıçağı dengede durana kadar bileme işlemi tekrarlanmalıdır. Bıçme bıçakları sadece bıçak sırtları geri bilenererek dengelenebilir.

#### Bıçme bıçağının montajı:



#### Yaralanma tehlikesi!

Bıçme bıçağını montajdan önce hasar (çizik veya çentik) ve aşınma durumunu kontrol ediniz. Aşınmış veya hasar görmüş bıçme bıçakları yenilenmelidir. Emniyet rondelasını her bıçak montajında yenileyiniz. Bıçak cıvatasını ilaveten **Loctite 243** ile emniyete alınız. Bıçak cıvataları için öngörülen **65 - 70 Nm** değerindeki sıkma torkuna tam olarak uyulmalıdır, kesim aletinin güvenli bir şekilde tespitlenmesi buna bağlıdır.

- Bıçme bıçağını, yukarıya doğru bükülmüş olan pervaneleri üste gelecek (çim bıçme haznesini gösterecek) şekilde monte ediniz.

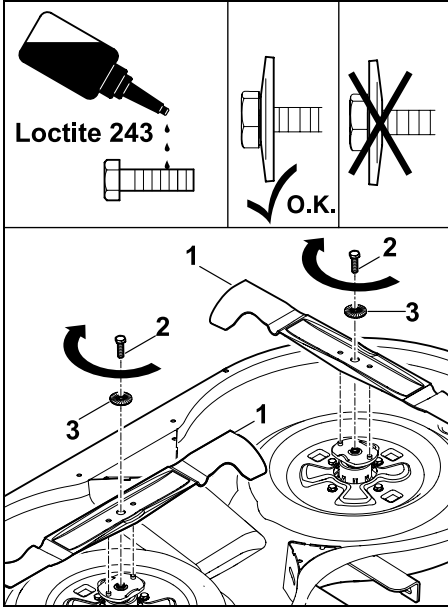

Biçme bıçağını (1) takın ve bıçak cıvatasını (2 – **Loctite 243** sürün), emniyet rondelası (3 – eğime dikkat edin) ile birlikte taktıktan sonra **65 - 70 Nm** sıkma torku ile sıkın. Bıçak cıvatasını sıkarken biçme bıçağını kontra tutun.

- RT 5112 Z, RT 6112 C, RT 6112 ZL, RT 6127 ZL:  
Biçme bıçaklarının montaj konumunu kontrol edin.

### 15.14 Çim biçme haznesi montaj konumunun kontrol edilmesi

#### Bakım aralığı:

Her 50 çalışma saatinden sonra veya gerektiğinde (örn. çim biçme haznesi sert bir darbe almışsa veya kesim temiz değilse).

**i** Doğru montaj konumunun kontrol edilebilmesi için standart bir lastik basıncının olması şarttır. Bu nedenle montaj konumunu kontrol etmeden önce tüm lastiklerdeki lastik basıncını kontrol edin ve gerekirse düzeltin. (⇒ 15.16)

Çim biçme haznesi hafifçe öne eğilmiyorsa, haznenin ön tarafı arka tarafına göre biraz daha alçakta duruyorsa haznenin montaj konumu doğrudur.

- Cihazı düz bir zemin üzerine yerleştirin.
- Benzinli motoru durdurun. (⇒ 13.3)
- Park frenini devreye alın. (⇒ 8.14)
- Buji anahtarını çekin ve güvenli bir yerde saklayın.
- En düşük kesim kademesini seçin. (⇒ 8.15)

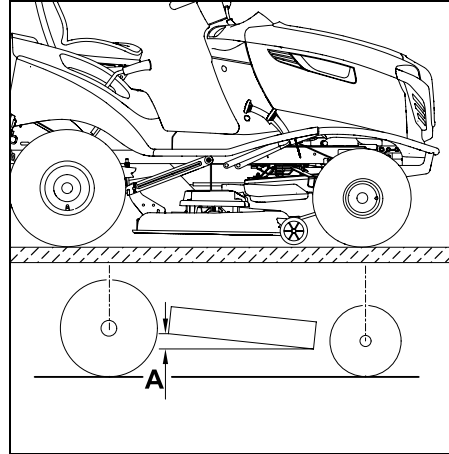

Yükseklik farkı **A = 10 mm**.

### 15.15 Tekerlek değişimi

Tekerleklerdeki hasarlarda (delik, yırtılma, kesilme vs.) hasarlı tekerleği sökünüz ve bununla yetkili bir satıcıya başvurunuz.

#### Cihazın kaldırılması ve desteklenmesi:



#### Yaralanma tehlikesi!

Cihazı kaldırmadan önce oldukça ağır olduğunu dikkate alın (bkz. "Teknik Veriler" bölümü). (⇒ 22.) Gerekirse cihazı ikinci bir kişinin yardımıyla veya bir araç krikosu (teslimat kapsamına dahil değildir) kullanarak kaldırın. Cihazı kaldırmadan önce kaymaya karşı emniyete alın. Fren yalnızca arka tekerleklere etki eder. Arka aksı kaldırırken cihazı kaymaya karşı emniyete alın.



#### Cihaza zarar vermektan kaçının.

Destekleme sırasında cihazın altlık üzerinde sadece aks ve kavrama bağlantısı ile birlikte durmasına dikkat edin. Cihazı sadece uygun yapı parçalarıyla (örn. şasi, jant, aks) kaldırın. Cihazı asla plastik parçalarından kaldırmayın ve/veya desteklemeyin.

- Cihazı düz ve sert bir zemin üzerine yerleştirin ve kaymaya karşı emniyete alın.
- Benzinli motoru durdurun. (⇒ 13.3)
- Park frenini devreye alın. (⇒ 8.14)
- Buji anahtarını çekin ve güvenli bir yerde saklayın.

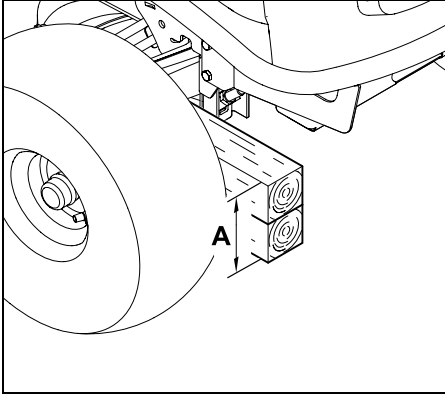

**Ön tekerleklerdeki yükün alınması için**  
çim biçme traktörünü ön akstan  
destekleyin:  
A = en az **260 mm**

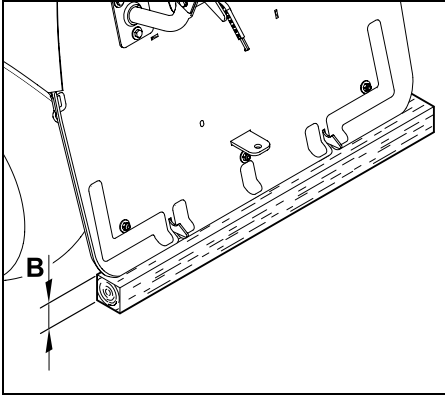

**Arka tekerleklerdeki yükün alınması için**  
çim biçme traktörünü arka duvardan  
destekleyin:  
B = en az **120 mm**

### Tekerleğin sökülmesi:

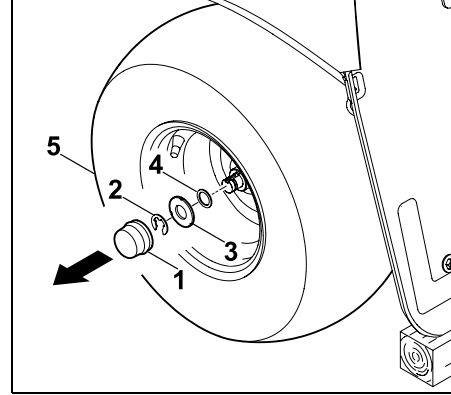

Kapağı (1) çekerek çıkartın. Emniyet halkasını (2) bir tornavida yardımıyla çıkartın. Büyük rondelayı (3) ve küçük rondelayı (4 – sadece arka tekerlekte), tekerlek (5) ile birlikte tekerlek aksından çekerek çıkartın.



**Cihaza zarar vermekten kaçınınız!**  
Arka tekerlekleri sökerken, itici supapların (ayar yayları) kaybolmamasına dikkat edin.

### Tekerleğin monte edilmesi:



**Cihaza zarar vermektten kaçınınız!**  
Arka tekerlekleri monte etmeden önce, itici supapların (ayar yayları) tekerlek aksı kanalında doğru konuma sahip olmasına dikkat edin.

- Tekerlek aksındaki kiri temizleyin.
- Montajdan önce, tekerlek aksına hafifçe yağlama gresi sürün.

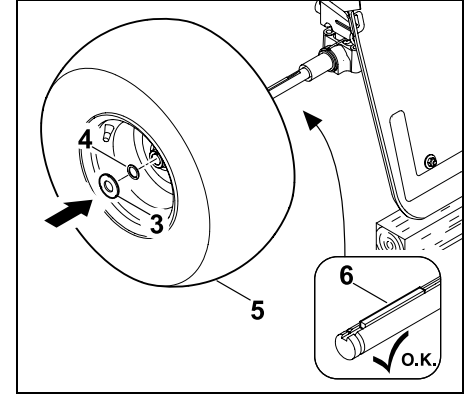

Arka tekerleklerdeki ayar yaylarını (6) yerleştirin. Tekerleği (5 – valf dışarı doğru), küçük rondela (4 – sadece arka tekerlekte) ve büyük rondela (3) ile birlikte tekerlek aksının üzerine itin.

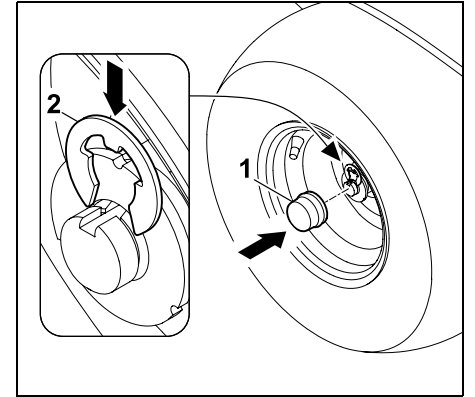

Emniyet halkasını (2) tekerlek aksının oluşuna yerleştirin. Kapağı (1) tekerlek aksının üzerine takın.



## 15.16 Lastik basıncı



Çim biçme haznesinin hizalanması ve dolayısıyla temiz bir kesim deseninin elde edilmesi için lastik basıncının doğru olması önemli bir koşuldur. Bunun yanı sıra, fazla yüksek lastik basıncında lastikler çim köklerine zarar verebilir.

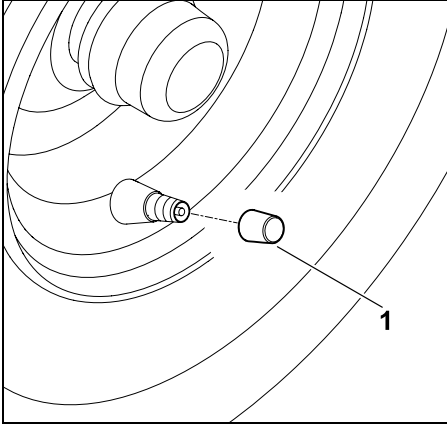

Valfin kapağını (1) sökün. Manometreli uygun bir hava pompası yardımıyla şu lastik basınçlarını ayarlayın:

**Ön lastikler:** 0,8 – 1,0 bar

**Arka lastikler:** 0,6 – 0,8 bar

## 15.17 Yağlama

Sadece ön iki aksonu ön akstaki iki gres girişi ile yağlayın.



### Bilgi

Yağlama işleminden önce, ön aksa binen yük, aks düzgün bir şekilde desteklenerek ortadan kaldırılmalıdır. Aksonlara kir ulaşmaması için, gres girişi her yağlama işleminden önce temizlenmelidir. Dışarı akan yağlama gresi, her yağlama sonrasında daima uzaklaştırılmalıdır (silinmelidir). Piyasada bulunan yağlama greslerini kullanın.

### Yağlama işlemi:

- Benzinli motoru durdurun. (⇒ 13.3)
- Buji anahtarını çekin ve güvenli bir yerde saklayın.
- Park frenini devreye alın. (⇒ 8.14)
- Ön aksı destekleyerek yüksüzleştirin (kaldırın). (⇒ 15.15)

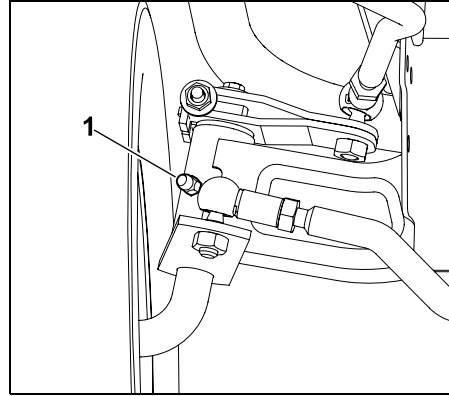

Bir gres tabancası (teslimat kapsamına dahil değildir) kullanarak, her iki tarafta gres girişi (1) üzerinden yağlama gresi basın, aksonlardan hafifçe gres çıkana kadar devam edin.

- Taşan yağlama gresini uzaklaştırın.

- Ön aksın desteğini çıkartın.

## 15.18 Akü bölmesinin açılması ve kapatılması

- Benzinli motoru durdurun. (⇒ 13.3)
- Park frenini devreye alın.(⇒ 8.14)
- Buji anahtarını çekin ve güvenli bir yerde saklayın.
- Çim toplama sepetini çıkartın. (⇒ 13.10)

### Akü bölmesinin açılması:

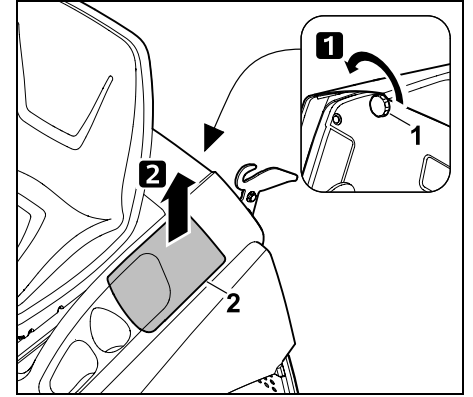

Kapama somununu (1) sökün ve akü bölmesinin kapağını (2) öne doğru çıkartın.

## Akü bölmesinin kapatılması:

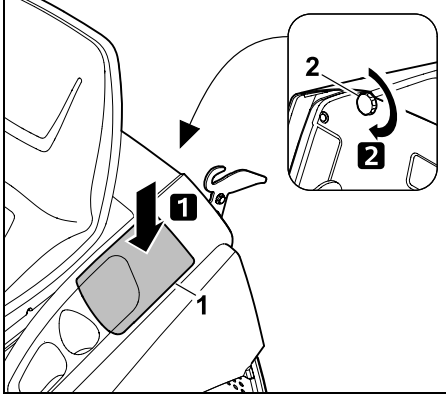

Akü bölmesinin kapağını (1) resimde gösterilen şekilde yerleştirin ve kapama somunu (2) ile sabitleyin.

## 15.19 Akünün sökülmesi ve takılması



### Yaralanma tehlikesi!

Daima önce siyah renkteki eksi kutup kablosunu (-), ardından kırmızı renkteki artı kutup kablosunu (+) ayırın! Aküyü bağlarken daima önce kırmızı renkteki artı kutup kablosunu (+) takın.



Akü bakım gerektirmez ve sadece hasar durumunda değiştirilmesi veya uzun süreli durdurma (örn. kış molası) ve/veya cihazın imha edilmesi amacıyla sökülmelidir. Aküyü evsel atıklarla birlikte imha etmeyin, yetkili bayiye/servise veya sorumlu madde toplama noktalarına teslim edin.

- Benzinli motoru durdurun. (⇒ 13.3)
- Park frenini devreye alın. (⇒ 8.14)

- Buji anahtarını çekin ve güvenli bir yerde saklayın.
- Akü bölmesini açın. (⇒ 15.18)

## Montaj pozisyonu:

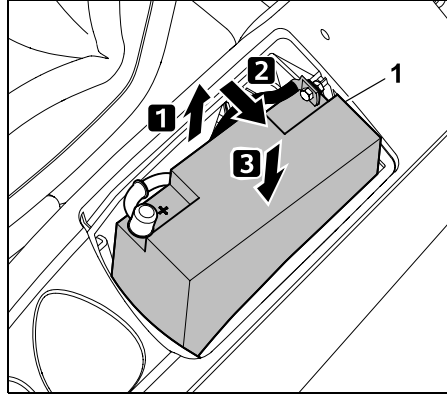

Aküyü (1) bağlamak veya ayırmak için, akünün yarısını akü bölmesinden dışarı çekin ve yana doğru yatırın. Ardından tekrar aşağı doğru itin ve yerleştirin, sonrasında güvenli bir pozisyonda olduğunu kontrol edin.

## Akünün ayrılması:

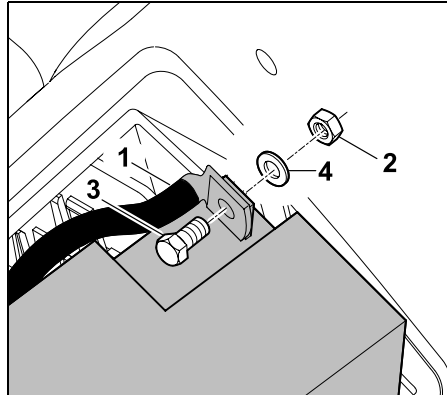

Siyah renkteki kabloyu (1) akünün eksi kutbundan (-) ayırın. Bunun için iki adet SW8 cıvata anahtarı yardımıyla somunu (2) sökün ve cıvata (3) ve rondela (4) ile birlikte çıkartın.

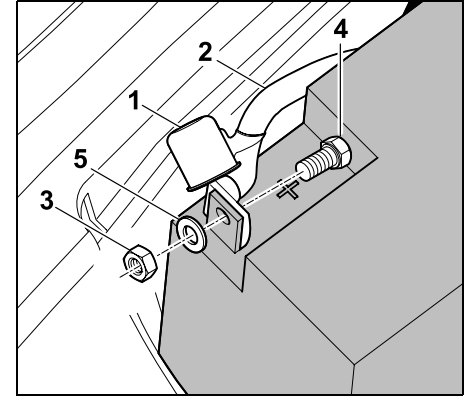

Kapağı (1) çekerek çıkartın. Kırmızı renkteki kabloyu (2) akünün artı kutbundan (+) ayırın. Bunun için iki adet SW8 cıvata anahtarı yardımıyla somunu (3) sökün ve cıvata (4) ve rondela (5) ile birlikte çıkartın.

- Gerekirse aküyü çıkartın.
- Cıvataları, rondelaları ve somunları saklamak için tekrar akünün kutuplarına yerleştirin.
- Gerekirse bağlantı kablosunu akü bölmesinin içine alın ve akü bölmesini kapatın. (⇒ 15.18)

## Akünün bağlanması:



Montajdan önce akünün şarj durumunu kontrol edin. Akü voltajı **11,5 V** değerinden düşükse, montajdan önce uygun bir akü şarj aleti ile aküyü şarj edin.

- Aküyü montaj konumuna getiriniz.

- Gerekirse cıvataları, rondelaları ve somunları aküden çıkartın.

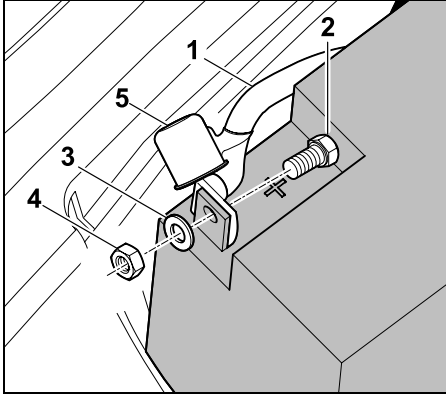

Kırmızı renkteki kabloyu (1) cıvata (2), rondela (3) ve somun (4) ile akünün artı kutbuna (+) sabitleyin.

Cıvata bağlantısını iki adet SW8 cıvata anahtarı yardımıyla **4 - 5 Nm** ile sıkın. Kapağı (5), cıvata bağlantısının üzerini tamamen örtecek şekilde yerleştirin.

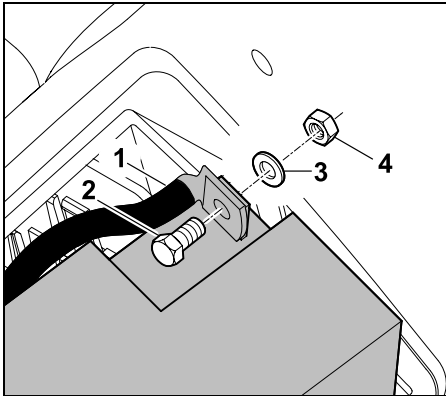

Siyah renkteki kabloyu (1) cıvata (2), rondela (3) ve somun (4) ile akünün eksi kutbuna (-) sabitleyin.

Cıvata bağlantısını iki adet SW8 cıvata anahtarı yardımıyla **4 - 5 Nm** ile sıkın.

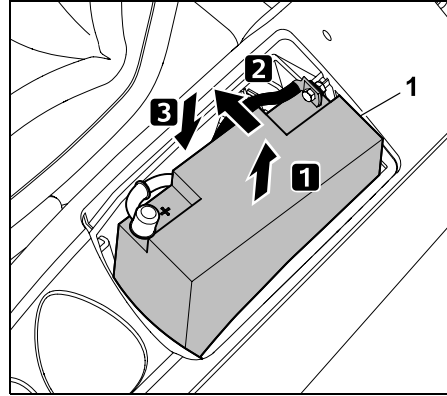

Aküyü (1) kaldırın ve hafifçe içeri doğru yatırın. Aküyü dikkatlice yerleştirin ve bu sırada her iki bağlantı kablosunun akü bölmesine düzgün şekilde yerleşmesine dikkat edin.

- Akü bölmesini kapatın. (⇒ 15.18)

## 15.20 Sigortalar



### Yangın tehlikesi!

Sigortalar asla tel veya folyo ile temas etmemelidir. Sigortayı asla öngörülen yük kapasitesinden (amper) farklı bir kapasiteyle kullanmayın.



Yeni sigorta kısa süre içinde yanmışsa, bir arıza (örn. kısa devre) söz konusu olabilir. Yetkili servise haber verilmesi tavsiye edilmektedir. STIHL, STIHL-yetkili bayilerini/servislerini önermektedir.

### Elektrik sigortalarının kontrol edilmesi:

Elektrik sigortaları akü bölmesinde bulunur.

- Benzinli motoru durdurun. (⇒ 13.3)

- Park frenini devreye alın. (⇒ 8.14)
- Buji anahtarını çekin ve güvenli bir yerde saklayın.
- Akü bölmesini açın. (⇒ 15.18)

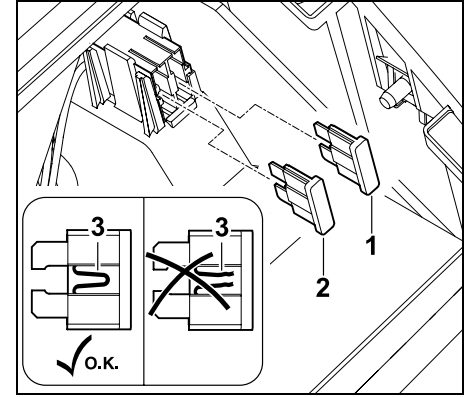

Elektrikli sigortaları (1,2) çekin. Plastik içinden geçen telin (3) hasarlı (yanık) olup olmadığını gözle kontrol edin. Hasarlı sigortaları değiştirin.

**Şarj düzeneği (1): 15 A**

**Elektrik (2): 10 A**

- Akü bölmesini kapatın. (⇒ 15.18)

### Ana sigortanın kontrol edilmesi:

Ana sigorta (150 Amper) akünün arkasında yer alır.

- Aküyü sökün. (⇒ 15.19)

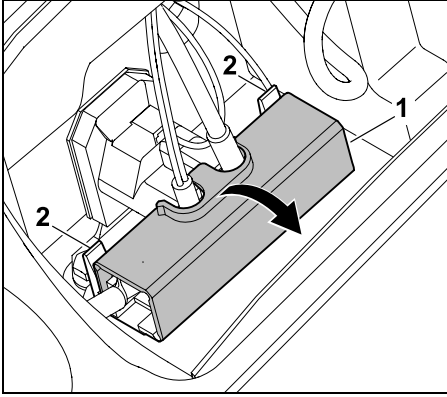

Kapağı (1) açın, bunun için kulakları (2) hafifçe arkaya doğru bastırın.

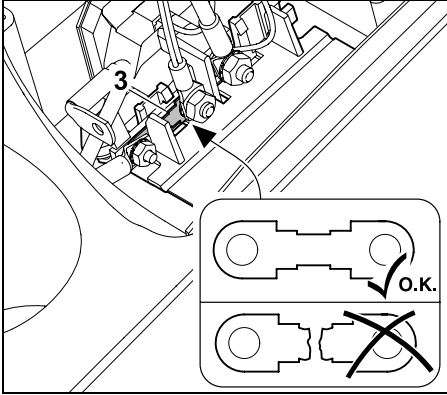

Sigortada (3) hasar (yanık) olup olmadığını gözle kontrol edin. Gerekğinde sigortayı (3) bir yetkili servis tarafından değiştirin. STIHL, STIHL-yetkili bayilerini/servislerini önermektedir.

- Kapağı tekrar kapatın.
- Aküyü takın. (⇒ 15.19)

### 15.21 Akünün şarj soketi üzerinden şarj edilmesi

Şarj soketine STIHL koruyucu şarj aleti ACB 010 veya STIHL teşhis-şarj aleti ADL 012 (ikisi de teslimat kapsamına dahil değildir) takılabilir.

STIHL koruyucu şarj aleti ACB 010 ile sadece koruyucu şarj gerçekleştirilebilir. Teşhis-şarj aleti ADL 012 ile koruyucu şarj ve tam şarj (boş akünün şarj edilmesi) gerçekleştirilebilir.



#### Cihaza zarar vermektan kaçının!

Aküyü asla benzinli motor çalışırken şarj etmeyin. Şarj soketine yalnızca STIHL koruyucu şarj aleti ACB 010 veya STIHL teşhis-şarj aleti ADL 012 takılmalıdır. Özellikle daha yüksek şarj akımına sahip diğer şarj aletleri cihazda hasara neden olabilir. Akünün başka şarj aletleri ile şarj edilecek olması durumunda sökülmesi gerekir.

#### Takma öncesinde:

- STIHL şarj aletlerinin kullanım kılavuzlarında yer alan uyarıları okuyun ve bunları dikkate alın.
- Akü ek sayfasındaki uyarıları okuyun ve bunları dikkate alın.

#### Takma:

- Benzinli motoru durdurun. (⇒ 13.3)
- Park frenini devreye alın. (⇒ 8.14)
- Motor kaputunu açın. (⇒ 15.3)

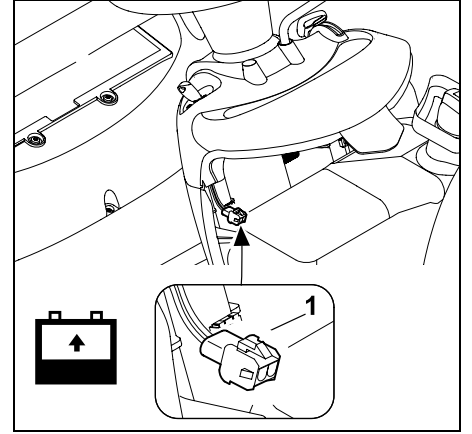

Şarj soketine (1) STIHL koruyucu şarj aleti ACB 010 veya STIHL teşhis-şarj aleti ADL 012 takın.

### 15.22 Far lambasının değiştirilmesi



Arızalı ampulleri değiştirirken daima 6W gücünde 12V lambalar kullanın.

#### Lamba tanımı:

12V 6W BA9s

- Motor kaputunu açın. (⇒ 15.3).

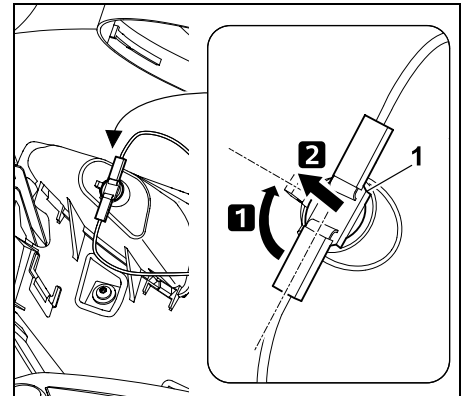

Duyu (1) yakl. 90° çevirin ve çekip çıkartın.

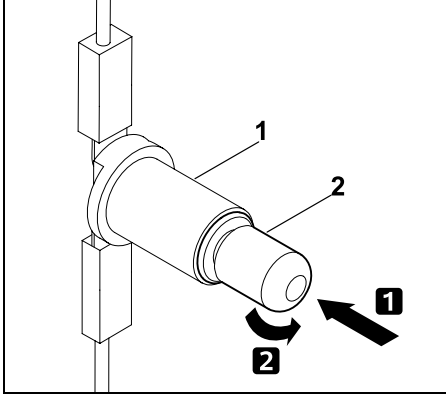

Lambayı (2) duy (1) yönünde bastırın ve basılı tutun. Lambayı (2) dikkatlice çevirin ve çıkartın.

- Lambayı ters sıralamayla yerleştirin.

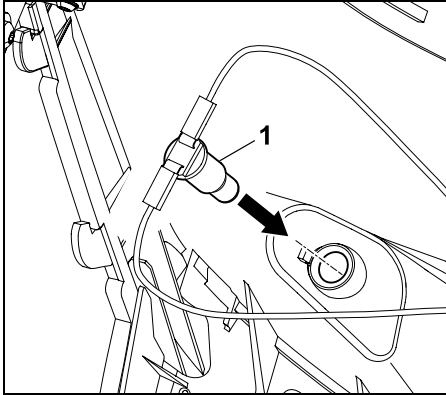

Duyu (1) far gövdesinin içine bastırın.

- Motor kaputunu kapatın. (⇒ 15.4)

### 15.23 Benzinli motor

Ekteki benzinli motor kullanım kılavuzunda yer alan kullanım ve bakım uyarılarına dikkat ediniz.

Cihazın uzun ömürlü olması için yağ seviyesinin daima yeterli olması, motor yağı ve hava filtresinin düzenli olarak değiştirilmesi büyük önem taşımaktadır.

### 15.24 Şanzıman

Şanzıman kullanıcı tarafından bakım gerektirmez.

Cihazın yetkili servis tarafından yapılacak genel muayenelerinde gereken tüm şanzıman bakım çalışmaları yapılacaktır.

### 15.25 Saklama

- Cihazı, çocukların ve yetkisiz kişilerin erişemeyeceği serin ve tozsuz bir yerde saklayın.
- Cihazın daima çalışmaya hazır durumda olmasını sağlamak için, cihaz saklanmadan önce olası cihaz arızaları giderilmelidir.
- Yakıt musluğunu kapatın. (⇒ 15.7)
- Gerekirse buji anahtarını çekin ve özellikle çocuklar olmak üzere yetkisiz kişilerin erişemeyeceği bir yerde saklayın.

### 15.26 Uzun süreli molalarda yapılacaklar (örn. kış molası)

- Tüm cihazı iyice temizleyin. Benzinli motora ve şanzumana ait tüm dış parçaları da (özellikle soğutma kanatçıkları) dikkatlice temizleyin.

- Tüm hareketli parçaları iyice yağlayın ve/veya gresleyin.
- Yakıt deposundaki yakıtı ve karbüratörü boşaltın (örn. boşaltma sürüşü ile).
- Park frenini devreye alın. (⇒ 8.14)
- Benzinli motor kullanım kılavuzundaki uzun süreli mola ile ilgili uyarıları dikkate alın.
- Motor yağı değişimi yapın (bkz. benzinli motor kullanım kılavuzu). (⇒ 15.9)
- Aküyü sökün. (⇒ 15.19)
- Aküyü tam şarjlı durumda, çocukların erişemeyeceği serin ve kuru bir yerde, güvenli bir şekilde saklayın.

### 15.27 Uzun süreli molalardan sonra (örn. kış molası)

- Montajdan önce akü voltajını kontrol edin. Akünün voltajı **11,5 V** altındaysa, montajdan önce aküyü bir şarj cihazı ile tamamen dolacak şekilde şarj edin. (⇒ 15.21)
- Aküyü takın. (⇒ 15.19)
- Tekerleklerin lastik basıncını kontrol edin. (⇒ 15.16)
- Yakıt musluğunu açın. (⇒ 15.7)
- Yakıt doldurun. (⇒ 13.1)
- Motor yağı doluluk seviyesini kontrol edin. (⇒ 15.8)

## 16. Nakliye



### Yaralanma tehlikesi!

Nakliye öncesinde, "Güvenliğiniz için" bölümünü ve özellikle "Çim biçme traktörünün nakliyesi" alt bölümünü dikkatlice okuyun ve yazılanlara uyun. (⇒ 4.), (⇒ 4.3) Yükleme rampalarından yavaşça ve dikkatlice geçin ve tekerleklerin yüklem rampasının kenarlarından çikmamasına dikkat edin; **Düşme tehlikesi!** Ani hız ve yön değişikliği yapmayın.



Kamuya açık otoyollarda cihaz sadece uygun bir araç veya römork ile nakledilebilir! **Cihaz çekilmemelidir!**

- Yüklemeden önce en yüksek kesim kademesini ayarlayın. (⇒ 13.6)
- Cihazın ağırlığı nedeniyle devrilmemesi için römorkün ön tarafını destekleyin.
- Yükleme için uygun bir kaldırma düzeneği ve/veya yeterli genişliğe sahip uygun ve sabit bir yüklem rampası kullanın.
- Yükleme rampalarını güvenli bir şekilde yerleştirin (çim biçme traktörünün tekerlek konumuna ve iz genişliğine dikkat edin) ve sabitleyin. (⇒ 22.)
- Römorktaki yükün eşit dağılmasına dikkat edin.
- Yüklemeden sonra en düşük kesim kademesini ayarlayın. (⇒ 13.6)
- Benzinli motoru durdurun. (⇒ 13.3)
- Tampon römorkün ve/veya aracın duvarına dayanana kadar cihazı tamamen öne itin.

- Park frenini devreye alın. (⇒ 8.14)
- Yakıt musluğunu kapatın. (⇒ 15.7)
- Cihazı, ön tamponda uygun sabitleme malzemeleri (kemer, halat v.s.) kullanarak römorkün ve/veya aracın duvarına doğru gerdirerek sabitleyin ve emniyete alın.
- İstem dışı yuvarlanmayı önlemek için tekerleklerle ilave takozlar (teslimat kapsamına dahil değildir) yerleştirin.

## 17. Sık kullanılan yedek parçalar

Bıçak civatası:  
9010 345 2430

Gerilim rondelası:  
0000 702 6600

### RT 5097, RT 5097 C, RT 5097 Z:

Sağ biçme bıçağı:  
6160 702 0105

Sol biçme bıçağı:  
6160 702 0100

### RT 5112 Z, RT 6112 C, RT 6112 ZL:

Sağ biçme bıçağı:  
6170 702 0135

Sol biçme bıçağı:  
6170 702 0130

### RT 6127 ZL:

Sağ biçme bıçağı:  
6170 702 0145

Sol biçme bıçağı:  
6170 702 0140



Gerilim rondelası her bıçak montajında, bıçak civatası her bıçak değişiminde yenilenmelidir. Yedek parçaları STIHL yetkili satıcısından temin edebilirsiniz.

## 18. Aksesuar

Cihaz için temin edilebilecek başka aksesuarlar da mevcuttur. Daha fazla bilgiyi STIHL yetkili bayinizden, internetten ([www.stihl.com](http://www.stihl.com)) veya STIHL kataloğundan edinebilirsiniz.



Güvenlik nedeniyle, cihazda sadece STIHL tarafından izin verilmiş aksesuarlar kullanılabilir.

## 19. Çevre koruma

Kesilen çimler çöpe atılmamalı, kompost oluşturma işlemine tabi tutulmalıdır.

Ambalajlar, cihaz ve aksesuar geri dönüşümlü malzemeden üretilmiştir ve buna uygun şekilde imha edilmelidir.



Malzeme artıklarının ayrıştırılarak çevre koruma kurallarına uygun şekilde imha edilmesi, yeniden değerlendirilebilir maddelerin tekrar kullanılmasını sağlayacaktır. Bu nedenle, normal kullanım süresi dolduğunda cihaz tekrar değerlendirme merkezlerine bırakılmalıdır.

Eski yağ (motor yağı, şanzıman yağı), yakıt ve akü gibi atıklar daima kurallara uygun şekilde imha edilmelidir. Yerel talimatlara/kurallara dikkat ediniz! Aküyü cihazın imhasından önce sökünüz.

Bataryayı evsel atıklarla birlikte bertaraf etmeyin, satıcıya veya sorunlu madde toplama noktalarına teslim edin.

Atıkların nasıl usulüne uygun şekilde imha edileceğini geri dönüşüm merkezinizden veya yetkili bayinizden/servisinizden

öğreniniz.

STIHL, STIHL-yetkili bayilerini/servislerini önermektedir.

## 20. Aşınmanın en aza indirgenmesi ve hasar oluşumunun önlenmesi

**Ürün grubunun rutin bakımı ve günlük bakımına yönelik önemli uyarılar**

**Sürücü koltuklu ve benzinli motorlu çim biçme makinesi (STIHL RT)**

Kullanım kılavuzundaki özellikle güvenlik, kullanım ve bakım ile ilgili talimatlara dikkat edilmemesi sonucunda ya da izin verilmeyen montaj veya yedek parçalardan dolayı meydana gelen maddi ve kişisel zararlarda STIHL Firma'sı sorumluluk kabul etmez.

STIHL cihazınızda aşırı aşınmayı ve hasar oluşumunu önlemek için lütfen aşağıdaki uyarılara kesinlikle dikkat ediniz:

### 1. Aşınan parçalar

STIHL cihazında bulunan bazı parçalar, kurallara uygun kullanımda dahi normal bir aşınma sergileyecektir ve kullanım türüne ve süresine göre doğru zamanda değiştirilmelidir.

Bu parçalar şunlardır :

- Biçme bıçağı
- Çim toplama sepeti
- V-kayışı
- Dişli kayış
- Elektrik sigortaları
- Akü
- Lastikler, makaralar
- Buji

## 2. Bu kullanım kılavuzundaki bilgilere uyulması

STIHL-cihazının kullanımı, bakımı ve depolanması bu kullanım kılavuzunda tarif edilen şekilde, dikkatlice yapılmalıdır. Güvenlik, kullanım ve bakım uyarılarına uyulmamasından kaynaklanan tüm hasarlar, müşterinin sorumluluğu altındadır.

Bu koşul, özellikle aşağıdaki durumlarda geçerlidir:

- Ürünün kurallara uygun şekilde kullanılmaması.
- STIHL tarafından müsaade edilmeyen çalışma malzemelerinin kullanılması (yağlama maddeleri, benzin ve motor yağı, bkz. benzinli motor üreticisi tarafından verilen bilgiler)
- Ürün üzerinde STIHL tarafından izin verilmemiş değişikliklerin yapılması.
- Cihaza uygun olmayan, onaylanmamış veya düşük kaliteli araç ve aksesuarların kullanılması.
- Ürünün spor veya yarışma gibi faaliyetlerde kullanılması.
- Ürünün arızalı parçalarla kullanılmaya devam edilmesinden kaynaklanan hasarlar.

### 3. Bakım çalışmaları

"Rutin bakım" bölümünde belirtilen çalışmalar, düzenli aralıklarla yapılmalıdır.

Bu bakım çalışmaları kullanıcının kendisi tarafından yapılamıyorsa, bir uzman bayi bu işle görevlendirilmelidir.

STIHL, bakım ve onarım çalışmalarının sadece STIHL yetkili servislerinde yapılmasını önerir.

STIHL yetkili servislerine düzenli olarak eğitim verilmekte ve teknik bilgi sağlanmaktadır.

Bu çalışmaların ihmal edilmesi durumunda, müşterinin sorumluluğu altında olacak hasarlar meydana gelebilir.

Bu hasarlar aşağıdaki gibidir:

- Kurallara aykırı depolamadan kaynaklanan korozyon veya diğer hasarlar.
- Kalitesi düşük yedek parçaların kullanımı sebebiyle cihazda oluşan hasarlar.
- Zamanında yapılmamış veya yetersiz ölçüde yapılmış bakımdan veya yetkili servislerde yapılmamış bakım ve tamir işlemlerinden kaynaklanan hasarlar.

## 21. EU Uygunluk Beyanı

### 21.1 Sürücü koltuklu ve benzinli motorlu çim biçme makinesi (STIHL RT)

STIHL Tirol GmbH  
Hans Peter Stihl-Straße 5  
6336 Langkampfen  
Avusturya

makinenin tek sorumluluğuna sahibiz

Sürücü koltuklu ve benzinli motorlu çim biçme makinesi (STIHL RT),

<b>Fabrika markası:</b>	<b>STIHL</b>
Tip:	RT 5097.0 RT 5097.0 C RT 5097.0 Z RT 5112.0 Z
Seri tanımı	6160

**Fabrika markası:** STIHL  
Tip: RT 6112.0 C  
RT 6112.0 ZL  
RT 6127.0 ZL  
Seri tanımı 6170

aşağıdaki AB yönetmeliklerine uygun olduğunu beyan ederiz:  
2011/65/EU, 2000/14/EC, 2014/30/EU, 2006/42/EC, 2006/66/EC

Ürün aşağıdaki normlara uyarak geliştirilmiştir:  
EN ISO 5395-1, EN ISO 5395-3

Ürünlerin geliştirilmesi ve üretilmesi amacıyla üretim tarihi için geçerli olan standartların geçerli versiyonu uygulanır.

Kullanılan confirmasyon değerlendirme prosedürü:  
Ek VIII (2000/14/EC)

Katılımcı yerin adı ve adresi:

TÜV Rheinland LGA Products GmbH  
Tillystraße 2  
D-90431 Nürnberg

Teknik dokümanların toplanması ve saklanması:  
Sven Zimmermann  
STIHL Tirol GmbH

Üretim yılı ve makine numarası cihazın güç plakasında yer almaktadır.

#### Ölçülen gürültü seviyesi:

RT 5097.0	99,4 dB(A)
RT 5097.0 C	
RT 5097.0 Z	
RT 5112.0 Z	99,8 dB(A)
RT 6112.0 C	
RT 6112.0 ZL	
RT 6127.0 ZL	104,8 dB(A)

**Garanti edilen gürültü seviyesi:**  
RT 5097.0 100 dB(A)  
RT 5097.0 C  
RT 5097.0 Z  
RT 5112.0 Z  
RT 6112.0 C  
RT 6112.0 ZL  
RT 6127.0 ZL 105 dB(A)

Langkampfen,  
2021-01-02 (YYYY-AA-GG)

STIHL Tirol GmbH  
vekaleten



Matthias Fleischer, Araştırma ve Ürün  
Geliştirme Başkanı

vekaleten



Sven Zimmermann, Kalite Başkanı

#### 21.2 STIHL Yönetim merkezi adresi

ANDREAS STIHL AG & Co. KG  
Postfach 1771  
D-71301 Waiblingen

#### 21.3 STIHL Dağıtım şirketleri adresleri

##### ALMANYA

STIHL Vertriebszentrale AG & Co. KG  
Robert-Bosch-Straße 13  
64807 Dieburg  
Telefon: +49 6071 3055358

##### AVUSTURYA

STIHL Ges.m.b.H.  
Fachmarktstraße 7  
2334 Vösendorf  
Telefon: +43 1 86596370

##### İSVİÇRE

STIHL Vertriebs AG  
Isenrietstraße 4  
8617 Mönchaltorf  
Telefon: +41 44 9493030

##### ÇEK CUMHURİYETİ

Andreas STIHL, spol. s r.o.  
Chrlická 753  
664 42 Modřice

#### 21.4 STIHL İthalatçıları adresleri

##### BOSNA HERSEK

UNIKOMERC d. o. o.  
Bišće polje bb  
88000 Mostar  
Telefon: +387 36 352560  
Faks: +387 36 350536

##### HIRVATİSTAN

UNIKOMERC - UVOZ d.o.o.  
Sjedište:  
Amruševa 10, 10000 Zagreb  
Prodaja:  
Ulica Kneza Ljudevita Posavskog 56,  
10410 Velika Gorica  
Telefon: +385 1 6370010  
Faks: +385 1 6221569



## TÜRKİYE

SADAL TARIM MAKİNALARI DIŞ  
TİCARET A.Ş.  
Alsancak Sokak, No:10 I-6 Özel Parsel  
34956 Tuzla, İstanbul  
Telefon: +90 216 394 00 40  
Faks: +90 216 394 00 44

## 22. Teknik veriler

### RT 5097.0, RT 5097.0 C, RT 5097.0 Z, RT 5112.0 Z, RT 6112.0 C, RT 6112.0 ZL, RT 6127.0 ZL:

Motor, yapı türü	4-zamanlı benzinli motor
Yakıt deposu	9 l
Start mekanizması	Elektrikli marş - Buji anahtarı
Batarya tipi – Voltaj	Kurşun-jel 12 V
Kesim mekanizması	2 bıçak sütunu
Bıçak civatası sıkma torku:	65 - 70 Nm
Arka tekerlek tahriki	kademesiz ileri / kademesiz geri

### RT 5097.0:

Seri numarası	6160
Motor tipi	B&S Seri 3130
Silindir hacmi	344 ccm
Nominal hız sayısında nominal performans	6,5 - 2750 kW - U/min
Sürüklenme devri	2750 D/dak
Kesim genişliği	95 cm
Bıçak sütunu tahriki	asenkron
Kesim yüksekliği	8 kademeli 30 - 100 mm

### RT 5097.0:

Ön tekerlekler, hava basıncı	15x6.00-6, 0,8 - 1,0 bar
Arka tekerlekler, hava basıncı	18x8.50-8, 0,6 - 0,8 bar

Çim toplama sepeti dolun miktarı	250 l
-------------------------------------	-------

Çim biçme haznesi ve boş çim toplama sepeti ile birlikte ağırlığı	228 kg
--	--------

2000/14/EC yönetmeliğine göre:

Garanti edilen gürültü seviyesi $L_{WA_d}$	100 dB(A)
---	-----------

2006/42/EC yönetmeliğine göre:

Çalışma mahallinde gürültü seviyesi $L_{pA}$	86 dB(A)
---	----------

Belirsizlik $K_{pA}$	2 dB(A)
----------------------	---------

EN ISO 5395-1/-3, EN 1032 uyarınca:

Koltuktaki titreşim (tüm vücuttaki hızlanma) $a_w$	0,98 m/s <sup>2</sup>
--	-----------------------

Güvensizlik $K_w$	0,49 m/s <sup>2</sup>
-------------------	-----------------------

EN ISO 5395-1/-3, EN 20643 uyarınca:

Direksiyon simidindeki titreşim $a_{hw}$	2,60 m/s <sup>2</sup>
--	-----------------------

Güvensizlik $K_{hw}$	1,30 m/s <sup>2</sup>
----------------------	-----------------------

EN 12096'ya göre belirtilen titreşim tanım  
değeri

### RT 5097.0 C:

Seri numarası	6160
Motor tipi	B&S Seri 4155

Silindir hacmi	500 ccm
----------------	---------

Nominal hız sayısında nominal performans	8,2 - 2750 kW - U/min
--	--------------------------

Sürüklenme devri	2750 D/dak
------------------	------------

### RT 5097.0 C:

Kesim genişliği	95 cm
Bıçak sütunu tahriki	asenkron
Kesim yüksekliği	8 kademeli 30 - 100 mm

Ön tekerlekler, hava basıncı	15x6.00-6, 0,8 - 1,0 bar
---------------------------------	-----------------------------

Arka tekerlekler, hava basıncı	18x8.50-8, 0,6 - 0,8 bar
-----------------------------------	-----------------------------

Çim toplama sepeti dolun miktarı	250 l
-------------------------------------	-------

Çim biçme haznesi ve boş çim toplama sepeti ile birlikte ağırlığı	231 kg
--	--------

2000/14/EC yönetmeliğine göre:

Garanti edilen gürültü seviyesi $L_{WA_d}$	100 dB(A)
---	-----------

2006/42/EC yönetmeliğine göre:

Çalışma mahallinde gürültü seviyesi $L_{pA}$	86 dB(A)
---	----------

Belirsizlik $K_{pA}$	2 dB(A)
----------------------	---------

EN ISO 5395-1/-3, EN 1032 uyarınca:

Koltuktaki titreşim (tüm vücuttaki hızlanma) $a_w$	0,98 m/s <sup>2</sup>
--	-----------------------

Güvensizlik $K_w$	0,49 m/s <sup>2</sup>
-------------------	-----------------------

EN ISO 5395-1/-3, EN 20643 uyarınca:

Direksiyon simidindeki titreşim $a_{hw}$	2,60 m/s <sup>2</sup>
--	-----------------------

Güvensizlik $K_{hw}$	1,30 m/s <sup>2</sup>
----------------------	-----------------------

EN 12096'ya göre belirtilen titreşim tanım  
değeri

### RT 5097.0 Z:

Seri numarası	6160
Motor tipi	B&S Seri 7160
Silindir hacmi	656 ccm

**RT 5097.0 Z:**

Nominal hız sayısında nominal performans	8,7 - 2750 kW - U/min
Sürüklenme devri	2750 D/dak
Kesim genişliği	95 cm
Bıçak sütunu tahriki	asen kron
Kesim yüksekliği	8 kademeli 30 - 100 mm
Ön tekerlekler, hava basıncı	15x6.00-6, 0,8 - 1,0 bar
Arka tekerlekler, hava basıncı	18x8.50-8, 0,6 - 0,8 bar
Çim toplama sepeti dolum miktarı	250 l
Çim biçme haznesi ve boş çim toplama sepeti ile birlikte ağırlığı	236 kg
2000/14/EC yönetmeliğine göre:	
Garanti edilen gürültü seviyesi $L_{WA,d}$	100 dB(A)
2006/42/EC yönetmeliğine göre:	
Çalışma mahallinde gürültü seviyesi $L_{pA}$	86 dB(A)
Belirsizlik $K_{pA}$	2 dB(A)
EN ISO 5395-1/-3, EN 1032 uyarınca:	
Koltuktaki titreşim (tüm vücuttaki hızlanma) $a_w$	0,98 m/s <sup>2</sup>
Güvensizlik $K_w$	0,49 m/s <sup>2</sup>
EN ISO 5395-1/-3, EN 20643 uyarınca:	
Direksiyon simidindeki titreşim $a_{hw}$	2,20 m/s <sup>2</sup>
Güvensizlik $K_{hw}$	1,10 m/s <sup>2</sup>
EN 12096'ya göre belirtilen titreşim tanım değeri	

**RT 5112.0 Z:**

Seri numarası	6160
Motor tipi	B&S Seri 7160
Silindir hacmi	656 ccm
Nominal hız sayısında nominal performans	8,7 - 2700 kW - U/min
Sürüklenme devri	2700 D/dak
Kesim genişliği	110 cm
Bıçak sütunu tahriki	sen kron
Kesim yüksekliği	8 kademeli 30 - 100 mm
Ön tekerlekler, hava basıncı	15x6.00-6, 0,8 - 1,0 bar
Arka tekerlekler, hava basıncı	18x8.50-8, 0,6 - 0,8 bar
Çim toplama sepeti dolum miktarı	350 l
Çim biçme haznesi ve boş çim toplama sepeti ile birlikte ağırlığı	246 kg
2000/14/EC yönetmeliğine göre:	
Garanti edilen gürültü seviyesi $L_{WA,d}$	100 dB(A)
2006/42/EC yönetmeliğine göre:	
Çalışma mahallinde gürültü seviyesi $L_{pA}$	86 dB(A)
Belirsizlik $K_{pA}$	2 dB(A)
EN ISO 5395-1/-3, EN 1032 uyarınca:	
Koltuktaki titreşim (tüm vücuttaki hızlanma) $a_w$	0,98 m/s <sup>2</sup>
Güvensizlik $K_w$	0,49 m/s <sup>2</sup>
EN ISO 5395-1/-3, EN 20643 uyarınca:	
Direksiyon simidindeki titreşim $a_{hw}$	4,40 m/s <sup>2</sup>

**RT 5112.0 Z:**

Güvensizlik $K_{hw}$	2,20 m/s <sup>2</sup>
EN 12096'ya göre belirtilen titreşim tanım değeri	

**RT 6112.0 C:**

Seri numarası	6170
Motor tipi	B&S Seri 4175
Silindir hacmi	500 ccm
Nominal hız sayısında nominal performans	8,7 - 2550 kW - U/min
Sürüklenme devri	2550 D/dak
Kesim genişliği	110 cm
Bıçak sütunu tahriki	sen kron
Kesim yüksekliği	8 kademeli 30 - 100 mm
Ön tekerlekler, hava basıncı	15x6.00-6, 0,8 - 1,0 bar
Arka tekerlekler, hava basıncı	18x8.50-8, 0,6 - 0,8 bar
Çim toplama sepeti dolum miktarı	350 l
Çim biçme haznesi ve boş çim toplama sepeti ile birlikte ağırlığı	247 kg
2000/14/EC yönetmeliğine göre:	
Garanti edilen gürültü seviyesi $L_{WA,d}$	100 dB(A)
2006/42/EC yönetmeliğine göre:	
Çalışma mahallinde gürültü seviyesi $L_{pA}$	86 dB(A)
Belirsizlik $K_{pA}$	2 dB(A)
EN ISO 5395-1/-3, EN 1032 uyarınca:	
Koltuktaki titreşim (tüm vücuttaki hızlanma) $a_w$	0,50 m/s <sup>2</sup>
Güvensizlik $K_w$	0,25 m/s <sup>2</sup>

**RT 6112.0 C:**

EN ISO 5395-1/-3, EN 20643 uyarınca:

Direksiyon simidindeki titreşim	
$a_{hw}$	4,40 m/s <sup>2</sup>
Güvensizlik $K_{hw}$	2,20 m/s <sup>2</sup>

EN 12096'ya göre belirtilen titreşim tanım değeri

**RT 6112.0 ZL:**

Seri numarası	6170
Motor tipi	B&S Seri 7160

Silindir hacmi	656 ccm
Nominal hız sayısında nominal performans	8,7 - 2700 kW - U/min
Sürüklenme devri	2700 D/dak
Kesim genişliği	110 cm
Bıçak sütunu tahriki	senkron
Kesim yüksekliği	8 kademeli 30 - 110 mm
Ön tekerlekler, hava basıncı	16x7.50-8, 0,8 - 1,0 bar
Arka tekerlekler, hava basıncı	20x10.00-8, 0,6 - 0,8 bar

Çim toplama sepeti dolm miktarı	350 l
Çim biçme haznesi ve boş çim toplama sepeti ile birlikte ağırlığı	263 kg

2000/14/EC yönetmeliğine göre:

Garanti edilen gürültü seviyesi $L_{WA,d}$	100 dB(A)
--	-----------

2006/42/EC yönetmeliğine göre:

Çalışma mahallinde gürültü seviyesi $L_{pA}$	86 dB(A)
Belirsizlik $K_{pA}$	2 dB(A)

EN ISO 5395-1/-3, EN 1032 uyarınca:

**RT 6112.0 ZL:**

Koltuktaki titreşim (tüm vücuttaki hızlanma) $a_w$	0,50 m/s <sup>2</sup>
Güvensizlik $K_w$	0,25 m/s <sup>2</sup>

EN ISO 5395-1/-3, EN 20643 uyarınca:

Direksiyon simidindeki titreşim	
$a_{hw}$	4,40 m/s <sup>2</sup>
Güvensizlik $K_{hw}$	2,20 m/s <sup>2</sup>

EN 12096'ya göre belirtilen titreşim tanım değeri

**RT 6127.0 ZL:**

Seri numarası	6170
Motor tipi	B&S Seri 8240

Silindir hacmi	725 ccm
Nominal hız sayısında nominal performans	14,7 - 3000 kW - U/min
Sürüklenme devri	3000 D/dak
Kesim genişliği	125 cm
Bıçak sütunu tahriki	senkron
Kesim yüksekliği	8 kademeli 30 - 110 mm
Ön tekerlekler, hava basıncı	16x7.50-8, 0,8 - 1,0 bar
Arka tekerlekler, hava basıncı	20x10.00-8, 0,6 - 0,8 bar

Çim toplama sepeti dolm miktarı	350 l
Çim biçme haznesi ve boş çim toplama sepeti ile birlikte ağırlığı	269 kg

2000/14/EC yönetmeliğine göre:

Garanti edilen gürültü seviyesi $L_{WA,d}$	105 dB(A)
--	-----------

2006/42/EC yönetmeliğine göre:

**RT 6127.0 ZL:**

Çalışma mahallinde gürültü seviyesi $L_{pA}$	88 dB(A)
Belirsizlik $K_{pA}$	2 dB(A)

EN ISO 5395-1/-3, EN 1032 uyarınca:

Koltuktaki titreşim (tüm vücuttaki hızlanma) $a_w$	0,50 m/s <sup>2</sup>
Güvensizlik $K_w$	0,25 m/s <sup>2</sup>

EN ISO 5395-1/-3, EN 20643 uyarınca:

Direksiyon simidindeki titreşim	
$a_{hw}$	4,40 m/s <sup>2</sup>
Güvensizlik $K_{hw}$	2,20 m/s <sup>2</sup>

EN 12096'ya göre belirtilen titreşim tanım değeri

## 22.1 Ölçüler

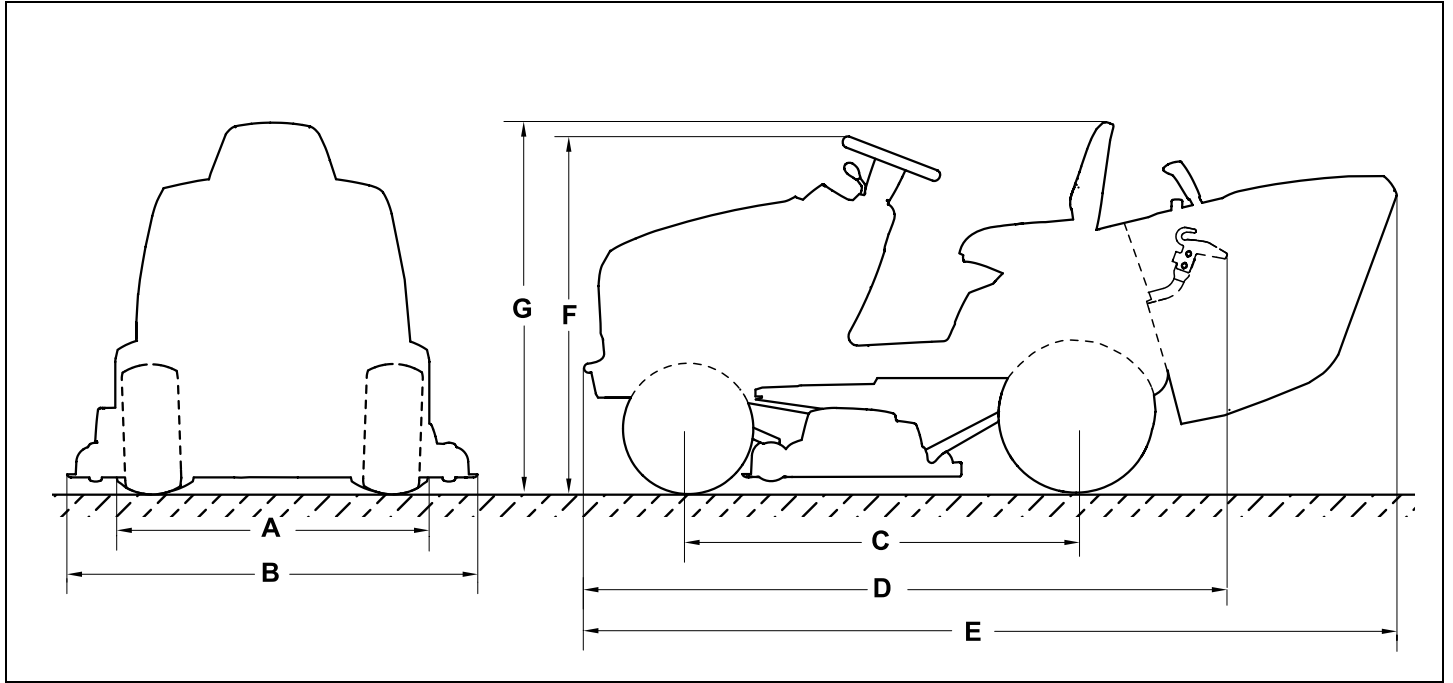

RT 5097.0, RT 5097.0 C, RT 5097.0 Z,  
RT 5112.0 Z, RT 6112.0 C:

**A**=96,8 cm

RT 6112.0 ZL, RT 6127.0 ZL:

**A**=98,7 cm

RT 5097.0, RT 5097.0 C, RT 5097.0 Z:

**B**=100,6 cm

RT 5112.0 Z, RT 6112.0 C, RT 6112.0 ZL:

**B**=116,9 cm

RT 6127.0 ZL:

**B**=131,8 cm

**C**=125 cm

**D**=206 cm

RT 5097.0, RT 5097.0 C, RT 5097.0 Z:

**E**=241,6 cm

RT 5112.0 Z, RT 6112.0 C, RT 6112.0 ZL,  
RT 6127.0 ZL:

**E**=260,3 cm

RT 5097.0, RT 5097.0 C, RT 5097.0 Z,  
RT 5112.0 Z, RT 6112.0 C:

**F**=111 cm

RT 6112.0 ZL, RT 6127.0 ZL:

**F**=113 cm

RT 5097.0, RT 5097.0 C, RT 5097.0 Z,  
RT 5112.0 Z, RT 6112.0 C:

**G**=116 cm

RT 6112.0 ZL, RT 6127.0 ZL:

**G**=118 cm

## 22.2 REACH

REACH, kimyasalların tescil edilmesi, değerlendirilmesi ve onaylanmasını kapsayan bir AT yönetmeliğinin adıdır.

1907/2006 No.lu REACH yönetmeliğinin (EG) yerine getirilmesine dair bilgiler [www.stihl.com/reach](http://www.stihl.com/reach) altında verilmiştir.

## 23. Hata arama

✘ gerekirse servise başvurunuz, STIHL, STIHL yetkili servislerini önerir.

📖 bkz. benzinli motor kullanım kılavuzu.

### Arıza:

Marş motoru dönüyor ancak benzinli motor çalışmıyor.

### Olası nedeni:

- Gaz kolu MIN konumundadır.
- Jikle pozisyonu (gaz kolu) seçilmemiş veya jikle düğmesine basılmamış.
- Yakıt deposu boş.
- Yakıt musluğu kapalı.
- Yakıt akışı yetersiz.
- Buji paslanmış veya hasarlı.
- Yanlış elektrot mesafesi.
- Buji soketi bujiden çekilmiş.
- Benzinli motor, birçok çalıştırma denemesi nedeniyle "boğulmuş".
- Hava filtresi tıkanmış.
- Akü neredeyse boş.

### Giderilmesi:

- Gaz kolunu MAX konumuna getirin.
- Gaz kolunu jikle konumuna getirin (⇒ 8.2) veya jikle düğmesine basın. (⇒ 8.4)
- Yakıt doldurun.
- Yakıt musluğunu açın. (⇒ 15.7)
- Yakıt filtresini kontrol edin. (📖)
- Bujiyi temizleyin veya değiştirin. (📖)
- Elektrod mesafesini ayarlayın. (✘)
- Buji soketini takın; buji kablosu ile soket arasındaki bağlantıyı kontrol edin. (✘)
- Bujiyi sökün ve kurulayın, gaz kolunu MIN konumuna ayarlayın ve buji alınmışken birkaç kez çalıştırın; bujii yerine vidalayın ve buji soketini takın. (📖)

- Hava filtresini temizleyin. (📖)
- Akünün doluluk seviyesini kontrol edin ve gerekirse aküyü şarj edin. (⇒ 15.21)

### Arıza:

Marş motoru çalışmıyor.

### Olası nedeni:

- Güvenlik düzenekleri marş motorunu bloke ediyor.
- Akü bağlanmamış ve/veya kötü bağlanmış.
- Akü tamamen boşalmış veya yeterli şarja sahip değil.
- Ana sigorta (150 A) arızalı.
- Benzinli motordaki veya şasideki topraklama bağlantısı hatalı.
- Marş motoru arızalı.

### Giderilmesi:

- Tüm güvenlik düzeneklerine dikkat ediniz. (⇒ 12.)
- Akü bağlantılarını kontrol ediniz. (⇒ 15.19)
- Aküyü şarj ediniz. (⇒ 15.21)
- Ana sigortayı değiştiriniz. (✘)
- Aküdeki ve şasideki bağlantı kablosunu kontrol ediniz. (✘)
- Marş motorunu onarınız. (✘)

### Arıza:

Benzinli motor çalışırken zorlanıyor veya benzinli motor performansı düşüyor

### Olası nedeni:

- Yakıt deposunda ve karbüratörde su var, karbüratör tıkanmış.
- Yakıt deposu kirlenmiş.
- Hava filtresi kirlenmiştir.
- Buji paslanmış.
- Fazla uzun veya nemli çim biçilmiştir.

### Giderilmesi:

- Yakıt deposunu boşaltınız; yakıt deposunu, yakıt borusunu ve karbüratörü temizleyiniz. (✘)

- Yakıt deposunu temizleyiniz. (✘)
- Hava filtresini temizleyiniz/değiştiriniz. (📖)
- Bujiyi temizleyiniz. (📖)
- Kesim kademesini ve sürüş hızını biçme koşullarına göre ayarlayınız.

### Arıza:

Benzinli motor aşırı ısınıyor.

### Olası nedeni:

- Soğutma kanatçığı kirlenmiş.
- Motor yağı seviyesi yetersiz.
- V-Kayışı aşınmıştır.

### Giderilmesi:

- Soğutma kanatçığını temizleyiniz. (📖)
- Motor yağının doluluk seviyesini kontrol ediniz ve motor yağı doldurunuz. (⇒ 15.8)
- V-kayışını değiştiriniz. (✘)

### Arıza:

Cihaz sürülmüyor.

### Olası nedeni:

- Şanzıman ayrılmış.
- Tahrik kayışı (Şanzıman) yerinden çıkmış.
- V-kayışı (şanzıman) aşınmış veya hasarlı.
- Arka aks ve arka tekerlekler arasında ayar yayı yok.

### Giderilmesi:

- Şanzımanı (serbest hareket kelepçesini) bağlayınız. (⇒ 8.18)
- Tahrik kayışını (şanzıman) takınız. (✘)
- Tahrik kayışını (şanzıman) değiştiriniz. (✘)
- Ayar yayını monte ediniz. (⇒ 15.15)

---

**Arıza:**

Çalışma esnasında kuvvetli titreşimler oluşuyor.

**Olası nedeni:**

- Bıçme bıçakları hatalı bileme veya hasar nedeniyle dengesiz.
- Bıçak cıvataları iyice sıkılmamış.
- Benzinli motorun tespitlemesi iyice sıkıştırılmamış.
- V-kayışı ve/veya dişli kayış hasarlı.

**Giderilmesi:**

- Bıçme bıçaklarını tekrar bileyin ve dengeli hale getirin veya değiştirin. (⇒ 15.13)
- Bıçak cıvatalarını sıkma torkunu dikkate alarak sıkın. (⇒ 15.13)
- Benzinli motorun tespitlemesini sıkıştırın. (✘)
- V-kayışını ve/veya dişli kayışı değiştirin. (✘)

---

**Arıza:**

Kesim temiz değil, çimler biçme işleminden sonra sarıyor.

**Olası nedeni:**

- Bıçme bıçağı körelmiş veya aşınmış.
- Sürüş hızı, biçme koşullarına (kesim yüksekliği, çim özellikleri) göre çok yüksek.
- Maksimum motor devir sayısı ayarlanmamış (gaz kolu MAX konumunda değil).
- Çim biçme haznesi ayarı düzgün değil.
- Boşaltma kanalı tıkanmış.
- Çim biçme haznesi, çim artıkları (çim biçme haznesi gövdesinin iç kısmına yapışanlar) nedeniyle kirlenmiş.

**Giderilmesi:**

- Bıçme bıçaklarını bileyin veya değiştirin (aşınma sınırlarına dikkat edin). (⇒ 15.13)

- Sürüş hızını düşürün veya daha yüksek bir kesim yüksekliği seçin.
- Gaz kolunu MAX konumuna getirin. (⇒ 8.2), (⇒ 8.3)
- Çim biçme haznesinin ayarını kontrol edin ve gerekirse çim biçme haznesini doğru şekilde ayarlayın. (⇒ 15.14)
- Çim toplama sepetini alın ve boşaltma kanalını çim artıklarından temizleyin.
- Çim biçme haznesinin iç kısmını temizleyin.

---

**Arıza:**

Boşaltma kanalı tıkanmış.

**Olası nedeni:**

- Bıçme bıçağı pervanesi hasarlı veya aşınmış.
- Fazla uzun veya nemli çim biçilmiş.
- Ayarlanan kesim yüksekliğine göre sürüş hızı çok yüksek.
- Maksimum motor devir sayısı ayarlanmamış (gaz kolu MAX konumunda değil).
- Doluluk seviyesi sensörü yanlış ayarlanmıştır.

**Giderilmesi:**

- Bıçme bıçaklarını değiştirin. (⇒ 15.13)
- Çimleri iki turda biçin: 1. En yüksek kesim kademesinde biçme işlemi, 2. İstenen kesim yüksekliğiyle biçme işlemi.
- Sürüş hızını düşürün veya daha yüksek bir kesim yüksekliği seçin.
- Gaz kolunu MAX konumuna getirin. (⇒ 8.2), (⇒ 8.3)
- Doluluk seviyesi sensörünü ayarlayın (sürgüyü tamamen dışarı çekin). (⇒ 8.19)

---

**Arıza:**

Çim toplama sepeti tam olarak doldurulmuyor.

**Olası nedeni:**

- Doluluk seviyesi sensörü doğru ayarlanmamış.
- Çok düşük bir kesim yüksekliği seçilmiş.
- Çimin çok ıslak olması nedeniyle hava akımı, boşaltma kanalından çim toplama sepetine iletilmek için çok ağır.
- Bıçme bıçakları körelmiş veya aşınmış.
- Çimler çok yüksek.
- Çim toplama sepetindeki hava delikleri tıkanmış (çim toplama sepetinde hava girişi yok).
- Boşaltma kanalı veya çim biçme haznesi (iç taraf) yapışmış çim artıkları nedeniyle kirlenmiş (son çim biçme işleminden kalan artıklar).

**Giderilmesi:**

- Doluluk seviyesi sensörünü ayarlayın. (⇒ 8.19)
- Daha yüksek bir kesim kademesi seçin.
- Çimler kuruyana kadar bekleyin.
- Bıçme bıçaklarını bileyin veya değiştirin. (⇒ 15.13)
- Çimleri iki turda biçin: 1. En yüksek kesim kademesinde biçme işlemi, 2. İstenen kesim yüksekliğiyle biçme işlemi.
- Çim toplama sepetini temizleyin (hava girişlerini temizleyin.)
- Boşaltma kanalını veya çim biçme haznesinin iç kısımlarını temizleyin.

---

**Arıza:**

Doluluk seviyesi (çim toplama sepeti) sensörü doğru tepki vermiyor.

**Olası nedeni:**

- Doluluk seviyesi sensörü (çim toplama sepeti) çim artıkları ile kirlenmiş

- Doluluk seviyesi sensörünü (çim toplama sepeti) doğru ayarlanmamış.
- Sürüş hızı çok yüksek.

#### **Giderilmesi:**

- Doluluk seviyesi sensörünü temizleyiniz ve kolay hareket edip etmediğini kontrol ediniz.
- Doluluk seviyesi sensörünün (çim toplama sepeti) temizlenmesi. (⇒ 8.19)
- Sürüş hızını biçme koşullarına göre ayarlayınız (Sürüş hızını alçaltınız).

#### **Arıza:**

Bıçme bıçakları açılmıyor ve/veya dönmüyor.

#### **Olası nedeni:**

- Güvenlik tertibatları bıçme bıçaklarının çalışmasını engelliyor.
- V-kayıışı (çim biçme haznesi) aşınmış, yerinden çıkmış veya hasarlı.

#### **Giderilmesi:**

- Bıçme bıçaklarının çalıştırılması için tüm güvenlik şartlarının yerine getirilip getirilmediğini kontrol edin. (⇒ 12.)
- V-kayıışını (çim biçme haznesi) kontrol edin ve gerekirse değiştirin. (✘)

#### **Arıza:**

Çim biçme haznesi açıldığında benzinli motor duruyor.

#### **Olası nedeni:**

- Kullanıcı sürücü koltuğunda oturmuyor veya düzgün oturmuyor.
- Çim toplama sepeti şalterine veya boşaltma kanalı şalterine basılmadı veya ilgili şalter arızalı.
- Koltuk kontak şalteri veya ilgili kablolar arızalı.

#### **Giderilmesi:**

- Sürücü koltuğuna oturun veya oturma pozisyonunu değiştirin.

- Çim toplama sepetini veya deflektörü (aksesuar) monte edin, boşaltma ağzının yerine düzgün oturduğunu kontrol edin (⇒ 15.6), şalterleri veya kabloları onarın / değiştirin. (✘)
- Koltuk kontak şalterini veya kablosunu onarı / değiştirin. (✘)

#### **Arıza:**

Çim biçme haznesi geriye doğru çim biçme sırasında ayrılıyor.

#### **Olası nedeni:**

- Geriye doğru çim biçme güvenlik şalterine basılmamış.

#### **Giderilmesi:**

- Bıçme bıçaklarını ilgili zaman aralığı içinde serbest bırakın (bağlama veya sürüş yönü değiştirme işleminin 5 saniye öncesinden 1 saniye sonrasına kadar). (⇒ 8.8)

#### **Arıza:**

Sürücü koltuğundan kalktığında benzinli motor duruyor.

#### **Olası nedeni:**

- Park freni devrede değil.
- Çim biçme haznesi bağlı (güvenlik düzeneği).

#### **Giderilmesi:**

- Sürücü koltuğundan kalkmadan önce park frenini devreye alın. (⇒ 8.14)
- Sürücü koltuğundan kalkmadan önce çim biçme haznesini ayırın. (⇒ 8.5), (⇒ 8.6)

#### **Arıza:**

Dijital göstergede ERROR metni yanıp sönüyor, arka arkaya 3 kısa sinyal sesi duyuluyor.

#### **Olası nedeni:**

- Koltuk kontak şalterinde veya elektrik sisteminde arıza (kısa devre).

#### **Giderilmesi:**

- Buji anahtarını "Benzinli motor kapalı" konumuna çevirin, kendi kendine teşhis gerçekleştirin. (⇒ 9.1)

#### **Arıza:**

Kesintisiz sinyal sesi devreye giriyor.

#### **Olası nedeni:**

- Çim toplama sepeti dolu.
- Elektronik sistemde arıza.
- Akü kutupları yanlış bağlanmış.

#### **Giderilmesi:**

- Çim biçme haznesini ayırın ve çim toplama sepetini boşaltın. (⇒ 13.9)
- Buji anahtarını "Benzinli motor kapalı" konumuna çevirin, kendi kendine teşhis gerçekleştirin. (⇒ 9.1)
- Akü bağlantılarının kutuplarını kontrol edin, gerekirse kabloları doğru şekilde bağlayın. (⇒ 15.19)

## 24. Servis planı

### 24.1 Teslimat onayı

**Model:** \_\_\_\_\_

**Seri numarası:**

**tarihi:**

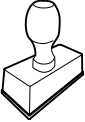

Bir sonraki servis

**tarihi:**

### 24.2 Servis onayı



Bakım çalışmalarında bu kullanım kılavuzunu STIHL yetkili bayinize verin.

Önceden basılmış alanlara bakarak servis çalışmalarının onayını gerçekleştirecektir.

Servisin yapıldığı tarih

Bir sonraki servisin tarihi



## Cijenjeni kupci!

hvala vam što ste se odlučili za proizvod tvrtke STIHL. Mi razvijamo i proizvodimo svoje proizvode prema vrhunskim standardima kvalitete, u skladu s potrebama naših klijenata. Tako nastaju vrhunski pouzdani proizvodi prikladni i za najzahtjevnije radove.

STIHL znači i vrhunsku kvalitetu servisa. Naše ovlaštene trgovine jamče stručno savjetovanje i upute, kao i sveobuhvatnu tehničku pomoć.

Zahvaljujemo vam na povjerenju i želimo vam puno zadovoljstva pri radu s proizvodom STIHL.

Dr. Nikolas Stihl

## VAŽNO! PRIJE UPOTREBE PROČITATI I POHRANITI.

# 1. Sadržaj

<b>O ovim uputama za uporabu</b>	<b>73</b>	Prekidač kutije s nožem za košnju (RT 5097, RT 5097 C, RT 5097 Z, RT 5112 Z)	90
Općenito	73	Tipka kutije s nožem za košnju (RT 6112 C, RT 6112 ZL, RT 6127 ZL)	90
Naputci uz čitanje ovih uputa za uporabu	73	Tipka tempomata (RT 6112 ZL, RT 6127 ZL)	91
<b>Opis uređaja</b>	<b>74</b>	Sigurnosni prekidač za košnju unatrag	91
Traktorska kosilica	74	Poluga za odabir smjera vožnje	92
Ploča s instrumentima	76	Volan	92
<b>Za vašu sigurnost</b>	<b>77</b>	Namještanje sjedala vozača	92
Općenito	77	Pogonska papučica	93
Vježba – Upoznavanje rada s uređajem	78	Papučica kočnice	93
Transport traktorske kosilice	78	Parkirna kočnica	93
Punjenje goriva – rukovanje benzinom	78	Poluga za podešavanje visine reza	94
Odjeća i oprema	79	Poluga za pražnjenje košare za travu	95
Prije rada	79	Stremen za deblokadu košare za travu	95
Za vrijeme rada	80	Stremenasta poluga za slobodan hod mjenjača	96
Održavanje i popravci	83	Osjetnik razine napunjenosti (košara za travu)	96
Skladištenje kod duljeg nekorištenja	84	<b>Elektronika</b>	<b>97</b>
Odlaganje	85	Samodijagnoza prilikom pokretanja	97
<b>Opis simbola</b>	<b>85</b>	Kvar na traktorskoj kosilici za vrijeme rada	97
<b>Opseg isporuke</b>	<b>87</b>	Smetnja na elektronicima	98
<b>Radovi prije prvog stavljanja u pogon</b>	<b>88</b>	<b>Zaslona RM 6112 C, RM 6112 ZL, RM 6127 ZL</b>	<b>98</b>
<b>Upravljački elementi</b>	<b>88</b>	5-znamenasti segmentni pokazivač	98
Kontakt brava s prekidačem svjetla	88	Tipka Set	98
Ručica gasa s funkcijom prigušnice (RT 5097, RT 5097 C, RT 6112 C)	88	Tipka Mode	98
Ručica gasa (RT 5097 Z, RT 5112 Z, RT 6112 ZL, RT 6127 ZL)	89	Prikaz smetnji	99
Gumb prigušnice (RT 5097 Z, RT 5112 Z, RT 6112 ZL, RT 6127 ZL)	89	Prikaz informacija o radu	99
		Prikaz aktivnih funkcija	100

<b>Napomene uz rad</b>	<b>100</b>	Održavanje noževa za košnju	119	<b>Servisni plan</b>	<b>140</b>
<b>Sigurnosne naprave</b>	<b>101</b>	Provjera položaja ugradnje kutije s nožem za košnju	121	Potvrda predaje	140
<b>Pokretanje uređaja</b>	<b>102</b>	Zamjena kotača	122	Potvrda servisa	140
Punjenje goriva	102	Tlak u gumama	123		
Pokretanje motora s unutarnjim izgaranjem	102	Podmazivanje	123		
Isključivanje motora s unutarnjim izgaranjem	103	Otvaranje i zatvaranje pretinca za akumulator	124		
Vožnja	103	Demontaža i ugradnja akumulatora	124		
Kočenje	104	Osigurači	126		
Namještanje visine reza	104	Punjenje akumulatora preko utikača za punjenje	127		
Košnja	104	Zamjena žarulje reflektora	127		
Programiranje automatskog odvajanja kutije s nožem za košnju od pogona	105	Motor s unutarnjim izgaranjem	128		
Pražnjenje košare za travu	106	Mjenjač	128		
Skidanje i postavljanje košare za travu	106	Skladištenje	128		
Vuča tereta	107	Priprema za duže razdoblje nekorištenja (npr. zimsku pauzu)	128		
Rad na strminama	107	Nakon dužih pauzi (npr. zimske pauze)	129		
<b>Kutija s nožem za košnju</b>	<b>108</b>	<b>Transport</b>	<b>129</b>		
Demontaža kutije s nožem za košnju	108	<b>Uobičajeni rezervni dijelovi</b>	<b>129</b>		
Montaža kutije s nožem za košnju	110	<b>Dodatni pribor</b>	<b>129</b>		
<b>Održavanje</b>	<b>113</b>	<b>Zaštita okoliša</b>	<b>129</b>		
Plan održavanja	113	<b>Minimaliziranje trošenja i izbjegavanje šteta</b>	<b>130</b>		
Čišćenje uređaja	115	<b>EU izjava o usklađenosti</b>	<b>131</b>		
Otvaranje poklopca motora	115	Kosilica sa sjedalom vozača i motorom s unutarnjim izgaranjem (STIHL RT)	131		
Zatvaranje poklopca motora	115	Servisa - Rezervni dijelovi	131		
Demontaža kanala za izbacivanje	115	Adresa glavne uprave tvrtke STIHL	131		
Montaža kanala za izbacivanje	116	Adrese distributera STIHL	131		
Pipac za gorivo	116	Adrese uvoznika STIHL	132		
Provjera razine motornog ulja	116	<b>Tehnički podaci</b>	<b>132</b>		
Zamjena motornog ulja	117	Dimenzije	136		
Punjenje motornog ulja	117	REACH	136		
Provjera sigurnosnih naprava	117	<b>Traženje pogrešaka</b>	<b>137</b>		
Čišćenje osjetnika razine napunjenosti (košara za travu)	118				

## 2. O ovim uputama za uporabu

### 2.1 Općenito

Ove su upute za uporabu **originalne upute** proizvođača u smislu EU direktive 2006/42/EC.

STIHL neprestano radi na razvoju svojih proizvoda pa stoga zadržava pravo na izmjene u oblikovanju, tehničkoj izvedbi i opremi uređaja.

Stoga se na temelju podataka i slika iz ovih uputa ne mogu postavljati nikakvi zahtjevi.

U ovim uputama za uporabu mogu biti opisani modeli koji nisu dostupni u svakoj državi.

Ove upute za uporabu zaštićene su zakonom o autorskim pravima. Sva su prava zadržana, osobito pravo na umnožavanje, prijevod i obrađivanje elektroničkim sustavima.

### 2.2 Naputci uz čitanje ovih uputa za uporabu

Slike i tekstovi opisuju određene korake rukovanja.

U ovim uputama za uporabu objašnjeni su svi slikovni simboli koji se nalaze na uređaju.

#### Smjer gledanja:

Smjer gledanja s obzirom na uporabu pojmova „**lijevo**“ i „**desno**“ u ovim uputama:

Korisnik stoji iza uređaja i gleda prema naprijed u smjeru kretanja.

#### Referenca na poglavlja:

Reference na odgovarajuća poglavlja i potpoglavlja za daljnja objašnjenja označene su strelicom. Sljedeći primjer prikazuje referencu na poglavlje: (⇒ 4.)

#### Označavanje tekstualnih odlomaka:

Opisane upute mogu biti označene kao u sljedećim primjerima.

Postupci koji od korisnika zahtijevaju određeni zahvat:

- Otpustite vijak (1) ključem za vijke, aktivirajte polugu (2) ...

Opća nabranja:

- Uporaba proizvoda u sportske ili natjecateljske svrhe

#### Tekstovi s dodatnim značenjem:

Kako bi se tekstualni odlomci s dodatnim značenjem posebno istaknuli u ovim uputama za uporabu, označeni su jednim od dolje opisanih simbola.



#### Opasnost!

Opasnost od nezgoda i teških ozljeda. Treba slijediti određeni način ponašanja ili odustati od određenog načina ponašanja.



#### Upozorenje!

Opasnost od ozljeda. Određeno ponašanje sprječava moguće ili vjerojatne ozljede.



#### Oprez!

Lake ozljede, odn. materijalne štete koje se mogu spriječiti određenim ponašanjem.



#### Napomena

Informacija koja će vam omogućiti bolju iskorisćenost uređaja i izbjegavanje mogućih pogrešaka pri uporabi.

#### Slike s tekstnim odlomcima:

Opis koraka pri rukovanju s direktnom povezanošću sa slikom možete naći neposredno iza slike s odgovarajućim pozicijskim brojevima.

Primjer:

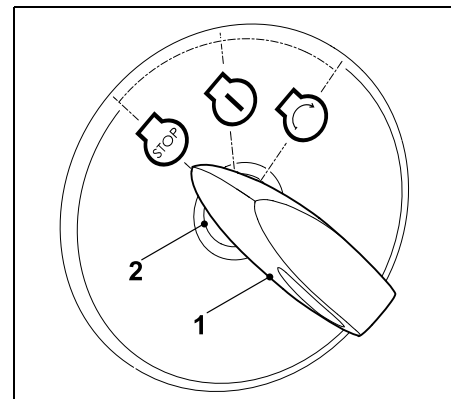

Ključ za paljenje (1) utaknite u kontakt bravu (2).

#### Tekstovi povezani sa slikom:

Slike koje objašnjavaju uporabu uređaja možete pronaći na samom početku ovih uputa za uporabu.

Simbol kamere služi za povezivanje slika na stranicama sa slikama i dotičnog dijela teksta u uputama za uporabu.



### 3. Opis uređaja

#### 3.1 Traktorska kosilica

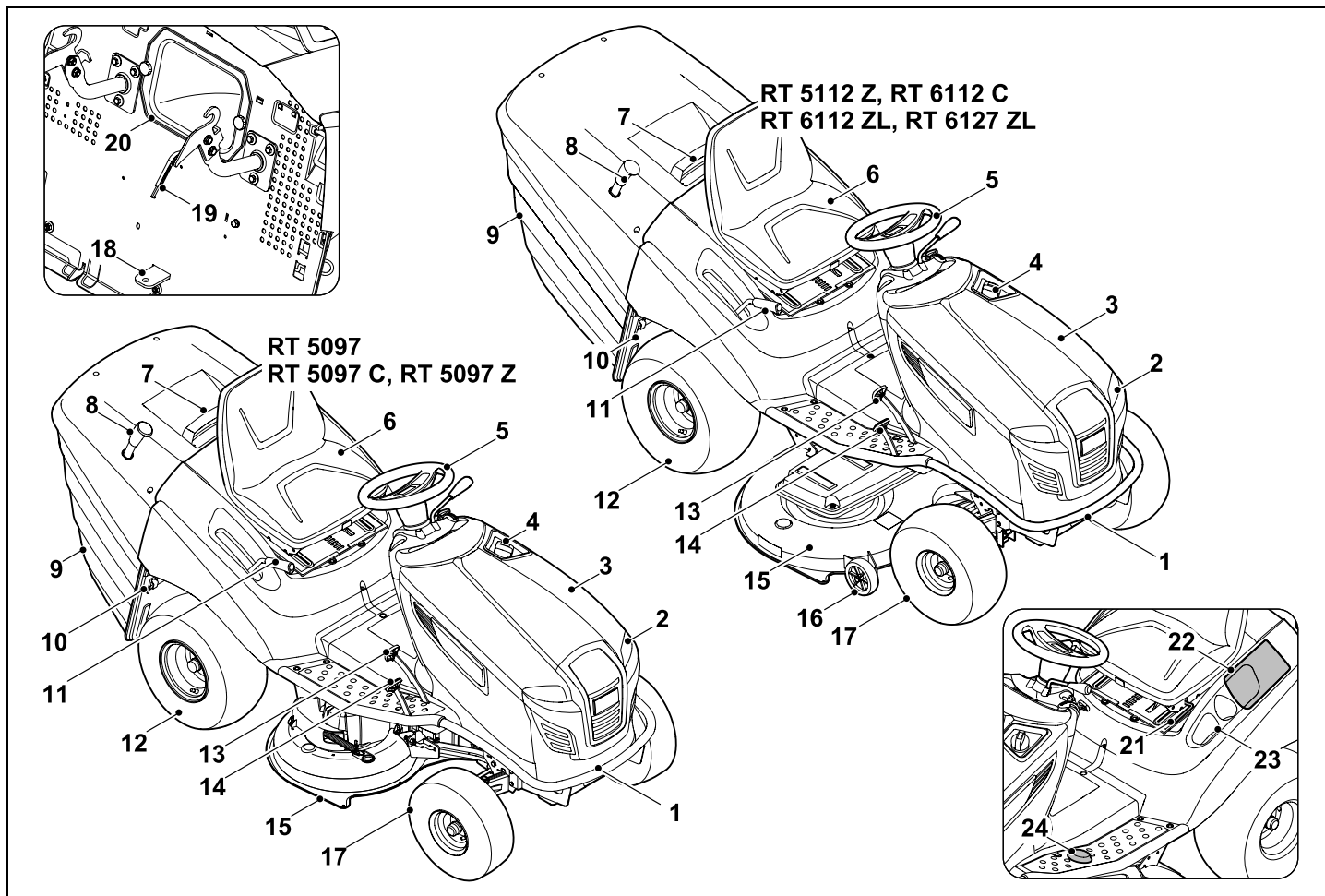

- 1 Branik
- 2 Reflektor
- 3 Poklopac motora
- 4 Poklopac spremnika za gorivo
- 5 Upravljač
- 6 Sjedalo vozača
- 7 Drška košare za travu s polugom za deblokadu košare za travu
- 8 Poluga za pražnjenje košare za travu
- 9 Košara za travu
- 10 Poluga za slobodan hod mjenjača
- 11 Poluga sustava za namještanje visine reza
- 12 Stražnji kotač
- 13 Papučica kočnice
- 14 Pogonska papučica (brzine vožnje)
- 15 Kutija s nožem za košnju
- 16 Usmjerivači
- 17 Prednji kotač
- 18 Spojka za prikolicu
- 19 Osjetnik razine napunjenosti (košara za travu)
- 20 Kanal za izbacivanje
- 21 Poluga za namještanje sjedala vozača
- 22 Pretinac za akumulator
- 23 Stalak za držanje pića
- 24 Sigurnosni prekidač za košnju unatrag

### 3.2 Ploča s instrumentima

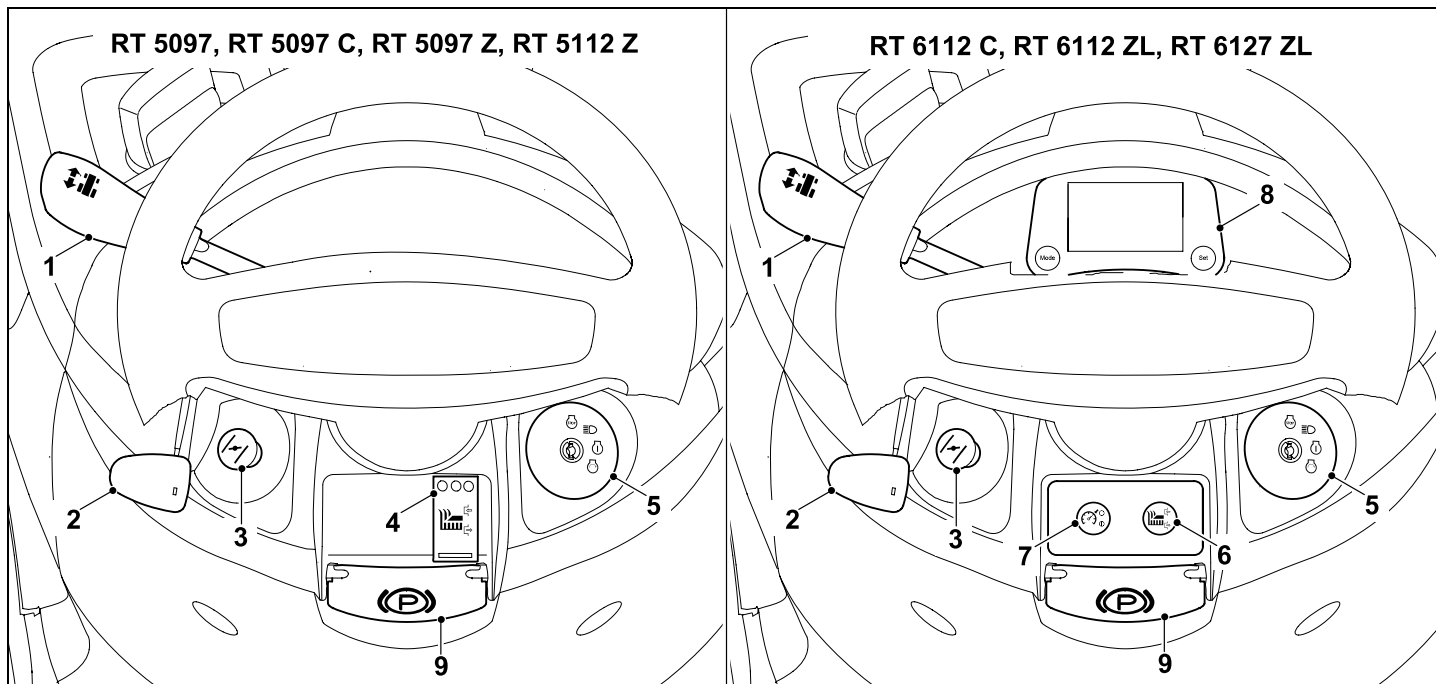

- |  |  |   |
|--|--|---|
| <b>1</b> Poluga za odabir smjera vožnje (naprijed – natrag)<br>(⇒ 8.9)                                 | <b>4</b> Prekidač kutije s nožem za košnju<br>(RT 5097, RT 5097 C, RT 5097 Z,<br>RT 5112 Z)<br>(⇒ 8.5) | <b>8</b> Zaslon s upravljačkim tipkama<br>(RT 6112 C, RT 6112 ZL,<br>RT 6127 ZL)<br>(⇒ 10.) |
| <b>2</b> Ručica gasa s integriranom funkcijom prigušnice<br>(RT 5097, RT 5097 C, RT 6112 C)<br>(⇒ 8.2) | <b>5</b> Kontakt brava s prekidačem svjetla<br>(⇒ 8.1)   | <b>9</b> Poluga parkirne kočnice<br>(⇒ 8.14)  |
| <b>2</b> Ručica gasa<br>(RT 5097 Z, RT 5112 Z,<br>RT 6112 ZL, RT 6127 ZL)<br>(⇒ 8.3)                   | <b>6</b> Tipka kutije s nožem za košnju<br>(RT 6112 C, RT 6112 ZL,<br>RT 6127 ZL)<br>(⇒ 8.6)           |   |
| <b>3</b> Gumb prigušnice<br>(RT 5097 Z, RT 5112 Z,<br>RT 6112 ZL, RT 6127 ZL)<br>(⇒ 8.4)               | <b>7</b> Tipka tempomata<br>(RT 6112 ZL, RT 6127 ZL)<br>(⇒ 8.7)  |   |

## 4. Za vašu sigurnost

### 4.1 Općenito



Pri radu s uređajem morate se bezuvjetno pridržavati ovih propisa za zaštitu od nezgode.



Prije prvog puštanja u rad pažljivo pročitajte upute za uporabu. Sačuvajte upute za uporabu za kasnije korištenje.

Obratite pozornost na napomene za rukovanje i održavanje koje možete naći u odvojenim uputama za uporabu motora s unutarnjim izgaranjem.

Ove mjere opreza nužne su za vašu sigurnost, ali popis svih mjera nije konačan. Uvijek rabite uređaj razumno i odgovorno te imajte na umu da je korisnik odgovoran za nezgode koje uzrokuju ozljede osoba ili materijalne štete.



#### Opasnost od gušenja!

Ako se djeca igraju s materijalom za pakiranje, prijeti opasnost od gušenja. Materijal za pakiranje obavezno držite podalje od djece.

Uređaj, uključujući sve priključke, smijete dati na korištenje odnosno iznajmljivati samo osobama koje su upoznate s ovim modelom i njegovim rukovanjem. Upute za uporabu dio su uređaja i uvijek moraju biti priložene.

Osigurajte da je korisnik tjelesno, osjetilno i duševno sposoban upravljati i raditi s uređajem. Ako je korisnik tjelesno, osjetilno ili duševno ograničen za obavljanje tog zadatka, smije raditi s uređajem samo pod nadzorom ili prema uputama odgovorne osobe.

Osigurajte da je korisnik punoljetan ili da se obučava uz nadzor u skladu s državnim propisima.

Upotrebljavajte uređaj samo kad ste odmorni i u dobroj psiho-fizičkoj kondiciji. Ako ste narušenog zdravlja, trebali biste se konzultirati s liječnikom je li rad s uređajem moguć. Strojem se ne smije rukovati nakon uzimanja alkohola, droga ili lijekova koji ograničavaju sposobnost reagiranja.

#### Pozor - opasnost od nezgode!

Traktorska kosilica namijenjena je samo za košnju trave. Upotreba u druge svrhe nije dopuštena.

Uređaj je moguće opremiti originalnim priborom tvrtke STIHL. Na taj se način omogućavaju dodatne primjene. Detaljnije informacije možete dobiti od ovlaštenog STIHL trgovca.

Kako bi se izbjegle opasnosti po tjelesno zdravlje korisnika ili drugih osoba, uređaj se ne smije upotrebljavati, primjerice, u sljedeće svrhe (nepotpuno nabranje):

- za rezanje puzavica,
- za sjeckanje i usitnjavanje odrezanih ostataka stabala i živice,
- za čišćenje staza (usisavanje, otpuhivanje),
- za čišćenje snijega pomoću kutije s nožem za košnju,
- za njegu travnjaka na krovnim površinama,
- za poravnanje povišenog tla kao npr. krtičnjaka,
- za prijevoz odrezanih biljnih ostataka, osim u za to predviđenoj košari za travu.

Uređaj nije dopušteno voziti po javnim prometnicama.

Transport osoba (osobito djece) i životinja nije dopušten.

Nikada se nemojte penjati na kutiju s nožem za košnju, a posebno se nemojte penjati na usmjerivače.

Predmete nije dopušteno prevoziti na uređaju, osim isključivo prikolicom (priborom) koju je odobrila tvrtka STIHL. Potrebno je pridržavati se granica opterećenja. (⇒ 13.11)

Kod uporabe na javnim mjestima, parkovima, sportskim igralištima, ulici i u poljoprivrednim i šumarskim pogonima potreban je poseban oprez.

Uređaj nije dopušteno upotrebljavati u sportske ili natjecateljske svrhe.

Iz sigurnosnih je razloga svaka promjena na uređaju zabranjena, osim stručne nadogradnje pribora i dogradnih uređaja koju je dopustila tvrtka STIHL, i dovodi do ukidanja prava na jamstvo. Informacije o odobrenom priboru i dogradnim uređajima možete dobiti od ovlaštenog STIHL trgovca.

Zabranjena je svaka manipulacija na uređaju koja mijenja snagu, broj okretaja motora s unutarnjim izgaranjem ili brzinu vožnje.

Uređaj je opremljen elektronikom koja se ne smije mijenjati ili skidati.

Iz sigurnosnih razloga softver uređaja nipošto se ne smije mijenjati ili prepravljati.



**Pozor! Opasnost po zdravlje zbog vibracija!** Pretjerana izloženost vibracijama može uzrokovati oštećenje krvožilnog

i živčanog sustava, naročito kod ljudi s problemima s krvotokom. Obratite se

svom liječniku, ako nastupe simptomi koje je moglo uzrokovati izlaganje vibracijama. Takvi simptomi uglavnom se javljaju u prstima, rukama ili ručnim zglobovima, a u njih se ubrajaju (nepotpuni popis):

- gubitak osjeta,
- bolovi,
- slabost u mišićima,
- promijenjena boja kože,
- neugodni trnci.

Držite upravljač tijekom rada čvrsto ali ne prenapeto objema rukama na predviđenim mjestima.

Radno vrijeme isplanirajte tako da se izbjegnu veća opterećenja tijekom duljeg vremenskog razdoblja.

---

## 4.2 Vježba – Upoznavanje rada s uređajem

Upoznajte se s upravljačkim elementima i dijelovima za namještanje, kao i s pravilnom uporabom uređaja. Korisnik ponajprije mora znati kako može brzo zaustaviti radni alat i motor s unutarnjim izgaranjem uređaja.

Uređaj smiju koristiti samo osobe koje su pročitale upute za uporabu i koje su upoznate s rukovanjem uređajem. Prije prvog puštanja u rad korisnik se mora potruditi za stručno i praktično poučavanje. Korisniku prodavač ili druga stručna osoba mora pojasniti kako se uređaj rabi.

Pritom je potrebno korisniku dati na znanje

- da je pri radu s uređajem potrebna posebna pažnja i koncentracija,
- da traktorskom kosilicom koja proklizava na obronku nije moguće upravljati aktiviranjem kočnice.

Bitni uzroci gubitka kontrole nad traktorskom kosilicom, između ostalog, mogu biti:

- nedovoljna sposobnost prianjanja kotača uz tlo,
- prebrza vožnja,
- neodgovarajuće kočenje,
- nestručna primjena (sportska natjecanja itd.),
- nedovoljno poznavanje utjecaja tla, posebice na obroncima (vidi poglavlje „Za vašu sigurnost“, točka „Rad na obroncima“),
- neispravno postavljanje tereta i loša raspodjela opterećenja.

Čak i ako propisno upotrebljavate uređaj, uvijek ostaju preostale opasnosti.

---

## 4.3 Transport traktorske kosilice

Traktorska kosilica svojom težinom može prouzročiti teška nagnječenja. Prilikom utovara i istovara traktorske kosilice radi transporta vozilom ili prikolicom potrebno je postupati s posebnim oprezom.

Ovu traktorsku kosilicu ne smijete vući. Za transport na javnim prometnicama potrebno je upotrebljavati prikladno vozilo ili prikolicu.

Prilikom transporta pričvrstite traktorsku kosilicu na teretnoj površini kako je opisano u ovim uputama za uporabu. Uvijek aktivirajte parkirnu kočnicu. (⇒ 16.)

Prije transporta razdvojite nož za košnju ili dogradne uređaje od pogona.

Prilikom transporta uređaja poštuju lokalne zakonske propise, posebice one koji se odnose na sigurnost tereta kao i transport predmeta na utovarnoj površini.

Nakon utovara i prije daljnjeg transporta pričekajte da se uređaj, a posebice motor s unutarnjim izgaranjem i ispušni lonac potpuno ohlade. Tijekom transporta, na teretnoj površini i u području oko ispušnog lonca i motora s unutarnjim izgaranjem ne smije biti zapaljivih materijala poput slame, lišća ili suhih ostataka trave.

---

## 4.4 Punjenje goriva – rukovanje benzinom



### Opasnost po život!

Benzin je otrovan i lako zapaljiv.

Benzin čuvajte samo u odgovarajućim i ispitanim spremnicima (kanistrima). Poklopce za zatvaranje spremnika treba pravilno zavrnuti i čvrsto pritegnuti. Neispravni čepovi se zbog sigurnosnih razloga moraju zamijeniti.



Benzin držite podalje od iskri, otvorenog plamena, trajnog plamena, izvora topline i drugih zapaljivih izvora. Ne pušiti!

Gorivo punite samo na otvorenom, a za vrijeme ulijevanja goriva nemojte pušiti.

Prije punjenja goriva isključite motor s unutarnjim izgaranjem i ostavite ga da se ohladi.

Benzin treba uliti prije pokretanja motora s unutarnjim izgaranjem. Dok motor s unutarnjim izgaranjem radi ili ako je uređaj vruć, ne smijete otvarati zatvarač spremnika niti dolijevati benzin.

Oprezno i polako otvorite poklopac spremnika za gorivo. Pričekajte da se tlak ujednači i tek tada potpuno skinite poklopac spremnika.



Za ulijevanje goriva upotrijebite odgovarajući lijevak ili cijev za ulijevanje kako gorivo ne bi iscurjelo na motor s unutarnjim izgaranjem i kućište, odnosno na travu.

### Nemojte prekomjerno napuniti spremnik za gorivo!

Spremnik za gorivo uvijek puniti samo do donjeg ruba grla za punjenje kako bi gorivo imalo prostora za širenje.

Dodatno obratite pozornost na informacije u uputama za uporabu motora s unutarnjim izgaranjem.



Ako se benzin prelije, motor s unutarnjim izgaranjem pokrenite tek nakon što ste očistili benzinom onečišćenu površinu. Svaki pokušaj paljenja treba izbjegavati sve dok benzin ne ispari (obrišite ga suhom krpom).

Uvijek treba obrisati proliveno gorivo.

Ako benzin dospije na odjeću, ona se mora zamijeniti.

Poklopac spremnika nakon svake upotrebe pravilno zavrnite i pritegnite. Uređaj nemojte stavljati u pogon bez postavljenog originalnog poklopca spremnika za gorivo.

Zbog sigurnosnih razloga redovito provjeravajte postoje li na vodu goriva, spremniku za gorivo, zatvaraču spremnika i priključcima znakovi oštećenja, starenja (lomljivost), je li dosjed čvrst i postoje li propusna mjesta te ih po potrebi zamijenite (potražite ovlaštenog trgovca, tvrtka STIHL preporučuje ovlaštenog STIHL trgovca).

Ako treba isprazniti spremnik, učinite to na otvorenome.

Nikada nemojte upotrebljavati boce od pića ili slično za uklanjanje ili skladištenje pogonskih tvari poput goriva. Osobe, posebice djeca, mogli bi posegnuti za takvim bocama i piti iz njih.

Nikada nemojte skladištiti uređaj unutar zgrade ako u spremniku ima benzina. Benzinske pare koje nastaju mogu doći u dodir s otvorenim plamenom ili iskrom i zapaliti se.

Uređaj i spremnik goriva nemojte ostavljati u blizini grijanja, grijača, uređaja za zavarivanje i ostalih izvora topline.  
**Opasnost od eksplozije!**

### 4.5 Odjeća i oprema



Tijekom rada uvijek nosite čvrste cipele sa stabilnim đonom. Nikada nemojte raditi bosi ili, primjerice, u sandalama.

Uređaj stavljajte u pogon noseći dugačke hlače i usko pripijenu odjeću.

Nikada ne nosite široku odjeću koja bi se mogla zakvačiti za pokretne dijelove (upravljačka poluga) – ni nakit, kravate ili šalove.



Prilikom održavanja i čišćenja, kao i prilikom transportiranja uređaja, nosite čvrste rukavice, a dugačku kosu svežite i zaštitite (maramom, kapom i sl.).



Prilikom oštrenja noža za košnju nosite odgovarajuće zaštitne naočale.



Tijekom rada nastaje buka. Buka može oštetiti sluh.  
Nosite štitnik za uši.

### 4.6 Prije rada

Treba osigurati da s uređajem rade samo osobe koje poznaju upute za uporabu.

Prije pokretanja uređaja provjerite nepropusnost sustava za gorivo, posebno vidljivih dijelova kao što su npr. spremnik za gorivo, poklopac spremnika za gorivo, spojevi crijeva. Ako su utvrđena propuštanja ili oštećenja, nemojte pokretati motor s unutarnjim izgaranjem –

#### **opasnost od požara!**

Uređaj je potrebno popraviti u ovlaštenom servisu prije ponovnog pokretanja.

Vodite računa o lokalno propisanim vremenima korištenja vrtnih uređaja s motorom s unutarnjim izgaranjem odnosno elektromotorom.

Provjerite cijelo zemljište na kojem se uređaj upotrebljava i uklonite kamenje, drvlje, žice, kosti i ostala strana tijela koja bi prilikom rada uređaja mogla biti izbačena u zrak. U visokoj travi lako je previdjeti prepreke (npr. panjevi, korijenje).

Stoga prije rada označite sva strana tijela (prepreke) skrivena u travnjaku koja nije moguće ukloniti.

Prije uporabe uređaja zamijenite sve neispravne, kao i potrošene ili oštećene dijelove. Nečitke ili oštećene naljepnice s napomenama o opasnostima i upozorenjima na uređaju morate zamijeniti novima. Rezervne naljepnice i sve druge rezervne dijelove možete nabaviti kod ovlaštenog STIHL trgovca.

Uređaj nikada ne upotrebljavajte ako su oštećeni zaštitni uređaji ili ako isti nisu priključeni.

Prije svakog stavljanja u pogon potrebno je provjeriti funkciju kočnice. (⇒ 13.5)

Prije svakog stavljanja u pogon provjerite

- nalazi li se rezni alat i cjelokupna rezna jedinica (nož za košnju, spojka noža, kočnica noža, pričvrtni klin, kućište kutije s nožem za košnju) u besprijeckornom stanju. Posebno pazite na čvrst dosjed, oštećenja i istrošenost,
- je li poklopac spremnika dobro pričvršćen vijcima.
- nalazi li se spremnik goriva i poklopac spremnika u besprijeckornom stanju,
- jesu li sigurnosne naprave u besprijeckornom stanju te funkcioniraju li ispravno,
- jesu li gume (tlak zraka, oštećenja, istrošenost) i okvir u besprijeckornom stanju. Provjerite vijke na čvrst dosjed. Posebno provedite sve radove na održavanju koji su navedeni u planu održavanja, u rubrici „Prije svakog stavljanja u pogon“. (⇒ 15.1)

U slučaju potrebe potražite ovlaštenog trgovca. Tvrtka STIHL preporučuje ovlaštenog STIHL trgovca.

#### 4.7 Za vrijeme rada

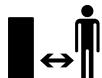

Nikada nemojte upotrebljavati uređaj dok se u blizini nalaze drugi ljudi, naročito djeca, ili životinje. Pazite da travu nikada ne izbacujete u smjeru drugih osoba.

Ne radite s uređajem na kiši, nevremenu i posebice ako postoji opasnost od udara munje!

#### Ispušni plinovi:



##### Opasnost po život uslijed trovanja!

U slučaju mučnine, glavobolje, smetnji u vidu (npr. smanjivanje vidnog polja), slušnih smetnji, vrtoglavice, slabljenja sposobnosti koncentracije, odmah obustavite rad. Između ostalog, ovi simptomi mogu biti uzrokovani previsokom koncentracijom ispušnih plinova.



Uređaj proizvodi otrovne ispušne pare, čim je motor s unutarnjim izgaranjem uključen. Ti plinovi sadrže otrovni ugljični monoksid, plin bez boje i mirisa, kao i ostale štetne tvari. Nikada nemojte pokretati motor s unutarnjim izgaranjem u zatvorenim ili slabo prozračenim prostorima.

##### Pokretanje:

Uređaj smijete pokretati samo sa sjedala vozača.

Uređaj treba pokretati na ravnoj površini, ne na obroncima.

Motor s unutarnjim izgaranjem smije se pokretati samo u dobro prozračenom radnom području, posebno morate paziti na dobru ventilaciju ako ga pokrećete u garaži.

Prije pokretanja motora s unutarnjim izgaranjem razdvojite rezni alat i dogradne uređaje od pogona te čvrsto pritisnite papučicu kočnice.

Prilikom pokretanja treba obratiti pažnju na to da bude dovoljno razmaka između nogu i reznog alata.

Nikada nemojte pokretati motor s unutarnjim izgaranjem kratkim spajanjem stezaljke pokretača. Ako se zaobiđe normalni strujni krug pokretača, traktorska kosilica može iznenada krenuti.

Nikada nemojte pokretati motor s unutarnjim izgaranjem ako osjetite miris benzina – **opasnost od eksplozije!**

#### Obavljanje rada:



##### Upozorenje – Opasnost od ozljeda!

Pazite na radno područje noža za košnju. Ruke i noge nemojte približavati rotirajućim dijelovima ili ih stavljati ispod njih. Nikada nemojte dodirivati nož za košnju koji se okreće. Uvijek se držite podalje od otvora za izbacivanje. Uvijek treba održavati dovoljan sigurnosni razmak.



Radite samo pri danjem svjetlu ili dobroj umjetnoj rasvjeti.

Prilikom vožnje izvan travnjaka ili dok se ne odvija košnja, noževe za košnju treba razdvojiti od pogona i kutiju s nožem za košnju treba pomaknuti u najviši položaj visine reza.

Predmeti sakriveni u tratinjama (prskalica za travnjake, stupovi, ventili za vodu, temelji, električni vodovi itd.) moraju se zaobići. Nikada nemojte prelaziti preko takvih stranih predmeta.

Tijekom vožnje uvijek čvrsto držite volan objema rukama.

Poseban oprez potreban je prilikom vožnje po travnjacima i drugim neravnim površinama, budući da se volan može lako samostalno zakrenuti zbog rupa, humaka, udaraca itd.

**Opasnost od ozljeđivanja ruku i prstiju!**

Ako se za vrijeme rada ustanovi kvar na spremniku, poklopcu spremnika ili dijelovima koji dovode gorivo (vodovima za gorivo), motor s unutarnjim izgaranjem mora se odmah ugasiti. Nakon toga potražite pomoć ovlaštenog trgovca. Tvrtka STIHL preporučuje ovlaštenog STIHL trgovca.

Pazite na udubljenja (rupe) na terenu te na ostala nevidljiva opasna mjesta. U visokoj je travi lako previdjeti prepreke.

Uvijek vozite prilagođenom brzinom.

Uređaj upotrebljavajte s posebnim oprezom kada radite u blizini padina, rubova terena, jama i nasipa. Posebno pazite da udaljenost od takvih opasnih mjesta bude dovoljno velika.

Poseban oprez potreban je na nepreglednim mjestima, grmlju, drveću i ostalim preprekama, iza kojih se mogu nalaziti osobe, posebno djeca, ili životinje.

Ako netko uđe u područje košnje, odmah zaustavite traktorsku kosilicu i isključite nož za košnju.

Uvijek gledajte na područje ispred vozila. Pazite na prepreke da biste ih mogli pravovremeno izbjeći.

Prije svake vožnje unatrag provjerite područje iza traktorske kosilice i, ako je potrebno, razdvojite dogradni uređaj od pogona. Nikada ne kosite unatrag, osim ako to nije nužno. Prilikom košnje unatrag postupajte s posebnim oprezom i prije početka košnje temeljito pregledajte cijelo područje iza traktorske kosilice.

Kada radite unutar neke skupine, uvijek pravovremeno obavijestite druge osobe što namjeravate dalje činiti. Obratite pažnju na sigurnosni razmak!

Prije svake promjene smjera potrebno je smanjiti brzinu vožnje kako biste u svakom trenutku imali kontrolu nad uređajem i spriječili da se traktorska kosilica prevrne.

Prilikom rada u blizini cesta i prelaženja prometnica potrebno je obratiti pažnju na ostale sudionike prometa.

Poseban oprez potreban je prilikom košnje u blizini cesta, biciklističkih staza i pješačkih staza. Odbačeni dijelovi mogu prouzročiti teške ozljede i štete.

Košaru za travu praznite samo sa sjedala vozača.

Prije pražnjenja košare za travu uvijek razdvojite noževe za košnju od pogona i pričekajte da se zaustave.

Ako traktorsku kosilicu upotrebljavate s dogradnim uređajima, pridržavajte se uputa i sigurnosnih propisa isporučenih s dogradnim uređajima.

Isključite pogon, isključite motor s unutarnjim izgaranjem i pričekajte da se noževi za košnju potpuno zaustave, aktivirajte parkirnu kočnicu i izvucite ključ za paljenje:

- prilikom napuštanja odn. transporta uređaja.
- prije otpuštanja blokada ili uklanjanja začepljenja u kanalu za izbacivanje.
- prije provjere i čišćenja traktorske kosilice ili rada na njoj.
- ako su noževi za košnju udarili u neko strano tijelo.  
Prije ponovnog pokretanja potražite oštećenja na stroju i na reznom alatu te obavite potrebne popravke. Na modelima RT 5112 Z, RT 6112 C, RT 6112 ZL, RT 6127 ZL dodatno provjerite položaj ugradnje noževa za košnju – kutija s nožem za košnju ne

smije se priključivati na pogon ako oštrice međusobno stoje pod drugačijim kutom nego što je navedeno u poglavlju „Održavanje noževa za košnju“.  
(⇒ 15.13)

- ako uređaj počne neuobičajeno jako vibrirati. Potrebno ga je odmah pregledati.

Isključite motor s unutarnjim izgaranjem i pričekajte da se noževi za košnju potpuno zaustave:

- prije punjenja goriva,
- prije skidanja košare za travu,
- prije otvaranja poklopca motora.

### **Vožnja s tempomatom:**

Aktiviranje tempomata na mokrom tlu ili u uvjetima koji nepovoljno utječu na tlo te prilikom vuče tereta uzrokuje povećani rizik od nezgoda.

Prilikom isključivanja tempomata traktorska kosilica naglo koči.

Tempomat je pomoćno sredstvo koje bi vam trebalo pomoći pri vožnji. Odgovornost za odabranu brzinu i pravovremeno kočenje uvijek leži na korisniku.

Tempomat ne reagira na prepreke ili promijenjena svojstva tla. Ako se prepreka ne može zaobići namještenom brzinom vožnje, tempomat se mora isključiti.

Zbog povećane opasnosti od nezgode tempomat se ne smije koristiti:

- u situacijama, koje ne dopuštaju vožnju konstantnom brzinom (npr. nepovoljni uvjeti koji utječu na tlo zbog vlage ili na strminama).
- na glatkoj podlozi. Kotači bi mogli izgubiti sposobnost prianjanja na podlogu i vozilo može proklizati.

- u uvjetima loše vidljivosti (npr. zbog magle, jake kiše ili noću).

### Rad na obroncima:

Obronci su jedan od glavnih uzroka nesreća, kod kojih se gubi kontrola nad traktorskom kosilicom i ona se prevrće, što može uzrokovati teške ili čak smrtne ozljede.

Ne postoji "siguran" obronak. Vožnja po obroncima obraslim travom zahtijeva posebnu pažnju.

Iz sigurnosnih razloga uređaj ne smijete upotrebljavati na obroncima na kojima nagib iznosi više 10° (17,6 %). **Opasnost od ozljeda!**

Kut nagiba od 10° odgovara vertikalnom usponu od 17,6 cm pri horizontalnoj dužini od 100 cm.

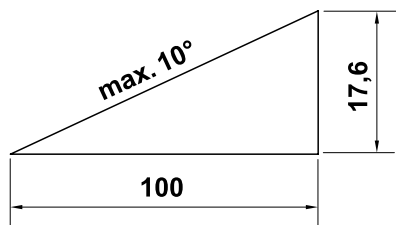

Kako biste osigurali dostatno podmazivanje motora s unutarnjim izgaranjem, prilikom uporabe uređaja na obroncima pridržavajte se uputa za uporabu motora s unutarnjim izgaranjem koje su isporučene s uređajem.

Ako ne možete voziti unatrag uz obronak ili sumnjate u sigurnost takve vožnje, preporučujemo da to i ne učinite.

Potrebno je izbjegavati kretanje ili zaustavljanje na nagibu.

Uređaj nemojte upotrebljavati na mjestima kao što su padine ili jame na kojima bi se traktorska kosilica mogla prevrnuti ili

proklizati. Opasnost od prevrtanja ili klizanja povećava se ako je podloga rahla ili vlažna.

Po obroncima treba voziti po dužini. Prilikom poprečnih vožnji postoji povećana opasnost od prevrtanja.

Prilikom vožnje po obroncima nemojte naglo mijenjati brzinu ili smjer. Rad u takvim situacijama zahtijeva oprezno, mirno i ravnomjerno upravljanje traktorskom kosilicom.

Izbjegavajte promjene smjera na obroncima. Na strmim se dijelovima okrećite samo ako je to neophodno; ako je moguće, vozite polagano i u velikom luku prema dolje.

Nemojte kositi mokru travu, osobito ne na obroncima, jer se na vlažnoj travi smanjuje sposobnost prijanjanja kotača o tlo. Može doći do proklizavanja traktorske kosilice pa korisnik neće moći više njome upravljati.

Prilikom vožnje po obroncima mjenjač ne smijete deblokirati pomoću slobodnog hoda mjenjača.

Prilikom upotrebe dogradnih uređaja na obroncima potrebna je posebna pažnja (promijenjena raspodjela težine na uređaju).

Ako kotači proklizavaju ili ako se vozilo zaglavi prilikom vožnje nizbrdo, noževe za košnju, odnosno dogradni uređaj treba razdvojiti od pogona. Nakon toga se trebete spustiti polaganom, ravnom vožnjom.

Nemojte pokušavati stabilizirati traktorsku kosilicu spuštanjem stopala na tlo.

Težina košare za travu povećava opasnost od prevrtanja, osobito ako je napunjena.

Košaru za travu nikada nemojte prazniti ili podizati na kosim površinama.

### Vuča tereta:

Poseban oprez potreban je prilikom vuče tereta da bi se izbjegla opasnost od teških ili čak smrtnih ozljeda zbog prevrtanja traktorske kosilice.

Za transportiranje predmeta upotrebljavajte samo pribor koji je odobrila tvrtka STIHL. Nije dopušten transport predmeta na traktorskoj kosilici, u košari za travu ili na njoj.

Za vuču tereta upotrebljavajte samo spojku za prikolicu. Tereti se nikada ne smiju pričvršćivati na kućište osovine ili na nekom drugom mjestu iznad spojke za prikolicu.

Podaci o vučnom i potpornom opterećenju nalaze se u poglavlju "Povlačenje tereta". (⇒ 13.11)

Ako premašite navedena opterećenja, to može biti opasno i prouzročiti oštećenja na uređaju (motor s unutarnjim izgaranjem, mjenjač itd.).

Terete je prilikom transportiranja na obroncima potrebno prilagoditi kako bi se zajamčilo sigurno rukovanje traktorskom kosilicom (npr. kočnice, promjena smjera, pokretanje).

Provjerite jesu li tereti pričvršćeni ispravno i čvrsto. Za pričvršćivanje tereta preporučujemo upotrebu zateznih remena.

Pazite na izjednačenu raspodjelu tereta.

Koristite dodatne utege (pribor), ako je tako opisano u uputama za uporabu dogradnog uređaja.

Nemojte voziti u uskim zavojima. Poseban oprez potreban je prilikom vožnje unatrag.

Nemojte naglo mijenjati brzinu ili smjer.

### Zaustavljanje i isključivanje motora:

Traktorsku kosilicu zaustavljajte samo na ravnim površinama.

Prije nego što siđete s traktorske kosilice, provjerite je li se potpuno zaustavila.



Pazite na inercijski hod reznog alata nakon isključenja, čije zaustavljanje može potrajati i nekoliko sekundi.

Prije napuštanja sjedala vozača razdvojite noževe za košnju od pogona ili isključite spojku pogona za dogradne uređaje, spustite kutiju s nožem za košnju i sve dogradne uređaje, pomaknite sve upravljačke poluge u neutralan položaj, aktivirajte parkirnu kočnicu, isključite motor s unutarnjim izgaranjem i izvucite ključ za paljenje.

Ključ za paljenje čuvajte tako da pristup imaju samo ovlaštene osobe.

## 4.8 Održavanje i popravci



Prije početka radova čišćenja, namještanja, popravaka i održavanja uređaj zaustavite na čvrstoj, ravnoj podlozi, aktivirajte parkirnu kočnicu, isključite motor s unutarnjim izgaranjem, izvucite ključ za paljenje i pustite da se motor ohladi.

Prije radova na motoru s unutarnjim izgaranjem, ispušnoj grani i prigušnom loncu pustite da se uređaj ohladi – to se osobito odnosi na sve radove na održavanju kutije s nožem za košnju. Mogu nastati temperature od 80° C i više.  
**Opasnost od opeklina!**

Neposredan kontakt s motornim uljem može biti opasan, osim toga motorno ulje se ne smije proliti.

STIHL preporučuje da se punjenje motornog ulja odnosno zamjena motornog ulja prepusti ovlaštenom STIHL servisu.

### Čišćenje:

Nakon rada potrebno je očistiti cijelu traktorsku kosilicu i dogradne uređaje. Osobito je nužno očistiti sve ostatke trave jer vlaga koju sadrže može prouzročiti oštećenja.

Tvrтка STIHL ne preporučuje upotrebu visokotlačnog čistača. (⇒ 15.2)

Za radove čišćenja demontirajte kutiju s nožem za košnju. Nikada nemojte čistiti kutiju s nožem za košnju mlazom vode (npr. crijevom za zalijevanje vrta) ili priključivanjem na pogon u lokvi vode.

Za čišćenje (npr. okvira traktorske kosilice) nikada nemojte voziti blizu ruba ili jame.

Kako biste izbjegli opasnost od požara, motor s unutarnjim izgaranjem, rashladna rebra, pretinac za akumulator, prostor oko spremnika i ispuh očistite od trave, lišća i iscurjelog ulja (iscurjele masti).

Redovito čistite košaru za travu.

### Radovi na održavanju:

Smiju se provoditi samo radovi održavanja opisani u ovim uputama za uporabu; sve ostale radove povjeriti ovlaštenom trgovcu.

Ako vam nedostaju potrebno znanje i potrebna pomoćna sredstva, obratite se **uvijek** svom ovlaštenom trgovcu. STIHL preporučuje obavljanje radova održavanja i popravaka samo od ovlaštenih STIHL trgovaca. Ovlašteni STIHL trgovci redovito se školuju i raspolažu tehničkim informacijama.

Koristite samo alate, pribor ili priključne uređaje koje je STIHL odobrio za ovaj uređaj ili tehnički ekvivalentne dijelove. U protivnom postoji opasnost od nesretnih slučajeva koje mogu rezultirati ozljedama ili štetom na uređaju. U slučaju pitanja obratite se ovlaštenom trgovcu.

STIHL originalni alati, pribor i rezervni dijelovi zbog svojih su svojstava optimalni za uređaj i zahtjeve korisnika. Originalni rezervni dijelovi STIHL mogu se prepoznati po broju rezervnog dijela STIHL, po natpisu STIHL i eventualno po oznaci rezervnog dijela STIHL. Na sitnim dijelovima znak može stajati i sam.

Ovlašteni servis trebao bi jednom godišnje provjeriti traktorsku kosilicu i sve dogradne uređaje. (⇒ 15.1)

Održavajte naljepnice s upozorenjima i napomenama uvijek čistima i čitljivima. Oštećene ili izgubljene naljepnice treba zamijeniti novim originalnim znakovima koje možete nabaviti kod ovlaštenog STIHL trgovca. Ako se neki dio zamjenjuje novim dijelom, pazite da novi dio sadrži iste naljepnice.

Radi sigurnosti, dijelove koji provode gorivo (vod goriva, slavina goriva, spremnik goriva, zatvarač spremnika, priključci itd.) stručna osoba treba redovito provjeravati na oštećenja i propusna mjesta te ih po potrebi treba zamijeniti (STIHL preporučuje ovlašteni STIHL servis).

Prije nego što počnete s radovima na ili u blizini električnih komponenata, odspojite minus-kabel (–) na akumulatoru.

Uređaj je opremljen brojnim sigurnosnim napravama. Takvi se uređaji ne smiju uklanjati ili modificirati (premošćivati itd.) i potrebno ih je provjeravati u redovitim vremenskim razmacima. Radove na

zaštitnim uređajima smije provoditi samo stručna osoba. Tvrtka STIHL preporučuje ovlaštenog STIHL trgovca.

Vodite računa da pomicanje jednog reznog alata uzrokuje vrtnju ostalih reznih alata.

Pazite da sve matice, svornjaci i vijci, posebice vijci za pričvršćivanje noževa, budu čvrsto zategnuti kako bi uređaj bio siguran za uporabu.

Istrošene ili oštećene dijelovi potrebno je iz sigurnosnih razloga odmah zamijeniti.

Redovito provjeravajte je li uređaj za prihvat trave (npr. košara za travu, kanal za izbacivanje) potrošen, oštećen ili neispravan.

Radovi ispod stroja zahtijevaju poseban oprez zbog težine traktorske kosilice. Stoga se obratite ovlaštenom trgovcu. Tvrtka STIHL preporučuje ovlaštenog STIHL trgovca. Oni raspolažu radnom jamom ili hidrauličnim radnim postoljem.

Provjerite jesu li prednji i stražnji kotači sigurno pričvršćeni.

Traktorsku kosilicu i dogradne uređaje uvijek držite u besprijeжном stanju; sve sigurnosne naprave moraju biti postavljene i u besprijeжном stanju.

Pazite na ispravan tlak zraka u gumama. Ne smije se prekoračiti tlak zraka, koji je naveden u uputama za uporabu.

Prilikom radova na noževima za košnju uvijek nosite debele radne rukavice i provodite ih i s najvećim oprezom.

Funkciju kočnice provjeravajte redovito u kratkim vremenskim razmacima i ako je potrebno zatražite potrebna namještanja odn. radove na održavanju od stručne osobe. Tvrtka STIHL preporučuje ovlaštenog STIHL trgovca.

## Elektrika i akumulator:

Da bi se izbjeglo iskrenje zbog kratkog spoja, na akumulatoru se uvijek prilikom odspajanja najprije mora odspojiti minus-kabel (–), a zatim se prilikom spajanja minus-kabel spaja posljednji.



Nikada nemojte pušiti dok obavljate radove na akumulatoru. Iskre, otvoreni plamen i ostale izvore topline treba držati podalje od akumulatora.

Prilikom upotrebe pomoćnih kabela za pokretanje potreban je poseban oprez. Obratite pažnju na odgovarajuće upute da biste izbjegli štete na traktorskoj kosilici (aktivirajte pokretač maksimalno 10 sekundi). (⇒ 13.2)

Prilikom punjenja akumulatora drugim sustavom punjenja pridržavajte se uputa iz poglavlja "Punjenje baterije". (⇒ 15.21)

Akumulator se ne smije otvarati niti smije pasti na pod.

Akumulator uvijek punite u zatvorenoj, suhoj prostoriji s dobrim prozračivanjem, zaštićenoj od vremenskih neprilika.

Priključke akumulatora nemojte kratko spajati.

Deformirane ili neispravne akumulatore (curenje) ne smijete upotrebljavati i potrebno ih je zamijeniti i odložiti u skladu sa zaštitom okoliša. Pridržavajte se nacionalnih propisa.

Ako su akumulatori u kvaru, može doći do istjecanja tekućine. Pazite da ne dođete u kontakt s tekućinom! Ako slučajno dođe do kontakta, isperite zahvaćeni dio tijela vodom. Ako tekućina dospje u oči, dodatno potražite liječničku pomoć. Tekućina koja curi iz akumulatora može prouzročiti nadraženost kože te toplinske ili kemijske opekline.

Redovito vizualno provjeravajte je li priključni kabel na akumulatoru oštećen. Neka oštećene kabele zamijeni stručna osoba.

Osigurači se nikada ne smiju premošćivati. Nikada nemojte upotrebljavati osigurač koji ima drukčiju opteretivost (amperi) od propisane.

---

## 4.9 Skladištenje kod duljeg nekoristenja

Pustite motor s unutarnjim izgaranjem da se ohladi prije odlaganja uređaja u zatvorenom prostoru.

Traktorsku kosilicu čuvajte s ispražnjenim spremnikom i zalihom goriva u zatvorenoj i dobro prozračenoj prostoriji.

Uređaj nikada nemojte skladištiti ako u spremniku za gorivo ima benzina unutar neke zgrade u kojoj bi pare benzina eventualno mogle doći u kontakt s otvorenom vatrom ili iskrama.

Ukoliko treba isprazniti spremnik (npr. isključivanje prije zimske pauze), pražnjenje spremnika za gorivo bi trebalo izvoditi samo na otvorenom (isprazniti spremnik npr. radom motora s unutarnjim izgaranjem na otvorenom).

Uređaj skladištite u pogonski sigurnom stanju.

Ključ za paljenje uvijek mora biti izvučen i čuvan na sigurnom mjestu da biste spriječili da uređaj upotrebljavaju djeca ili druge osobe koje nemaju za to dopuštenje.

Traktorsku kosilicu temeljito očistite prije skladištenja (npr. zimska pauza). Sasušeni ostaci trave i lišća u blizini ispušnih lonaca mogu se zapaliti.

**Opasnost od zapaljenja!**

Prije pokrivanja pričekajte da se uređaj potpuno ohladi.

Prije skladištenja provedite sve potrebne radove održavanja. (⇒ 15.1)

Ako se traktorska kosilica stavlja izvan pogona na dulje vrijeme, potrebno je odspojiti kabele akumulatorske baterije. Tvrtka STIHL preporučuje da izvadite akumulatorsku bateriju i da je spremite potpuno napunjenu u suhom i zatvorenom prostoru. (⇒ 15.19)

Osigurajte da druge osobe (npr. djeca) ne mogu upotrebljavati akumulatorsku bateriju bez dopuštenja.

#### 4.10 Odlaganje

Otpadni proizvodi poput starog ulja ili goriva, rabljenih maziva, filtara, baterija i sličnih potrošnih dijelova mogu štetiti ljudima, životinjama i okolišu te se moraju stoga stručno odložiti.

Za informacije o pravilnom odlaganju proizvoda u otpad obratite se centru za reciklažu ili svom ovlaštenom serviseru. STIHL preporučuje ovlaštenog STIHL trgovca.

Uređaj koji je odradio svoj radni vijek mora biti propisno zbrinut. Onesposobite uređaj prije zbrinjavanja. Radi sprječavanja nezgoda uklonite ključ za paljenje, akumulator i kabel za paljenje na motoru s unutarnjim izgaranjem.

**Opasnost od ozljeda nožem za košnju!**  
Nemojte ostavljati traktorsku kosilicu bez nadzora čak ni ako je neupotrebljiva. Vodite računa da se uređaj, a posebice noževi za košnju čuvaju izvan dohvata djece.

Akumulator zbrinite odvojeno od uređaja. Osigurajte da su akumulatori zbrinuti sigurno i u skladu sa zaštitom okoliša.

## 5. Opis simbola



### Pažnja!

Prije stavljanja u pogon pročitajte i uzmite u obzir upute za uporabu i sigurnosne napomene.

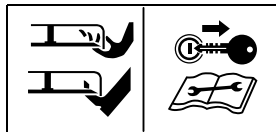

### Opasnost od ozljeda!

Prije svih radova na reznom alatu, radova na održavanju i čišćenja, izvucite ključ za paljenje.

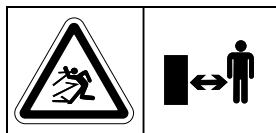

### Pažnja!

Držite razmak.



### Pozor!

Dok motor s unutarnjim izgaranjem radi, potrebno je paziti na dijelove koje stroj odbacuje – radite s košarom za travu ili deflektorom (dodatna oprema).



### Opasnost od ozljeda!

Nemojte voziti ili kositi na strminama s nagibom većim od 10° (17%).

### Opasnost od prevrtanja!



### Opasnost od ozljeda!

Udaljite treće osobe iz opasnog područja.

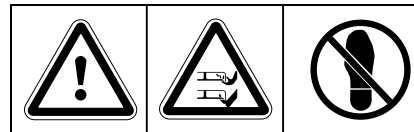

### Pozor!

Ne stavljajte ruke u radno područje noževa za košnju dok motor s unutarnjim izgaranjem radi.

### Opasnost od ozljeda!

Ne ulazite u kutiju s nožem za košnju.



**Opasnost od opekline!**

Ne dodirujte vruće površine. Dijelovi motora s unutarnjim izgaranjem, osobito prigušni lonac, zagrijavaju se do vrlo visokih temperatura.



## 6. Opseg isporuke

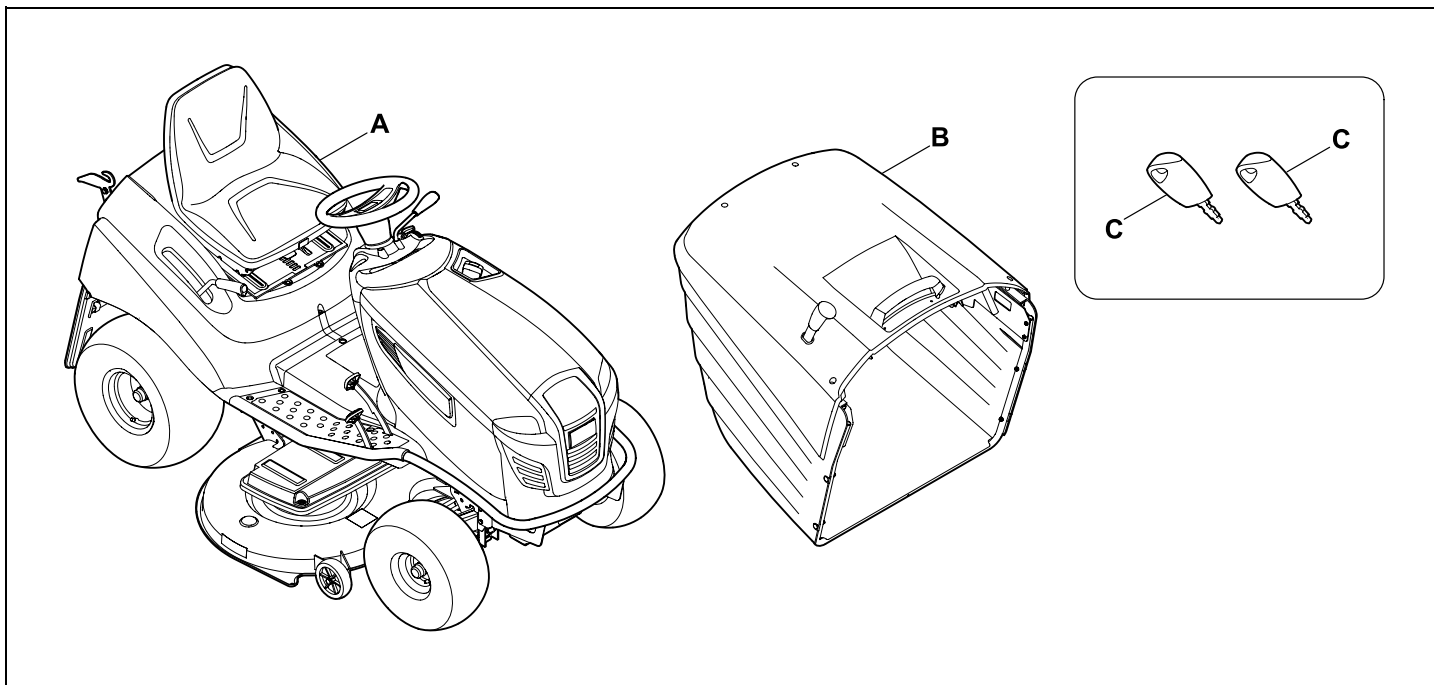

Poz.	Opis	Kom.
A	Osnovni uređaj	1
B	Košara za travu	1
C	Ključ za paljenje	2
–	Upute za uporabu	1
–	Upute za uporabu motora s unutarnjim izgaranjem	1

## 7. Radovi prije prvog stavljanja u pogon



### Upozorenje!

Prije svih radova na traktorskoj kosilici pažljivo pročitajte poglavlje „Za vašu sigurnost“ i pridržavajte se uputa. (⇒ 4.)

- Provjerite razinu motornog ulja. (⇒ 15.8)
- Napunite gorivo. (⇒ 13.1)
- Otvorite pipac za gorivo. (⇒ 15.7)
- Optimizirajte tlak u gumama. (⇒ 15.16)

## 8. Upravljački elementi

### 8.1 Kontakt brava s prekidačem svjetla

Kontakt brava služi za pokretanje i isključivanje motora s unutarnjim izgaranjem te za uključivanje i isključivanje reflektora.



### Izbjegnite štete na uređaju!

Umetanje i izvlačenje ključa za paljenje funkcionira samo u položaju „Motor s unutarnjim izgaranjem isključen“.  
Kontakt brava smije se okretati samo odgovarajućim ključem za paljenje – nikada nemojte koristiti odvijač ili sličan alat.

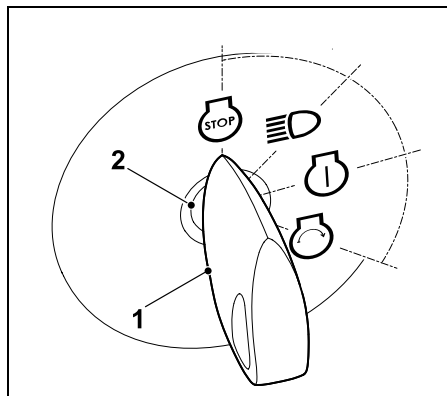

Umetnite ključ za paljenje (1) u kontakt brava (2).

Okretanjem ključa za paljenje mogu se odabrati sljedeća četiri položaja:

#### Motor s unutarnjim izgaranjem isključen:



Motor s unutarnjim izgaranjem isključen je, tj. isključuje se. Svjetlo se isključuje, ključ za paljenje može se izvući.

#### Svjetlo uključeno (rad uz svjetlo):



Motor s unutarnjim izgaranjem radi:  
Svjetlo se uključuje, motor s unutarnjim izgaranjem dalje radi.

Isključeni motor s unutarnjim izgaranjem:  
Svjetlo se uključuje.

#### Paljenje uključeno, odnosno motor s unutarnjim izgaranjem radi:



Paljenje se uključuje, svjetlo se isključuje. Nakon pokretanja ključ za paljenje automatski se vraća u ovaj položaj i motor s unutarnjim izgaranjem radi.

## Pokretanje motora s unutarnjim izgaranjem:



Kada su svi uvjeti važni za sigurno pokretanje ispunjeni i kada se ključ za paljenje okrene u ovaj položaj, pokreće se motor s unutarnjim izgaranjem.

Pri otpuštanju ključa za paljenje ponovno se vraća u položaj „Motor s unutarnjim izgaranjem radi“.



### Napomena

Ako je motor s unutarnjim izgaranjem isključen, nakon 20 sekundi u položajima „Svjetlo uključeno“ i „Paljenje uključeno“ aktivira se zvučni signal. Taj zvučni signal upozorava na pražnjenje akumulatorske baterije. Za deaktivaciju zvučnog signala okrenite ključ za paljenje u položaj „Motor s unutarnjim izgaranjem isključen“ odnosno pokrenite motor s unutarnjim izgaranjem.

### 8.2 Ručica gasa s funkcijom prigušnice (RT 5097, RT 5097 C, RT 6112 C)

Za pokretanje hladnog motora s unutarnjim izgaranjem na modelima RT 5097, RT 5097 C i RT 6112 C pomaknite ručicu gasa u položaj prigušnice.



Topao motor s unutarnjim izgaranjem pokrećite bez prigušnice (ručica gasa u položaju MAX).

Čim se motor s unutarnjim izgaranjem pokrene, deaktivirajte prigušnicu.

Ručicu gasa nikada nemojte pomicati u položaj prigušnice, dok motor s unutarnjim izgaranjem radi.

## Položaj prigušnice:

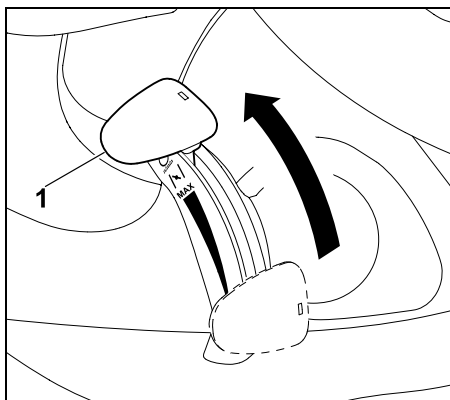

Pomaknite ručicu gasa (1) do kraja prema naprijed u položaj prigušnice (ručica mora uskočiti).

### Namještanje broja okretaja motora s unutarnjim izgaranjem:



Prilikom košnje i za pokretanje motora s unutarnjim izgaranjem pomaknite ručicu gasa u položaj MAX.

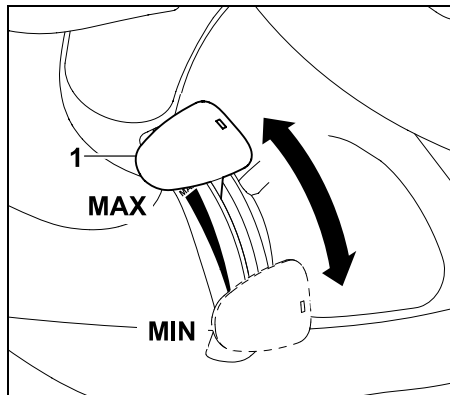

Pomicanjem ručice gasa (1) prema dolje ili prema gore mijenja se broj okretaja motora s unutarnjim izgaranjem i broj okretaja noževa za košnju ako je kutija s nožem za košnju priključena na pogon.

#### Položaj MAX:

Pomicanjem ručice gasa (1) prema naprijed u smjeru oznake MAX broj okretaja motora s unutarnjim izgaranjem se povećava.

#### Položaj MIN:

Pomicanjem ručice gasa (1) prema natrag u smjeru oznake MIN broj okretaja motora s unutarnjim izgaranjem se smanjuje.

### 8.3 Ručica gasa (RT 5097 Z, RT 5112 Z, RT 6112 ZL, RT 6127 ZL)

#### Namještanje broja okretaja motora s unutarnjim izgaranjem:



Prilikom košnje i za pokretanje motora s unutarnjim izgaranjem pomaknite ručicu gasa u položaj MAX. Za pokretanje hladnog motora s unutarnjim izgaranjem dodatno pritisnite gumb prigušnice.

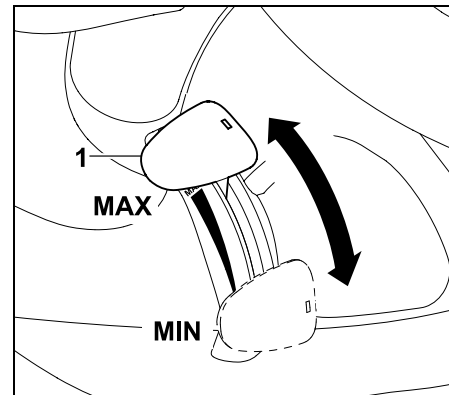

Pomicanjem ručice gasa (1) prema dolje ili prema gore mijenja se broj okretaja motora s unutarnjim izgaranjem i broj okretaja noževa za košnju ako je kutija s nožem za košnju priključena na pogon.

#### Položaj MAX:

Pomicanjem ručice gasa (1) prema naprijed u smjeru oznake MAX broj okretaja motora s unutarnjim izgaranjem se povećava.

#### Položaj MIN:

Pomicanjem ručice gasa (1) prema natrag u smjeru oznake MIN broj okretaja motora s unutarnjim izgaranjem se smanjuje.

### 8.4 Gumb prigušnice (RT 5097 Z, RT 5112 Z, RT 6112 ZL, RT 6127 ZL)

Za pokretanje hladnog motora s unutarnjim izgaranjem modeli RT 5097 Z, RT 5112 Z, RT 6112 ZL, RT 6127 ZL opremljeni su gumbom prigušnice.

- i** Topao motor s unutarnjim izgaranjem pokrećite bez prigušnice. Čim se motor s unutarnjim izgaranjem pokrene, ponovno vratite gumb prigušnice u početni položaj. Nikada nemojte aktivirati prigušnicu dok motor s unutarnjim izgaranjem radi.

#### Aktiviranje prigušnice:

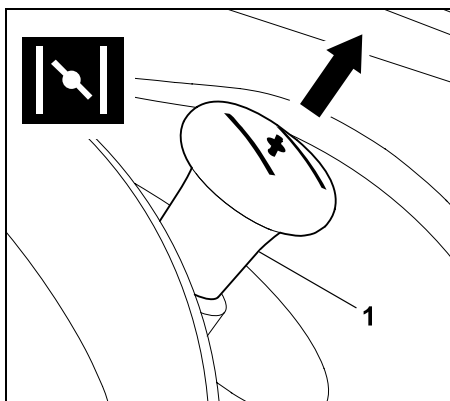

Prije pokretanja izvucite gumb prigušnice (1) do graničnika.

#### Deaktiviranje prigušnice:

- utisnite gumb prigušnice do graničnika.

#### 8.5 Prekidač kutije s nožem za košnju (RT 5097, RT 5097 C, RT 5097 Z, RT 5112 Z)

Kutija s nožem za košnju može se pomoću svog prekidača priključiti na pogon dok motor s unutarnjim izgaranjem radi, pod uvjetom da su uzete u obzir sve sigurnosne naprave (⇒ 12.).

- !** **Izbjegnite štete na uređaju!** Nemojte priključivati noževe za košnju na pogon u visokoj travi ili na najnižoj visini reza. Aktivirajte kutiju s nožem za košnju samo pri maksimalnom broju okretaja (ručica gasa u položaju MAX).

#### Priključivanje kutije s nožem za košnju na pogon:

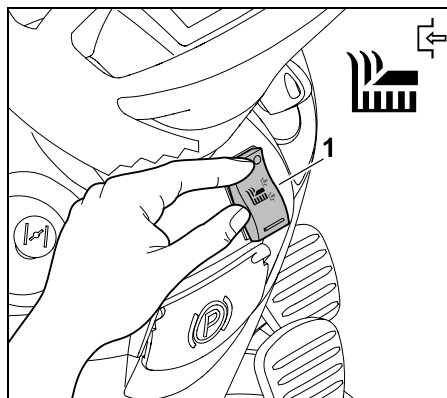

Pritisnite gornju stranu prekidača kutije s nožem za košnju (1) do graničnika.

#### Razdvajanje kutije s nožem za košnju od pogona:

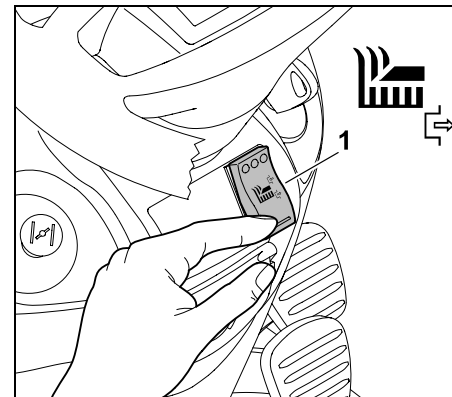

Pritisnite donju stranu prekidača kutije s nožem za košnju (1) do graničnika.

- i** Po potrebi, elektronika se može programirati tako da se kutija s nožem za košnju automatski razdvoji od pogona kad je košara za travu puna. (⇒ 13.8)

#### 8.6 Tipka kutije s nožem za košnju (RT 6112 C, RT 6112 ZL, RT 6127 ZL)

Pomoću tipke kutije s nožem za košnju kutija s nožem za košnju može se priključiti na pogon dok motor s unutarnjim izgaranjem radi i uzimajući u obzir sve sigurnosne naprave (⇒ 12.).

- !** **Izbjegnite štete na uređaju!** Nemojte priključivati noževe za košnju na pogon u visokoj travi ili na najnižoj visini reza. Aktivirajte kutiju s nožem za košnju samo pri maksimalnom broju okretaja (ručica gasa u položaju MAX).

## Priključivanje kutije s nožem za košnju na pogon:

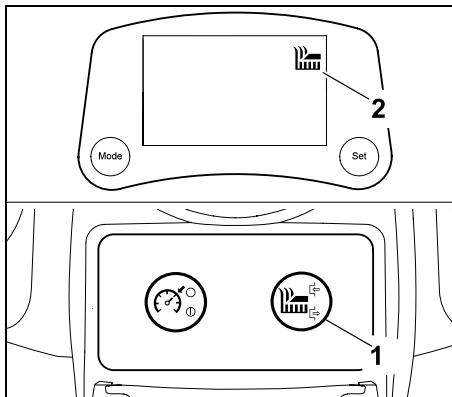

Pritisćite tipku kutije s nožem za košnju (1) minimalno 1 sekundu. Kutija s nožem za košnju priključena je na pogon čim se na zaslonu pojavi simbol „Kutija s nožem za košnju aktivna“ (2).

## Razdvajanje kutije s nožem za košnju od pogona:

- Pritisnite tipku kutije s nožem za košnju. Kutija s nožem za košnju razdvojena je od pogona čim se na zaslonu prestane prikazivati simbol „Kutija s nožem za košnju aktivna“.

**i** Po potrebi, elektronika se može programirati tako da se kutija s nožem za košnju automatski razdvoji od pogona kad je košara za travu puna. (⇒ 13.8)

## 8.7 Tipka tempomata (RT 6112 ZL, RT 6127 ZL)

Tipkom tempomata fiksirate trenutnu brzinu za vrijeme vožnje.



**i** Prilikom vožnje unatrag, nakon pritiska tipke tempomata na zaslonu se pojavljuje simbol „Tempomat aktivan“, ali tempomat ostaje deaktiviran zbog sigurnosnih razloga.

Na modelu RT 6112 C tipka tempomata nema nikakvu funkciju.

## Aktiviranje tempomata:

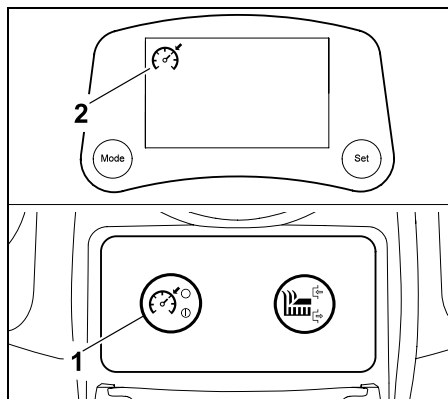

Odaberite željenu brzinu vožnje i pritisćite tipku tempomata (1) minimalno 1 sekundu. Tempomat je aktiviran čim se na zaslonu pojavi simbol „Tempomat aktivan“ (2). Pogonska papučica je fiksirana i održava se trenutna brzina vožnje. Možete maknuti stopalo s pogonske papučice.

## Deaktiviranje tempomata:



### Opasnost od ozljeda!

Prije deaktiviranja tempomata stavite stopalo na pogonsku papučicu kako biste izbjegli naglo vraćanje pogonske papučice te time naglo kočenje traktorske kosilice.

- Pritisnite tipku tempomata, napustite sjedalo vozača i aktivirajte papučicu kočnice. Tempomat je deaktiviran čim se simbol „Tempomat aktivan“ prestane prikazivati.

## 8.8 Sigurnosni prekidač za košnju unatrag

Sigurnosnim prekidačem za košnju unatrag deblokirajte kutiju s nožem za košnju tako da možete kositi vožnjom unatrag. Ako ne dođe do deblokade, kutija s nožem za košnju automatski se iz sigurnosnih razloga odvaja od pogona.

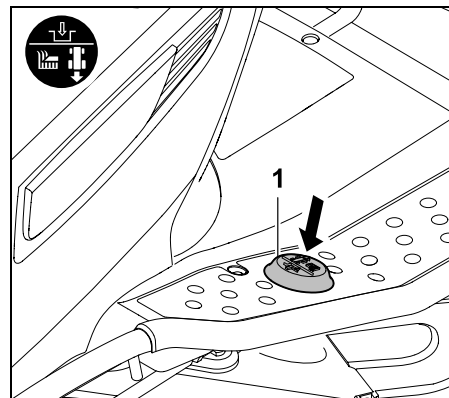

Za košnju unatrag lijevim stopalom jednom kratko pritisnite sigurnosni prekidač za košnju unatrag (1) unutar definiranog vremena.

### **1** Deblokada kad je kutija s nožem za košnju odvojena od pogona:

- Zaustavite traktorsku kosilicu i odaberite vožnju unatrag. (⇒ 8.9)

- Lijevim stopalom jednom kratko pritisnite sigurnosni prekidač za košnju unatrag.
- Priključite kutiju s nožem za košnju na pogon i pokrenite košnju unatrag u roku od 5 sekundi. (⇒ 8.5), (⇒ 8.6)  
Deblokada je također moguća do 1 sekunde nakon pokretanja.

## 2 Deblokada kad je kutija s nožem za košnju priključena na pogon:

- Lijevim stopalom jednom kratko pritisnite sigurnosni prekidač za košnju unatrag dok se odvija košnja.
- U roku od 5 sekundi promijenite smjer na vožnju unatrag i nastavite kositi. (⇒ 8.9)  
Deblokada je također moguća do 1 sekunde nakon promjene smjera vožnje.

**i** Ako se sigurnosni prekidač za košnju unatrag konstantno pritišće, prekidač se mora otpustiti i ponovno aktivirati u zadanom vremenu.

Na modelima RT 6112 C, RT 6112 ZL i RT 6127 ZL na zaslonu treperi simbol „Košnja unatrag“ sve do deblokade. (⇒ 10.5)

## 8.9 Poluga za odabir smjera vožnje

Pomoću poluge za odabir smjera vožnje odabire se smjer vožnje. Nakon aktiviranja pogonske papučice traktorska kosilica vozi u odabranom smjeru – ako aktivirate samo polugu za odabir smjera vožnje, uređaj se neće pokrenuti.



**i** Kad je pritisnuta pogonska papučica, poluga za odabir smjera vožnje blokirana je iz sigurnosnih razloga. Stoga, prije aktiviranja poluge za odabir smjera vožnje maknite stopalo s pogonske papučice.

### Odabir smjera vožnje:

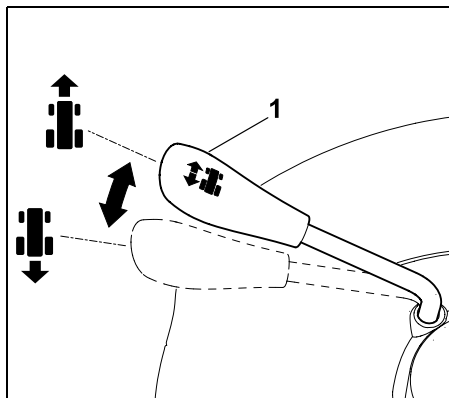

#### Vožnja u smjeru naprijed:

Pomaknite polugu za odabir smjera vožnje (1) u prednji položaj.

#### Vožnja unatrag:

Pomaknite polugu za odabir smjera vožnje (1) u stražnji položaj.

## 8.10 Volan



### Upozorenje!

Tijekom vožnje čvrsto držite upravljač objema rukama.

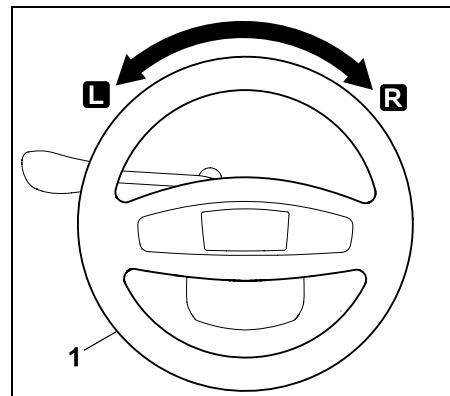

Okretanje upravljača (1) prema lijevo **L** ili desno **R** mijenja smjer vožnje uređaja. Što se više okreće upravljač (1), to je manji polumjer okretanja.

## 8.11 Namještanje sjedala vozača

Sjedalo vozača može se namjestiti u sedam uklopnih položaja.



- Isključite motor s unutarnjim izgaranjem. (⇒ 13.3)
- Sjednite na sjedalo vozača i stavite desnu ruku na volan.

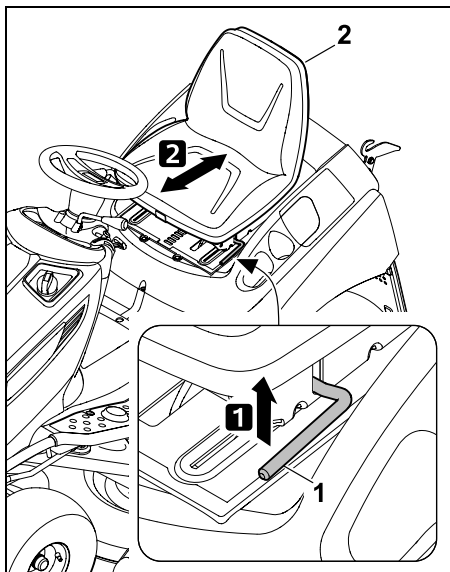

- 1** Lijevom rukom podignite polugu za podešavanje sjedala vozača (1) i držite je.
- 2** Sjedalo vozača (2) postavite u željeni položaj. Nakon toga pustite polugu za namještanje sjedala vozača i pustite je da uskoči.

## 8.12 Pogonska papučica



### Napomena

Prije aktiviranja pogonske papučice pazite na to da bude odabran ispravan smjer vožnje na poluzi za odabir smjera vožnje.

Ako je aktivirana parkirna kočnica ili pritisnuta papučica kočnice, nije moguće aktivirati pogonsku papučicu.

Pomoću pogonske papučice moguće je kontinuirano regulirati brzinu vožnje.

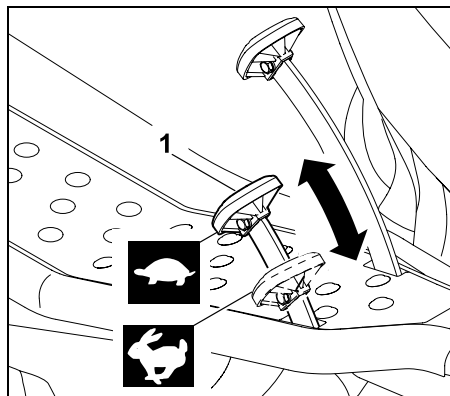

### Zaustavljanje:

Maknite nogu s pogonske papučice (vozni pogon) (1).

### Smanjivanje brzine vožnje:

Smanjite pritisak na pogonsku papučicu (1).



### Povećanje brzine vožnje:

Pogonsku papučicu (1) pritisnite prema dolje.



## 8.13 Papučica kočnice

Pomoću papučice kočnice moguće je zaustaviti uređaj tijekom vožnje odn. blokirati ga u stanju mirovanja.

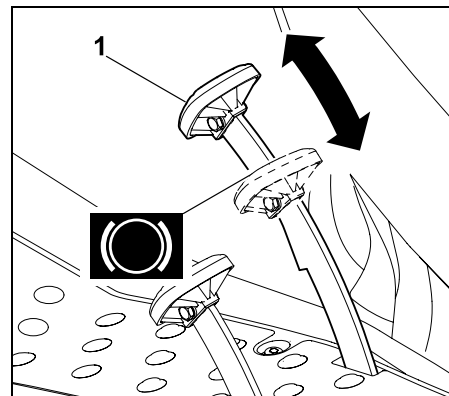

Pritisnite papučicu kočnice (1). Što se jače aktivira papučica kočnice (1), to se više koče stražnji kotači.



### Upozorenje!

Nipošto nemojte pokretati uređaj koji ima neispravnu kočnicu. Neispravnu kočnicu uvijek dajte na popravak ili namještanje ovlaštenom trgovcu. Tvrtka STIHL preporučuje ovlaštenog STIHL trgovca. Nikada nemojte pokušavati sami popraviti kočnicu.

## 8.14 Parkirna kočnica

Aktiviranjem parkirne kočnice blokiraju se stražnji kotači uređaja. Na taj se način sprječava mogućnost samostalnog pomicanja traktorske kosilice (npr. na obroncima itd.).



### Napomena

Prije aktiviranja parkirne kočnice uvijek provjerite funkciju kočnice.



## Aktiviranje parkirne kočnice:

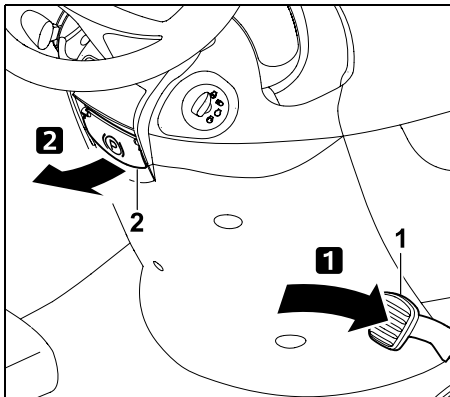

Stopalom pritisnite papučicu kočnice (1) prema dolje do graničnika i držite je. Povucite polugu parkirne kočnice (2) prema gore.

- Ponovno pustiti papučicu kočnice. Parkirna kočnica je aktivirana ako papučica kočnice ostane u pritisnutom položaju. Kad je aktivirana parkirna kočnica, na modelima RT 6112 C, RT 6112 ZL i RT 6127 ZL zaslon prikazuje simbol „Parkirna kočnica aktivirana“. (⇒ 10.5)
- Pustiti polugu parkirne kočnice. Ona se spušta prema dolje. Stražnji su kotači blokirani.

## Otpuštanje parkirne kočnice:

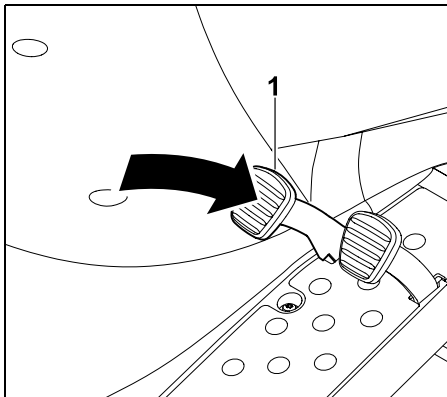

Stopalom kratko pritisnite papučicu kočnice (1).

- Papučica kočnice ponovno se vraća u početni položaj (u stanje kad nije pritisnuta). Parkirna kočnica je deaktivirana i stražnji kotači više nisu blokirani.

## 8.15 Poluga za podešavanje visine reza

Pomoću poluge za podešavanje visine reza možete namjestiti 8 stupnjeva visine reza.



**Podizanje i spuštanje kutije s nožem za košnju:**



### Opasnost od ozljeda!

Tijekom podešavanja uvijek čvrsto držite polugu za podešavanje visine reza.

Podešavajte visinu reza samo kad je traktorska kosilica zaustavljena.



Deblokiranje poluge za podešavanje visine reza ovisi o tome je li kutija s nožem za košnju montirana, odnosno demontirana.

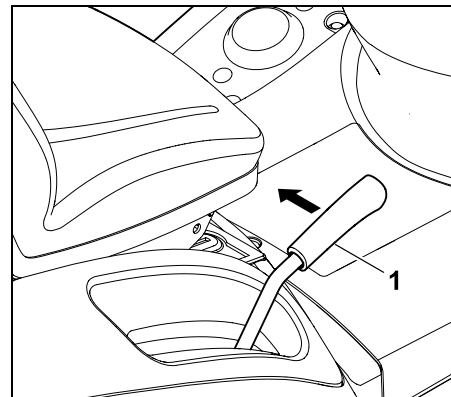

Deblokiranje poluge za podešavanje visine reza:

**Kad je kutija s nožem za košnju montirana**, povucite polugu za podešavanje visine reza (1) prema unutra (prema sjedalu vozača) i držite je.

**Kad je kutija s nožem za košnju demontirana**, pritisnite polugu za podešavanje visine reza (1) malo prema dolje i zatim prema unutra (prema sjedalu vozača) i držite je.

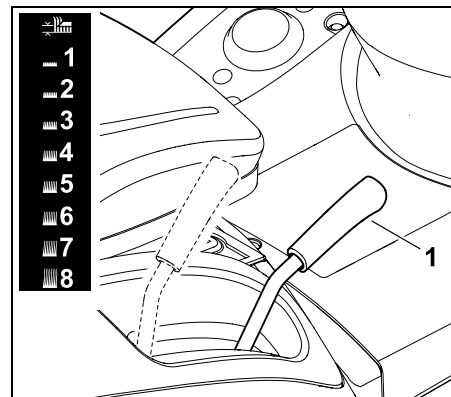



Pomaknite deblokiranu polugu za podešavanje visine reza (1) prema gore, odnosno prema dolje i namjestite željenu visinu reza.

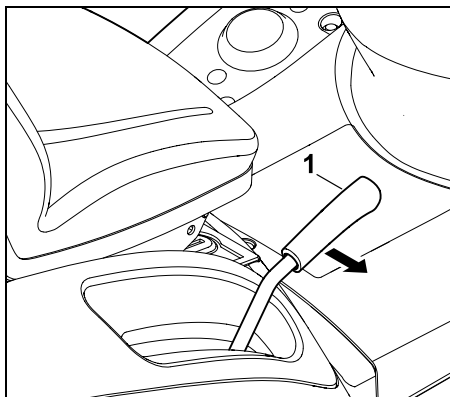

Blokiranje poluge za podešavanje visine reza:  
Pomičite polugu za podešavanje visine reza (1) prema van sve dok ne uskoči u odabrani uklopni položaj.

### 8.16 Poluga za pražnjenje košare za travu

Pomoću poluge za pražnjenje košare za travu košara se može isprazniti bez da korisnik mora napustiti sjedalo vozača.



- Otpustite spojku kutije s nožem za košnju. (⇒ 8.5), (⇒ 8.6)
- Potpuno zaustavite uređaj.
- Držite papučicu kočnice pritisnuta ili aktivirajte parkirnu kočnicu.

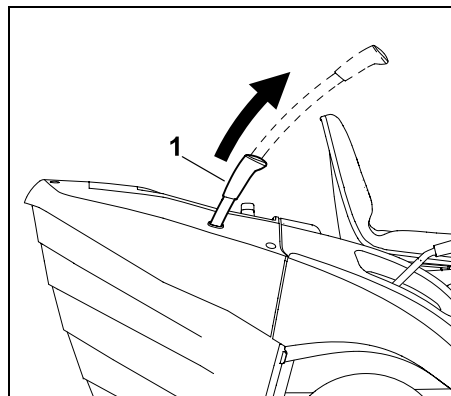

Izvučite polugu za pražnjenje košare za travu (1) prema gore.

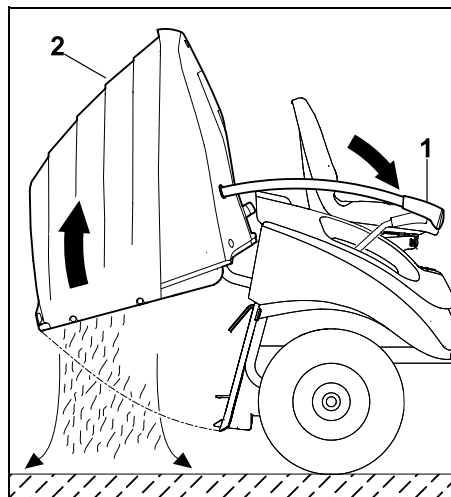

Pritisnite polugu za pražnjenje košare za travu (1) prema naprijed. Košara za travu (2) se podiže i pokošena trava ispada van.

Kad je košara za travu podignuta, na modelima RT 6112 C, RT 6112 ZL i RT 6127 ZL zaslon prikazuje simbol „Košara za travu otvorena ili nema košare za travu“. (⇒ 10.5)

- Polugu za pražnjenje košare za travu povucite polako prema natrag i pustite da se ponovno uklopi na stražnju stranu.
- Polugu za pražnjenje košare za travu pritisnite prema dolje te je pomaknite u uvučeni početni položaj.

### 8.17 Stremen za deblokadu košare za travu



#### Upozorenje!

Prilikom aktiviranja stremena za deblokadu košare za travu pazite da ne priključite prste.

Stremen za pražnjenje košare za travu nalazi se ispod ručke košare za travu. Prije postavljanja, odn. skidanja košare za travu stremen za deblokadu košare za travu mora se povući prema gore i držati.

#### Deblokiranje košare za travu:

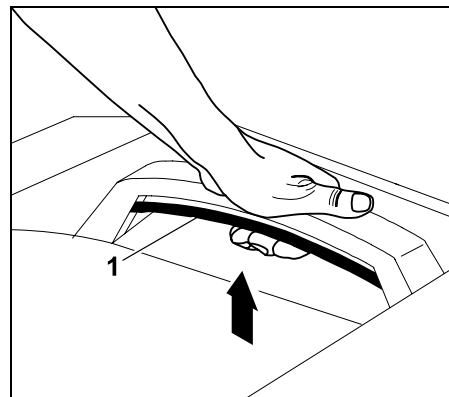

Stremen za deblokadu košare za travu (1) povucite potpuno prema gore i držite.

- Košara za travu je deblokirana i može se skinuti.

## Blokiranje košare za travu:

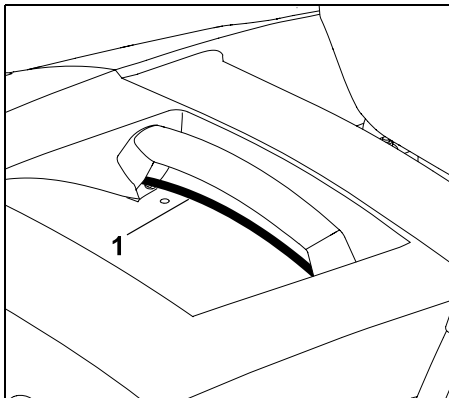

Nakon postavljanja košare za travu pustite stremen za deblokadu košare (1). Pri tome pazite da blokada potpuno uskoči.

- Nakon blokiranja košara za travu ponovno je pričvršćena na uređaj.

## 8.18 Stremenasta poluga za slobodan hod mjenjača

Pomoću stremenaste poluge za slobodan hod mjenjača spojka mjenjača može se isključiti (npr. za guranje uređaja), odnosno uključiti (za vozni pogon).



### Upozorenje! Moguće su ozljede izazvane prignječenjem!

Izvlačite stremenastu polugu za slobodan hod mjenjača samo na ravnim površinama budući da se uređaj može samostalno pokrenuti. Ako parkirate uređaj dok je spojka mjenjača isključena, morate aktivirati parkirnu kočnicu.

## Isključivanje spojke mjenjača:

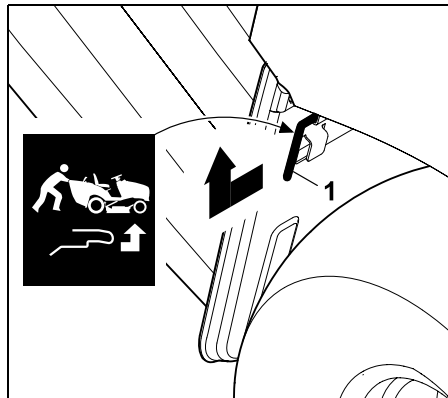

Povucite stremenastu polugu za slobodan hod mjenjača (1) do graničnika prema van i podignite je prema gore.

## Uključivanje spojke mjenjača:

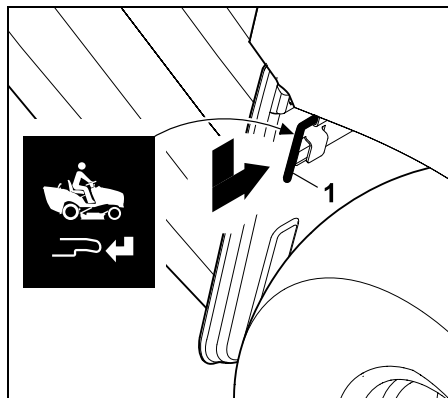

Pomaknite stremenastu polugu za slobodan hod mjenjača (1) prema dolje do graničnika i pritisnite je prema unutra.

## 8.19 Osjetnik razine napunjenosti (košara za travu)

Kad je košara za travu puna, svira trajni zvučni signal. Time se ukazuje da treba isprazniti košaru za travu.

- i** Trajni zvučni signal deaktivira se razdvajanjem kutije s nožem za košnju od pogona.

Promjena duljine osjetnika razine napunjenosti (košara za travu) utječe na vremensku točku signala za punu košaru za travu.

Na taj način punjenje košare za travu možete prilagoditi svojstvima pokošene trave.

U pravilu kraći osjetnik uzrokuje kasnije aktiviranje signala (košara za travu puni se više, što je idealno za vrlo suhu pokošenu travu).

Osjetnik razine napunjenosti može se namjestiti u 6 uklopnih položaja.

Prilikom isporuke osjetnik razine napunjenosti (košara za travu) potpuno je izvučen.

### Podešavanje osjetnika razine napunjenosti:

- Isključite motor s unutarnjim izgaranjem. (⇒ 13.3)
- Aktivirajte parkirnu kočnicu. (⇒ 8.14)
- Skinite košaru za travu. (⇒ 13.10)

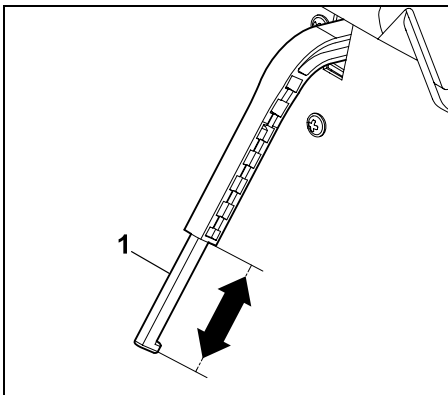

Produžite ili skratite kliznik (1) osjetnika razine napunjenosti (košara za travu) pomicanjem u smjeru strelice.

- Objesite košaru za travu. (⇒ 13.10)

## 9. Elektronika

Traktorska kosilica opremljena je elektronikom koja prije svakog pokretanja i za vrijeme rada provjerava sve sigurnosne naprave te tako osigurava siguran rad.

**i** Elektronika modela RT 6112 C, RT 6112 ZL, RT 6127 ZL također upravlja zaslonom. Stoga, na ovim modelima zaslon prikazuje dodatne informacije.

### 9.1 Samodijagnoza prilikom pokretanja

Prije pokretanja motora s unutarnjim izgaranjem elektronika provodi samodijagnozu. Pritom se provjerava ispravna funkcija prekidača, kabela itd.

#### Aktiviranje samodijagnoze:

- Sjednite na sjedalo vozača.
- Otpustite parkirnu kočnicu. (⇒ 8.14)

- Okrenite ključ za paljenje u položaj „Paljenje uključeno“ (⇒ 8.1) – pri tome nemojte aktivirati ni jednu tipku, prekidač ili papučicu.

#### Samodijagnoza kad nema grešaka:

Oglašava se kratki zvučni signal – elektronika je aktivirana i traktorska je kosilica spremna za rad.

RT 6112 C, RT 6112 ZL, RT 6127 ZL:  
Na zaslonu se 2 sekunde prikazuju svi simboli. Radni sati mogu se očitavati 5 sekundi.

- Pokrenite motor s unutarnjim izgaranjem. (⇒ 13.2)

#### Samodijagnoza ako ima grešaka:

Aktivira se jedan trajni zvučni signal, odnosno tri uzastopna zvučna signala.

**Trajni zvučni signal** ukazuje na to da postoji kvar na elektronici ili da je akumulator priključen na pogrešne polove.

- Okrenite ključ za paljenje u položaj „Motor s unutarnjim izgaranjem isključen“. (⇒ 8.1)
- Provjerite polaritet priključaka akumulatora i eventualno pravilno priključite kabele. (⇒ 15.19)
- Ponovite samodijagnozu. Ako se trajni zvučni signal oglašava i nakon pravilnog priključivanja akumulatora, došlo je do kvara na elektronici. Obratite se ovlaštenom trgovcu, tvrtka STIHL preporučuje ovlaštenog STIHL trgovca.

**Tri uzastopna zvučna signala** ukazuju na kvar na elektronici (kratki spoj) ili na kontaktnom prekidaču sjedala. Motor s unutarnjim izgaranjem ne može se pokrenuti.

RT 6112 C, RT 6112 ZL, RT 6127 ZL:  
Na zaslonu trepću odgovarajući simboli i tekst ERROR.

- Okrenite ključ za paljenje u položaj „Motor s unutarnjim izgaranjem isključen“. (⇒ 8.1)
- Neka ovlašteni servis provede detaljnu dijagnozu. STIHL preporučuje ovlaštenog STIHL trgovca.

### 9.2 Kvar na traktorskoj kosilici za vrijeme rada

Elektronika nadzire sigurno stanje tijekom rada. U slučaju kvara na elektronici (kratki spoj, labavi utikači, prekid kabela), oglašavaju se tri uzastopna zvučna signala.

Motor s unutarnjim izgaranjem se isključuje – na modelima RT 6112 C, RT 6112 ZL, RT 6127 ZL na zaslonu trepće odgovarajući simbol i tekst „ERROR“.

#### Ponašanje:

- Okrenite ključ za paljenje u položaj „Motor s unutarnjim izgaranjem isključen“. (⇒ 8.1)
- Aktivirajte samodijagnozu. (⇒ 9.1)

**i** Ako se kvar ne može ukloniti, potrebna je detaljna dijagnoza. Obratite se ovlaštenom trgovcu, tvrtka STIHL preporučuje ovlaštenog STIHL trgovca.

### 9.3 Smetnja na elektronicima

U rijetkim slučajevima za vrijeme rada može nastupiti smetnja na samoj elektronicima. Aktivira se trajni bipkajući signal i motor s unutarnjim izgaranjem se isključuje.

#### Ponašanje:

- Okrenite ključ za paljenje u položaj „Motor s unutarnjim izgaranjem isključen“. (⇒ 8.1)
- Aktivirajte samodijagnozu. (⇒ 9.1)
- Ponovno pokrenite motor s unutarnjim izgaranjem. (⇒ 13.2)



Ako se kvar ne može ukloniti, potrebna je detaljna dijagnoza. Obratite se ovlaštenom trgovcu, tvrtka STIHL preporučuje ovlaštenog STIHL trgovca.

## 10. Zaslone RM 6112 C, RM 6112 ZL, RM 6127 ZL

Na zaslonu se prikazuju smetnje, informacije o radu i aktivne funkcije.



Zaslone je konstrukcijski zaštićen od oštećenja (npr. onih izazvanih vodom). U slučaju temperaturnih oscilacija i visoke vlažnosti zraka može se orositi. Prodrla vlaga nestaje u roku od nekoliko minuta nakon pokretanja traktorske kosilice zahvaljujući toplini motora s unutarnjim izgaranjem.

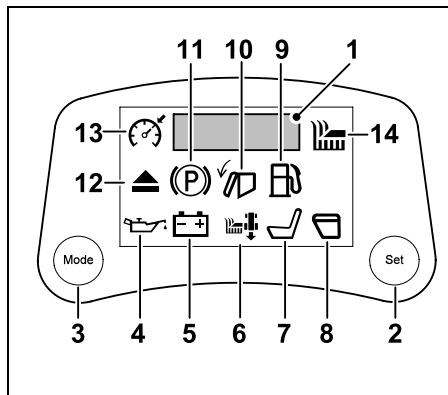

- 1 5-znamenasti segmentni pokazivač (⇒ 10.1)
- 2 Tipka Set (⇒ 10.2)
- 3 Tipka Mode (⇒ 10.3)

#### Smetnje (⇒ 10.4)

- 4 Simbol Tlak motornog ulja prenizak (RT 6127 ZL)
- 5 Smetnja na akumulatoru

#### Informacije o radu (⇒ 10.5)

- 6 Košnja unatrag
- 7 Sjedalo vozača slobodno
- 8 Košara za travu otvorena ili nema košare za travu
- 9 Razina goriva na rezervi
- 10 Košara za travu puna
- 11 Parkirna kočnica aktivirana
- 12 Kanal za izbacivanje demontiran

#### Aktivne funkcije (⇒ 10.6)

- 13 Tempomat aktivan
- 14 Kutija s nožem za košnju aktivna

### 10.1 5-znamenasti segmentni pokazivač

5-znamenasti segmentni pokazivač pruža informacije o radnim satima i naponu akumulatora. Prikazom ERROR dodatno ukazuje na smetnje.

Tijekom rada, pritiskom tipke Mode mogu se pozvati radni sati i napon akumulatora. (⇒ 10.3)

#### Radni sati:

Prikaz radnih sati motora s unutarnjim izgaranjem u punim satima (npr. 281 h). Brojač radnih sati ne može se resetirati. Pomoću brojača utvrđuje se odgovarajući trenutak za radove održavanja i servisa koji su navedeni u planu održavanja. (⇒ 15.1)

#### Napon akumulatora:

Prikaz trenutnog napona akumulatora u voltima (npr. 12,0 V).

### 10.2 Tipka Set

Pritiskom tipke Set dok se prikazuju radni sati, odnosno napon akumulatora prebacujete na trajni prikaz.



Okretanje ključa za paljenje na položaj „Motor s unutarnjim izgaranjem isključen“ vraća vas na pretprogramiranu postavku (prikaz radnih sati, odnosno napona akumulatora u trajanju od 5 sekundi).

### 10.3 Tipka Mode

Pritiskom tipke Mode mijenjaju se sljedeći pojedini prikazi:



- 1 Radni sati [h]

## 2 Napon akumulatora [V]

## 3 Nema prikaza

Radni sati i napon akumulatora prikazuju se po 5 sekundi. Za trajni prikaz pritisnite tipku Set. (⇒ 10.2)

### 10.4 Prikaz smetnji

#### Simbol **Tlak motornog ulja prenizak:**



Tlak ulja potreban za pravilan rad motora s unutarnjim izgaranjem je prenizak.

Motor s unutarnjim izgaranjem isključuje se u roku od 3 sekunde.



#### **Izbjegnite štete na uređaju!**

Upozorenje o tlaku ulja nije prikaz razine ulja. Stoga provjeravajte razinu ulja u redovitim razmacima.

- Nemojte više pokušavati pokretati motor.
- Vizualno provjerite curi li ulje na motoru s unutarnjim izgaranjem.
- Provjerite razinu ulja, po potrebi nadopunite motorno ulje.

#### Simbol **Smetnja na akumulatoru:**



Napon akumulatora je prenizak. Akumulator je neispravan ili se ne puni. Na zaslonu se dodatno prikazuje napon u voltima (npr. 10,5 V). Motor s unutarnjim izgaranjem se isključuje, odnosno ne može se pokrenuti.

- Nemojte više pokušavati pokretati motor.
- Provjerite napon akumulatora na zaslonu.

- Provjerite osigurače i po potrebi ih zamijenite. (⇒ 15.20)
- Vizualno provjerite curi li tekućina na akumulatoru.
- Provjerite jesu li priključci akumulatora korodirani i imaju li čvrst dosjed.
- Napunite akumulator. (⇒ 15.21)
- Zamijenite neispravan akumulator. (⇒ 15.19)

### 10.5 Prikaz informacija o radu



Ako se simboli ne prikazuju kao što je očekivano ili se ne prestanu prikazivati kako je opisano, uzrok može biti kvar na dotičnom prekidaču, na utičnim spojevima ili na kabelima. Obratite se ovlaštenom servisu. STIHL preporučuje ovlaštenog STIHL trgovca.

#### Simbol **Košnja unatrag:**



Simbol se trajno prikazuje kad je deblokirana košnja unatrag. Simbol treptaje kad se aktivira sigurnosni prekidač za košnju unatrag, odnosno kad je potrebna deblokada za košnju unatrag. (⇒ 8.8)

#### **Prikaz nestaje:**

- kad je košnja unatrag završena.

#### **Promjena s treptavog na trajni prikaz:**

- kad je košnja unatrag deblokirana.
- kad se kutija s nožem za košnju ručno razdvoji od pogona unutar zadanog vremena.

- kad se kutija s nožem za košnju automatski razdvoji od pogona u slučaju da nije došlo do deblokade košnje unatrag.

#### Simbol **Sjedalo vozača slobodno:**



Sjedalo vozača je slobodno. Kontaktni prekidač sjedala ubraja se u sigurnosne naprave (⇒ 12.) traktorske kosilice.

Ako se na zaslonu pojavi simbol „Sjedalo vozača slobodno“, motor s unutarnjim izgaranjem ne može se pokrenuti bez da je aktivirana parkirna kočnica, a kutija s nožem za košnju ne može se priključiti na pogon.

#### **Prikaz nestaje:**

- kad korisnik sjedne na sjedalo vozača.

#### Simbol **Košara za travu otvorena ili nema košare za travu:**



Košara za travu je otvorena, odnosno košara za travu ili deflektor (dodatni pribor) nisu montirani ili nisu pravilno uskočili. Simbol se također prikazuje prilikom pražnjenja košare za travu. (⇒ 13.9)

Ako se košara za travu podiže dok je kutija s nožem za košnju priključena na pogon (npr. radi pražnjenja), motor s unutarnjim izgaranjem se isključuje zbog sigurnosnih razloga.

#### **Prikaz nestaje**

- kad se košara za travu zatvori. (⇒ 13.9)

- kad su košara za travu ili deflektor (dodatni pribor) pravilno montirani. (⇒ 13.10)

#### Simbol **Gorivo na rezervi:**

Gorivo je potrošeno do rezerve, u spremniku ima još oko 2 litre goriva. (⇒ 13.1)



#### **Prikaz nestaje**

- nakon nadopunjavanja goriva.

#### Simbol **Košara za travu puna:**

Košara za travu je napunjena, aktivira se trajni zvučni signal. (⇒ 8.19)



Trajni zvučni signal deaktivira se nakon razdvajanja kutije s nožem za košnju od pogona. (⇒ 8.5)

#### **Prikaz nestaje:**

- kad se košara za travu isprazni.

#### Simbol **Parkirna kočnica aktivirana:**

Parkirna kočnica je aktivirana. (⇒ 8.14)



#### **Prikaz nestaje**

- kad se parkirna kočnica otpusti.

#### Simbol **Kanal za izbacivanje demontiran:**

Kanal za izbacivanje je demontiran. (⇒ 15.5)



Motor s unutarnjim izgaranjem ne može se pokrenuti zbog sigurnosnih razloga.

#### **Prikaz nestaje:**

- kad kanal za izbacivanje bude pravilno montiran. (⇒ 15.6)

## 10.6 Prikaz aktivnih funkcija



Ako se simboli ne prikazuju kao što je očekivano ili se ne prestanu prikazivati kako je opisano, uzrok može biti kvar na dotičnom prekidaču, na utičnim spojevima ili na kabelima. Obratite se ovlaštenom servisu. STIHL preporučuje ovlaštenog STIHL trgovca.

#### Simbol **Tempomat aktivan:**

Tempomat je aktivan. (⇒ 8.7)



**Prikaz nestaje** kad se tempomat isključi.

#### Simbol **Kutija s nožem za košnju aktivna:**

Kutija s nožem za košnju priključena je na pogon. (⇒ 8.6)



**Prikaz nestaje** kad se kutija s nožem za košnju razdvoji od pogona.

## 11. Napomene uz rad



### **Upozorenje! Opasnost od ozljeda!**

Prije svakog stavljanja u pogon obratite pažnju na sve informacije za siguran pogon uređaja. Rad na obroncima zahtijeva posebnu pozornost i oprez.



### **Napomena**

Prije početka rada provjerite je li mjesto ugradnje kutije s nožem za košnju ispravno.

Za prvu upotrebu uređaja odaberite ravno, izjednačeno područje i kosite u ravnim i za vježbu lagano preklapajućim stazicama. Travu bi uvijek trebalo kositi dok je suha.

### **Lijepa i gusta trava dobiva se**

- košnjom pri visokom broju okretaja (ručica gasa u položaju MAX) i sporijom vožnjom.
- čestom košnjom i održavanjem niske trave.
- ako u vrućoj i suhoj klimi ne kosite travu prekratko budući da je inače Sunce prži i ona postaje neugledna.
- oštrim noževima za košnju. Stoga redovito oštrite, odnosno zamijenite noževe za košnju.
- mijenjanjem smjera košnje.

### **Košnja visoke trave**

Vrlo visoku travu bolje je kositi u dva navrata:

- prvi put s najvišim stupnjem visine reza, najvišim brojem okretaja motora i manjom brzinom vožnje;
- drugi put sa željenim stupnjem visine reza i najvišim brojem okretaja motora. Prilagodite brzinu vožnje svojstvima trave.



### **Oprez – opasnost od požara!**

Izbjegavajte preopterećenje pogona kutije s nožem za košnju. Preopterećenje može dovesti do trajnog klizanja klinastog remena koje uzrokuje pregrijavanje te povećava opasnost od požara.

Neobični zvukovi pri radu, npr. "škripanje" (zvuk struganja) klinastog remena ukazuju na preopterećenje. Stoga nipošto nemojte kositi visoku travu ako je kanal za izbacivanje začepljen ili košara za travu puna. Po potrebi upotrijebite komplet za malčiranje (dodatni pribor).

Radi izbjegavanja opasnosti od požara obavezno uklonite i redovito čistite zapaljivi materijal (travu, lišće itd.) iz kutije s nožem za košnju, posebice u dijelu klinastog remena.

### **Izbjegavanje začepljenja u kanalu za izbacivanje**

Ako se kanal za izbacivanje začepi travom, smanjite brzinu vožnje. Ona je možda previsoka u odnosu na stanje travnjaka. Osim toga, do kraja izvucite kliznik osjetnika razine napunjenosti. (⇒ 8.19)

Ako se problem ne riješi, uzrok su vjerojatno oštećena ili istrošena propelerska krila na noževima za košnju. Zamijenite noževe za košnju. (⇒ 15.13)

Očistite kutiju s nožem za košnju, kanal za izbacivanje i noževe za košnju nakon svake uporabe kako biste spriječili taloženje ostataka trave. (⇒ 15.2)

### **Gnojenje**

Košnja tlu trajno oduzima hranjive tvari koje mu se ponovno daju visokovrijednim dugotrajnim gnojivom za travu. U pravilu je

po sezoni košnje potrebno tri puta gnojiti tlo. Trava bi pritom trebala biti suha tako da se gnojivo ne zalijepi na vlati i time je spali. Najbolje je travu zaliti vodom, na taj se način gnojivo u svakom slučaju ispire s vlati. (Obratite pažnju na napomene za obradu proizvođača gnojiva.)

Pokošena trava omogućava prirodnu gnojidbu. To je moguće upotrebom kompleta za malčiranje. Komplet za malčiranje može se dobiti kao poseban pribor i ne dobiva se u opsegu isporuke. (Daljnje informacije možete dobiti od ovlaštenog STIHL trgovca).

### **Način rada uz zaštitu tla**

Najvažniji čimbenici za način rada koji čuva tlo su radna tehnika i vlažnost tla.

Da bi se postigao uredan rezultat košnje, brzina vožnje mora biti prilagođena stanju trave koja se kosi (visina i gustoća) i vlažnosti travnjaka.

Preuski zavoji povećavaju opterećenje za busenje trave na travnjaku i daju, posebno na mokrim travnjacima, loše rezultate košnje, budući da kotači propadaju u meku travu.

## **12. Sigurnosne naprave**

Uređaj je opremljen brojnim sigurnosnim napravama radi sigurne upotrebe i zaštite od nestručnog rukovanja.



### **Opasnost od ozljeda!**

Ako dođe do kvara na određenoj sigurnosnoj napravi, uređaj se ne smije stavljati u pogon. Obratite se ovlaštenom trgovcu, STIHL preporučuje ovlaštenog STIHL trgovca.

### **Kako bi se motor s unutarnjim izgaranjem pokrenuo, u svakom slučaju:**

- kanal za izbacivanje mora biti pravilno montiran,
- papučica kočnice mora biti pritisnuta ili parkirna kočnica mora biti aktivirana.

### **Motor s unutarnjim izgaranjem se isključuje ako korisnik:**

- napusti sjedalo vozača kad je kutija s nožem za košnju priključena na pogon,
- nakreće, podiže košaru za travu ili skida deflektor (dodatna oprema) kad je kutija s nožem za košnju priključena na pogon,
- demontira kanal za izbacivanje kad je kutija s nožem za košnju razdvojena od pogona,
- napusti sjedalo vozača, a parkirna kočnica nije aktivirana.

### **Integrirana usporna kočnica noža:**

RT 5097, RT 5097 C, RT 5097 Z, RT 5112 Z, RT 6112 C, RT 6112 ZL: Nakon razdvajanja od pogona noževi za košnju zaustavljaju se najkasnije nakon **5 sekundi**.

RT 6127 ZL: Nakon razdvajanja od pogona noževi za košnju zaustavljaju se najkasnije nakon **7 sekundi**.



Nakon priključivanja kutije s nožem za košnju na pogon, noževi se okreću i čuje se zvuk vjetra. Naknadni rad odgovara trajanju zvuka vjetra nakon otpuštanja te se može mjeriti kronometrom, tzv. štopericom.

## 13. Pokretanje uređaja

### ⚠ Opasnost od ozljeda!

Prije pokretanja pažljivo pročitajte cijelo poglavlje „Za vašu sigurnost“ i pridržavajte se uputa. (⇒ 4.)

Iz sigurnosnih razloga uređaj ne smijete upotrebljavati na obroncima čiji nagib prelazi 10° (17,6 %). Kut nagiba od 17,6 % odgovara vertikalnom usponu od 17,6 cm pri horizontalnoj duljini od 100 cm.

- Prije pokretanja upoznajte se sa svim upravljačkim elementima uređaja. (⇒ 8.)
- Prije pokretanja obratite pozornost na plan održavanja i provedite sve potrebne radove održavanja. (⇒ 15.1)
- Prije svakog pokretanja provjerite sigurnosne naprave. (⇒ 12.)  
Traktorska kosilica ne smije se pokretati ako sigurnosne naprave nedostaju, oštećene su, premošćene ili izmijenjene.

### 13.1 Punjenje goriva

**Maksimalna zapremina spremnika:**  
9 litara



#### Preporuka:

Svježe gorivo poznate marke, potražite podatke o kvaliteti goriva (oktanskom broju) u uputama za uporabu motora s unutarnjim izgaranjem.

– Bezolovni benzin.

### Postupak punjenja:

- Isključite motor s unutarnjim izgaranjem i pričekajte da se ohladi (da bude mlak). (⇒ 13.3)
- Aktivirajte parkirnu kočnicu. (⇒ 8.14)



Kako bi se spriječilo prolijevanje goriva, za punjenje treba upotrijebiti odgovarajući lijevak (nije sadržan u opsegu isporuke).

Polako i oprezno ulijte gorivo. Kako bi se spriječilo prelijevanje, postupak punjenja treba podijeliti u nekoliko koraka. Između pojedinih koraka nadolijevanja izvadite lijevak i vizualno provjerite razinu napunjenosti u spremniku. Što je napunjeno više goriva, to se trebaju nadolijevati manje količine. Spremnik za gorivo uvijek punite samo do donjeg ruba grla za punjenje kako bi gorivo imalo prostora za širenje.

### Poklopac spremnika za gorivo:

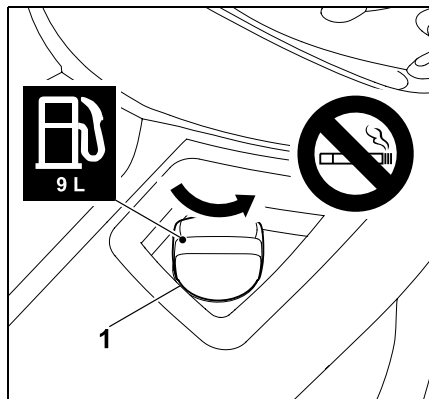

Odvrnite poklopac spremnika (1) (obratite pozornost na strelicu koja označava smjer) i skinite ga.

- Punite gorivo pomoću odgovarajućeg lijevka (nije sadržan u opsegu isporuke) (pogledajte Postupak punjenja).

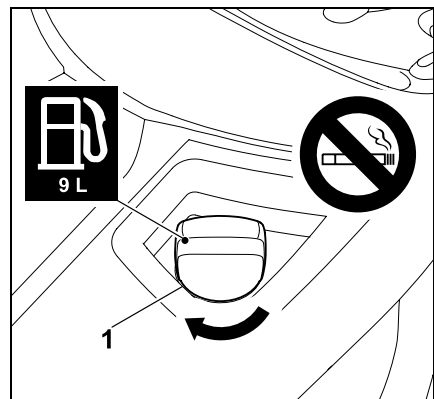

Postavite poklopac spremnika (1) i uvrnite ga (obratite pozornost na strelicu koja označava smjer). Zatim rukom čvrsto stegnite poklopac (1).

- Očistite proliveno gorivo i pričekajte neko vrijeme da ispari pa tek onda pokrenite motor s unutarnjim izgaranjem.

### 13.2 Pokretanje motora s unutarnjim izgaranjem



#### Izbjegnite štete na uređaju!

Ako se motor s unutarnjim izgaranjem odmah ne pokrene, napravite pauze između pokušaja pokretanja. Nemojte držati ključ za paljenje u položaju „Pokretanje motora s unutarnjim izgaranjem“ duže od 10 sekundi.





Motor s unutarnjim izgaranjem može se pokrenuti samo kad je kanal za izbacivanje pravilno montiran. (⇒ 15.6)

#### Prije pokretanja:

- Provjerite razinu motornog ulja. (⇒ 15.8)
- Očistite kutiju s nožem za košnju i prostor motora od ostataka trave.
- Provjerite razinu goriva, po potrebi nadopunite gorivo. (⇒ 13.1)
- Prije svakog pokretanja provjerite funkciju kočnice. (⇒ 13.5)
- Provedite sve vlastite prilagodbe (podešavanje sjedala vozača) na uređaju – motor s unutarnjim izgaranjem pri tome ne smije raditi!
- Nemojte pokretati uređaj ako se u blizini nalaze druge osobe, posebice djeca, ili životinje.

#### Redoslijed pokretanja:

- Otvorite pipac za gorivo. (⇒ 15.7)
- Sjednite na sjedalo vozača.
- Prije pokretanja pritisnite papučicu kočnice do graničnika i tako je držite ili aktivirajte parkirnu kočnicu. (⇒ 8.13), (⇒ 8.14)
- Umetnite ključ za paljenje u kontakt bravu i okrenite ga u položaj „Paljenje uključeno“. (⇒ 8.1)

#### ● Hladan motor s unutarnjim izgaranjem:

RT 5097, RT 5097 C, RT 6112 C:

Pomaknite ručicu gasa u položaj prigušnice. (⇒ 8.2)

RT 5097 Z, RT 5112 Z, RT 6112 ZL, RT 6127 ZL:

Pomaknite ručicu gasa u položaj MAX i povucite gumb prigušnice.

(⇒ 8.3), (⇒ 8.4)

#### ● Topao motor s unutarnjim izgaranjem:

Ručicu gasa postavite u položaj MAX. (⇒ 8.2), (⇒ 8.3)

- Okrenite ključ za paljenje u položaj „Pokretanje motora s unutarnjim izgaranjem“. Motor s unutarnjim izgaranjem se pokreće. Čim se motor s unutarnjim izgaranjem pokrene, pustite ključ za paljenje. On se automatski vraća u položaj „Motor s unutarnjim izgaranjem radi“.
- RT 5097, RT 5097 C, RT 6112 C: Kad motor s unutarnjim izgaranjem radi, vratite ručicu gasa u položaj MAX. Pazite na uklapanje! (⇒ 8.2)  
RT 5097 Z, RT 5112 Z, RT 6112 ZL, RT 6127 ZL: Pritisnite gumb prigušnice. (⇒ 8.4)
- Kad motor s unutarnjim izgaranjem radi, možete maknuti stopalo s papučice kočnice, odnosno možete otpustiti parkirnu kočnicu.

#### 13.3 Isključivanje motora s unutarnjim izgaranjem

- Usporite uređaj do zaustavljanja.
- Razdvojite kutiju s nožem za košnju od pogona. (⇒ 8.5), (⇒ 8.6)

- Postavite ručicu gasa u položaj MIN. (⇒ 8.2), (⇒ 8.3)
- Okrenite ključ za paljenje u položaj „Motor s unutarnjim izgaranjem isključen“. Motor s unutarnjim izgaranjem se isključuje.
- Aktivirajte parkirnu kočnicu. (⇒ 8.14)
- Po potrebi zatvorite pipac za gorivo. (⇒ 15.7)
- Izvucite ključ za paljenje i spremite ga na sigurno mjesto.

#### 13.4 Vožnja



##### Upozorenje!

Na brdovitim terenima uvijek treba odabrati nižu brzinu vožnje.

Prije svake promjene smjera vožnje, osobito na obroncima, smanjite brzinu vožnje u skladu s uvjetima.



##### Izbjegnite štete na uređaju!

Uvijek vozite s maksimalnim brojem okretaja motora s unutarnjim izgaranjem kako bi se osiguralo optimalno hlađenje mjenjača. Brzinu vožnje zato regulirajte samo pogonskom papučicom, a ne ručicom gasa.

#### Prije vožnje:

- Pritisnite polugu za slobodan hod mjenjača. (⇒ 8.18)
- RT 5112 Z, RT 6112 C, RT 6112 ZL, RT 6127 ZL: Pritisnite polugu zatezne naprave klinastog remena prema naprijed i fiksirajte je. Kutija s nožem za košnju pritom mora biti demontirana. (⇒ 14.1)
- Pokrenite motor s unutarnjim izgaranjem. (⇒ 13.2)

### **Vožnja prema naprijed:**

- Odaberite smjer vožnje prema naprijed. (⇒ 8.9)
- Otpustite parkirnu kočnicu, ako je aktivirana. (⇒ 8.14)
- Aktivirajte pogonsku papučicu – uređaj kreće prema naprijed. (⇒ 8.12)

### **Vožnja unatrag:**

- Odaberite smjer vožnje prema natrag. (⇒ 8.9)
- Otpustite parkirnu kočnicu, ako je aktivirana. (⇒ 8.14)
- Aktivirajte pogonsku papučicu – uređaj kreće unatrag. (⇒ 8.12)

### **Vožnja u smjeru naprijed s tempomatom (RT 6112 ZL, RT 6127 ZL):**

- Pritisnite polugu zatezne naprave klinastog remena prema naprijed i fiksirajte je. Kutija s nožem za košnju pritom mora biti demontirana. (⇒ 14.1)
- Pokrenite motor s unutarnjim izgaranjem. (⇒ 13.2)
- Ručicu gasa postavite u položaj MAX. (⇒ 8.3)
- Polugu za odabir smjera vožnje stavite u prednji položaj (smjer vožnje prema naprijed). (⇒ 8.9)
- Otpustite parkirnu kočnicu, ako je aktivirana. (⇒ 8.14)
- Pritiskom na pogonsku papučicu regulira se brzina vožnje i uređaj se pomiče prema naprijed.
- **Aktiviranje tempomata:**  
Održavajte željenu brzinu i pritisnite tipku tempomata u trajanju od 1 sekunde. (⇒ 8.7)  
Tempomat je aktiviran ako se na

zaslonu prikazuje simbol „Tempomat aktivan“ i ako je pogonska papučica fiksirana.

Kad je tempomat aktiviran, namještena brzina vožnje može se povećavati pritiskom pogonske papučice.

- Možete maknuti stopalo s pogonske papučice.
- **Deaktiviranje tempomata:**  
Pritisnite papučicu kočnice odn. tipku tempomata. (⇒ 8.7)  
Tempomat je deaktiviran kad se simbol „Tempomat aktivan“ prestane prikazivati.

---

### **13.5 Kočenje**

- Smanjite brzinu vožnje popuštanjem pritiska pogonske papučice – izbjegavajte naglo kočenje pri punoj brzini vožnje. (⇒ 8.12)
- Ravnomjerno pritišćite papučicu kočnice prema dolje dok se uređaj ne zaustavi. (⇒ 8.13)

---

### **13.6 Namještanje visine reza**

 **Opasnost od ozljeda!**  
Namještajte visinu reza samo kad je traktorska kosilica zaustavljena.

- Potpuno zaustavite uređaj.
- Deblokirajte polugu za podešavanje visine reza i namjestite željenu visinu reza. (⇒ 8.15)

**Stupanj 1** najniža visina reza

**Stupanj 8** najviša visina reza



**RT 5112 Z, RT 6112 C,  
RT 6112 ZL, RT 6127 ZL:**

STIHL preporučuje da oba usmjerivača montirate u najniži položaj. U nižem položaju usmjerivači povećavaju razmak između kutije s nožem za košnju i tla te omogućuju optimalan dovod zraka. Time se dobiva ljepši vizualni rezultat košnje i bolji učinak skupljanja.

---

### **13.7 Košnja**



Ako se kutija s nožem za košnju priključi na pogon tijekom vožnje, nakratko se smanjuje broj okretaja motora s unutarnjim izgaranjem zbog dodatnog opterećenja (pokretanja noževa za košnju).

### **Prije košnje:**

- Pročitajte poglavlje „Napomene uz rad“ i pridržavajte se uputa. (⇒ 11.)
- Tijekom košnje uvijek namjestite maksimalan broj okretaja motora. Nož za košnju optimiziran je za taj broj okretaja – time se postiže najbolji vizualni rezultat košnje te najveće usisno djelovanje za skupljanje pokošene trave.

### **Priključivanje kutije s nožem za košnju na pogon sljedećim redoslijedom:**

- Pokrenite motor s unutarnjim izgaranjem. (⇒ 13.2)
- Pomaknite ručicu gasa u položaj MAX. (⇒ 8.2), (⇒ 8.3)

- Odvezite traktorsku kosilicu do travnjaka koji želite pokositi. Nemojte priključivati kutiju s nožem za košnju na pogon na najnižem stupnju visine reza. Priključite kutiju s nožem za košnju na pogon samo kad se uređaj nalazi na površini predviđenoj za obradu.
- **Košnja u smjeru naprijed:** Odaberite vožnju u smjeru naprijed (⇒ 8.9), zatim priključite kutiju s nožem za košnju na pogon pritiskom prekidača kutije s nožem za košnju, odnosno tipke kutije s nožem za košnju. (⇒ 8.5), (⇒ 8.6)

#### **Košnja unatrag:**

Odaberite vožnju unatrag (⇒ 8.9) i jednom kratko aktivirajte sigurnosni prekidač za košnju unatrag (⇒ 8.8), zatim u roku od 6 sekundi priključite kutiju s nožem za košnju na pogon pritiskom prekidača kutije s nožem za košnju, odnosno tipke kutije s nožem za košnju. (⇒ 8.5), (⇒ 8.6)

#### **Tijekom košnje:**

- Pomaknite ručicu gasa u položaj MAX. (⇒ 8.2), (⇒ 8.3)
- Brzinu vožnje uvijek prilagodite visini trave, odnosno stupnju visine reza. Ako je trava visoka ili je odabran niži stupanj visine reza, odaberite nižu brzinu vožnje.



Trajni zvučni signal, koji ne prestaje svirati, ukazuje da je košara za travu puna. (⇒ 13.9)

#### **Promjena smjera vožnje kad je kutija s nožem za košnju priključena na pogon:**

- Za **košnju unatrag** jednom kratko pritisnite sigurnosni prekidač za košnju unatrag u zadanom vremenu (5 sekundi prije, odnosno 1 sekundu nakon promjene smjera). (⇒ 8.8)
- Zaustavite uređaj na travnatoj površini i namjestite željeni smjer vožnje polugom za odabir smjera vožnje. (⇒ 8.9)
- Nastavite košnju.

#### **Razdvajanje kutije s nožem za košnju od pogona sljedećim redoslijedom:**

- Dovezite uređaj na već pokošeni travnjak ili odaberite najviši stupanj visine reza. (⇒ 8.15)
- Razdvojite kutiju s nožem za košnju od pogona pritiskom prekidača kutije s nožem za košnju, odnosno tipke kutije s nožem za košnju. (⇒ 8.5), (⇒ 8.6)



#### **Opasnost od ozljeda!**

Nakon razdvajanja kutije s nožem za košnju od pogona obratite pozornost na inercijski hod koji do zaustavljanja noža za košnju traje do 7 sekundi. (⇒ 12.)

### **13.8 Programiranje automatskog odvajanja kutije s nožem za košnju od pogona**

Elektromagnetska spojka noža može se programirati tako da se kutija s nožem za košnju automatski odvoji od pogona kad je košara za travu puna. Tako se povećava udobnost pri uporabi jer se može spriječiti začepijavanje kanala za izbacivanje.



- Isključite motor s unutarnjim izgaranjem. (⇒ 13.3)
- Okrenite ključ za paljenje u položaj „Paljenje uključeno“. (⇒ 8.1)
- Pričekajte da se provede samodijagnoza elektronike – nemojte pritisnuti ni jednu tipku.

#### **Aktiviranje automatskog odvajanja od pogona:**

- Istovremeno pritisnite sigurnosni prekidač za košnju unatrag i pogonsku papučicu u trajanju od 5 sekundi. Kratki zvučni signal ukazuje na to da je automatska funkcija uključena.

- Trenutna postavka trajno se sprema.

#### **Deaktiviranje automatskog odvajanja od pogona:**

- Polugu za odabir smjera vožnje postavite prema naprijed.
- Istovremeno pritisnite sigurnosni prekidač za košnju unatrag i pogonsku papučicu u trajanju od 5 sekundi. 3 uzastopna zvučna signala ukazuju na to da je automatska funkcija isključena.
- Trenutna postavka trajno se sprema.

#### **Programiranje automatskog razdvajanja od pogona tipkom Mode (samo modeli RT 6112 C, RT 6112 ZL, RT 6127 ZL):**

- Polugu za odabir smjera vožnje postavite prema naprijed.
- Držite tipku kutije s nožem za košnju pritisnutu i ujedno pritisnite tipku Mode – automatsko razdvajanje od pogona se uključuje, odnosno isključuje tipkom Mode (prikaz na zaslonu ON, odnosno OFF).
- Trenutna postavka trajno se sprema.

### Provjera programiranja (samo modeli RT 6112 C, RT 6112 ZL, RT 6127 ZL):

- Pritisnite i držite tipku kutije s nožem za košnju. Na zaslonu se pojavljuje simbol aktivne kutije s nožem za košnju i tekst ON, odnosno OFF.  
**ON** – Kad je košara za travu puna, kutija s nožem za košnju automatski se razdvaja od pogona.  
**OFF** – Kad je košara za travu puna, kutija s nožem za košnju automatski se ne razdvaja od pogona.

### 13.9 Pražnjenje košare za travu



#### Opasnost od ozljeda!

Košaru za travu praznite samo na ravnim površinama, budući da se zbog podizanja košare mijenja težište što povećava opasnost od prevrtanja.



Neprekidni ton za vrijeme košnje signalizira da je košara za travu potpuno napunjena i da se mora isprazniti. Nakon odspajanja kutije s nožem za košnju isključuje se neprekidni ton. Kad je košara za travu puna, na modelima RT 6112 C, RT 6112 ZL i RT 6127 ZL na zaslonu se prikazuje simbol „Košara za travu puna“. (⇒ 10.5)

#### Ako se košara za travu potpuno ne puni, obratite pozornost na sljedeće točke:

- Pravilno namjestite osjetnik razine napunjenosti (košara za travu). (⇒ 8.19)
- Prilikom pražnjenja košare za travu provjerite je li kanal za izbacivanje začepljen i po potrebi ga očistite.

- Provjerite jesu li krila noževa za košnju oštećena ili istrošena i po potrebi ih zamijenite. (⇒ 15.13)

#### Pražnjenje košare za travu:

- Razdvojite kutiju s nožem za košnju od pogona. (⇒ 8.5), (⇒ 8.6)  
Trajni zvučni signal se isključuje.
- Odaberite najviši stupanj visine reza. (⇒ 8.15)
- Odvezite uređaj do mjesta gdje se prazni pokošena trava.
- Izvucite polugu za pražnjenje košare za travu i pritisnite je prema naprijed. (⇒ 8.16)  
Košara za travu se podiže i pokošena trava ispada iz nje.
- Po potrebi malo vozite prema naprijed dok je košara za travu podignuta.
- Kratko pomičite košaru za travu gore-dolje kako bi iz nje ispala sva pokošena trava.
- Polako pomaknite polugu za pražnjenje košare za travu prema natrag. Košara opet mora uskočiti na stražnjoj ploči.
- Ponovno pustite polugu za pražnjenje košare za travu i pritišćite je prema dolje sve dok se opet ne bude nalazila u uvučenom početnom položaju.

### 13.10 Skidanje i postavljanje košare za travu

#### Prije skidanja obratite pozornost na sljedeće točke:

- Razdvojite kutiju s nožem za košnju od pogona. (⇒ 8.5), (⇒ 8.6)
- Ispraznite košaru za travu. (⇒ 13.9)
- Aktivirajte parkirnu kočnicu. (⇒ 8.14)

- Isključite motor s unutarnjim izgaranjem. (⇒ 13.3)



Prilikom skidanja i vješanja košare za travu, stremen za deblokiranje košare uvijek morate držati u deblokiranom položaju sve dok košara ne bude potpuno skinuta, odnosno obješena.

#### Skidanje košare za travu:

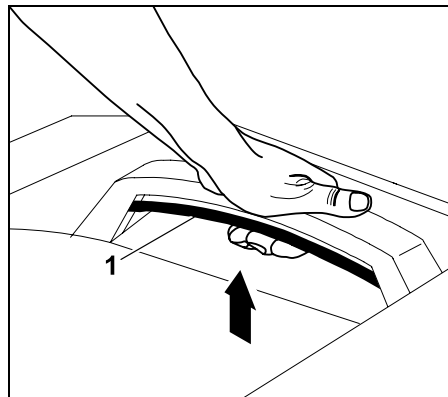

Povucite stremen za deblokiranje košare za travu (1) prema gore i držite ga.

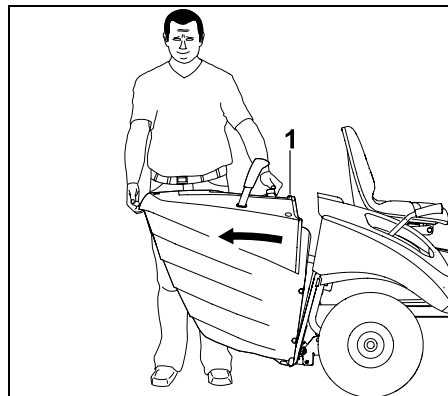

Skinite košaru za travu (1).

## Vješanje košare za travu:

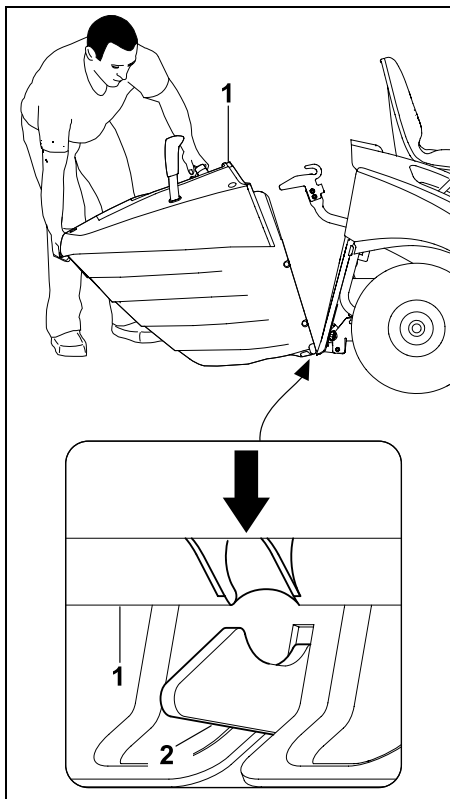

Postavite košaru za travu (1) na obje uklopne kuke (2) na stražnjoj ploči.

- Aktivirajte stremen za deblokiranje košare za travu i držite ga. (⇒ 8.17)

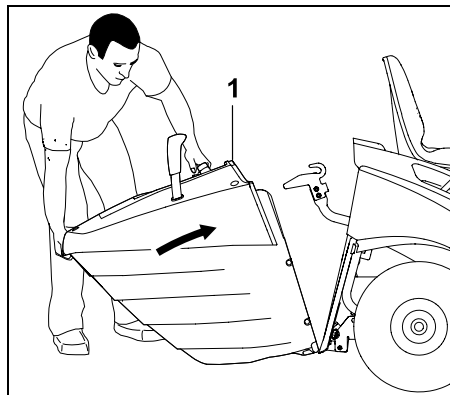

Podignite košaru za travu (1) do graničnika.

- Pustite stremen za deblokiranje košare za travu. Košara za travu mora uskočiti. (⇒ 8.17)

**i** Ako pokrećete uređaj bez košare za travu ili deflektora (dodatni pribor), kutija s nožem za košnju ne može se priključiti na pogon. U tom slučaju, motor s unutarnjim izgaranjem automatski se isključuje.

### 13.11 Vuča tereta

**⚠ Opasnost od ozljeda!**  
Prilikom transporta tereta mijenjaju se vozna svojstva uređaja (npr. duži zaustavni put). Što je teret teži, to su veće promjene voznih svojstava! Stoga, prilikom vuče tereta odaberite nižu brzinu vožnje.

**!** **Izbjegnite štete na uređaju!**  
Na uzbrdicama se smanjuje maksimalno vučno opterećenje.

- Prije priključivanja tereta provjerite funkciju kočnica. (⇒ 13.5)



Maksimalna težina prikolice na ravnoj površini = **250 kg**  
Maksimalna težina prikolice pri maksimalnom usponu od 10° = **100 kg**

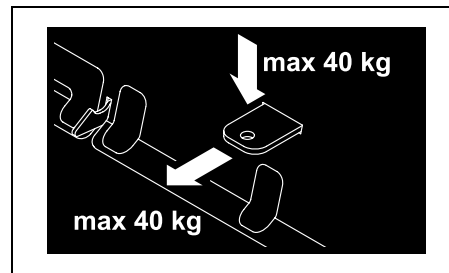

Maksimalno potporno opterećenje = **40 kg**  
Maksimalno vučno opterećenje = **40 kg**

**i** Vučno opterećenje od 40 kg na spojki za prikolicu postiže se na ravnoj površini prilikom vuče prikolice koja teži 250 kg.

### 13.12 Rad na strminama

- Prije svakog rada na strmini provjerite funkciju kočnica. (⇒ 13.5)

- Obronke treba prelaziti u uzdužnom smjeru. Prilikom vožnje poprečno na strminu postoji povećana opasnost od prevrtanja – obratite pozornost na maksimalan kut nagiba. (⇒ 4.7)
- Izbjegavajte promjene smjera na strminama – ako ih ne možete izbjeći, budite posebno oprezni dok mijenjate smjer.

## 14. Kutija s nožem za košnju

### 14.1 Demontaža kutije s nožem za košnju



#### Opasnost od ozljeda!

Prije svih radova na kutiji s nožem za košnju pažljivo pročitajte poglavlje „Za vašu sigurnost“ i pridržavajte se uputa. (⇒ 4.)

Prilikom demontaže javlja se opasnost od ukleštenja zbog vlastite težine kutije s nožem za košnju. Stoga pripazite da se neposredno ispod kutije s nožem za košnju ne nalaze dijelovi tijela (prsti, ruka, stopalo itd.).

- Parkirajte uređaj na ravnoj i čvrstoj podlozi.
- Okrenite prednje kotače nalijevo ili nadesno do graničnika.
- Isključite motor s unutarnjim izgaranjem. (⇒ 13.3)
- Izvucite ključ za paljenje.
- Aktivirajte parkirnu kočnicu. (⇒ 8.14)
- Odaberite najniži stupanj visine reza. (⇒ 13.6)
- Skinite košaru za travu. (⇒ 13.10)

- Demontirajte kanal za izbacivanje. (⇒ 15.5)

#### Otpuštanje pokrova klinastog remena:

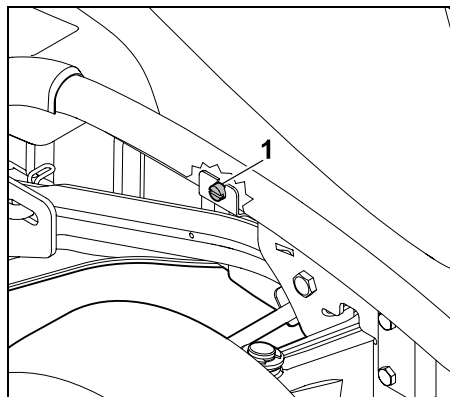

Odvrćite vijak (1) iza desnog prednjeg kotača sve dok se ne bude slobodno okretao.

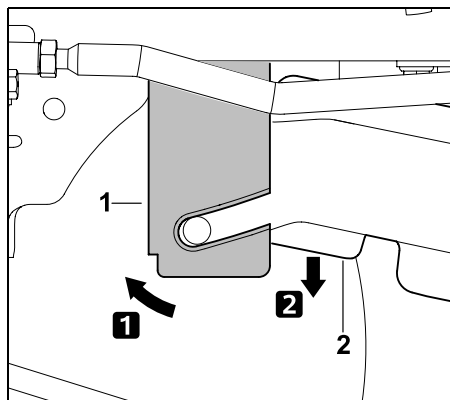

Pritisnite pridržni lim (1) prema naprijed i držite ga. Preklopite pokrov klinastog remena (2) prema dolje.

#### Otpuštanje klinastog remena (RT 5097, RT 5097 C, RT 5097 Z):

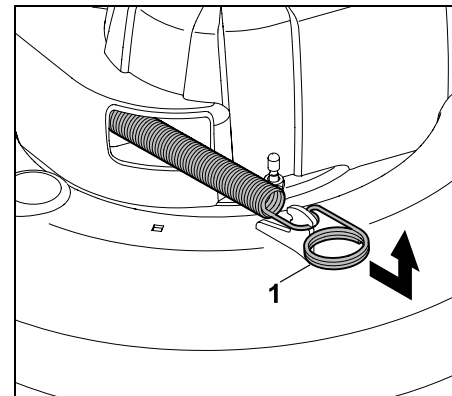

Povucite zateznu oprugu (1) prema naprijed, oslobodite je i skinite.

#### Otpuštanje klinastog remena (RT 5112 Z, RT 6112 C, RT 6112 ZL, RT 6127 ZL):

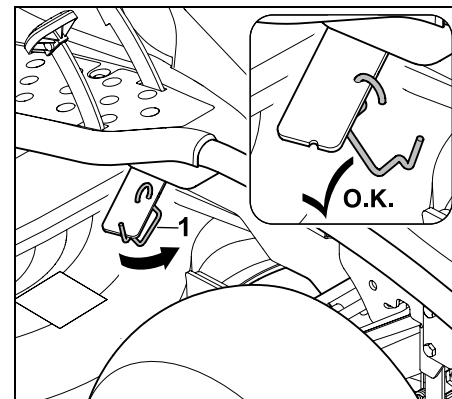

Izvadite pridržni stremen (1) iz poluge zatezne naprave klinastog remena.

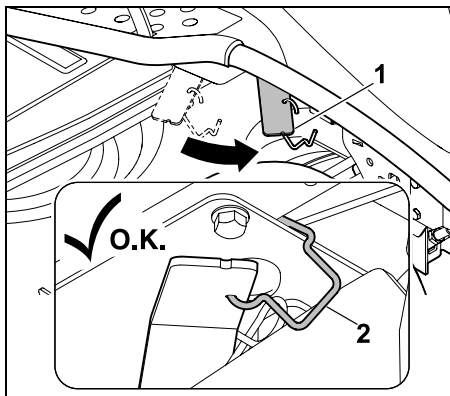

Pritisnite polugu zatezne naprave klinastog remena (1) prema naprijed i držite je. Objesite pridržni stremen (2) na okvir kako je prikazano na slici. Vodite računa da poluga zatezne naprave klinastog remena bude fiksirana u prednjem položaju.

#### Skidanje kutije s nožem za košnju straga:



#### Opasnost od ozljeda!

Nakon skidanja kutije s nožem za košnju visine reza je napeta. Stoga, odmah nakon skidanja pažljivo namjestite najviši stupanj visine reza.

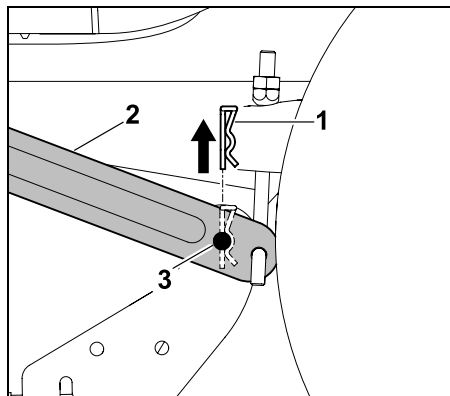

Izvučite sigurnosnu rascjepku (1) prema gore.

Malo podignite kutiju s nožem za košnju i držite je. Pritisnite ovjes (2) prema van i izvučite pričvršni svornjak (3) iz ovjesa.

- Ponovite postupak na drugoj strani.
- Kutiju s nožem za košnju odložite polako i oprezno.

#### Skidanje klinastog remena:

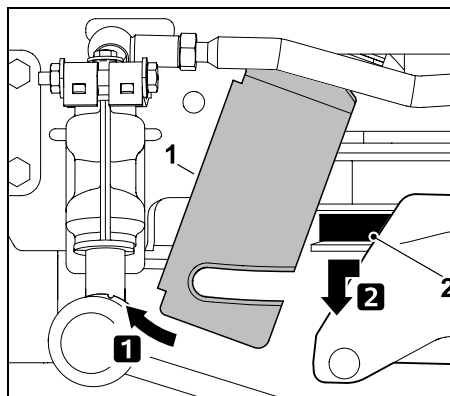

Pritisnite pridržni lim (1) prema naprijed i držite ga. Povucite klinasti remen (2) prema naprijed i skinite ga.

Otpustite klinasti remen sa zateznog valjka (RT 5112 Z, RT 6112 C, RT 6112 ZL, RT 6127 ZL):

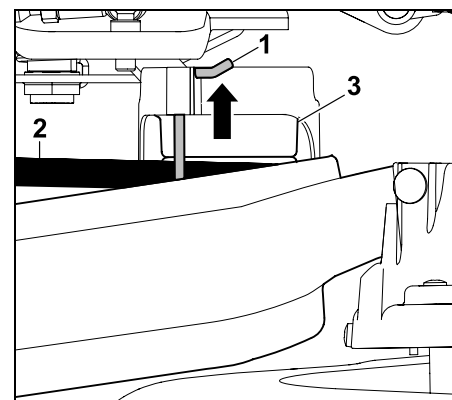

Pritisnite sigurnosnu rascjepku (1) prema gore za otpr. 0,5 cm i držite je. Skinite klinasti remen (2) sa zateznog valjka (3).



Nakon skidanja klinastog remena ponovno gurnite sigurnosnu rascjepku prema dolje do graničnika, dok se ne uklopi na poklopcu. Nakon uklapanja provjerite čvrst dosjed sigurnosne rascjepke.

### Skidanje kutije s nožem za košnju sprijeda (RT 5097, RT 5097 C, RT 5097 Z):

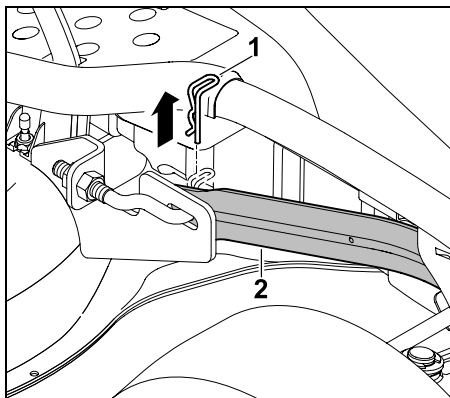

Izvucite sigurnosnu rascjepku (1). Malo podignite kutiju s nožem za košnju i oslobodite je iz prednjeg ovjesa kutije s nožem za košnju (2). Pažljivo pustite kutiju s nožem za košnju.

- Ponovite postupak na drugoj strani.
- Kutiju s nožem za košnju odložite polako i oprezno.

### Skidanje kutije s nožem za košnju sprijeda (RT 5112 Z, RT 6112 C, RT 6112 ZL, RT 6127 ZL):

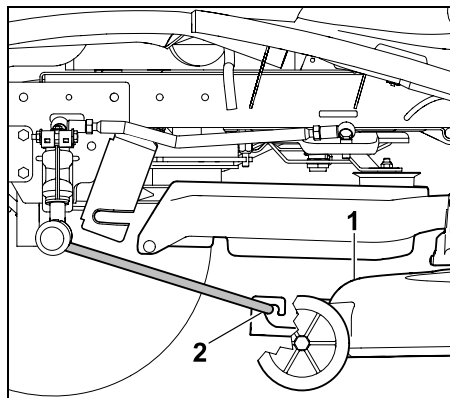

Paralelno pomaknite kutiju s nožem za košnju (1) prema naprijed i skinite je s prednjeg ovjesa (2). Ovjes se samostalno preklapa prema gore.

- Kutiju s nožem za košnju odložite polako i oprezno.

### Skidanje kutije s nožem za košnju:

- Namjestite najviši stupanj visine reza.

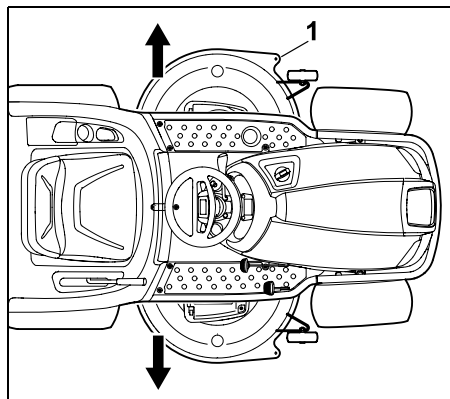

Izvucite kutiju s nožem za košnju (1) po želji s lijeve ili desne strane ispod traktorske kosilice.

## 14.2 Montaža kutije s nožem za košnju



### Opasnost od ozljeda!

Prije svih radova na kutiji s nožem za košnju pažljivo pročitajte poglavlje „Za vašu sigurnost“ i pridržavajte se uputa. (⇒ 4.)

Prilikom montaže javlja se **opasnost od uklještenja** zbog vlastite težine kutije s nožem za košnju. Stoga pripremite da se neposredno ispod kutije s nožem za košnju ne nalaze dijelovi tijela (prsti, ruka, stopalo itd.).

- Parkirajte uređaj na ravnoj i čvrstoj podlozi.
- Okrenite prednje kotače nalijevo ili nadesno do graničnika.
- Isključite motor s unutarnjim izgaranjem. (⇒ 13.3)
- Izvucite ključ za paljenje.
- Aktivirajte parkirnu kočnicu. (⇒ 8.14)
- Odaberite najviši stupanj visine reza. (⇒ 13.6)
- Skinite košaru za travu. (⇒ 13.10)
- Demontirajte kanal za izbacivanje. (⇒ 15.5)

### Uvođenje kutije s nožem za košnju:

- Pozicionirajte klinasti remen u otvoru pokrova klinastog remena tako da mu se može pristupiti i da ga se može objesiti.



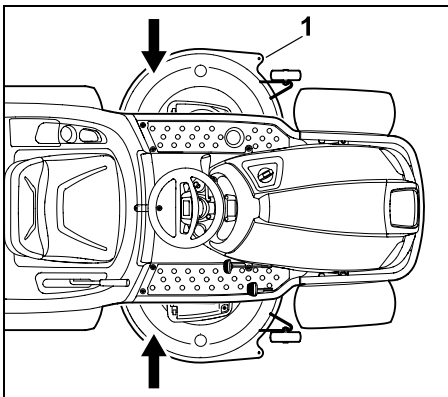

Gurnite kutiju s nožem za košnju (1) po izboru s lijeve ili desne strane ispod traktorske kosilice.

- Odaberite najniži stupanj visine reza.



#### Opasnost od ozljeda!

Na najnižem stupnju visine reza poluga za podešavanje visine reza je napeta. Za vrijeme montaže kutije s nožem za košnju nemojte dirati polugu za podešavanje visine reza.

#### Postavljanje kutije s nožem za košnju sprijeda (RT 5097, RT 5097 C, RT 5097 Z):

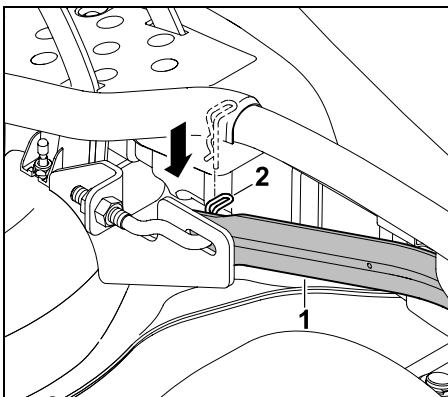

Povucite prednji ovjes kutije s nožem za košnju (1) prema dolje i držite ga. Rukom malo podignite kutiju s nožem za košnju i pri tome uvedite ovjesni svornjak na kutiji s nožem za košnju u provrt na prednjem ovjesu kutije s nožem za košnju (1). Umetnite sigurnosnu rascjepku (2) kroz provrt u ovjesnom svornjaku.

- Ponovite postupak na drugoj strani.

#### Postavljanje kutije s nožem za košnju sprijeda (RT 5112 Z, RT 6112 C, RT 6112 ZL, RT 6127 ZL):

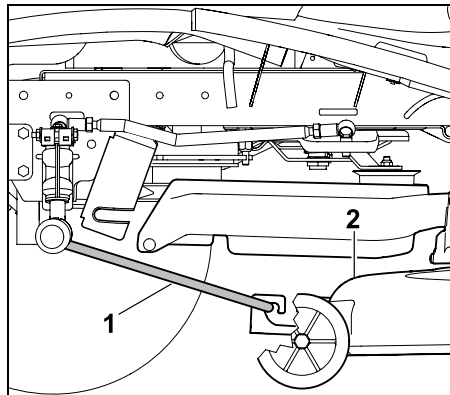

Preklopite prednji ovjes kutije s nožem za košnju (1) prema dolje i objesite kutiju s nožem za košnju (2) kako je prikazano na slici. Pomaknite kutiju s nožem za košnju (2) prema natrag te tako fiksirajte prednji ovjes kutije s nožem za košnju (1) na kutiji s nožem za košnju.

#### Postavljanje klinastog remena na zatezni valjak RT 5112 Z, RT 6112 C, RT 6112 ZL, RT 6127 ZL:

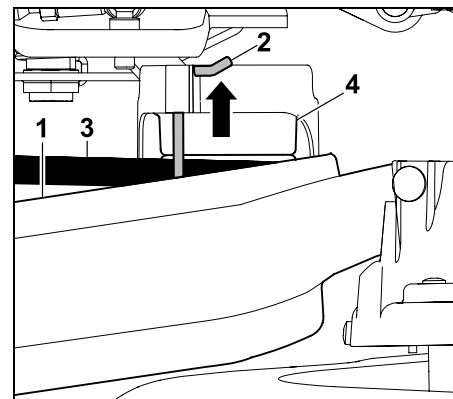

Pritisnite poklopac (1) prema dolje i držite ga. Gurnite sigurnosnu rascjepku (2) prema gore za otpr. 0,5 cm. Objesite klinasti remen (3) na zatezni valjak (4).

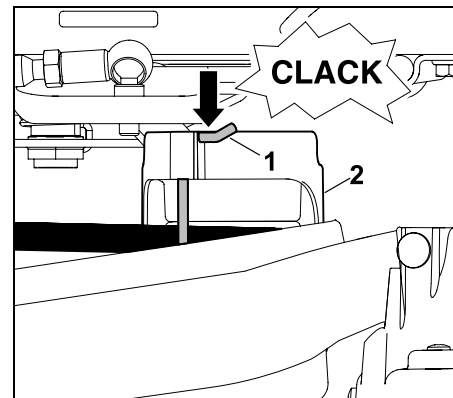

Pritisnite sigurnosnu rascjepku (1) prema dolje do graničnika. Sigurnosna se rascjepka (1) mora uklopiti na poklopcu (2).



Provjerite je li dosjed sigurnosne rascjepke čvrst i siguran.

RT 5097, RT 5097 C, RT 5097 Z,  
RT 5112 Z, RT 6112 C, RT 6112 ZL,  
RT 6127 ZL:

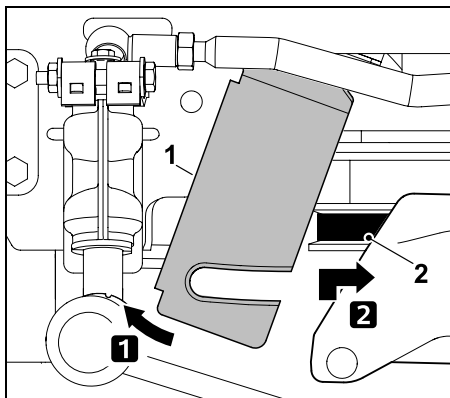

Pritisnite pridržni lim (1) prema naprijed i držite ga. Povucite klinasti remen (2) prema naprijed i podignite ga s njegovim pokrovom. Pravilno postavite klinasti remen (2) na remenicu klinastog remena (bez zakretanja).

#### Postavljanje kutije s nožem za košnju straga:

**i** Prije postavljanja provjerite je li kutija s nožem za košnju ispravno postavljena na prednjem ovjesu.

- Rukom podignite kutiju s nožem za košnju i držite je. Provrti ovjesa i pričvrсни svornjaci na kutiji s nožem za košnju moraju se poklapati.

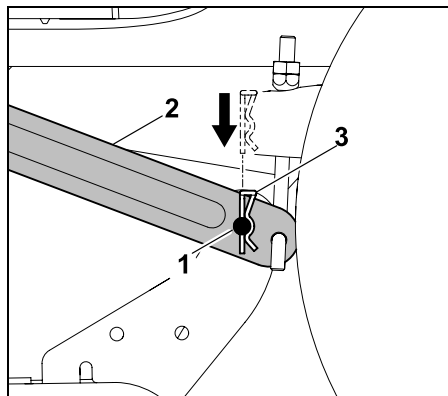

Uvedite pričvrсни svornjak (1) u provrt ovjesa (2). Umetnite sigurnosnu rascjepku (3) odozgo u provrte pričvrčnih svornjaka. Rascjepka mora uskočiti.

- Ponovite postupak na drugoj strani.

#### Zatezanje klinastog remena (RT 5097, RT 5097 C, RT 5097 Z):

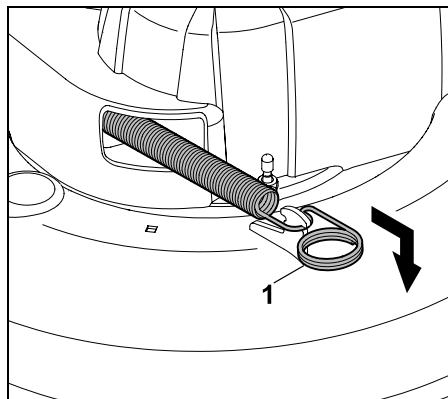

Povucite zateznu oprugu (1) prema naprijed i objesite je na kutiju s nožem za košnju kako je prikazano na slici.

Zatezanje klinastog remena (RT 5112 Z, RT 6112 C, RT 6112 ZL, RT 6127 ZL):

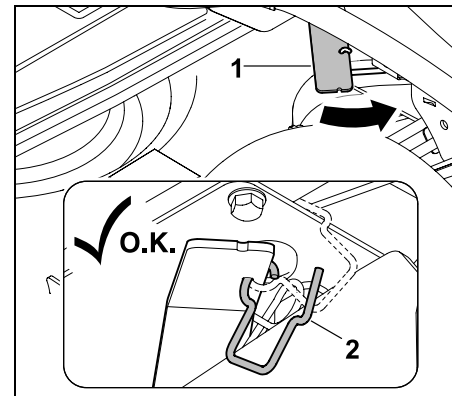

Pritisnite polugu zatezne naprave klinastog remena (1) prema naprijed i držite je. Skinite pridržni stremen (2).

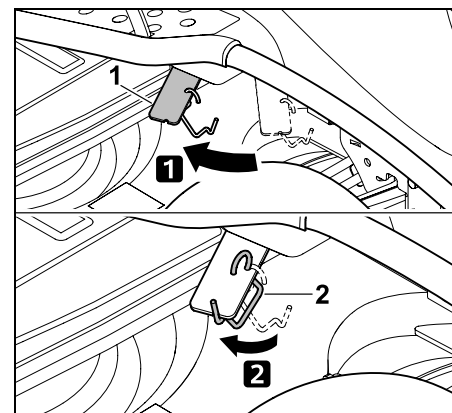

Zategnite klinasti remen rasterećenjem poluge zatezne naprave klinastog remena (1). Objesite pridržni stremen (2) na polugu zatezne naprave klinastog remena (1) kako je prikazano na slici.

## Montaža pokrova klinastog remena:

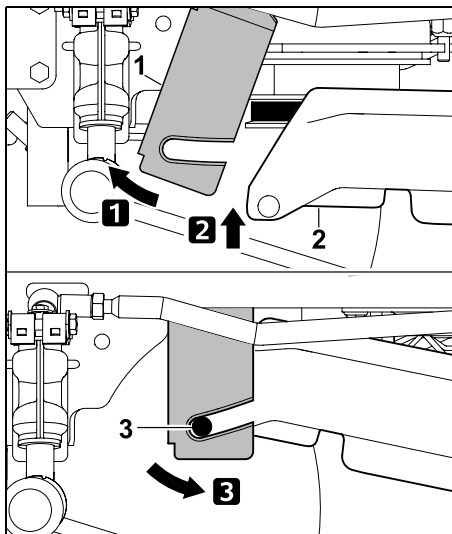

Pritisnite pridržni lim (1) prema naprijed i držite ga. Preklopite pokrov klinastog remena (2) prema gore. Pomaknite pridržni lim (1) prema natrag i objesite ga na obje pridržne kukice (3) na pokrovu klinastog remena.

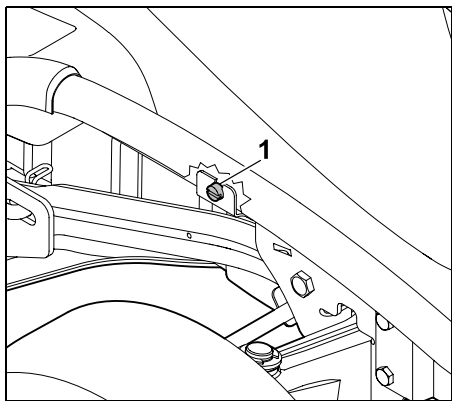

Stegnite pridržni lim vijkom (1).

- Montirajte kanal za izbacivanje. (⇒ 15.6)

## 15. Održavanje



### Opasnost od ozljeda!

Prije svih radova na održavanju i popravaka pažljivo pročitajte poglavlje „Za vašu sigurnost“, posebno potpoglavlje „Održavanje i popravci“ i pridržavajte se uputa. (⇒ 4.)

Izvucite ključ za paljenje kako biste spriječili nehотиčno pokretanje motora s unutarnjim izgaranjem.



Prilikom rada obavezno nosite rukavice.



Nipošto nemojte dirati noževе dok se ne zaustave.

Iz sigurnosnih su razloga radovi na održavanju kočnice zabranjeni. Radove namještanja i radove na održavanju treba provoditi ovlašteni trgovac.

Tvrtka STIHL preporučuje ovlaštenog STIHL trgovca.

### Općenite napomene o održavanju:

- Točno se pridržavajte plana i intervala održavanja.
- Obratite pozornost na plan održavanja i radove na održavanju u uputama za uporabu motora s unutarnjim izgaranjem.

## Prije radova na održavanju, popravaka i čišćenja:

- Uređaj zaustavite na ravnoj i čvrstoj podlozi.
- Isključite motor s unutarnjim izgaranjem. (⇒ 13.3)
- Aktivirajte parkirnu kočnicu. (⇒ 8.14)
- Pričekajte da se motor s unutarnjim izgaranjem i ispušni lonac potpuno ohlade.

## Sljedeće radove na održavanju i popravke potražite u uputama za uporabu motora s unutarnjim izgaranjem:

- Zamjena zračnog filtra.
- Podaci o motornom ulju (vrsta, količina punjenja ulja itd.).
- Provjera i zamjena svjećica.
- Zamjena filtra goriva.
- Čišćenje motora s unutarnjim izgaranjem.

## 15.1 Plan održavanja

Potrebno je pridržavati se svih navoda iz plana održavanja.

Nepridržavanje plana održavanja može dovesti do značajnih oštećenja na uređaju.



### Napomena

Zbog velikog naprezanja uređaja, posebno u profesionalnoj upotrebi, moguće je da će biti potrebni kraći intervali održavanja od onih ovdje navedenih.

Do kraćih intervala održavanja nego što je navedeno u uputama za uporabu mogu dovesti i ekstremne vanjske okolnosti kao što je pjeskovito ili kamenito tlo.

Svakih 100 radnih sati ili jednom godišnje potrebna je redovita kontrola ovlaštenog trgovca. Tvrtka STIHL preporučuje ovlaštenog STIHL trgovca.

### Prikaz radnih sati (RT 6112 C, RT 6112 ZL, RT 6127 ZL):

Kako bi se različiti servisni intervali mogli precizno održati, traktorske kosilice RT 6112 C, RT 6112 ZL, RT 6127 ZL opremljene su brojačem radnih sati. Radni sati prikazuju se u punim satima.

- Ako je **motor s unutarnjim izgaranjem isključen**, okrenite ključ za paljenje u položaj „Paljenje uključeno“. (⇒ 8.1)  
Na zaslonu se prikazuju radni sati u trajanju od 5 sekundi. (⇒ 10.1)
- Ako **motor s unutarnjim izgaranjem radi**, pritisnite tipku Mode. (⇒ 10.3)  
Na zaslonu se prikazuju radni sati u trajanju od 5 sekundi.

### Radovi na održavanju prije svakog puštanja u rad:

Da bi se postigao učinkovit i siguran rad te da bi se izbjegle smetnje, važno je poznavati stanje uređaja.

Stoga su prije svakog pokretanja potrebne sljedeće provjere (vizualna provjera):

- Tlak u gumama. (⇒ 15.16)

- Trošenje i oštećenja na gumama.
- Nepropusnost vodova za gorivo.
- Razina motornog ulja (pogledajte upute za uporabu motora s unutarnjim izgaranjem).
- Razina goriva.
- Opća vizualna provjera na uređaju i kutiji s nožem za košnju. Posebno provjerite jesu li oštećeni zaštitni pokrovi.
- Čvrst dosjed vijčanih spojeva.

### Radovi održavanja nakon svake uporabe:

- Očistite cijeli uređaj (s kutijom s nožem za košnju, kanalom za izbacivanje, košarom za travu) i sve dogradne uređaje.
- Obratite pozornost na informacije o čišćenju motora s unutarnjim izgaranjem (pogledajte upute za uporabu motora s unutarnjim izgaranjem).
- Očistite mjenjač od ostataka trave (metenjem), uklonite svu ostalu nečistoću s mjenjača.
- Provjerite rashladna rebra motora s unutarnjim izgaranjem i hidrostatskog mjenjača te ih po potrebi očistite.

### Radovi na održavanju nakon prvih 10 radnih sati (prvo stavljanje u pogon):

- Preporučujemo da uređaj redovito nosite ovlaštenom trgovcu na redovitu kontrolu.  
Tvrtka STIHL preporučuje ovlaštenog STIHL trgovca.

### Radovi na održavanju nakon svakih 25 radnih sati:

- Provjerite pričvrstne elemente noževa i granice istrošenosti noževa za košnju.
- Provjerite položaj ugradnje noževa za košnju (RT 5112 Z, RT 6112 C, RT 6112 ZL, RT 6127 ZL).

### Radovi održavanja nakon svakih 50 radnih sati:

- Provjerite položaj ugradnje kutije s nožem za košnju. (⇒ 15.14)

### Radovi na održavanju nakon svakih 100 radnih sati:

- Zamjena noževa za košnju.
- Održavanje klinastog i zupčastog remena.
- Pregled u ovlaštenom servisu. STIHL preporučuje ovlaštenog STIHL trgovca.



Prilikom pregleda provode se svi potrebni radovi održavanja na kočnom sustavu i na mjenjaču.

## 15.2 Čišćenje uređaja



### Izbjegnite štete na uređaju!

Nikada ne usmjeravajte mlaz vode (visokotlačni čistač) na dijelove motora, brtve, električne dijelove (akumulator, kabelski snop itd.). Posljedice toga mogu biti oštećenja, odnosno skupi popravci.

Ne koristite agresivna sredstva za čišćenje. Takva sredstva mogu oštetiti plastične i metalne dijelove, što može negativno utjecati na siguran rad STIHL uređaja. Ukoliko nečistoću ne možete ukloniti vodom, četkom ili krpom, tvrtka STIHL preporučuje uporabu specijalnog sredstva za čišćenje (npr. STIHL specijalno sredstvo za čišćenje).



Uvijek demontirajte kutiju s nožem za košnju prilikom čišćenja i odražavanja.

- Isključite motor s unutarnjim izgaranjem. (⇒ 13.3)
- Aktivirajte parkirnu kočnicu. (⇒ 8.14)
- Izvucite ključ za paljenje i pohranite na sigurno mjesto.
- Demontirajte kutiju s nožem za košnju. (⇒ 14.1)
- Ostatke trave u kućištu kutije s nožem za košnju očistite drvenim štapom prema dolje.
- Donju stranu kutije s nožem za košnju očistite četkom i vodom.
- Prilikom čišćenja gornje strane kutije s nožem za košnju pripazite da na klinasti i zupčasti remen ne dospije voda – nikada ne usmjeravajte mlaz vode na otvore poklopca.

- Kanal za izbacivanje u demontiranom stanju očistite dalje od uređaja tekućom vodom i četkom.
- Očistite kutiju s nožem za košnju (gornju i donju stranu), prostor motora i mjenjač od ostataka trave. Očistite rashladna rebra motora s unutarnjim izgaranjem i mjenjača.
- Očistite noževe za košnju četkom i vodom – ni u kojem slučaju nemojte odvajati nečistoću udarcima po nožu za košnju (npr. čekićem).
- Skinite košaru za travu i očistite je dalje od uređaja tekućom vodom i četkom. (⇒ 13.10)

## 15.3 Otvaranje poklopca motora



### Opasnost od opekline!

Otvorajte poklopac motora samo kad je motor s unutarnjim izgaranjem hladan.

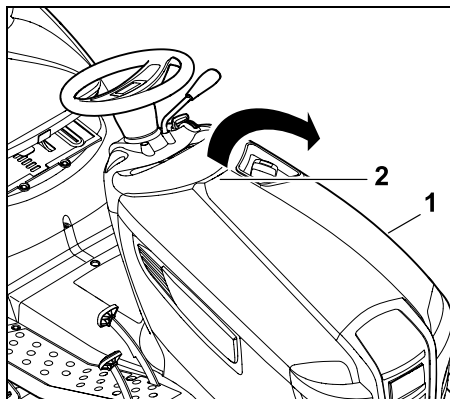

Jednom rukom primite ručku (2) poklopca motora (1) i otvorite ga laganim trzajem prema gore. Otklopite poklopac motora (1) do graničnika prema naprijed.

## 15.4 Zatvaranje poklopca motora

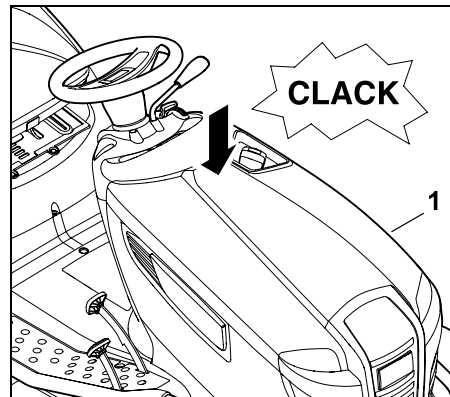

Pažljivo i polako zatvorite poklopac motora (1). Poklopac mora uskočiti.

## 15.5 Demontaža kanala za izbacivanje

Radi čišćenja, kanal za izbacivanje može se demontirati bez dodatnog alata. Pokretanje motora s unutarnjim izgaranjem nije moguće kad je kanal za izbacivanje demontiran.

**Prije demontaže kotača potrebno je obratiti pažnju na sljedeće točke:**

- Isključite motor s unutarnjim izgaranjem. (⇒ 13.3)
- Izvucite ključ za paljenje i pohranite na sigurno mjesto.
- Aktivirajte parkirnu kočnicu. (⇒ 8.14)
- Skinite košaru za travu. (⇒ 13.10)

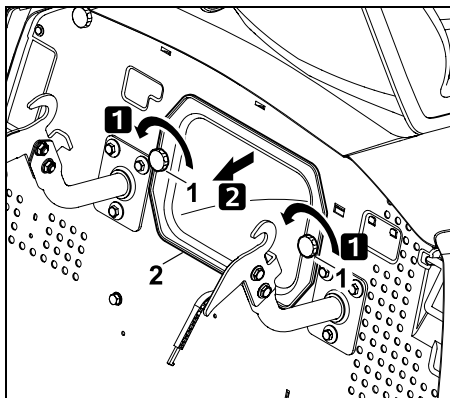

Odvrtite zaporne matice (1), izvucite kanal za izbacivanje (2).

**i** Na modelima RT 6112 C, RT 6112 ZL i RT 6127 ZL na zaslonu se pojavljuje simbol „Kanal za izbacivanje demontiran“ kad se ključ za paljenje okrene u položaj „Svjetlo uključeno“, odnosno „Paljenje uključeno“. (⇒ 10.5)

### 15.6 Montaža kanala za izbacivanje

**i** Prilikom svakog čišćenja ili ugradnje kanala za izbacivanje dodatno provjerite osjetnik razine napunjenosti (košara za travu) i po potrebi ga očistite.

**Prije montaže obratite pozornost na sljedeće točke:**

- Aktivirajte parkirnu kočnicu. (⇒ 8.14)
- Skinite košaru za travu. (⇒ 13.10)
- Odaberite najniži stupanj visine reza.

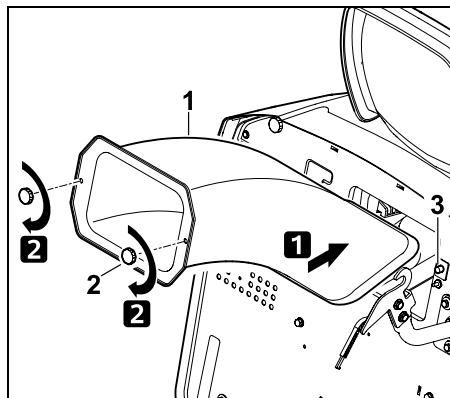

Ugurajte kanal za izbacivanje (1) do graničnika. Prilikom umetanja vodite računa da kanal za izbacivanje sa svih strana prelazi preko otvora za izbacivanje kutije s nožem za košnju. Uvrtite zaporne matice (2) i stegnite ih.

**⚠ Upozorenje!**  
Kanal za izbacivanje ubraja se u zaštitne pokrove. Ne pokrećite traktorsku kosilicu ako je kanal za izbacivanje oštećen. Prilikom montaže kanala za izbacivanje vodite računa da se mora aktivirati kontaktni prekidač (3).

### 15.7 Pipac za gorivo

Otvaranje i zatvaranje pipca za gorivo otvara, odnosno prekida protok goriva u vodu goriva. Pipac za gorivo nalazi se s lijeve strane ispod spremnika goriva.

- Isključite motor s unutarnjim izgaranjem. (⇒ 13.3)
- Aktivirajte parkirnu kočnicu. (⇒ 8.14)

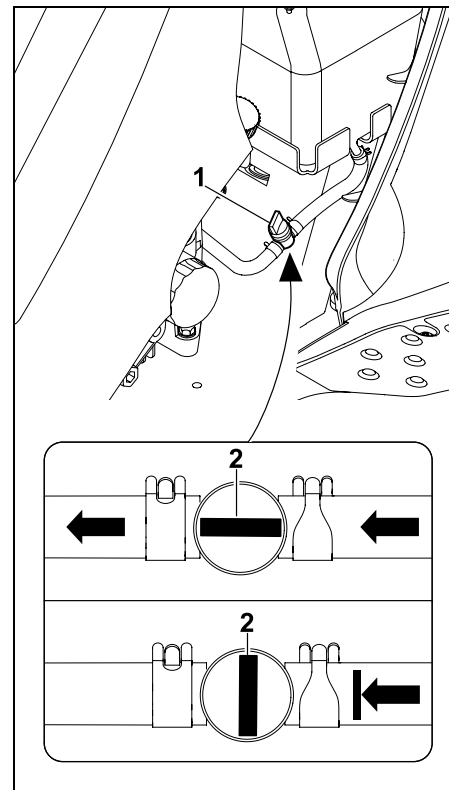

Pipac za gorivo (1) otvara se, odnosno zatvara okretanjem ventila za podešavanje (2).

### 15.8 Provjera razine motornog ulja

- Parkirajte uređaj na vodoravnoj i ravnoj površini.
- Isključite motor s unutarnjim izgaranjem. (⇒ 13.3)
- Aktivirajte parkirnu kočnicu. (⇒ 8.14)
- Pričekajte da se motor s unutarnjim izgaranjem ohladi.

- Otvorite poklopac motora. (⇒ 15.3)
- Provjerite razinu ulja prema uputama za uporabu motora s unutarnjim izgaranjem – po potrebi napunite motorno ulje. (⇒ 15.10)

## 15.9 Zamjena motornog ulja



### Opasnost od ozljeda!

Prije nadopunjavanja motornog ulja, odnosno prije zamjene ulja pričekajte da se motor s unutarnjim izgaranjem ohladi. Opasnost od opekлина vrućim motornim uljem.

Informacije o propisanom motornom ulju i količini punjenja treba potražiti u uputama za uporabu motora s unutarnjim izgaranjem.

Provedite zamjenu ulja kad je motor s unutarnjim izgaranjem mlak. Ispod cijevi za ispuštanje ulja postavite odgovarajuću posudu za sakupljanje ulja (obratite pozornost na količinu punjenja). Zbrinite staro ulje sukladno zakonskim propisima.

### Intervali zamjene ulja:

Preporučene intervale zamjene ulja treba potražiti u uputama za uporabu motora s unutarnjim izgaranjem.

### Ispuštanje motornog ulja:

- Isključite motor s unutarnjim izgaranjem. (⇒ 13.3)
- Aktivirajte parkirnu kočnicu. (⇒ 8.14)
- Izvucite ključ za paljenje i pohranite na sigurno mjesto.
- Pričekajte da se motor s unutarnjim izgaranjem ohladi (da bude mlak).
- Otvorite poklopac motora. (⇒ 15.3)

- Odvrnite zatvarač spremnika ulja (pogledajte upute za uporabu motora s unutarnjim izgaranjem).

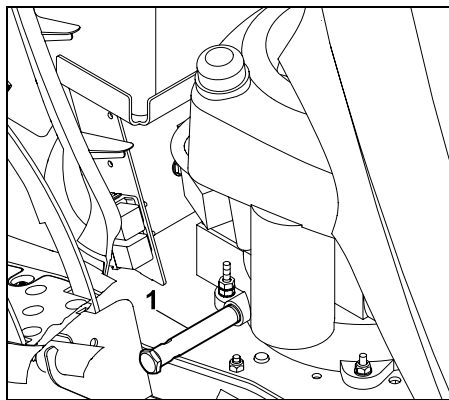

Cijev za ispuštanje ulja (1) nalazi se na desnoj strani motora s unutarnjim izgaranjem u blizini obje papučice.

- Postavite odgovarajuću posudu za prihvat ulja.

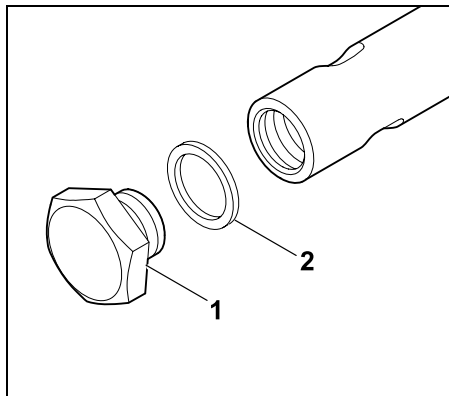

Odvrnite zatvarač otvora za ispuštanje ulja (1) pomoću ključa za vijke (SW19/SW15) i izvadite ga. Bacite brtveni prsten (2).

- Potpuno ispuštite motorno ulje. Zatim postavite novi brtveni prsten (2) na zatvarač otvora za ispuštanje ulja (1). Navrnite zatvarač otvora za ispuštanje ulja na cijev za ispuštanje ulja i zategnite ga na **12 - 14 Nm**.

## 15.10 Punjenje motornog ulja



### Izbjegnite štete na uređaju!

Pazite da motorno ulje ne bude ispod ili iznad odgovarajuće razine.

- Otvorite poklopac motora. (⇒ 15.3)
- Provjerite razinu motornog ulja. (⇒ 15.8)
- Napunite motorno ulje prema uputama za uporabu motora s unutarnjim izgaranjem – koristite odgovarajući lijevak.
- Zatvorite poklopac motora. (⇒ 15.4)

## 15.11 Provjera sigurnosnih naprava



### Opasnost od ozljeda!

Provjeru sigurnosnih naprava smijete provoditi samo kad sjedite na sjedalu vozača. Pritom se u blizini uređaja ne smiju nalaziti druge osobe, osobito djeca ili životinje.

Ispravno funkcioniranje sigurnosnih naprava potrebno je provjeravati barem jednom mjesečno.

Nakon dužih pauzi, na uređaju koji se rijetko koristi ili nakon popravka, prije ponovnog pokretanja uvijek treba provjeriti sve zaštitne uređaje.

### Provjera kontaktnog prekidača kočnica:

- Sjednite na sjedalo vozača.

- Isključite motor s unutarnjim izgaranjem i pričekajte da se zaustavi. (⇒ 13.3)
- Otpustite parkirnu kočnicu, ali **nemojte** pritiscati papučicu kočnice.
- Okrenite ključ za paljenje u položaj „Pokretanje motora s unutarnjim izgaranjem“. (⇒ 8.1)

**Ako kontaktni prekidač kočnica pravilno radi, motor s unutarnjim izgaranjem ne može se pokrenuti.**

#### Provjera kontaktnog prekidača sjedala:

- Sjednite na sjedalo vozača.
- Pokrenite motor s unutarnjim izgaranjem (⇒ 13.2) i pustite ga da radi s maksimalnim brojem okretaja. (⇒ 8.2), (⇒ 8.3)
- Priključite kutiju s nožem za košnju na pogon. (⇒ 8.5), (⇒ 8.6)
- Polaganim i pažljivim ustajanjem rasteretite sjedalo vozača. Nemojte silaziti s kosilice!

**Ako kontaktni prekidač sjedala pravilno radi, motor s unutarnjim izgaranjem se isključuje.**

#### Provjera kontaktnog prekidača košare za travu:

- Sjednite na sjedalo vozača.
- Pokrenite motor s unutarnjim izgaranjem (⇒ 13.2) i pustite ga da radi s maksimalnim brojem okretaja. (⇒ 8.2), (⇒ 8.3)
- Priključite kutiju s nožem za košnju na pogon. (⇒ 8.5), (⇒ 8.6)
- Sjedeći na sjedalu vozača podignite košaru za travu (ispraznite je) pomoću poluge za pražnjenje košare. (⇒ 13.9)

**Ako kontaktni prekidač košare za travu pravilno radi, motor s unutarnjim izgaranjem se isključuje, a kutija s nožem za košnju razdvaja se od pogona.**

#### Provjera kontaktnog prekidača kanala za izbacivanje:

- Demontirajte kanal za izbacivanje (⇒ 15.5) i nakon toga opet objesite košaru za travu. (⇒ 13.10)
- Sjednite na sjedalo vozača.
- Pritisnite papučicu kočnice do graničnika i držite je. (⇒ 8.13)
- Okrenite ključ za paljenje u položaj „Pokretanje motora s unutarnjim izgaranjem“. (⇒ 8.1)

**Ako kontaktni prekidač kanala za izbacivanje pravilno radi, motor s unutarnjim izgaranjem ne može se pokrenuti.**

#### Provjera sigurnosnog prekidača za košnju unatrag:

- Sjednite na sjedalo vozača – **nemojte** pritiscati sigurnosni prekidač za košnju unatrag.
- Pokrenite motor s unutarnjim izgaranjem (⇒ 13.2) i pustite ga da radi s maksimalnim brojem okretaja. (⇒ 8.2), (⇒ 8.3)
- Priključite kutiju s nožem za košnju na pogon. (⇒ 8.5), (⇒ 8.6)
- Odaberite vožnju unatrag i krenite. (⇒ 8.9)

**Ako sigurnosni prekidač za košnju unatrag pravilno radi, kutija s nožem za košnju razdvaja se od pogona nakon 1 sekunde.**

#### 15.12 Čišćenje osjetnika razine napunjenosti (košara za travu)

Osjetnik razine napunjenosti (košara za travu) može se prilikom košnje zaprljati mokrom ili vlažnom travom. To negativno utječe na njegovu funkciju. Preventivno očistite osjetnik razine napunjenosti nakon svake košnje, odnosno prilikom svakog čišćenja kanala za izbacivanje.

- Isključite motor s unutarnjim izgaranjem. (⇒ 13.3)
- Izvucite ključ za paljenje i pohranite ga na sigurno mjesto.
- Aktivirajte parkirnu kočnicu. (⇒ 8.14)
- Skinite košaru za travu. (⇒ 13.10)

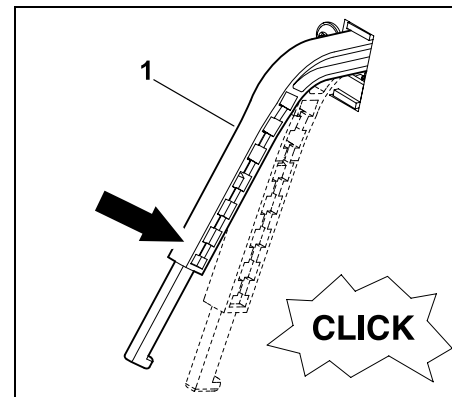

Laganim pritiskom pritisnite osjetnik razine napunjenosti (košara za travu) (1) prema dolje. On se pri tome mora moći lako pomicati i mora se čuti tihi „škljocaj“ prekidača. Nakon puštanja senzor razine napunjenosti mora se opet samostalno pomaknuti prema gore u početni položaj.



- U slučaju da senzor razine napunjenosti nema laki hod ili je prijav, pažljivo ga očistite četkom – nemojte koristiti vodu.

### 15.13 Održavanje noževa za košnju



#### Opasnost od ozljeda!

Prilikom rada obavezno nosite rukavice.



Ako vam nedostaju potrebna znanja ili pomoćna sredstva, u tome će vam **uvijek** pomoći ovlašteni trgovac (tvrtka STIHL preporučuje ovlaštenog STIHL trgovca). Nipošto nemojte dirati noževe dok se ne zaustave. Uvijek odložite kutiju s nožem za košnju na podlogu koja ne kliže.

#### Interval održavanja:

svakih 25 radnih sati

#### Radovi održavanja:

- Provjerite granice istrošenosti noževa za košnju.
- RT 5112 Z, RT 6112 C, RT 6112 ZL, RT 6127 ZL:  
Provjerite položaj ugradnje noževa za košnju.

- Po potrebi (lošiji rezultat košnje) naoštrite, odnosno zamijenite noževe za košnju.

#### Linija klinastog remena i smjer vrtnje noževa za košnju na modelima RT 5097, RT 5097 C, RT 5097 Z:

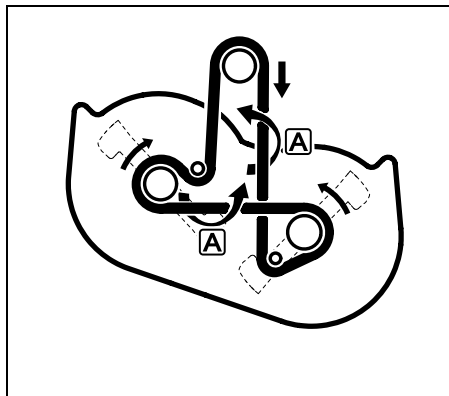

Zbog dvostrukog skretanja, klinasti remen se na položajima **A** zakreće za 180°.

#### Linija klinastog remena odn. zupčastog remena i smjer vrtnje noževa za košnju na modelima RT 5112 Z, RT 6112 C, RT 6112 ZL, RT 6127 ZL:

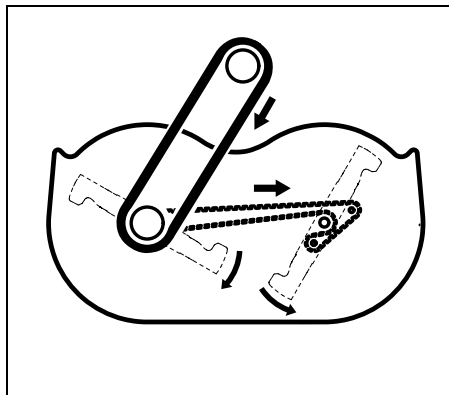

Sve radove održavanja i provjere na zupčastom remenu smije provoditi samo ovlašteni STIHL trgovac.

#### Provjera granica istrošenosti noževa za košnju:



#### Opasnost od ozljeda!

Istrošeni nož za košnju može se slomiti i prouzročiti teške ozljede. Stoga se treba pridržavati uputa za održavanje noževa. Noževi za košnju različito se troše, ovisno o mjestu uporabe i trajanju primjene. Ako uređaj upotrebljavate na pješčanoj podlozi ili često u suhim uvjetima, noževi su više opterećeni i troše se iznadprosječno brzo.

#### Pozor!

Prilikom zamjene noža za košnju također **uvijek** zamijenite **vijak noža i sigurnosnu podlošku**.



Tvrtka STIHL preporučuje skidanje mehanizma za košnju prilikom provjere granice istrošenosti. Ako imate na raspolaganju odgovarajuću podiznu platformu, možete provjeriti granice istrošenosti na nožu za košnju i montiranoj kutiji s nožem za košnju.

- Demontirajte kutiju s nožem za košnju. (⇒ 14.1)

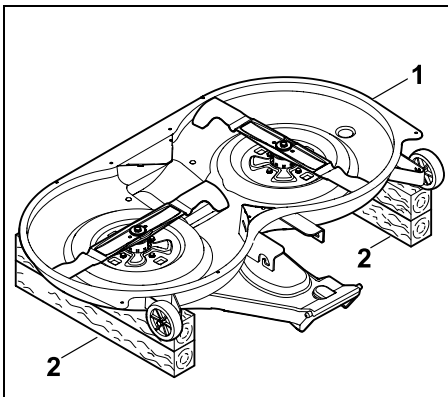

Okrenite kutiju s nožem za košnju (1) i odložite je na tlo na oko 20 cm visoke i dovoljno duge drvene grede (2) tako da noževi budu okrenuti prema gore.

- Temeljito očistite kutiju s nožem za košnju i noževe. (⇒ 15.2)

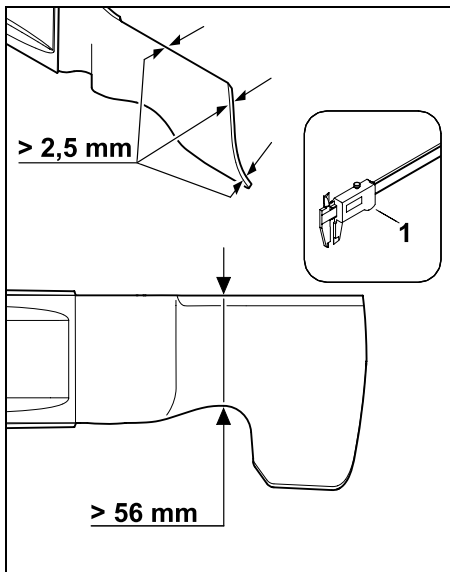

Noževi za košnju moraju imati debljinu od minimalno **2,5 mm** i širinu od minimalno **56 mm** na najužem dijelu.

Provjerite **debljinu** oba noža za košnju pomoću pomične mjerke (1) na više mjesta. Također provjerite **širinu noževa** na prikazanom mjestu pomoću pomične mjerke (1).

Zamijenite noževe za košnju ako se propisane vrijednosti na nekom mjestu više ne postižu.

**Provjerite položaj ugradnje noževa za košnju (RT 5112 Z, RT 6112 C, RT 6112 ZL, RT 6127 ZL):**



#### Opasnost od ozljeda!

Kako se noževi za košnju tijekom košnje ne bi dodirivali, moraju se montirati tako da budu međusobno pomaknuti pod kutom od 90°. Kutija s nožem za košnju ne smije se priključivati na pogon ako oštrice međusobno stoje pod drugim kutom.

Po potrebi potražite ovlaštenog trgovca. STIHL preporučuje ovlaštenog STIHL trgovca.



STIHL preporučuje demontažu kutije s nožem za košnju kad se provjerava položaj ugradnje. Ako na raspolaganju imate odgovarajuću podiznu platformu, položaj ugradnje noževa za košnju može se provjeriti i kad je kutija s nožem za košnju montirana.

- Po potrebi spustite kutiju s nožem za košnju na tlo, na dvije prikladne drvene grede.

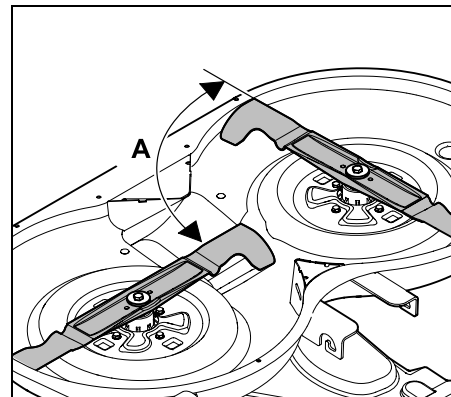

Zakrenite noževe za košnju kako je prikazano na slici i provjerite međusobni kut oštrica **A** (oko 90°).

#### Demontaža noža za košnju:

- Demontirajte kutiju s nožem za košnju. (⇒ 14.1)
- Odložite kutiju s nožem za košnju na tlo na odgovarajuće drvene grede.

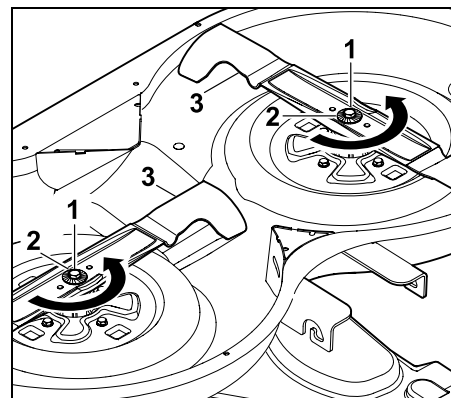

Otpustite vijak noža (1) ključem za vijke otvora 17 (nije sadržan u opsegu isporuke) i odvrnite ga. Prilikom otpuštanja vijka

noža podupirite nož za košnju.  
Izvadite vijak noža (1) sa sigurnosnom podloškom (2) i nožem za košnju (3).

#### Oštrenje noževa za košnju:



##### Opasnost od ozljeda!

Za vrijeme oštrenja obavezno nosite zaštitne naočale i rukavice.

- Prilikom brušenja hladite nož za košnju, npr. vodom. Ne smije se pojaviti plava boja jer se inače smanjuje otpornost oštrica na trošenje.
- Ravnomjerno oštrite nož za košnju kako bi se izbjegle vibracije zbog neravnoteže.
- Kut oštrica mora iznositi **30°**.
- Prilikom oštrenja vodite računa o granicama istrošenosti.

#### Provjera uravnoteženosti noževa za košnju:

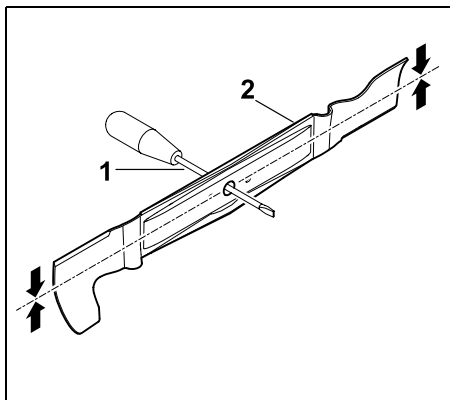

Umetnite odvijač (1) kroz središnji provrt. Kada je nož za košnju (2) uravnotežen, mora se uravnotežiti u prikazanom položaju.



##### Opasnost od ozljeda!

Ako se nož za košnju ne uravnoteži, oštrenje se mora ponavljati sve dok nož za košnju ne bude uravnotežen.

Nož za košnju smije se uravnotežiti isključivo smanjivanjem oštrica brušenjem.

#### Montaža noža za košnju:



##### Opasnost od ozljeda!

Prije ugradnje provjerite oštećenja (urezi ili napuknuća) i istrošenost noža kosilice.

Istrošeni ili oštećeni noževi za košnju moraju se zamijeniti novim. Zamijenite sigurnosni podložak prilikom svake montaže noža. Dodatno osigurajte vijak noža sredstvom **Loctite 243**.

Strogo poštujujte propisani moment pritezanja vijaka noža od **65 - 70 Nm** jer o njemu ovisi sigurno pričvršćenje reznog alata.

- Nož za košnju montirajte s uzdignutim propelerima prema gore (prema kutiji s nožem za košnju).

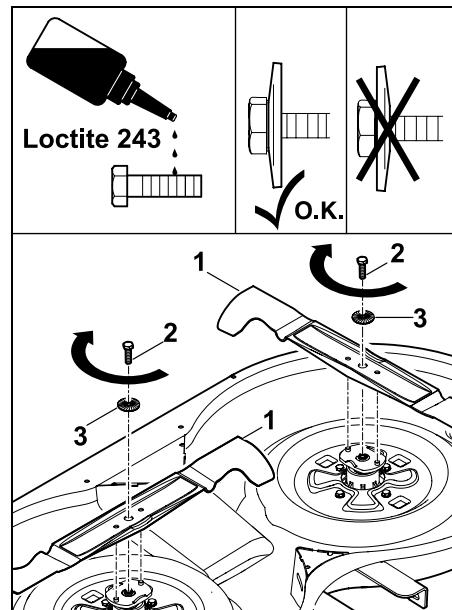

Postavite nož za košnju (1) i uvrnite vijak noža (2 – premažite ga sredstvom **Loctite 243**) sa sigurnosnom podloškom (3 – obratite pozornost na ispuščenje) i stegnite ga momentom pritezanja od **65 - 70 Nm**. Prilikom stezanja vijka noža podupirite nož za košnju.

- RT 5112 Z, RT 6112 C, RT 6112 ZL, RT 6127 ZL:  
Provjerite položaj ugradnje noževa za košnju.

#### 15.14 Provjera položaja ugradnje kutije s nožem za košnju

##### Interval održavanja:

Svakih 50 radnih sati, odnosno po potrebi (npr. nakon što je kutija s nožem za košnju pretrpjela snažan udarac ili u slučaju neurednog reza).

**i** Ujednačeni tlak u gumama preduvjet je za provjeru pravilnog položaja ugradnje. Stoga, prije provjere položaja ugradnje provjerite tlak u svim gumama i po potrebi ga izjednačite. (⇒ 15.16)

Kutija s nožem za košnju nalazi se u odgovarajućem položaju ugradnje ako je malo nagnuta prema naprijed – malo je niža na prednjoj strani nego na stražnjoj.

- Parkirajte uređaj na ravnoj podlozi.
- Isključite motor s unutarnjim izgaranjem. (⇒ 13.3)
- Aktivirajte parkirnu kočnicu. (⇒ 8.14)
- Izvucite ključ za paljenje i pohranite ga na sigurno mjesto.
- Odaberite najniži stupanj visine reza. (⇒ 8.15)

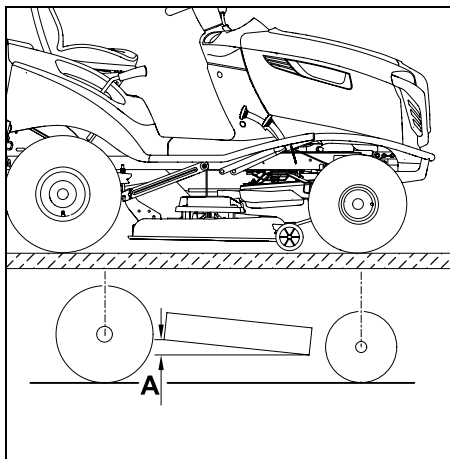

Razlika u visini **A = 10 mm**.

## 15.15 Zamjena kotača

U slučaju oštećenja (rupe, ogrebotine, rezovi i sl.) na kotačima demontirajte oštećeni kotač i potražite ovlaštenu servis.

### Podizanje i podupiranje uređaja:



#### Opasnost od ozljeda!

Prilikom podizanja, obratite pozornost na bruto težinu uređaja (pogledajte poglavlje „Tehnički podaci“). (⇒ 22.)

Po potrebi podignite uređaj uz pomoć još jedne osobe ili pomoću ručne dizalice za vozila (nije sadržana u opsegu isporuke). Prije podizanja osigurajte uređaj od slučajnog pomicanja.

Kočnica djeluje samo na stražnje kotače. Prije podizanja stražnje osovine osigurajte uređaj od slučajnog pomicanja.



#### Izbjegnite štete na uređaju

Prilikom podupiranja pazite da uređaj naliježe na podlogu samo osovinom, odnosno spojkom za prikolicu.

Podižite uređaj samo na odgovarajućim dijelovima (npr. okviru, naplaticima, osovini). Nemojte podizati, odnosno podupirati uređaj na plastičnim dijelovima.

- Parkirajte uređaj na ravnoj i čvrstoj podlozi te ga osigurajte od slučajnog pomicanja.
- Isključite motor s unutarnjim izgaranjem. (⇒ 13.3)
- Aktivirajte parkirnu kočnicu. (⇒ 8.14)
- Izvucite ključ za paljenje i pohranite ga na sigurno mjesto.

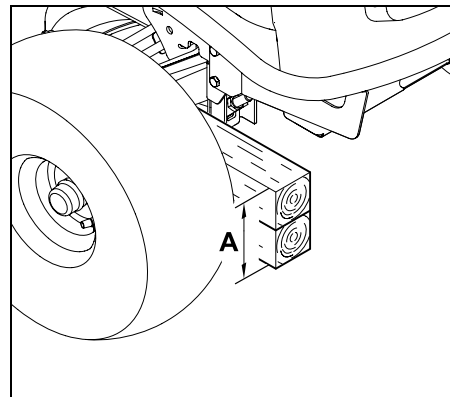

U svrhu rasterećenja **prednjih kotača** poduprite traktorsku kosilicu na prednjoj osovini:

**A = minimalno 260 mm**

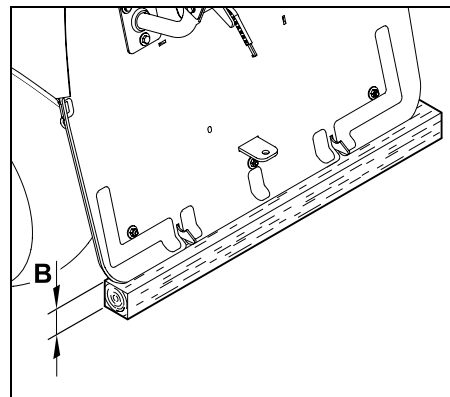

U svrhu rasterećenja **stražnjih kotača** poduprite traktorsku kosilicu na stražnjoj ploči:

**B = minimalno 120 mm**

## Demontaža kotača:

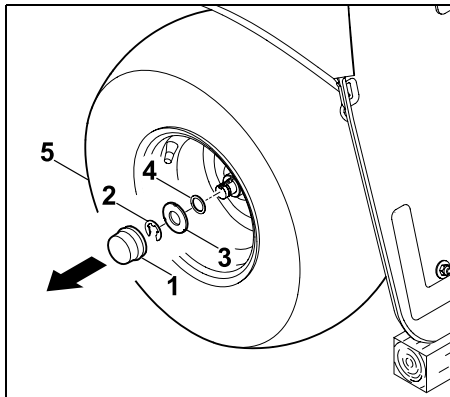

Skinite pokrovnu kapu (1). Skinite sigurnosni prsten (2) pomoću odvijača. Skinite veliku podlošku (3) i malu podlošku (4 – samo na stražnjem kotaču) zajedno s kotačem (5) s osovine kotača.

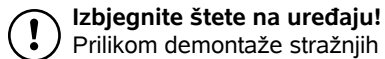

### Izbjegnite štete na uređaju!

Prilikom demontaže stražnjih kotača pazite da se ne izgube zahvatnici (dosjedne opruge).

## Montaža kotača:



### Izbjegnite štete na uređaju!

Prije montaže stražnjih kotača obratite pozornost na pravilan položaj zahvatnika (dosjednih opruga) u urezu osovine kotača.

- Uklonite prljavštinu s osovine kotača.
- Prije montaže lagano premažite osovinu kotača mazivom mašću.

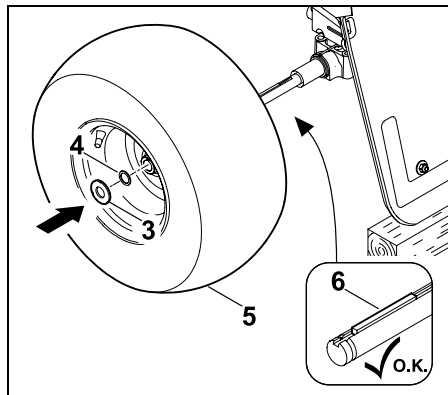

Umetnite dosjedne opruge (6) u stražnju osovinu kotača. Postavite kotač (5 – ventil prema van) s malom podloškom (4 – samo stražnji kotač) i velikom podloškom (3) na osovinu kotača.

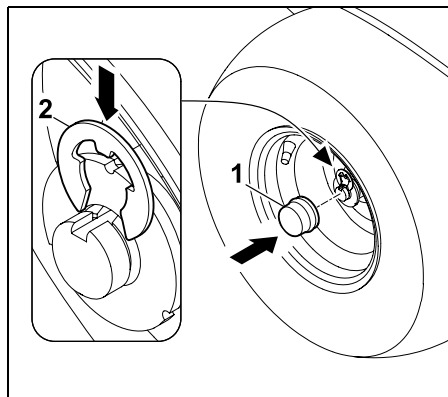

Sigurnosni prsten (2) mora uskočiti u urez na osovinu kotača. Postavite pokrovnu kapu (1) na osovinu kotača.

## 15.16 Plak u gumama



Odgovarajući tlak u gumama bitan je preduvjet za centriranje kutije s nožem za košnju i postizanje urednog vizualnog rezultata košnje. Osim toga, ako je tlak u gumama previsok, poprečna rebra gume oštećuju travnati pokrov.

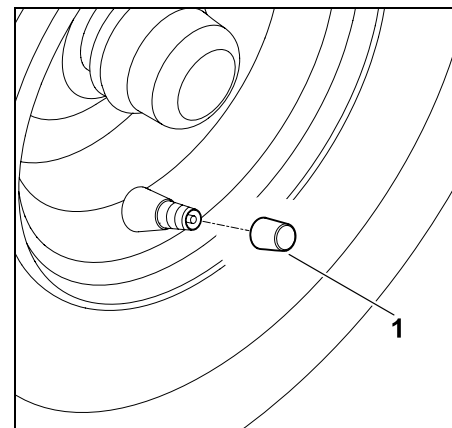

Odvrnite pokrovnu kapu ventila (1). Pomoću odgovarajuće zračne pumpe s manometrom namjestite sljedeće tlakove u gumama:

**Prednje gume:** 0,8 – 1,0 bara

**Stražnje gume:** 0,6 – 0,8 bara

## 15.17 Podmazivanje

Podmažite oba prednja kraka osovine preko mazalica na prednjoj osovinu.



### Napomena

Prije podmazivanja potrebno je rasteretiti prednju osovину pravilnim podupiranjem.

Mazalicu je prije svakog podmazivanja potrebno očistiti da u krak osovine ne bi dospjela nikakva prljavština.

Nakon podmazivanja uvijek obrišite višak maziva.

Upotrebljavajte komercijalno mazivo.

### Postupak premazivanja:

- Isključite motor s unutarnjim izgaranjem. (⇒ 13.3)
- Izvucite ključ za paljenje i pohranite na sigurno mjesto.
- Aktivirajte parkirnu kočnicu. (⇒ 8.14)
- Rasteretite prednju osovину podupiranjem (podizanjem). (⇒ 15.15)

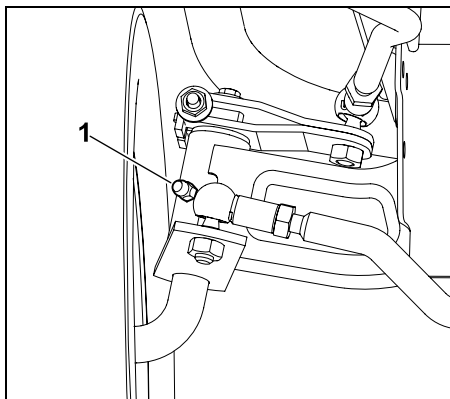

Pomoću ručne mazalice (nije u opsegu isporuke) utiskujte mazivo na objema stranama pomoću mazalica (1), dok mazivo ne počne izlaziti u krakovima osovine.

- Uklonite mazivo koje je izašlo na krakovima.
- Uklonite podupirač prednje osovine.

### 15.18 Otvaranje i zatvaranje pretinca za akumulator

- Isključite motor s unutarnjim izgaranjem. (⇒ 13.3)
- Aktivirajte parkirnu kočnicu. (⇒ 8.14)
- Izvucite ključ za paljenje i pohranite ga na sigurno mjesto.
- Skinite košaru za travu. (⇒ 13.10)

#### Otvoravanje pretinca za akumulator:

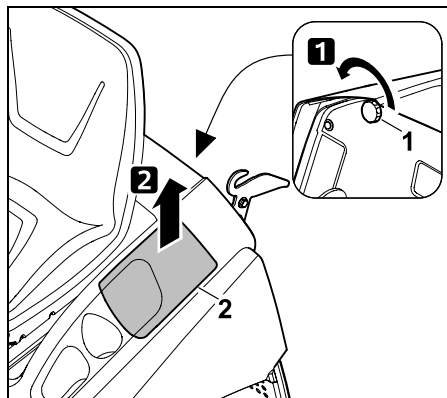

Odvrnite zapornu maticu (1) i skinite poklopac pretinca za akumulator (2) prema naprijed.

### Zatvaranje pretinca za akumulator:

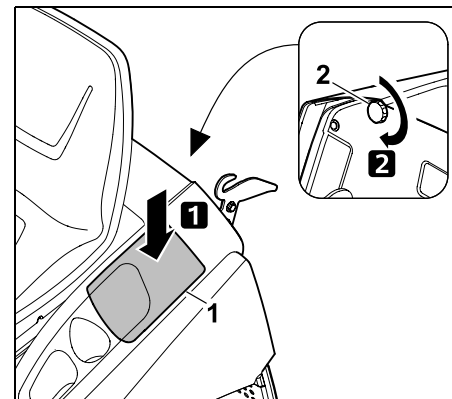

Postavite poklopac pretinca za akumulator (1) kako je prikazano na slici i pričvrstite ga zapornom maticom (2).

### 15.19 Demontaža i ugradnja akumulatora



#### Opasnost od ozljeda!

Uvijek prvo razdvojite crni negativni kabel (-), a zatim crveni pozitivni kabel (+)!

Prilikom priključivanja akumulatora uvijek prvo priključite crveni pozitivni kabel (+).



Akumulator ne zahtijeva nikakvo održavanje. Zamjena je potrebna samo u slučaju oštećenja, a demontaža prilikom pripreme za duže razdoblje nekorisćenja (npr. zimsku pauzu), odnosno prilikom zbrinjavanja uređaja. Nemojte bacati akumulator u kućni otpad, nego ga predajte servisu ili ustanovi za zbrinjavanje opasnih tvari.

- Isključite motor s unutarnjim izgaranjem. (⇒ 13.3)
- Aktivirajte parkirnu kočnicu. (⇒ 8.14)
- Izvucite ključ za paljenje i pohranite ga na sigurno mjesto.
- Otvorite pretinac za akumulator. (⇒ 15.18)

### Montažni položaj:

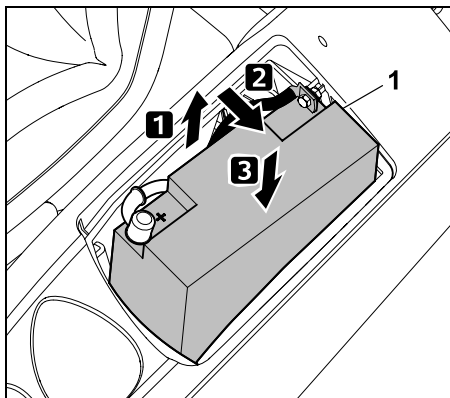

U svrhu priključivanja i razdvajanja izvucite akumulator (1) do pola iz pretinca i nagnite ga u stranu. Zatim ga pomaknite prema dolje i odložite – provjerite da ima stabilan položaj.

### Razdvajanje akumulatora:

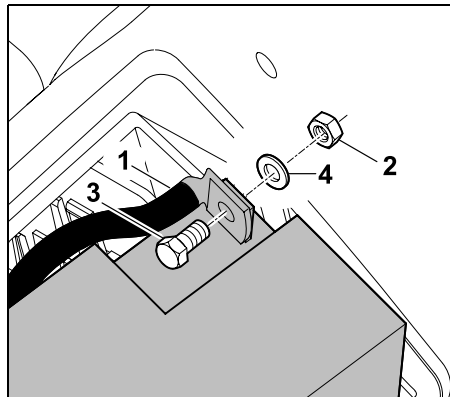

Razdvojite crni kabel (1) od negativnog pola (-) akumulatora, za to odvrnite maticu (2) pomoću dva ključa za vijke otvora 8 i izvadite je s vijkom (3) te podloškom (4).

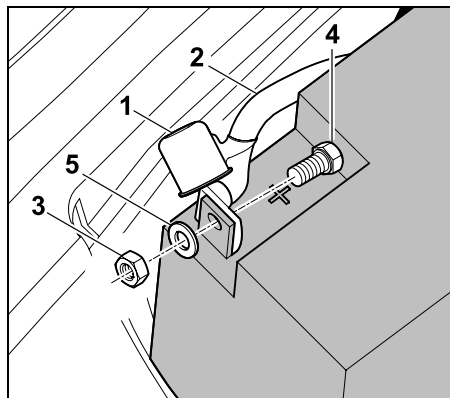

Skinite pokrovnu kapu (1). Razdvojite crveni kabel (2) od pozitivnog pola (+) akumulatora, za to odvrnite maticu (3) pomoću dva ključa za vijke otvora 8 i izvadite je s vijkom (4) te podloškom (5).

- Po potrebi izvadite akumulator.

- Postavite vijke, podloške i matice na polove akumulatora kako biste ih sačuvali.
- Po potrebi spremite priključni kabel u pretinac za akumulator i zatvorite pretinac. (⇒ 15.18)

### Priključivanje akumulatora



Prije ugradnje provjerite stanje napunjenosti akumulatora. Ako je napon niži od **11,5 V**, prije ugradnje dopunite akumulator odgovarajućim punjačem.

- Postavite akumulator u montažni položaj.
- Po potrebi skinite vijke, podloške i matice s akumulatora.

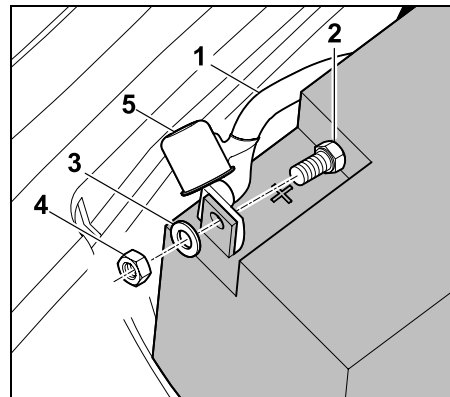

Pričvrstite crveni kabel (1) na pozitivni pol (+) akumulatora vijkom (2), podloškom (3) i maticom (4).

Stegnite vijčani spoj pomoću dva ključa za vijke otvora 8 momentom od **4 - 5 Nm**. Postavite pokrovnu kapu (5) tako da u potpunosti prekriva vijčani spoj.

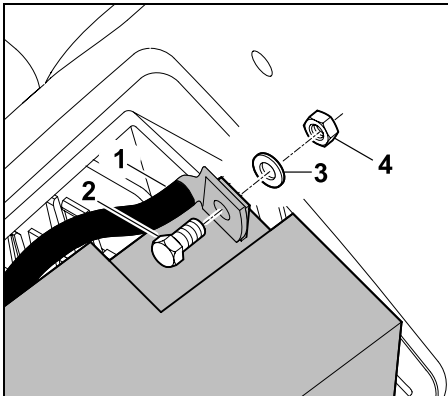

Pričvrstite crni kabel (1) na negativni pol (-) akumulatora vijkom (2), podloškom (3) i maticom (4).

Stegnite vijčani spoj pomoću dva ključa za vijke otvora 8 momentom od 4 - 5 Nm.

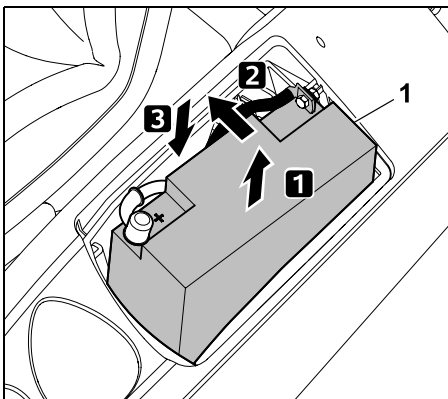

Podignite akumulator (1) i malo ga nagnite prema unutra. Pažljivo umetnite akumulator i pri tome vodite računa da su oba priključna kabela pravilno smještena u pretincu za akumulator.

- Zatvorite pretinac za akumulator. (⇒ 15.18)

## 15.20 Osigurači



### Opasnost od požara!

Osigurači se nikada ne smiju premošćivati žicom ili folijom. Nikada nemojte upotrebljavati osigurač koji ima drukčiju opteretivost (amperi) od propisane.



Ako unutar kratkog vremena prepори novi osigurač, mogući uzrok može biti kvar (npr. kratki spoj). Preporučujemo da zatražite pomoć ovlaštenog trgovca. Tvrtka STIHL preporučuje ovlaštenog STIHL trgovca.

### Provjera utičnih osigurača:

Utični osigurači nalaze se u pretincu za akumulator.

- Isključite motor s unutarnjim izgaranjem. (⇒ 13.3)
- Aktivirajte parkirnu kočnicu. (⇒ 8.14)
- Izvucite ključ za paljenje i pohranite na sigurno mjesto.
- Otvaranje pretinca za akumulator. (⇒ 15.18)

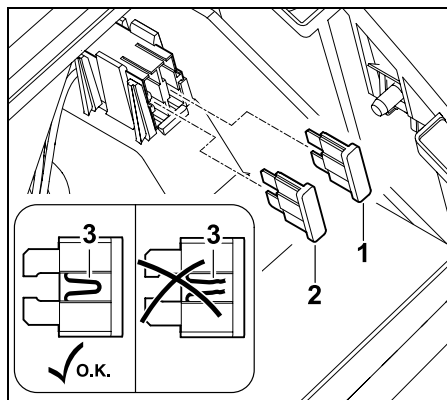

Izvucite utične osigurače (1,2). Vizualno provjerite je li žica (3) koja prolazi kroz plastiku oštećena (pregorjela). Zamijenite oštećene osigurače.

**Mehanizam za punjenje (1):** 15 A  
**Elektrika (2):** 10 A

- Zatvorite pretinac za akumulator. (⇒ 15.18)

### Provjera glavnog osigurača:

Glavni osigurač (150 ampera) nalazi se iza akumulatora.

- Demontirajte akumulator. (⇒ 15.19)

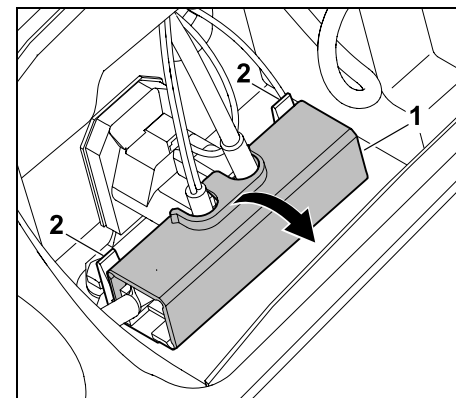

Otvorite poklopac (1) i pritom pritisnite spojnice (2) lagano prema natrag.



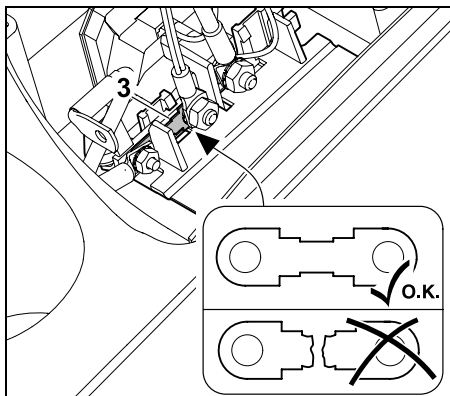

Vizualno provjerite je li osigurač (3) oštećen (pregorio). Ako je potrebno, neka osigurač (3) zamijeni ovlaštenu trgovca. Tvrtka STIHL preporučuje ovlaštenog STIHL trgovca.

- Ponovno zatvorite poklopac.
- Ugradite akumulator. (⇒ 15.19)

### 15.21 Punjenje akumulatora preko utikača za punjenje

Na utikač za punjenje mogu se priključiti STIHL uređaj za održavanje napunjenosti akumulatora ACB 010 ili STIHL uređaj za dijagnozu i punjenje ADL 012 (nisu sadržani u opsegu isporuke).

STIHL uređajem za održavanje napunjenosti akumulatora ACB 010 smije se isključivo održavati napunjenost. Uređajem za dijagnozu i punjenje ADL 012 moguće je održavanje napunjenosti i punjenje do punog kapaciteta (punjenje praznog akumulatora).



### Izbjegnite štete na uređaju!

Nikada nemojte puniti akumulator dok motor s unutarnjim izgaranjem radi.

Na utikač za punjenje smiju se priključiti isključivo STIHL uređaj za održavanje napunjenosti akumulatora ACB 010 ili STIHL uređaj za dijagnozu i punjenje ADL 012. Drugi punjači, posebice oni s višom strujom punjenja, mogu oštetiti uređaj.

Ako se akumulator puni pomoću drugih punjača, prije toga se mora demontirati.

### Prije priključivanja:

- Pročitajte napomene u uputama za uporabu STIHL punjača i pridržavajte se uputa.
- Pročitajte napomene u dodatnim uputama za akumulator i pridržavajte se uputa.

### Priključivanje:

- Isključite motor s unutarnjim izgaranjem. (⇒ 13.3)
- Aktivirajte parkirnu kočnicu. (⇒ 8.14)
- Otvorite poklopac motora. (⇒ 15.3)

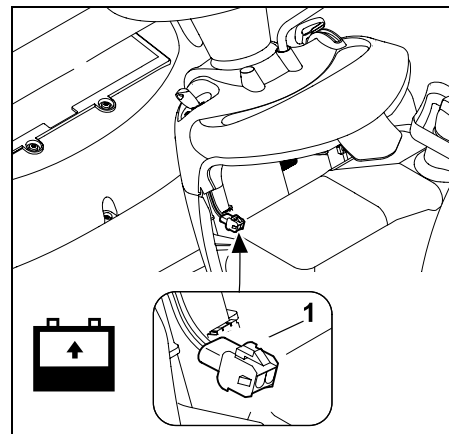

Na utikač za punjenje (1) priključite STIHL uređaj za održavanje napunjenosti akumulatora ACB 010 ili STIHL uređaj za dijagnozu i punjenje ADL 012.

### 15.22 Zamjena žarulje reflektora



Prilikom zamjene neispravnog rasvjetnog sredstva uvijek koristite žarulje 12V snage 6W.

### Naziv žarulje:

12V 6W BA9s

- Otvorite poklopac motora. (⇒ 15.3).

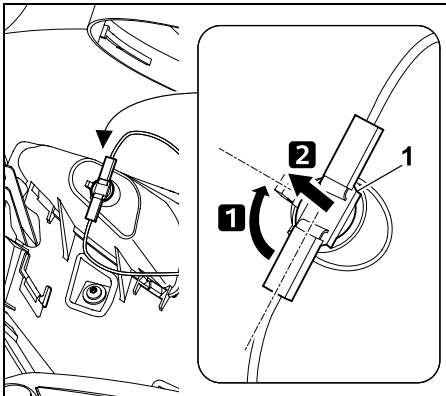

Okrenite grlo (1) oko 90° i izvucite ga van.

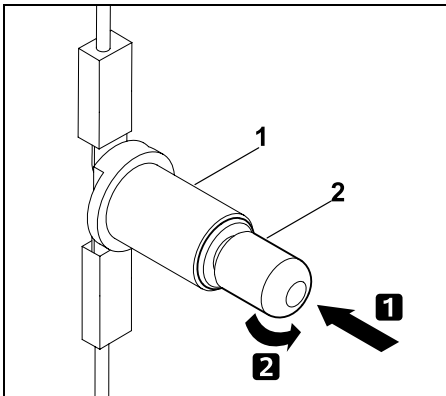

Pritisnite žarulju (2) u smjeru grla (1) i držite je. Pažljivo okrenite žarulju (2) i izvadite je.

- Umetnite žarulju obrnutim redoslijedom.

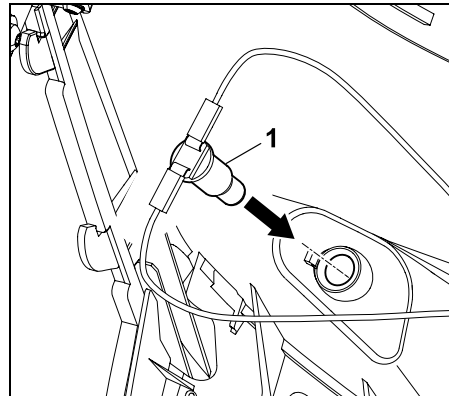

Utisnite grlo (1) u kućište reflektora.

- Zatvorite poklopac motora. (⇒ 15.4)

### 15.23 Motor s unutarnjim izgaranjem

Obratite pažnju na napomene za rukovanje i održavanje koje možete naći u priloženim uputama za uporabu motora s unutarnjim izgaranjem.

Za dugi vijek uporabe osobito su važni dostatna razina ulja te redovita zamjena filtera motornog ulja i zraka.

### 15.24 Mjenjač

Mjenjač ne zahtijeva održavanje. Prilikom redovnih kontrola uređaja, stručni serviseri provode potrebne radove na održavanju mjenjača (zamjenu ulja itd.).

### 15.25 Skladištenje

- Čuvajte uređaj u suhoj prostoriji u kojoj nema puno prašine izvan dohvata djece i osoba koje bi ga mogle koristiti bez dopuštenja.

- Eventualne smetnje na uređaju načelno treba ukloniti prije skladištenja jer na taj način uređaj uvijek održavamo u stanju sigurnom za uporabu.
- Zatvorite pipac za gorivo. (⇒ 15.7)
- Izvucite ključ za paljenje i pohranite ga tako da ne bude dostupan osobama koje bi ga mogle koristiti bez dopuštenja, a posebno djeci.

### 15.26 Priprema za duže razdoblje nekorištenja (npr. zimsku pauzu)

- Temeljito očistite cijeli uređaj. Osobito pažljivo očistite sve vanjske dijelove motora s unutarnjim izgaranjem i mjenjača (posebno rashladna rebra).
- Dobro nauljite, odnosno namastite sve pokretne dijelove.
- Ispustite gorivo iz spremnika za gorivo i ispraznite rasplinjač (npr. radom dok se ne isprazni).
- Aktivirajte parkirnu kočnicu. (⇒ 8.14)
- Obratite pozornost na napomene o pripremi za razdoblje nekorištenja u uputama za uporabu motora s unutarnjim izgaranjem.
- Provedite zamjenu motornog ulja (upute za uporabu motora s unutarnjim izgaranjem). (⇒ 15.9)
- Demontirajte akumulator. (⇒ 15.19)
- Pohranite potpuno napunjeni akumulator na sigurno mjesto u hladnoj i suhoj prostoriji izvan dohvata djece.

## 15.27 Nakon dužih pauzi (npr. zimske pauze)

- Provjerite napon akumulatora prije ugradnje. Ako je napon akumulatora niži od **11,5 V**, prije ugradnje dopunite akumulator do punog kapaciteta pomoću punjača akumulatora. (⇒ 15.21)
- Ugradite akumulator. (⇒ 15.19)
- Provjerite tlak u gumama kotača. (⇒ 15.16)
- Otvorite pipac za gorivo. (⇒ 15.7)
- Napunite gorivo. (⇒ 13.1)
- Provjerite razinu motornog ulja. (⇒ 15.8)

## 16. Transport



### Opasnost od ozljeda!

Prije transporta pažljivo pročitajte poglavlje „Za vašu sigurnost“, posebice potpoglavlje „Transport traktorske kosilice“ i pridržavajte se uputa. (⇒ 4.), (⇒ 4.3)

Utovarnom rampom vozite polako i posebno oprezno te vodite računa da kotači ne prijeđu preko bočnih rubova rampe – **opasnost od pada!** Nemojte naglo mijenjati brzinu ili smjer.



Po javnim prometnicama uređaj se smije transportirati samo pomoću odgovarajućeg vozila ili prikolice!  
**Vuču nije dopuštena!**

- Prije utovara odaberite najviši stupanj visine reza. (⇒ 13.6)

- Poduprite prikolicu na prednjoj strani tako da se ne može prevrnuti zbog težine uređaja.
- Za utovar koristite odgovarajuću podiznu napravu, odnosno odgovarajuće i stabilne utovarne rampe dovoljne širine.
- Pozicionirajte utovarne rampe tako da budu stabilne i pričvrstite ih – vodite računa o osovinskom razmaku i širini traga traktorske kosilice. (⇒ 22.)
- Pripazite na ravnomjernu raspodjelu opterećenja na prikolici.
- Nakon utovara odaberite najniži stupanj visine reza. (⇒ 13.6)
- Isključite motor s unutarnjim izgaranjem. (⇒ 13.3)
- Pomaknite uređaj do kraja prema naprijed tako da branik dodiruje preklopnu stranicu prikolice odnosno vozila.
- Aktivirajte parkirnu kočnicu. (⇒ 8.14)
- Zatvorite pipac za gorivo. (⇒ 15.7)
- Vežite prednji branik uređaja za preklopnu stranicu prikolice, odnosno vozila odgovarajućim sredstvima za pričvršćivanje (remen, uže i sl.) i osigurajte uređaj.
- Na kotače dodatno postavite klinove (nisu sadržani u opsegu isporuke) kako biste spriječili nehotično pomicanje.

## 17. Uobičajeni rezervni dijelovi

Vijak noža:  
9010 345 2430

Stezna podloška:  
0000 702 6600

### RT 5097, RT 5097 C, RT 5097 Z:

Desni nož za košnju:

6160 702 0105

Lijevi nož za košnju:

6160 702 0100

### RT 5112 Z, RT 6112 C, RT 6112 ZL:

Desni nož za košnju:

6170 702 0135

Lijevi nož za košnju:

6170 702 0130

### RT 6127 ZL:

Desni nož za košnju:

6170 702 0145

Lijevi nož za košnju:

6170 702 0140



Zamijenite steznu podlošku prilikom svake montaže noževa, a vijak noža prilikom svake zamjene noža. Rezervni dijelovi mogu se nabaviti kod ovlaštenog STIHL trgovca.

## 18. Dodatni pribor

Za uređaj je dostupan sljedeći pribor. Detaljnije informacije možete dobiti od ovlaštenog STIHL trgovca, na internetu ([www.stihl.com](http://www.stihl.com)) ili u katalogu tvrtke STIHL.



Iz sigurnosnih se razloga s uređajem smije upotrebljavati samo pribor koji je odobrila tvrtka STIHL.

## 19. Zaštita okoliša

Pokošena trava ne baca se u otpad nego se kompostira. Pakiranje, uređaj i dodatni pribor proizvedeni su od reciklirajućih materijala i u skladu s time ih treba zbrinuti.



Razdvojenim, ekološkim zbrinjavanjem ostataka materijala potiče se ponovna upotreba sirovina. Iz tog se razloga uređaj zbrinjava na odgovarajući način nakon isteka uobičajenog vijeka trajanja.

Otpadne proizvode, kao što su staro ulje (motorno ulje, transmisijsko ulje), gorivo i akumulatori, uvijek zbrinite na stručan način. Pridržavajte se lokalnih propisa! Prije odlaganja uređaja potrebno je demontirati akumulatorsku bateriju.

Akumulatorsku bateriju nemojte baciti u kućni otpad, već je odnesite ovlaštenom trgovcu ili u reciklažno dvorište.

Za informacije o pravilnom odlaganju proizvoda u otpad obratite se centru za reciklažu ili svom ovlaštenom trgovcu. Tvrtka STIHL preporučuje ovlaštenog STIHL trgovca.

## 20. Minimaliziranje trošenja i izbjegavanje šteta

**Važne napomene za održavanje i njegu skupine proizvoda**

**Kosilica sa sjedalom vozača i motorom s unutarnjim izgaranjem (STIHL RT)**

Tvrtka STIHL ne preuzima odgovornost za materijalne štete i štete nanesene osobama koje su nastale zbog nepoštivanja naputaka u uputama za rukovanje, posebice u vezi sa sigurnošću, rukovanjem i održavanjem ili zbog uporabe neodobrenih dogradnih ili rezervnih dijelova.

Molimo vas da svakako obratite pozornost na sljedeće važne napomene kako biste izbjegli oštećenja i pretjerano trošenje svojeg uređaja STIHL:

### 1. Potrošni dijelovi

Neki dijelovi uređaja STIHL podliježu uobičajenom trošenju čak i pri pravilnoj uporabi te se, ovisno o načinu i duljini uporabe, moraju pravodobno zamijeniti.

Između ostalog, u to se ubrajaju :

- Nož za košnju
- Košara za travu
- Klinasti remen
- Zupčasti remen
- Utični osigurači
- Akumulator
- Gume, kotači
- Svjećica

### 2. Pridržavanje specifikacija navedenih u ovim uputama za uporabu

Korištenje, održavanje i skladištenje uređaja STIHL morate dosljedno provoditi kako je opisano u ovim uputama za uporabu. Za bilo kakvu štetu koja je nastala uslijed nepoštivanja sigurnosnih mjera te napomena za rukovanje i održavanje odgovornost snosi sam korisnik.

To se osobito odnosi na:

- neprimjerenu, odnosno neodgovarajuću uporabu proizvoda,
- uporabu pogonskih tvari koje nije odobrila tvrtka STIHL (za maziva, benzin i motorno ulje pogledajte specifikacije proizvođača motora s unutarnjim izgaranjem),
- izmjene na proizvodu koje nije odobrila tvrtka STIHL,
- uporabu alata ili pribora koji nije dopušten za uređaj, koji ne odgovara ili je loše kvalitete,

- uporabu proizvoda u sportske ili natjecateljske svrhe,
- posljedične štete nastale uporabom proizvoda s neispravnim dijelovima.

### 3. Radovi na održavanju

Redovito provodite sve radove navedene u odlomku „Održavanje“.

Ako korisnik ne može sam obaviti radove na održavanju, treba se obratiti ovlaštenom trgovcu.

STIHL preporučuje obavljanje radova održavanja i popravaka samo kod ovlaštenih STIHL trgovaca.

Ovlašteni STIHL trgovci redovito se školuju i raspolazu tehničkim informacijama.

Nepridržavanje navedenih mjera može prouzročiti štete za koje, u tom slučaju, odgovornost snosi sam korisnik.

Između ostaloga, u to se ubraja sljedeće:

- Korozija i druga oštećenja koja su nastala zbog neodgovarajućeg skladištenja uređaja.
- Štete na uređaju zbog uporabe rezervnih dijelova slabije kvalitete.
- Štete nastale kao posljedica nepravodobnog ili nedovoljnog održavanja, odnosno štete nastale zbog održavanja ili popravaka koji nisu obavljani u ovlaštenim servisnim radionicama.

## 21. EU izjava o usklađenosti

### 21.1 Kosilica sa sjedalom vozača i motorom s unutarnjim izgaranjem (STIHL RT)

STIHL Tirol GmbH  
Hans Peter Stihl-Straße 5  
6336 Langkampfen  
Austrija

izjavljujemo uz punu odgovornost da stroj

Kosilica sa sjedalom vozača i motorom s unutarnjim izgaranjem (STIHL RT),

**Robna marka:** STIHL

Vrsta: RT 5097.0  
RT 5097.0 C  
RT 5097.0 Z  
RT 5112.0 Z

Serijska oznaka 6160

**Robna marka:** STIHL

Vrsta: RT 6112.0 C  
RT 6112.0 ZL  
RT 6127.0 ZL

Serijska oznaka 6170

ispunjava sljedeće direktive EZ-a:  
2011/65/EU, 2000/14/EC, 2014/30/EU,  
2006/42/EC, 2006/66/EC

Proizvod je razvijen u skladu sa sljedećim normama:  
EN ISO 5395-1, EN ISO 5395-3

Za razvoj i proizvodnju proizvoda vrijede verzije normi koje su na snazi na dan proizvodnje.

Primijenjeni postupak procjene usklađenosti:

Dodatak VIII (2000/14/EC)

Naziv i adresa prijavljenog tijela:

TÜV Rheinland LGA Products GmbH  
Tillystraße 2  
D-90431 Nürnberg

Izrada i pohrana tehničke dokumentacije:  
Sven Zimmermann  
STIHL Tirol GmbH

Godina proizvodnje i broj stroja navedeni su na natpisnoj pločici uređaja.

#### Izmjerena razina zvučne snage:

RT 5097.0	99,4 dB(A)
RT 5097.0 C	
RT 5097.0 Z	
RT 5112.0 Z	99,8 dB(A)
RT 6112.0 C	
RT 6112.0 ZL	
RT 6127.0 ZL	104,8 dB(A)

#### Jamčena razina zvučne snage:

RT 5097.0	100 dB(A)
RT 5097.0 C	
RT 5097.0 Z	
RT 5112.0 Z	
RT 6112.0 C	
RT 6112.0 ZL	
RT 6127.0 ZL	105 dB(A)

Langkampfen,  
2021-01-02 (GGGG-MM-DD)

STIHL Tirol GmbH

zastupa



Matthias Fleischer, Voditelj odjela za istraživanje i razvoj

zastupa



Sven Zimmermann, Voditelj odjela za osiguranje i unapređenje kvalitete

### 21.2 Servisa - Rezervni dijelovi

STIHL Tirol GmbH obvezuje se da će preko svog uvoznika opskrbljivati tržište rezervnim dijelovima i servisom sljedećih 7 godina. Uvoznik je trenutno UNIKOMERC - UVOZ d.o.o.

### 21.3 Adresa glavne uprave tvrtke STIHL

ANDREAS STIHL AG & Co. KG  
Postfach 1771  
D-71301 Waiblingen

### 21.4 Adrese distributera STIHL

NJEMAČKA

STIHL Vertriebszentrale AG & Co. KG  
Robert-Bosch-Straße 13  
64807 Dieburg  
Telefon: +49 6071 3055358

#### AUSTRIJA

STIHL Ges.m.b.H.  
Fachmarktstraße 7  
2334 Vösendorf  
Telefon: +43 1 86596370

#### ŠVICARSKA

STIHL Vertriebs AG  
Isenrietstraße 4  
8617 Mönchaltorf  
Telefon: +41 44 9493030

#### ČEŠKA REPUBLIKA

Andreas STIHL, spol. s r.o.  
Chrlická 753  
664 42 Modřice

---

#### 21.5 Adrese uvoznika STIHL

##### BOSNA I HERCEGOVINA

UNIKOMERC d. o. o.  
Bišće polje bb  
88000 Mostar  
Telefon: +387 36 352560  
Faks: +387 36 350536

##### HRVATSKA

UNIKOMERC - UVOZ d.o.o.  
Sjedište:  
Amruševa 10, 10000 Zagreb  
Prodaja:  
Ulica Kneza Ljudevita Posavskog 56,  
10410 Velika Gorica  
Telefon: +385 1 6370010  
Faks: +385 1 6221569

##### TURSKA

SADAL TARIM MAKİNALARI DIŞ  
TİCARET A.Ş.  
Alsancak Sokak, No:10 I-6 Özel Parsel  
34956 Tuzla, İstanbul  
Telefon: +90 216 394 00 40  
Faks: +90 216 394 00 44

## 22. Tehnički podaci

### RT 5097.0, RT 5097.0 C, RT 5097.0 Z, RT 5112.0 Z, RT 6112.0 C, RT 6112.0 ZL, RT 6127.0 ZL:

Motor, izvedba	4-taktni motor s unutarnjim sagorijevanjem
Spremnik za gorivo	9 l
Naprava za pokretanje	Električno pokretanje - ključ za paljenje
Vrsta akumulatorske baterije	olovna
– Nazivni napon	12 V
Rezna naprava	2 ravna noža
Moment pritezanja vijaka noževa	65 - 70 Nm
Pogon na stražnje kotače	bez stupnjeva prema naprijed/bez stupnjeva unatrag

### RT 5097.0:

Serijska oznaka	6160
Tip motora	B&S Serija 3130
Obujam	344 ccm
Nazivna snaga kod nazivnog broja okretaja	6,5 - 2750 kW - o/min
Izlazni broj okretaja	2750 o/min

### RT 5097.0:

Širina reza	95 cm
Pogon ravnog noža	asinkroni
Visina reza	8 položaja 30 - 100 mm
Prednji kotači, tlak zraka	15x6.00-6, 0,8 - 1,0 bara
Stražnji kotači, tlak zraka	18x8.50-8, 0,6 - 0,8 bara
Zapremina košare za travu	250 l
Težina s kutijom s nožem za košnju i praznom košarom za travu	228 kg
Prema Direktivi 2000/14/EC:	
Jamčena razina zvučne snage $L_{WA}$	100 dB(A)
Prema Direktivi 2006/42/EC:	
Razina zvučnog tlaka na radnom mjestu	
$L_{pA}$	86 dB(A)
Nesigurnost $K_{pA}$	2 dB(A)
Prema EN ISO 5395-1/-3, EN 1032:	
Vibracije na sjedalu (ubrzanje cijelog tijela) $a_w$	0,98 m/s <sup>2</sup>
Nesigurnost $K_w$	0,49 m/s <sup>2</sup>
Prema EN ISO 5395-1/-3, EN 20643:	
Vibracije na upravljaču $a_{hw}$	2,60 m/s <sup>2</sup>
Nesigurnost $K_{hw}$	1,30 m/s <sup>2</sup>
Navedena karakteristična vrijednost vibracija prema EN 12096	
<b>RT 5097.0 C:</b>	
Serijska oznaka	6160
Tip motora	B&S Serija 4155
Obujam	500 ccm

**RT 5097.0 C:**

Nazivna snaga kod nazivnog broja okretaja	8,2 - 2750 kW - o/min
Izlazni broj okretaja	2750 o/min
Širina reza	95 cm
Pogon ravnog noža	asinkroni
Visina reza	8 položaja 30 - 100 mm
Prednji kotači, tlak zraka	15x6.00-6, 0,8 - 1,0 bara
Stražnji kotači, tlak zraka	18x8.50-8, 0,6 - 0,8 bara
Zapremina košare za travu	250 l
Težina s kutijom s nožem za košnju i praznom košarom za travu	231 kg
Prema Direktivi 2000/14/EC:	
Jamčena razina zvučne snage $L_{WAAd}$	100 dB(A)
Prema Direktivi 2006/42/EC:	
Razina zvučnog tlaka na radnom mjestu	
$L_{pA}$	86 dB(A)
Nesigurnost $K_{pA}$	2 dB(A)
Prema EN ISO 5395-1/-3, EN 1032:	
Vibracije na sjedalu (ubrzanje cijelog tijela) $a_w$	0,98 m/s <sup>2</sup>
Nesigurnost $K_w$	0,49 m/s <sup>2</sup>
Prema EN ISO 5395-1/-3, EN 20643:	
Vibracije na upravljaču $a_{hw}$	2,60 m/s <sup>2</sup>
Nesigurnost $K_{hw}$	1,30 m/s <sup>2</sup>
Navedena karakteristična vrijednost vibracija prema EN 12096	

**RT 5097.0 Z:**

Serijska oznaka	6160
Tip motora	B&S Serija 7160
Obujam	656 ccm
Nazivna snaga kod nazivnog broja okretaja	8,7 - 2750 kW - o/min
Izlazni broj okretaja	2750 o/min
Širina reza	95 cm
Pogon ravnog noža	asinkroni
Visina reza	8 položaja 30 - 100 mm
Prednji kotači, tlak zraka	15x6.00-6, 0,8 - 1,0 bara
Stražnji kotači, tlak zraka	18x8.50-8, 0,6 - 0,8 bara
Zapremina košare za travu	250 l
Težina s kutijom s nožem za košnju i praznom košarom za travu	236 kg
Prema Direktivi 2000/14/EC:	
Jamčena razina zvučne snage $L_{WAAd}$	100 dB(A)
Prema Direktivi 2006/42/EC:	
Razina zvučnog tlaka na radnom mjestu	
$L_{pA}$	86 dB(A)
Nesigurnost $K_{pA}$	2 dB(A)
Prema EN ISO 5395-1/-3, EN 1032:	
Vibracije na sjedalu (ubrzanje cijelog tijela) $a_w$	0,98 m/s <sup>2</sup>
Nesigurnost $K_w$	0,49 m/s <sup>2</sup>
Prema EN ISO 5395-1/-3, EN 20643:	
Vibracije na upravljaču $a_{hw}$	2,20 m/s <sup>2</sup>

**RT 5097.0 Z:**

Nesigurnost $K_{hw}$	1,10 m/s <sup>2</sup>
Navedena karakteristična vrijednost vibracija prema EN 12096	

**RT 5112.0 Z:**

Serijska oznaka	6160
Tip motora	B&S Serija 7160
Obujam	656 ccm
Nazivna snaga kod nazivnog broja okretaja	8,7 - 2700 kW - o/min
Izlazni broj okretaja	2700 o/min
Širina reza	110 cm
Pogon ravnog noža	sinkroni
Visina reza	8 položaja 30 - 100 mm
Prednji kotači, tlak zraka	15x6.00-6, 0,8 - 1,0 bara
Stražnji kotači, tlak zraka	18x8.50-8, 0,6 - 0,8 bara
Zapremina košare za travu	350 l
Težina s kutijom s nožem za košnju i praznom košarom za travu	246 kg
Prema Direktivi 2000/14/EC:	
Jamčena razina zvučne snage $L_{WAAd}$	100 dB(A)
Prema Direktivi 2006/42/EC:	
Razina zvučnog tlaka na radnom mjestu	
$L_{pA}$	86 dB(A)
Nesigurnost $K_{pA}$	2 dB(A)
Prema EN ISO 5395-1/-3, EN 1032:	
Vibracije na sjedalu (ubrzanje cijelog tijela) $a_w$	0,98 m/s <sup>2</sup>

**RT 5112.0 Z:**

Nesigurnost $K_w$	0,49 m/s <sup>2</sup>
Prema EN ISO 5395-1/-3, EN 20643:	
Vibracije na upravljaču $a_{hw}$	4,40 m/s <sup>2</sup>
Nesigurnost $K_{hw}$	2,20 m/s <sup>2</sup>
Navedena karakteristična vrijednost vibracija prema EN 12096	

**RT 6112.0 C:**

Serijska oznaka	6170
Tip motora	B&S Serija 4175
Obujam	500 ccm
Nazivna snaga kod nazivnog broja okretaja	8,7 - 2550 kW - o/min
Izlazni broj okretaja	2550 o/min
Širina reza	110 cm
Pogon ravnog noža	sinkroni
Visina reza	8 položaja 30 - 100 mm
Prednji kotači, tlak zraka	15x6.00-6, 0,8 - 1,0 bara
Stražnji kotači, tlak zraka	18x8.50-8, 0,6 - 0,8 bara
Zapremina košare za travu	350 l
Težina s kutijom s nožem za košnju i praznom košarom za travu	247 kg
Prema Direktivi 2000/14/EC:	
Jamčena razina zvučne snage $L_{WAAd}$	100 dB(A)
Prema Direktivi 2006/42/EC:	
Razina zvučnog tlaka na radnom mjestu	
$L_{pA}$	86 dB(A)
Nesigurnost $K_{pA}$	2 dB(A)

**RT 6112.0 Z:**

Prema EN ISO 5395-1/-3, EN 1032:	
Vibracije na sjedalu (ubrzanje cijelog tijela) $a_w$	0,50 m/s <sup>2</sup>
Nesigurnost $K_w$	0,25 m/s <sup>2</sup>
Prema EN ISO 5395-1/-3, EN 20643:	
Vibracije na upravljaču $a_{hw}$	4,40 m/s <sup>2</sup>
Nesigurnost $K_{hw}$	2,20 m/s <sup>2</sup>
Navedena karakteristična vrijednost vibracija prema EN 12096	

**RT 6112.0 ZL:**

Serijska oznaka	6170
Tip motora	B&S Serija 7160
Obujam	656 ccm
Nazivna snaga kod nazivnog broja okretaja	8,7 - 2700 kW - o/min
Izlazni broj okretaja	2700 o/min
Širina reza	110 cm
Pogon ravnog noža	sinkroni
Visina reza	8 položaja 30 - 110 mm
Prednji kotači, tlak zraka	16x7.50-8, 0,8 - 1,0 bara
Stražnji kotači, tlak zraka	20x10.00-8, 0,6 - 0,8 bara
Zapremina košare za travu	350 l
Težina s kutijom s nožem za košnju i praznom košarom za travu	263 kg
Prema Direktivi 2000/14/EC:	
Jamčena razina zvučne snage $L_{WAAd}$	100 dB(A)
Prema Direktivi 2006/42/EC:	

**RT 6112.0 ZL:**

Razina zvučnog tlaka na radnom mjestu	
$L_{pA}$	86 dB(A)
Nesigurnost $K_{pA}$	2 dB(A)
Prema EN ISO 5395-1/-3, EN 1032:	
Vibracije na sjedalu (ubrzanje cijelog tijela) $a_w$	0,50 m/s <sup>2</sup>
Nesigurnost $K_w$	0,25 m/s <sup>2</sup>
Prema EN ISO 5395-1/-3, EN 20643:	
Vibracije na upravljaču $a_{hw}$	4,40 m/s <sup>2</sup>
Nesigurnost $K_{hw}$	2,20 m/s <sup>2</sup>
Navedena karakteristična vrijednost vibracija prema EN 12096	
<b>RT 6127.0 ZL:</b>	
Serijska oznaka	6170
Tip motora	B&S Serija 8240
Obujam	725 ccm
Nazivna snaga kod nazivnog broja okretaja	14,7 - 3000 kW - o/min
Izlazni broj okretaja	3000 o/min
Širina reza	125 cm
Pogon ravnog noža	sinkroni
Visina reza	8 položaja 30 - 110 mm
Prednji kotači, tlak zraka	16x7.50-8, 0,8 - 1,0 bara
Stražnji kotači, tlak zraka	20x10.00-8, 0,6 - 0,8 bara
Zapremina košare za travu	350 l
Težina s kutijom s nožem za košnju i praznom košarom za travu	269 kg



**RT 6127.0 ZL:**

Prema Direktivi 2000/14/EC:

Jamčena razina

zvučne snage  $L_{WAAd}$  105 dB(A)

Prema Direktivi 2006/42/EC:

Razina zvučnog tlaka

na radnom mjestu

$L_{pA}$  88 dB(A)

Nesigurnost  $K_{pA}$  2 dB(A)

Prema EN ISO 5395-1/-3, EN 1032:

Vibracije na sjedalu

(ubrzanje cijelog

tijela)  $a_w$  0,50 m/s<sup>2</sup>

Nesigurnost  $K_w$  0,25 m/s<sup>2</sup>

Prema EN ISO 5395-1/-3, EN 20643:

Vibracije na

upravljaču  $a_{hw}$  4,40 m/s<sup>2</sup>

Nesigurnost  $K_{hw}$  2,20 m/s<sup>2</sup>

Navedena karakteristična vrijednost

vibracija prema EN 12096

## 22.1 Dimenzije

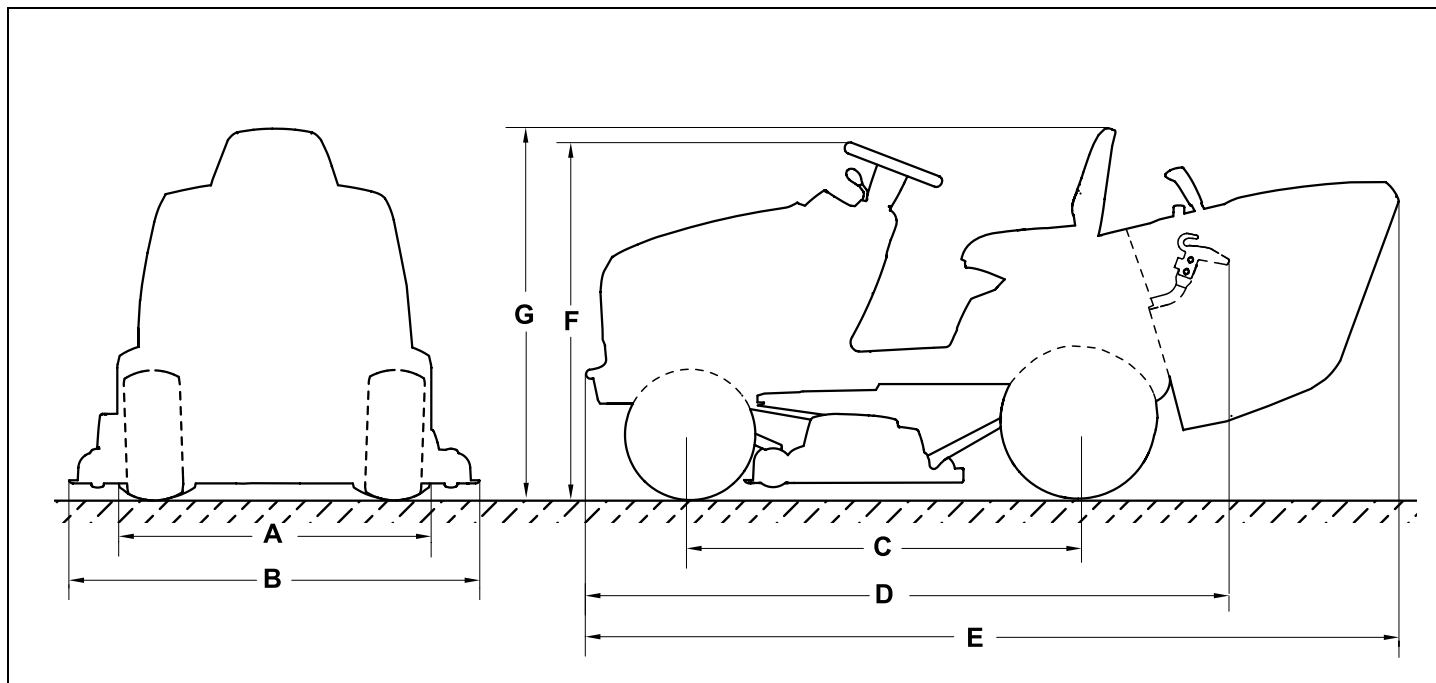

RT 5097.0, RT 5097.0 C, RT 5097.0 Z,  
RT 5112.0 Z, RT 6112.0 C:

**A=96,8 cm**

RT 6112.0 ZL, RT 6127.0 ZL:

**A=98,7 cm**

RT 5097.0, RT 5097.0 C, RT 5097.0 Z:

**B=100,6 cm**

RT 5112.0 Z, RT 6112.0 C, RT 6112.0 ZL:

**B=116,9 cm**

RT 6127.0 ZL:

**B=131,8 cm**

**C=125 cm**

**D=206 cm**

RT 5097.0, RT 5097.0 C, RT 5097.0 Z:

**E=241,6 cm**

RT 5112.0 Z, RT 6112.0 C, RT 6112.0 ZL,  
RT 6127.0 ZL:

**E=260,3 cm**

RT 5097.0, RT 5097.0 C, RT 5097.0 Z,  
RT 5112.0 Z, RT 6112.0 C:

**F=111 cm**

RT 6112.0 ZL, RT 6127.0 ZL:

**F=113 cm**

RT 5097.0, RT 5097.0 C, RT 5097.0 Z,  
RT 5112.0 Z, RT 6112.0 C:

**G=116 cm**

RT 6112.0 ZL, RT 6127.0 ZL:

**G=118 cm**

## 22.2 REACH

REACH označava uredbu EU o registraciji, evaluaciji i autorizaciji kemikalija.

Informacije o ispunjavanju REACH uredbe (EZ) br. 1907/2006 navedene su na stranici [www.stihl.com/reach](http://www.stihl.com/reach)

## 23. Traženje pogrešaka

✘ Eventualno potražite ovlaštenog trgovca, STIHL preporučuje ovlaštenog STIHL trgovca.

📖 Razina motornog ulja (vidi upute za uporabu motora s unutarnjim izgaranjem).

### Smetnja:

Pokretač se okreće, motor s unutarnjim izgaranjem se ne pokreće.

### Mogući uzrok:

- Ručica gasa u položaju MIN.
- Nije odabran položaj prigušnice (ručica gasa), odnosno nije aktiviran gumb prigušnice.
- Nema goriva u spremniku.
- Pipac za gorivo zatvoren.
- Nedovoljan dovod goriva.
- Svjećica začađena ili oštećena.
- Pogrešan razmak elektroda.
- Utikač svjeće izvučen iz svjeće.
- Motor s unutarnjim izgaranjem je „zagušen“ zbog više pokušaja pokretanja.
- Zračni filter je začepljen.
- Akumulator skoro prazan.

### Pomoć:

- Pomaknite ručicu gasa u položaj MAX.
- Pomaknite ručicu gasa u položaj prigušnice (⇒ 8.2), odnosno aktivirajte gumb prigušnice. (⇒ 8.4)
- Dopunite gorivo.
- Otvorite pipac za gorivo. (⇒ 15.7)
- Provjerite filter goriva. (📖)
- Očistite ili zamijenite svjeću. (📖)
- Namjestite razmak elektroda. (✘)
- Utaknite utikač svjeće; provjerite spoj između kabela paljenja i utikača. (✘)

- Odvrnite svjeću i osušite je; pomaknite ručicu gasa u položaj MIN i više puta ponovite postupak pokretanja dok je svjeća izvađena; uvrnite svjeću i utaknite utikač svjeće. (📖)
- Očistite zračni filter. (📖)
- Provjerite stanje napunjenosti akumulatora i po potrebi napunite akumulator. (⇒ 15.21)

### Smetnja:

Pokretač ne funkcionira.

### Mogući uzrok:

- Sigurnosne naprave blokiraju pokretač.
- Akumulator nije priključen ili je neispravno priključen.
- Akumulator je potpuno prazan ili nije dovoljno napunjen.
- Glavni osigurač (150 A) neispravan.
- Pogrešan priključak mase na motoru s unutarnjim izgaranjem ili na šasiji.
- Pokretač neispravan.

### Pomoć:

- Obratite pažnju na sve sigurnosne naprave. (⇒ 12.)
- Provjerite priključke akumulatora. (⇒ 15.19)
- Napunite akumulator. (⇒ 15.21)
- Zamijenite glavni osigurač. (✘)
- Provjerite priključni kabel na akumulatoru i šasiji. (✘)
- Popravite pokretač. (✘)

### Smetnja:

Otežano pokretanje ili slabljenje snage motora s unutarnjim izgaranjem.

### Mogući uzrok:

- Voda u spremniku goriva ili rasplinjaču; rasplinjač je začepljen.
- Spremnik goriva je prljav.
- Zračni filter je prljav.
- Svjeća je začađena.

- Košnja previsoke ili previše vlažne trave.

### Pomoć:

- Ispraznite spremnik goriva; očistite spremnik goriva, vod goriva i rasplinjač. (✘)
- Očistite spremnik goriva. (✘)
- Očistite/zamijenite zračni filter. (📖)
- Očistite svjeću. (📖)
- Prilagodite visinu reza i brzinu vožnje uvjetima košnje.

### Smetnja:

Motor s unutarnjim izgaranjem previše se zagrijava.

### Mogući uzrok:

- Rashladna rebra prljava.
- Preniska razina motornog ulja.
- Klinasti remen istrošen.

### Pomoć:

- Očistite rashladna rebra. (📖)
- Provjerite razinu motornog ulja i dopunite motorno ulje. (⇒ 15.8)
- Zamijenite klinasti remen. (✘)

### Smetnja:

Uređaj ne vozi.

### Mogući uzrok:

- Spojka mjenjača isključena.
- Klinasti remen (mjenjač) skinut.
- Klinasti remen (mjenjač) oštećen ili istrošen.
- Nedostaje dosjedna opruga između stražnje osovine i kotača.

### Pomoć:

- Uključite spojku mjenjača (stremenasta poluga slobodnog hoda mjenjača). (⇒ 8.18)
- Objesite klinasti remen (mjenjač). (✘)
- Zamijenite klinasti remen (mjenjač). (✘)

- Montirajte dosjednu oprugu. (⇒ 15.15)

---

**Smetnja:**

Snažne vibracije za vrijeme rada.

**Mogući uzrok:**

- Noževi za košnju su neuravnoteženi zbog pogrešnog oštrenja ili oštećenja.
- Vijci noževa nisu dovoljno čvrsto stegnuti.
- Pričvrсни elementi motora s unutarnjim izgaranjem nisu dovoljno čvrsto stegnuti.
- Klinasti, odnosno zupčasti remen oštećen.

**Pomoć:**

- Ponovno naoštrite i uravnotežite noževe za košnju, odnosno zamijenite ih. (⇒ 15.13)
- Stegnite vijke noževa vodeći pritom računa o momentima pritezanja. (⇒ 15.13)
- Stegnite pričvrсне elemente motora s unutarnjim izgaranjem. (✘)
- Zamijenite klinasti, odnosno zupčasti remen. (✘)

---

**Smetnja:**

Neuredan rez, trava žuti nakon košnje.

**Mogući uzrok:**

- Noževi za košnju tupi ili istrošeni.
- Previsoka brzina vožnje u odnosu na uvjete košnje (visinu reza, svojstva travnjaka).
- Nije namješten maksimalan broj okretaja motora (ručica gasa nije u položaju MAX).
- Kutija s nožem za košnju nije pravilno namještena.
- Kanal za izbacivanje začepljen.

- Kutija s nožem za košnju zaprljana je ostacima trave (naslage s unutarnje strane kućišta kutije s nožem za košnju).

**Pomoć:**

- Naoštrite ili zamijenite noževe za košnju (obratite pozornost na granice istrošenosti). (⇒ 15.13)
- Smanjite brzinu vožnje ili odaberite višu visinu reza.
- Pomaknite ručicu gasa u položaj MAX. (⇒ 8.2), (⇒ 8.3)
- Provjerite je li kutija s nožem za košnju pravilno namještena i po potrebi je namjestite. (⇒ 15.14)
- Skinite košaru za travu i uklonite ostatke trave iz kanala za izbacivanje.
- Očistite unutarnju stranu kutije s nožem za košnju.

---

**Smetnja:**

Kanal za izbacivanje začepljen.

**Mogući uzrok:**

- Krila noževa za košnju oštećena ili istrošena.
- Košnja previsoke ili previše vlažne trave.
- Previsoka brzina vožnje u odnosu na namještenu visinu reza.
- Nije namješten maksimalan broj okretaja motora (ručica gasa nije u položaju MAX).
- Osjetnik razine napunjenosti pogrešno namješten.

**Pomoć:**

- Zamijenite noževe za košnju. (⇒ 15.13)
- Pokosite travnjak dva puta: 1. košnja na najvišem stupnju visine reza, 2. košnja na željenoj visini reza.
- Smanjite brzinu vožnje ili odaberite višu visinu reza.
- Pomaknite ručicu gasa u položaj MAX. (⇒ 8.2), (⇒ 8.3)

- Namjestite osjetnik razine napunjenosti (do kraja izvucite kliznik). (⇒ 8.19)

---

**Smetnja:**

Košara za travu ne puni se potpuno.

**Mogući uzrok:**

- Osjetnik razine napunjenosti nije pravilno namješten.
- Odabrana je preniska visina reza.
- Trava je previše vlažna i zbog toga suviše teška da bi je zračna struja mogla prenositi kanalom za izbacivanje u košaru za travu.
- Noževi za košnju su tupi ili istrošeni.
- Trava je previsoka.
- Začepljene su rupice za zrak na košari za travu (kroz košaru za travu ne prolazi zrak).
- Kanal za izbacivanje ili kutija s nožem za košnju (unutarnja strana) zaprljani su nataloženim ostacima trave (ostaci trave od posljednje košnje).

**Pomoć:**

- Namjestite osjetnik razine napunjenosti. (⇒ 8.19)
- Odaberite višu visinu reza.
- Pričekajte da se travnata površina osuši.
- Naoštrite ili zamijenite noževe za košnju. (⇒ 15.13)
- Pokosite travnjak dva puta: 1. košnja na najvišem stupnju visine reza, 2. košnja na željenoj visini reza.
- Očistite košaru za travu (očistite otvore za prolaz zraka).
- Očistite kanal za izbacivanje ili unutarnju stranu kutije s nožem za košnju.

---

**Smetnja:**

Osjetnik razine napunjenosti (košara za travu) ne reagira ispravno.

**Mogući uzrok:**

- Osjetnik razine napunjenosti (košara za travu) zaprljan je ostacima trave.
- Osjetnik razine napunjenosti (košara za travu) nije ispravno namješten.
- Brzine vožnje je prevelika.

**Pomoć:**

- Očistite osjetnik razine napunjenosti i provjerite pokretljivost.
- Namjestite osjetnik razine napunjenosti (košara za travu). (⇒ 8.19)
- Prilagodite visinu košnje i brzinu vožnje uvjetima na terenu (smanjite brzinu vožnje).

---

**Smetnja:**

Noževi za košnju se ne uključuju, odnosno ne okreću se.

**Mogući uzrok:**

- Sigurnosne naprave sprječavaju uključivanje noževa za košnju.
- Klinasti remen (kutija s nožem za košnju) istrošen, skinut ili oštećen.

**Pomoć:**

- Provjerite jesu li ispunjeni svi sigurnosni preduvjeti za uključivanje noževa za košnju. (⇒ 12.)
- Provjerite klinasti remen (kutija s nožem za košnju) i po potrebi ga zamijenite. (✘)

---

**Smetnja:**

Motor s unutarnjim izgaranjem zaustavlja se prilikom uključivanja kutije s nožem za košnju.

**Mogući uzrok:**

- Korisnik ne sjedi ili ne sjedi pravilno na sjedalu vozača.
- Prekidač košare za travu, odnosno prekidač kanala za izbacivanje nije aktiviran ili je u kvaru.
- Kontaktni prekidač sjedala ili pripadajući kabeli su neispravni.

**Pomoć:**

- Sjednite na sjedalo vozača ili promijenite položaj sjedenja.
- Montirajte košaru za travu, odnosno deflektor (dodatni pribor), provjerite ima li kanalni otvor za izbacivanje pravilan dosjed (⇒ 15.6), popravite / zamijenite prekidač ili kabel. (✘)
- Popravite / zamijenite kontaktni prekidač sjedala ili kabele. (✘)

---

**Smetnja:**

Kutija s nožem za košnju razdvaja se od pogona prilikom košnje vožnjom unatrag.

**Mogući uzrok:**

- Sigurnosni prekidač za košnju unatrag nije aktiviran.

**Pomoć:**

- Deblokirajte nož za košnju unutar zadanog vremena (5 sekundi prije do 1 sekundu nakon priključivanja na pogon, odnosno promjene smjera vožnje). (⇒ 8.8)

---

**Smetnja:**

Motor s unutarnjim izgaranjem zaustavlja se prilikom napuštanja sjedala vozača.

**Mogući uzrok:**

- Parkirna kočnica nije aktivirana.
- Kutija s nožem za košnju priključena je na pogon (sigurnosna naprava).

**Pomoć:**

- Aktivirajte parkirnu kočnicu prije napuštanja sjedala vozača. (⇒ 8.14)
- Razdvojite kutiju s nožem za košnju od pogona prije napuštanja sjedala vozača. (⇒ 8.5), (⇒ 8.6)

---

**Smetnja:**

Na zaslonu trepće tekst ERROR, u kratkim razmacima sviraju 3 uzastopna zvučna signala.

**Mogući uzrok:**

- Kvar na kontaktnom prekidaču sjedala ili na elektrici (kratki spoj).

**Pomoć:**

- Okrenite ključ za paljenje u položaj „Motor s unutarnjim izgaranjem isključen“, provedite samodijagnozu. (⇒ 9.1)

---

**Smetnja:**

Svira trajni zvučni signal.

**Mogući uzrok:**

- Košara za travu je puna.
- Smetnja na elektrici.
- Akumulator priključen na pogrešne polove.

**Pomoć:**

- Razdvojite kutiju s nožem za košnju od pogona i ispraznite košaru za travu. (⇒ 13.9)

- Okrenite ključ za paljenje u položaj „Motor s unutarnjim izgaranjem isključen“, provedite samodijagnozu. (⇒ 9.1)
- Provjerite polaritet priključaka akumulatora, eventualno pravilno priključite kabele. (⇒ 15.19)

## 24. Servisni plan

### 24.1 Potvrda predaje

**Model:** \_\_\_\_\_

**Serijski broj:**

□ □ □ □ □ □ □ □ □ □

**Datum:** | | | | | | | | | |

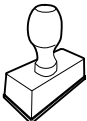

Sljedeći servis

**Datum:** | | | | | | | | | |

### 24.2 Potvrda servisa



Prilikom radova na održavanju dajte ove upute za uporabu svom ovlaštenom STIHL trgovcu. On na označenim poljima potvrđuje da su provedeni servisni radovi.

 Datum obavljenog servisa

 Datum sljedećeg servisa

## Mielos pirkėjos, mieli pirkėjai,

mes džiaugiamės, kad pasirinkote STIHL. Mes kuriame ir gaminame aukščiausios kokybės gaminius, kurie atitinka mūsų klientų poreikius. Taip atsiranda didelio patikimumo gaminiai net ir ekstremaliomis sąlygomis.

STIHL taip pat pasisako už aukštą serviso kokybę. Mūsų specializuoti pardavėjai garantuoja kompetetingas konsultacijas ir mokymus taip pat visapusišką techninę paramą.

Dėkojame, kad pasitikite mumis, ir linkime sėkmingai naudotis įsigytu STIHL gaminiu.

Dr. Nikolas Stihl

## Svarbu! PERSKAITYTI PRIEŠ NAUDOJIMĄ IR IŠSAUGOTI.

# 1. Turinys

<b>Apie šią naudojimo instrukciją</b>	<b>143</b>	„Choke“ mygtukas (RT 5097 Z, RT 5112 Z, RT 6112 ZL, RT 6127 ZL)	158
Bendroji informacija	143	Pjovimo įrangos jungiklis (RT 5097, RT 5097 C, RT 5097 Z, RT 5112 Z)	159
Paaiškinimai, kaip skaityti naudojimo instrukciją	143	Pjovimo įrangos mygtukas (RT 6112 C, RT 6112 ZL, RT 6127 ZL)	159
<b>Įrenginio aprašymas</b>	<b>144</b>	Greičio valdiklio mygtukas (RT 6112 ZL, RT 6127 ZL)	160
Vejos pjovimo traktorius	144	Pjovimo atbuline eiga apsauginis jungiklis	160
Prietaisų skydelis	146	Važiavimo krypties pasirinkimo svirtis	161
<b>Jūsų saugumui</b>	<b>147</b>	Vairas	161
Bendroji informacija	147	Vairuotojo sėdynės reguliavimas	161
Treniruotė – mokymasis naudotis įrenginiu	148	Greičio reguliavimo pedalas	162
Vejos pjovimo traktoriaus gabenimas	148	Stabdžio pedalas	162
Degalų pylimas – kaip elgtis, naudojant benzina	148	Stovėjimo stabdys	162
Apranga ir įranga	149	Pjovimo aukščio reguliavimo svirtis	163
Prieš darbą	149	Žolės surinkimo dėžės ištuštinimo svirtis	163
Darbo metu	150	Žolės surinkimo dėžės atsklendimo rankenėlė	164
Techninė priežiūra ir remontas	153	Pavarų dėžės laisvosios eigos rankenėlė	164
Laikymas ilgesnį laiką nenaudojant	154	Pripildymo lygio jutiklis (žolės surinkimo dėžės)	165
Utilizavimas	155	<b>Elektroninė įranga</b>	<b>165</b>
<b>Simbolių aprašymas</b>	<b>155</b>	Savaiminė diagnozė užvedant	166
<b>Komplektas</b>	<b>156</b>	Vejos pjovimo traktoriaus gedimas naudojant	166
<b>Darbai prieš pirmą kartą pradėdant naudoti</b>	<b>157</b>	Elektroninės įrangos gedimas	166
<b>Valdymo elementai</b>	<b>157</b>	<b>Ekranas RM 6112 C, RM 6112 ZL, RM 6127 ZL</b>	<b>166</b>
Uždegimo spynelė su šviesų jungikliu	157	5 simbolių rodmuo	167
Akceleratoriaus rankenėlė su „Choke“ (lengvo užvedimo) funkcija (RT 5097, RT 5097 C, RT 6112 C)	157	Mygtukas „Set“	167
Akceleratoriaus rankenėlė (RT 5097 Z, RT 5112 Z, RT 6112 ZL RT 6127 ZL)	158	Mygtukas „Mode“	167
		Gedimų rodmuo	167

Darbinės informacijos rodmuo	168	Pripildymo lygio jutiklio (žolės surinkimo dėžės) valymas	187	<b>Techninės priežiūros planas</b>	<b>208</b>
Ijungtų funkcijų rodmuo	169	Pjovimo peilio techninė priežiūra	187	Perdavimo patvirtinimas	208
<b>Darbo nuorodos</b>	<b>169</b>	Pjovimo įrangos montavimo padėties tikrinimas	190	Techninės priežiūros patvirtinimas	208
<b>Saugos įtaisai</b>	<b>170</b>	Ratų keitimas	191		
<b>Įrenginio naudojimo pradžia</b>	<b>170</b>	Slėgis padangose	192		
Degalų pripylimas	170	Tepimas	192		
Vidaus degimo variklio paleidimas	171	Akumuliatoriaus dėklo atidarymas ir uždarymas	193		
Vidaus degimo variklio sustabdymas	172	Akumuliatorių baterijos išmontavimas ir įmontavimas	193		
Važiavimas	172	Saugikliai	195		
Stabdymas	172	Akumuliatoriaus baterijos įkrovimas naudojant įkrovimo kištuką	196		
Nustatykite pjovimo aukštį	173	Žibintų lempos keitimas	196		
Pjovimas	173	Vidaus degimo variklis	197		
Automatinio pjovimo įrangos išjungimo programavimas	173	Pavarų dėžė	197		
Žolės surinkimo dėžės ištuštinimas	174	Laikymas	197		
Žolės surinkimo dėžės nuėmimas ir užkabinimas	175	Nenaudojimas ilgesnį laiką (pvz., žiemos metu)	197		
Krovinių vilkimas	176	Ilgesnį laiką nenaudojus (pvz., žiemos metu)	197		
Naudojimas nuokalnėse	176	<b>Gabenimas</b>	<b>197</b>		
<b>Pjovimo įranga</b>	<b>176</b>	<b>Įprastos atsarginės dalys</b>	<b>198</b>		
Pjovimo įrangos išmontavimas	176	<b>Priedai</b>	<b>198</b>		
Pjovimo įrangos montavimas	179	<b>Aplinkos apsauga</b>	<b>198</b>		
<b>Techninė priežiūra</b>	<b>182</b>	<b>Dėvėjimosi mažinimas ir priemonės, padedančios išvengti gedimų</b>	<b>198</b>		
Techninės priežiūros planas	182	<b>ES gamintojo atitikties deklaracija</b>	<b>199</b>		
Įrenginio valymas	183	Vejapjovė su vairuotojo sėdyne ir vidaus degimo varikliu (STIHL RT)	199		
Variklio gaubto atidarymas	183	<b>Techniniai duomenys</b>	<b>200</b>		
Variklio gaubto uždarymas	184	Matmenys	204		
Žolės išmetimo kanalo išmontavimas	184	REACH	204		
Žolės išmetimo kanalo montavimas	184	<b>Gedimų paieška</b>	<b>205</b>		
Degalų čiapus	185				
Variklio alyvos pripildymo lygio kontrolė	185				
Variklio alyvos keitimas	185				
Variklio alyvos pripylimas	186				
Saugos įtaisų tikrinimas	186				



## 2. Apie šią naudojimo instrukciją

### 2.1 Bendroji informacija

Ši naudojimo instrukcija yra gamintojo **originali naudojimo instrukcija** pagal EC direktyvą 2006/42/EC.

STIHL nuolat tobulina savo gaminius, todėl pasilikame teisę keisti įrenginio konstrukciją arba techninius ypatumus. Todėl pretenzijos dėl šiose leidinyje pateiktų duomenų ir paveikslėlių nepriimamos.

Šioje naudojimo instrukcijoje aprašomi modeliai, kurie yra ne visose šalyse.

Šios naudojimo instrukcijos autorių teisės saugomos. Pasilikame visas teises, įskaitant kopijavimo, vertimo ir apdorojimo elektroninėmis sistemomis teises.

### 2.2 Paaiškinimai, kaip skaityti naudojimo instrukciją

Paveikslėliais ir tekstais apibūdinami tam tikri veiksmai.

Visi vaizdiniai simboliai, pritvirtinti prie įrenginio, aiškinami šioje naudojimo instrukcijoje.

#### Žiūrėjimo kryptis:

žiūrėjimo kryptis naudojimo instrukcijoje žymima simboliais „**į kairę**“ ir „**į dešinę**“: naudotojas stovi už įrenginio ir žiūri į priekį važiavimo kryptimi.

#### Skyrių nuorodos:

į atitinkamus skyrius ir poskyrius su kitais paaiškinimais pateikiama nuoroda su rodykle. Šiame pavyzdyje pavaizduota nuoroda į skyrių: (⇒ 4.)

#### Teksto pastraipų žymėjimas:

aprašyti nurodymai gali būti pažymėti, kaip nurodyta tolesniuose pavyzdžiuose.

Naudojimo veiksmai, kai reikalinga naudotojo pagalba:

- atsuktuvu atsukite varžtą (1), suaktyvinkite svirtį (2)...

Bendrieji išvardijimai:

- gaminio naudojimas sporto renginiuose arba varžybose.

#### Tekstai, kuriuose pateikta papildoma svarbi informacija:

teksto pastraipos, turinčios papildomą reikšmę, kad būtų lengviau pastebimos, naudojimo instrukcijoje pažymėtos toliau nurodytais simboliais.



#### Pavojus!

Nelaimingų atsitikimų ir sunkaus asmenų sužalojimo pavojus. Būtina atitinkamai elgtis arba nesiimti atitinkamų darbų.



#### Įspėjimas!

Pavojus susižeisti asmenims. Atitinkamai elgiantis išvengiama galimų arba numanomų sužalojimų.



#### Atsargiai!

Atitinkamai elgiantis galima išvengti lengvų sužalojimų ir materialinės žalos.



#### Nuoroda

Informacija, skirta tam, kad galėtumėte geriau naudotis įrenginiu ir išvengtumėte galimų klaidų jį valdydami.

#### Paveikslėliai su teksto ištraukomis:

veiksnius su tiesiogine nuoroda į paveikslėlį rasite iš karto po paveikslėliu su atitinkamais pozicijos numeriais.

Pavyzdys:

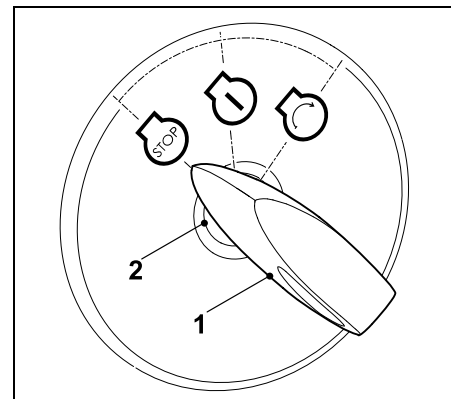

uždegimo raktelį (1) įkiškite į uždegimo spynelę (2).

#### Tekstai su nuoroda į paveikslėlį:

paveikslėlius, aiškinančius, kaip naudotis įrenginiu, rasite naudojimo instrukcijos pradžioje.

Šis fotoaparato simbolis žymi su aprašomu tekstu susijusį paveikslėlį, esantį atitinkamame naudojimo instrukcijos puslapyje.



### 3. Įrenginio aprašymas

#### 3.1 Vejos pjovimo traktoriai

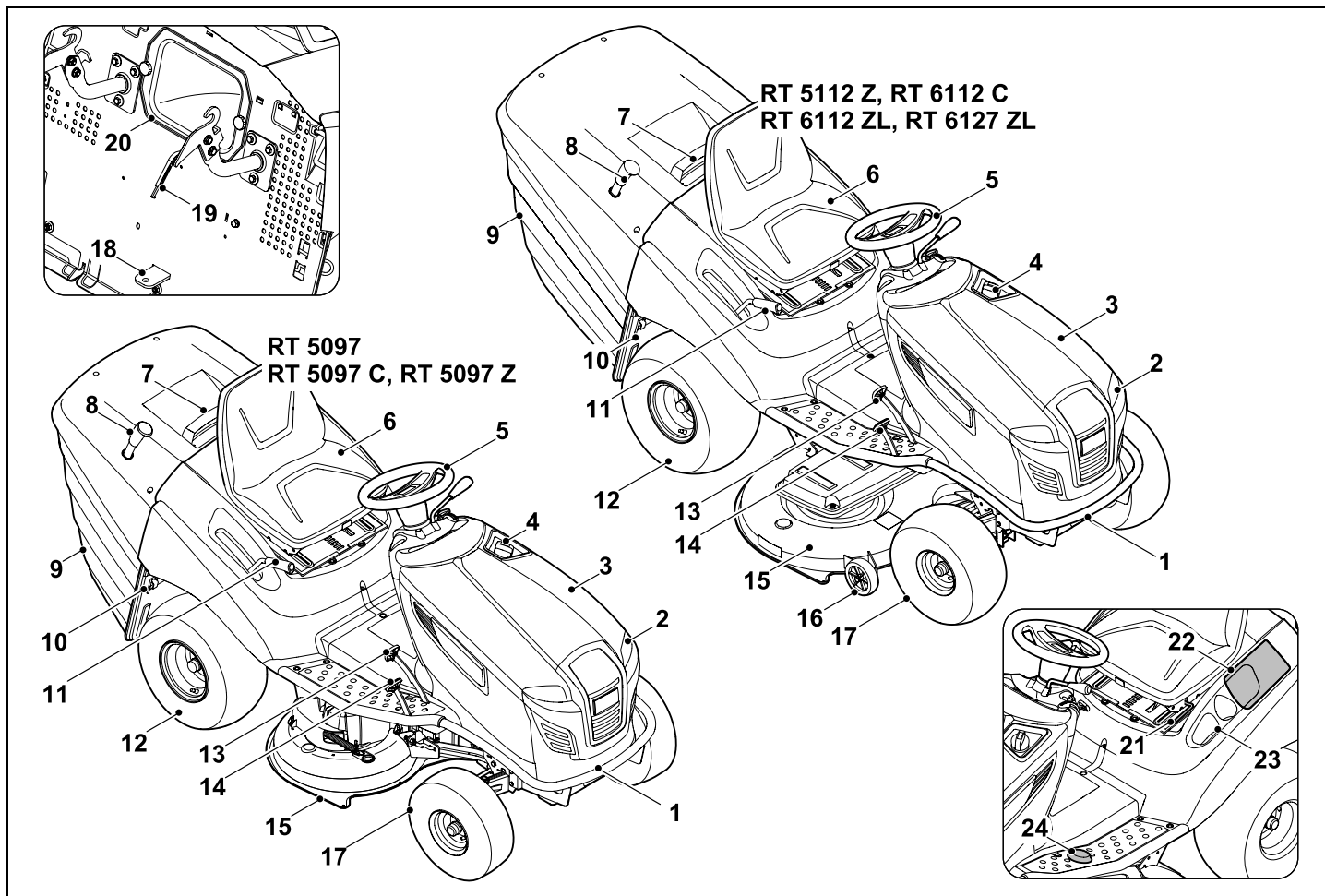

- 1 Apsauga
- 2 Žibintas
- 3 Variklio gaubtas
- 4 Bako dangtelis
- 5 Vairas
- 6 Vairuotojo sėdynė
- 7 Žolės surinkimo dėžės su atsklendimo rankenėle rankena
- 8 Žolės surinkimo dėžės ištuštinimo svirtis
- 9 Žolės surinkimo dėžė
- 10 Pavarų dėžės laisvosios eigos rankenėlė
- 11 Pjovimo aukščio reguliavimo svirtis
- 12 Galinis ratas
- 13 Stabdžio pedalas
- 14 Greičio reguliavimo pedalas (važiavimo greitis)
- 15 Pjovimo įranga
- 16 Zonduojamieji ratai
- 17 Priekinis ratas
- 18 Prikabinimo įtaisas
- 19 Pripildymo lygio jutiklis (žolės surinkimo dėžės)
- 20 Žolės išmetimo kanalas
- 21 Vairuotojo sėdynės reguliavimo svirtis
- 22 Akumulatoriaus dėklas
- 23 Gėrimų dėklas
- 24 Pjovimo atbuline eiga apsauginis jungiklis

### 3.2 Prietaisų skydelis

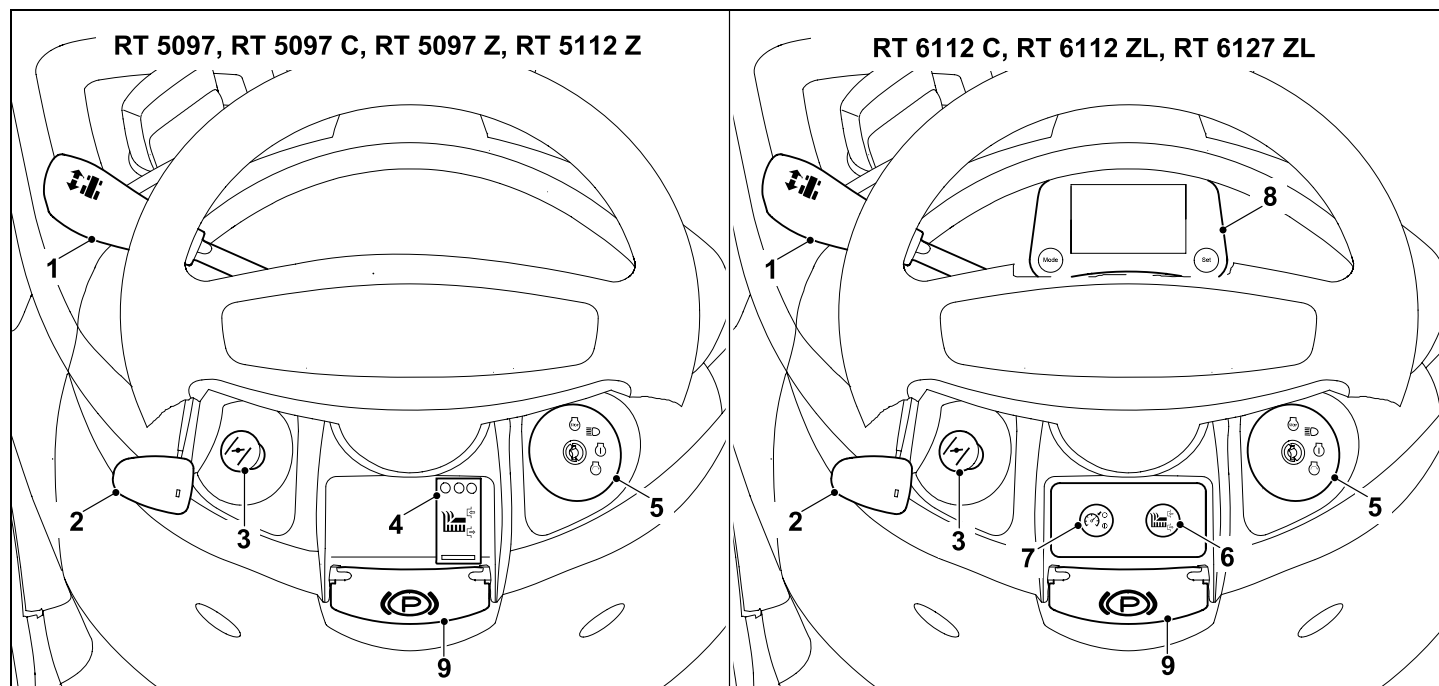

- |   |   |   |
|---|---|---|
| <b>1</b> Važiavimo krypties pasirinkimo svirtis (pirmyn – atgal) (⇒ 8.9)                                  | <b>3</b> „Choke“ mygtukas (RT 5097 Z, RT 5112 Z, RT 6112 ZL, RT 6127 ZL) (⇒ 8.4)      | <b>7</b> Greičio valdiklio mygtukas (RT 6112 ZL, RT 6127 ZL) (⇒ 8.7)              |
| <b>2</b> Akceleratoriaus rankenėlė su integruota „Choke“ funkcija (RT 5097, RT 5097 C, RT 6112 C) (⇒ 8.2) | <b>4</b> Pjovimo įrangos jungiklis (RT 5097, RT 5097 C, RT 5097 Z, RT 5112 Z) (⇒ 8.5) | <b>8</b> Ekranas su valdymo mygtukais (RT 6112 C, RT 6112 ZL, RT 6127 ZL) (⇒ 10.) |
| <b>2</b> Akceleratoriaus rankenėlė (RT 5097 Z, RT 5112 Z, RT 6112 ZL, RT 6127 ZL) (⇒ 8.3)                 | <b>5</b> Uždegimo spynelė su šviesų jungikliu (⇒ 8.1)                                 | <b>9</b> Stovėjimo stabdžio svirtis (⇒ 8.14)                                      |
|   | <b>6</b> Pjovimo įrangos mygtukas (RT 6112 C, RT 6112 ZL, RT 6127 ZL) (⇒ 8.6)         |   |

## 4. Jūsų saugumui

### 4.1 Bendroji informacija



Dirbant su įrenginiu, būtina laikytis šių nelaimingų atsitikimų prevencijos taisyklių.



Prieš pradėdami naudotis įrenginiu pirmą kartą, atidžiai perskaitykite naudojimo instrukciją. Padėkite naudojimo instrukciją į saugią vietą, kad galėtumėte ją pasinaudoti ateityje.

Laikykitės valdymo ir techninės priežiūros nuorodų, kurias rasite atskiroje vidaus degimo variklio naudojimo instrukcijoje.

Šios atsargumo priemonės yra būtinos jūsų saugai užtikrinti, tačiau išvardytos ne visos. Visada naudokite įrenginį protingai ir atsakingai bei atminkite, kad įrenginio valdytojas arba naudotojas atsako už žalą, padarytą kitiems asmenims arba jų nuosavybei.



**Pavojus gyvybei dėl uždusimo!**  
Pavojus uždusti vaikams, žaidžiantiems su pakuoti skirtomis medžiagomis. Pakavimui skirtas medžiagas būtina saugokite nuo vaikų.

Šį įrenginį, įskaitant visus priedus, galima duoti ar paskolinti tik tiems asmenims, kuriems buvo paaiškinta, kaip naudoti šį modelį, arba tiems, kurie yra gerai susipažinę su šio modelio konstrukcija ir naudojimu. Ši naudojimo instrukcija yra įrenginio dalis, ją visada reikia perduoti su įrenginiu.

Užtikrinkite, naudotojo fiziniai, jutiminiai ir psichiniai gebėjimai pakankami, kad galėtų valdyti įrenginį ir dirbti su juo. Jei naudotojo fiziniai, jutiminiai arba psichiniai gebėjimai riboti, naudotojas ja dirbti gali tik prižiūrimas ar instruktuojamas už jį atsakingo asmens.

Užtikrinkite, kad naudotojas pilnametis arba turi nacionalinius teisės aktus atitinkantį prižiūrint suteiktą profesinį pasirengimą.

Įrenginį naudokite tik gerai pailsėję, būdami geros fizinės formos ir nuotaikos. Jei turite sveikatos sutrikimų, privalote paklausti savo gydytojo, ar galite dirbti su įrenginiu. Išgėrus alkoholio, vaistų, kurie daro įtaką reakcijai, arba vartojus narkotikų, naudoti įrenginį draudžiama.

#### **Dėmesio! Nelaimingų atsitikimų pavojus!**

Vejos pjovimo mašina skirta tik pjauti vejai. Draudžiama ją naudoti kitais tikslais.

Įrenginyje galima montuoti originalius STIHL priedus. Taip galima išplėsti naudojimo ribas. Informacijos apie tai jums suteiks STIHL prekybos atstovas.

Siekiant išvengti naudotojo arba kitų asmenų sužalojimų, taip pat draudžiama įrenginį naudoti, pavyzdžiui, šiems darbams (išvardyta ne viskas):

- augalams šiltnamiuose karpyti;
- mažoms medžių nuopjovoms ir nupjautai gyvatvorei smulkinti;
- keliams valyti (nusiurbti, nupūsti);
- sniegui valyti, naudojant pjovimo įrangą;
- augalams, augantiems ant stogo, prižiūrėti;
- žemės paviršiaus nelygumams, pvz., kurmiarausiams, išlyginti;

- nupjautai žolei gabenti ne žolės surinkimo dėžėje.

Draudžiama įrenginiu važiuoti viešaisiais keliais.

Draudžiama juo vežti asmenis (ypač vaikus) ir gyvūnus.

Niekada nelipkite ant pjovimo įrangos, ypač ant zondojujamųjų ratų.

Daiktus leidžiama gabenti ne ant įrenginio, o tik naudojant STIHL leidžiamą priekabą (priedą). Laikykitės svorio ribų. (⇒ 13.11)

Naudojant viešosiose vietose, parkuose, sporto aikštynuose, gatvėse, žemės bei miškų ūkyje, būtina elgtis itin atsargiai.

Nenaudokite įrenginio sporto renginiuose ir varžybose.

Saugumo sumetimais draudžiama atlikti bet kokius įrenginio pakeitimus, išskyrus kvalifikuotą priedų tvirtinimą, ką leidžia daryti STIHL. Be to, tai atlikus, netenkama teisės reikšti pretenzijas į garantiją. Informacijos apie leidžiamus naudoti priedus jums suteiks STIHL prekybos atstovas.

Ypač griežtai draudžiama atlikti darbus, kurie pakeičia įrenginio galią, vidaus degimo variklio sūkių skaičių arba važiavimo greitį.

Įrenginyje sumontuota elektroninė įranga, kurios negalima keisti arba išmontuoti.

Siekiant užtikrinti saugą draudžiama keisti arba apdoroti įrenginio programinę įrangą.



**Dėmesio! Pavojinga sveikatai dėl vibracijos!** Per didelė apkrova dėl vibracijos gali pažeisti kraujo apytaką arba nervų sistemą, ypač žmonėms, kenčiantiems nuo kraujo apytakos ligų. Kreipkitės į gydytoją, jei pasireikštų vibracinės apkrovos sukelti simptomai.

Šių simptomų, dažniausiai juntamų pirštuose, rankose arba rankų sąnariuose, pavyzdžiai (išvardyta ne viskas):

- jautrumo sumažėjimas,
- skausmai,
- raumenų silpnumas,
- odos spalvos pasikeitimas,
- nemalonus jausmas tarsi po odą bėgiotų skruzdėlės (formikacija).

Ekspluatuojami valdymo rankeną tvirtai laikykite abiem rankomis, bet pernelyg stipriai nespausdami, tam numatytose vietose.

Darbus planuokite taip, kad išvengtumėte didesnės apkrovos eksploatuojami ilgesnį laiką.

---

## 4.2 Treniruotė – mokymasis naudotis įrenginiu

Susipažinkite su valdymo elementais ir reguliavimo dalimis bei įrenginio naudojimo taisyklėmis. Ypač svarbu, kad naudotojas žinotų, kaip greitai sustabdyti įrenginio darbo įrankį ir vidaus degimo variklį.

Įrenginį leidžiama naudoti tik asmenims, kurie perskaitė naudojimo instrukciją ir susipažino, kaip naudoti įrenginį. Prieš pirmą kartą naudodamas įrenginį, naudotojas turėtų pasistengti išklausti kvalifikuoto asmens praktinį instruktažą. Naudotojas privalo paprašyti pardavėjo arba kito specialisto paaiškinti, kaip saugiai naudoti įrenginį.

Per šį instruktažą ypač svarbu naudotoją informuoti:

- kad įrenginiu reikia dirbti ypač atidžiai ir susikaupus;

- kad vejos pjovimo traktoriaus, slystančio nuokalne, negalima suvaldyti aktyvinant stabdį.

Esminės vejos pjovimo traktoriaus nesuvaldymo priežastys gali būti šios:

- ratų nesukibimas su gruntu;
- per greitas važiavimas;
- netinkamas stabdymas;
- netinkamas naudojimas (sporto renginiuose ir t. t.);
- nepakankamos žinios apie įtakos galinčias turėti geologines sąlygas, ypač važiuojant nuokalne (žr. skyriaus „Saugumas“ punktą „Darbas nuokalnėse“);
- netinkamas krovinių prikabinimas ir blogas apkrovos paskirstymas.

Net jei įrenginį naudosite tinkamai, visada galima liekamoji rizika.

---

## 4.3 Vejos pjovimo traktoriaus gabenimas

Vejos pjovimo traktorius gali sunkiai sužaloti prispausdamas savo svoriu. Ypač atsargūs būkite vejos pjovimo traktorių kraudami į gabenti skirtą transporto priemonę arba priekabą ir iškraudami iš jos.

Šio vejos pjovimo traktoriaus negalima vilkti. Norėdami gabenti viešaisiais keliais, naudokite tinkamą transporto priemonę arba priekabą.

Gabenamą vejos pjovimo traktorių prie krovimo platformos pritvirtinkite taip, kaip nurodyta šioje naudojimo instrukcijoje. Visada įjunkite stovėjimo stabdį. (⇒ 16.)

Prieš gabendami išjunkite pjovimo peilio arba priedų pavarą.

Gabendami įrenginį, laikykitės nacionalinių įstatymų, ypač susijusių su krovinių sauga ir daiktų gabenimu ant krovimo platformų.

Pakrovę įrenginį ir prieš gabendami jį toliau, leiskite jam atvėsti, ypač vidaus degimo varikliui ir triukšmo slopintuvui. Krovimo paviršiuje ir srityje aplink triukšmo slopintuvą ir vidaus degimo variklį gabenant neturi būti tokių degiųjų medžiagų, kaip šiaudai, lapai arba sausos žolės likučiai.

---

## 4.4 Degalų pylimas – kaip elgtis, naudojant benzina



### Pavojus gyvybei!

Benzinas yra nuodingas ir labai degus.

Benziną laikykite tik tam skirtuose ir patikrintuose rezervuaruose (kanistruose). Degalų bako dangtelį visada tvarkingai užsukite ir užveržkite. Pažeistus dangtelius saugumo sumetimais pakeiskite.



Benziną laikykite toliau nuo kibirkščių, atviros liepsnos, ilgalaikės liepsnos, šilumos ir kitų uždegimo šaltinių.

Nerūkykite!

Degalus pilkite tik lauke ir tuo metu nerūkykite.

Prieš pildami degalus, išjunkite vidaus degimo variklį ir palaukite, kol jis atvės.

Prieš paleisdami vidaus degimo variklį, įsipilkite benzino. Veikiant vidaus degimo varikliui arba kol įrenginys dar karštas, nebandykite atsukti degalų bako dangtelio ar pilti benzino.

Atsargiai ir lėtai atsukite užsukamą bako dangtelį. Palaukite, kol išsilygins slėgis, ir tik tada visiškai nuimkite užsukamą bako dangtelį.

Degalus pilkite, naudodami tinkamą piltuvą arba pylimo vamzdį, kad degalai neišsipiltų ant vidaus degimo variklio ir korpuso arba ant vejos.

### Neperpildykite kuro bako!

Kad liktų vietos kurui plėstis, niekada kuro bako nepildykite aukščiau apatinio pripylimo kaklelio krašto.

Be to, atkreipkite dėmesį į vidaus degimo variklio naudojimo instrukcijoje pateiktą informaciją.



Jei benzinas išbėgo per kraštus, pirmiausia nuvalykite suteptą vietą. Tik tuomet galite užvesti vidaus degimo variklį. Nemėginkite užveskite variklio, kol neišgaravo benzino garai (nusauskinkite).

Išsiliejusius degalus visada nuvalykite.

Pasikeiskite drabužius, jei ant jų užtiško benzino.

Pripylę degalų, kaskart tinkamai užsukite ir priveržkite užsukamą bako dangtelį. Neužsukus originalaus bako dangtelio, draudžiama pradėti naudoti įrenginį.

Saugumo sumetimais reguliariai tikrinkite, ar nepažeisti kuro tiekimo vamzdeliai, kuro bakas, užsukamas bako dangtelis ir jungtys, ar nėra senėjimo požymių (trapumo), ar jie (-os) gerai pritvirtinti (-os) ir nėra nesandarių vietų. Prireikus juos (-as) pakeiskite (kreipkitės į prekybos atstovą, STIHL rekomenduoja kreiptis į STIHL prekybos atstovą).

Jei reikia ištuštinti degalų baką, darykite tai atviraime lauke.

Niekada nenaudokite gėrimams skirtų indų arba panašios taros eksploatacinėms medžiagoms, pvz., degalams, utilizuoti ar laikyti. Asmenys, ypač vaikai, gali sumanyti iš jų atsigerti.

Įrenginio, kuriame yra benzino, jokių būdu nelaikykite pastato viduje. Susidarantys benzino garai gali pasiekti atvirą ugnį arba kibirkštis ir užsidegti.

Įrenginio ir degalų rezervuaro niekada nelaikykite greta šildytuvų, židinių, suvirinimo aparatų ir kitų šilumos šaltinių.  
**Sprogimo pavojus!**

### 4.5 Apranga ir įranga



Dirbdami visada avėkite tvirtus batus su profiliuotais puspadžiais. Niekada nedirbkite basomis arba, pavyzdžiui, apsiavę lengva avalyne.

Įrenginį leidžiama paleisti tik mūvint ilgas kelnes ir dėvint prigludusius drabužius.

Niekada nevilkėkite laisvų drabužių (taip pat nusiimkite papuošalus, nusiriškite kaklaraištį ir šaliką), kurie gali užsikabinti už judančių dalių (valdymo svirties).



Atlikdami techninės priežiūros, valymo darbus ir gabendami įrenginį, visada dar užsimaukite tvirtas pirštines, susiriškite ilgus plaukus ir juos apsaugokite (skarele, kepure ir t. t.).



Galąsdami pjovimo peilį, užsidėkite tinkamus apsauginius akinius.



Dirbant kyla triukšmas. Triukšmas gali pakenkti klausai.

Naudokite klausos organų apsaugą.

### 4.6 Prieš darbą

Užtikrinkite, kad su įrenginiu dirbtų tik asmenys, susipažinę su naudojimo instrukcija.

Prieš pradėdami eksploatuoti įrenginį patikrinkite, ar sandari degalų tiekimo sistema, ypač matomos dalys, pvz., bakas, užsukamas bako dangtelis, jungiamosios žarnos. Pastebėję nesandarių vietų ar pažeidimų nebandykite užvesti vidaus degimo variklio – **gali kilti gaisras!** Prieš pradėdami naudoti įrenginį, nuvežkite jį suremontuoti prekybos atstovui.

Laikytės vietos taisyklių dėl sodo įrenginių su vidaus degimo arba elektros varikliu naudojimo trukmės.

Krupščiai patikrinkite teritoriją, kurioje bus naudojamas įrenginys, pašalinkite iš jos visus akmenis, lazdas, vielas, kaulus ir kitus kietus daiktus, kuriuos įrenginys gali išsviesti. Aukštoje žolėje esančios kliūtys (pvz., kelmai, šaknys) lengvai gali likti nepastebėtos.

Todėl prieš pradėdami dirbti įrenginiu, pažymėkite visus vejoje slypinčius pašalinius objektus (kliūtis), kurių negalite pašalinti.

Prieš naudodami įrenginį, pakeiskite visas sugedusias, susidėvėjusias ir pažeistas dalis. Ant įrenginio esančias neįskaitomas arba pažeistas nuorodas apie pavojus ir įspėjamąsias nuorodas pakeiskite. Atsarginių lipdukų ir visų kitų atsarginių dalių įsigysite iš oficialiojo STIHL prekybos atstovo.

Niekada nenaudokite įrenginio, jei apsauginiai įtaisai yra pažeisti arba nepritvirtinti.

Kiekvieną kartą prieš pradėdami naudoti patikrinkite, ar veikia stabdys. (⇒ 13.5)

Prieš pradėdami naudoti, kaskart patikrinkite:

- ar pjovimo įranga ir visas pjovimo mazgas (pjovimo peilis, peilių sankaba, peilio stabdys, tvirtinimo varžtai, pjovimo įrangos korpusas) yra neprikaištingos būklės. Ypač atkreipkite dėmesį, ar nėra pažeidimų ir susidėvėjimo požymių, ar viskas tvirtai pritvirtinta;
- ar užsukamas bako dangtelis sandariai užsuktas;
- ar bakas, kuro tiekimo dalys ir bako dangtelis yra neprikaištingos būklės;
- ar saugos įtaisai yra neprikaištingos būklės ir tinkamai veikia;
- ar padangos (oro slėgis, pažeidimai, susidėvėjimas) ir rėmas yra neprikaištingos būklės. Patikrinkite, ar srieginės jungtys gerai priveržtos. Ypač atidžiai atlikite visus techninės priežiūros darbus, nurodytus techninės priežiūros plano skyriuje „Kaskart prieš pradėdami eksploatuoti“. (⇒ 15.1)

Prireikus kreipkitės į prekybos atstovą. STIHL rekomenduoja kreiptis į STIHL prekybos atstovą.

#### 4.7 Darbo metu

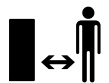

Niekada nedirbkite, jei arti yra žmonių, ypač vaikų, arba gyvūnų. Atkreipkite dėmesį į tai, kad žolė niekada nebūtų išmetama trečiųjų asmenų kryptimi.

Nedirbkite su įrenginiu per lietu, audrą, o ypač – žaibuojant.

#### Išmetamosios dujos



##### Pavojus gyvybei dėl apsinuodijimo!

Jei pajutote pykinimą, pradėjo skaudėti galvą, sutriko regėjimas (pvz., mažėja regos laukas), klausa, svaigsta galva, nebegalite susikaupti, iš karto liaukitės dirbę. Šiuos simptomus gali sukelti ir per didelė išmetamųjų dujų koncentracija.



Tik pradėjus veikti vidaus degimo varikliui, įrenginys išmeta nuodingas dujas. Šiose dujose yra nuodingo anglies

monoksido – bespalvių ir bekvapių dujų, taip pat kitų kenksmingų medžiagų. Jokių būdu nepaleiskite vidaus degimo variklio uždaroje ar blogai vėdinamose patalpose.

##### Paleidimas

Įrenginį leidžiama paleisti tik sėdint ant vairuotojo sėdynės.

Įrenginį paleiskite ant lygaus paviršiaus, o ne nuokalnėje.

Vidaus degimo variklį paleiskite tik gerai vėdinamoje darbo zonoje. Tinkamas vėdinimas ypač svarbus garažuose.

Prieš paleisdami vidaus degimo variklį, išjunkite pjovimo įrangą, priedus ir pavarą, iki galo nuspauskite stabdžio pedalą.

Paleisdami atkreipkite dėmesį į tai, kad tarp kojų ir pjovimo įrangos turi būti gana didelis atstumas.

Niekada nepaleiskite vidaus degimo variklio, trumpai sujungdami paleidiklio gnybtą. Suaktyvinus įprastą paleidiklio įjungimo grandinę, vejos pjovimo traktorius gali staiga pajudėti.

Niekada nepaleiskite vidaus degimo variklio, jei pajuntate benzino kvapą – **sprogimo pavojus!**

#### Darbas



##### Įspėjimas! Pavojus susižeisti!

Stebėkite pjovimo peilio veikimo zoną. Jokių būdu neikiškite rankų ar kojų prie besisukančių įrenginio dalių arba po jomis. Niekada nelieskite besisukančio pjovimo peilio. Visada stovėkite toliau nuo žolės išmetimo angos. Visada laikykitės pakankamai saugaus atstumo.



Dirbkite tik dieną arba esant geram dirbtiniam apšvietimui.

Važiuojant už vejos ribų arba nepjaunant, pjovimo peilius reikia išjungti, o pjovimo įrangą pakelti į aukščiausią pjovimo padėtį.

Vejoje esančius objektus (vejos purkštuvus, stulpelius, vandens vožtuvus, pamatus, elektros linijas ir t. t.) būtina apvažiuoti. Niekada nevažiuokite per tokius objektus.

Važiuodami vairą visada tvirtai laikykite abiem rankomis.

Ypač atsargiai važiuokite veja ir kitomis nelygiomis vietomis, nes dėl urvų, kalvų, smūgių ir t. t. vairas gali persisukti.

##### Pavojus susižeisti rankas ir pirštus!

Jeigu dirbdami pastebite, kad bake, bako dangtelyje arba kurą tiekiančiose dalyse (kuro tiekimo vamzdeliuose) yra pažeidimų, iš karto sustabdykite vidaus degimo variklį. Po to kreipkitės į prekybos atstovą. STIHL rekomenduoja kreiptis į STIHL prekybos atstovą.



Nepamirškite, kad teritorijoje gali būti įdubų (urvų) ir kitų nematomų pavojingų vietų. Aukštoje žolėje esančių kliūčių lengva nepastebėti.

Visada važiuokite prideramu greičiu.

Naudokite įrenginį itin atsargiai, kai dirbate šalia įkalnių, šlaitų, griovių ir tvenkinių. Ypač išlaikykite pakankamą atstumą iki tokių pavojingų vietų.

Būkite ypač atsargūs neapžvelgiamose vietose, ten, kur auga krūmai, medžiai ir yra kitų kliūčių, už kurių galėtų būti asmenų, ypač vaikų, arba gyvūnų.

Jei kas nors įžengia į pjovimo zoną, iš karto sustabdykite vejos pjovimo traktorių ir išjunkite pjovimo peilius.

Visada stebėkite zoną prieš transporto priemonę. Stebėkite kliūtis, kad galėtumėte jų laiku išvengti.

Prieš važiuodami atbuline eiga, kaskart patikrinkite zoną už vejos pjovimo traktoriaus ir išmontuokite priedą (jei yra). Niekada nepjaukite atbuline eiga, jei tai nėra būtina. Pjaudami atbuline eiga, turite būti ypač atsargūs ir, prieš pradėdami pjauti, kruopščiai patikrinti visą teritoriją už vejos pjovimo traktoriaus.

Dirbdami grupėje, visada laiku praneškite kitiems asmenims, ką ketinate daryti. Laikykitės saugaus atstumo!

Keisdami kryptį, greitį kaskart sumažinkite tiek, kad naudotojas visada galėtų valdyti įrenginį, o vejos pjovimo traktorių neapvirstų.

Įrenginį naudojant greta gatvių ir kertant kelius, reikiaaisyti kitų eismo dalyvių.

Būkite ypač atsargūs pjaudami šalia kelių, dviračių ir pėsčiųjų takų. Nublokštos dalys gali sunkiai sužaloti ir pažeisti.

Žolės surinkimo dėžę ištuštinkite tik sėdėdami ant vairuotojo sėdynės.

Prieš ištuštindami žolės surinkimo dėžę, visada išjunkite pjovimo peilius ir palaukite, kol jie sustos.

Jei vejos pjovimo traktorių eksploatuojate su priedais, visada laikykitės su priedais pateikiamų nurodymų ir saugos taisyklių.

Išjunkite pavarą sustabdykite vidaus degimo variklį ir palaukite, kol pjovimo peiliai visiškai sustos, tada įjunkite stovėjimo stabdį ir ištraukite uždegimo raktelį:

- jei pasišaliniate nuo įrenginio arba jį gabenate;
- prieš atlaisvindami blokatorius ar valydami užsikimšusį žolės išmetimo kanalą;
- prieš tikrindami, valydami vejos pjovimo traktorių arba dirbdami prie jo;
- pjovimo peiliams pataikius į kietą objektą; Patikrinkite, ar įrenginys ir pjovimo įranga nesugadintas / nesugadinta bei, prieš paleisdami iš naujo, paveskite atlikti reikalingus remonto darbus. Papildomai patikrinkite modelių RT 5112 Z, RT 6112 C, RT 6112 ZL, RT 6127 ZL pjovimo peilių montavimo padėtį – pjovimo įrangą draudžiama įjungti, jei ašmenys vienas į kitą pasisukę kitu kampu, nei nurodyta skyriuje „Pjovimo peilių techninė priežiūra“. (⇒ 15.13)
- jei įrenginys pradėjo neįprastai smarkiai vibruoti. Atlikite neatidėliotiną patikrą.

Išjunkite vidaus degimo variklį ir palaukite, kol pjovimo peiliai visiškai sustos:

- prieš pildami kuro;
- prieš nuimdami žolės surinkimo dėžę;

- prieš atidarydami variklio gaubtą.

## Važiavimas su greičio valdikliu

Suaktyvinus greičio valdiklį, kai dirva šlapia arba nepalankios geologinės sąlygos bei velkant krovinius, padidėja nelaimingų atsitikimų pavojus.

Išjungus greičio valdiklį, vejos pjovimo traktorių sustoja staiga.

Greičio valdiklis – pagalbinė priemonė, turinti jums padėti važiuojant. Naudotojas yra visada atsakingas už važiavimo greitį ir stabdymą laiku.

Greičio valdiklis nereaguoja į kliūtis arba pakitusias dirvos savybes. Jeigu artėjate prie kliūties, kurios negalite apvažiuoti nustatytu važiavimo greičiu, greičio valdiklį reikia išjungti.

Dėl padidėjusio nelaimingų atsitikimų pavojaus greičio valdiklio naudoti negalima:

- situacijose, kai neįmanoma važiuoti pastoviu greičiu (pvz., nepalankiomis geologinėmis sąlygomis, kai šlapia arba nuokalnėse);
- kai yra lygus pagrindas. Ratai gali prarasti sukibimą, o įrenginys gali slysti;
- kai blogas matomumas (pvz., dėl miglos, stipraus lietaus arba naktį).

## Darbas nuokalnėse

Skardžiai yra pagrindinė nelaimingų atsitikimų, kai asmuo nebegalėjo suvaldyti vejos pjovimo traktoriaus ir įrenginys apvirto, sukeldamas sunkius ar net mirtinus sužalojimus, priežastis.

Nėra saugios nuokalnės. Žolė apaugusiomis nuokalnėmis važiuoti reikia itin atidžiai.

Saugumo sumetimais įrenginio negalima naudoti nuokalnėse, statėnėse nei 10° (17,6 %). **Pavojus susižeisti!** 10° šlaitas atitinka 17,6 cm pakilimą vertikalia kryptimi 100 cm ilgio horizontalioje atkarpoje.

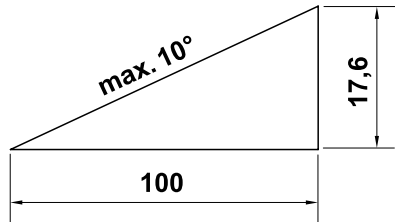

Kad vidaus degimo variklis būtų tinkamai tepamas, naudojant įrenginį nuokalnėse, būtina papildomai atkreipti dėmesį į duomenis, pateiktus pridėtoje vidaus degimo variklio naudojimo instrukcijoje.

Jeigu į skardį negalite užvažiuoti atbuline eiga arba abejojate dėl saugos, tokia vieta nevažiuokite.

Stenkitės nuokalnėje įrenginio nepaleisti ir nesustabdyti.

Nenaudokite įrenginio tose vietose (pvz., ant skardžių arba duobėse), kuriose vejos pjovimo traktorius gali apvirsti arba nuslysti. Pavojus apvirsti arba nuslysti didėja, kai gruntas yra purus arba drėgnas.

Ant skardžių važiuokite išilgine kryptimi. Važiuojant skersine kryptimi, didėja pavojus apvirsti.

Važiuodami skardžiais, greičio ir krypties nekeiskite staiga. Tokiose situacijose vejos pjovimo traktorių reikia valdyti atsargiai, ramiai ir tolygiai.

Stenkitės nekeisti krypties nuokalnėse. Ant skardžių posūkius darykite tik tada, kai tai neišvengiama; jei įmanoma, žemyn važiuokite lėtai ir darydami didelį lanką.

Nepjunkite šlapios žolės, ypač augančios ant skardžių, nes dėl šlapios žolės pablogėja sukibimas su gruntu. Tokiu atveju vejos pjovimo traktorius gali nuslysti ir naudotojas jo nesuvaldys.

Važiuojant nuokalnėmis, pavarų dėžės negalima atskleisti, naudojant pavarų dėžės laisvąją eiga.

Kaip važiuodami skardžiu valdote priedus, būkite ypač atsargūs (kitai pasiskirsto įrenginio svoris).

Jeigu ratai prisisuka arba nuokalne į viršų važiuojantis įrenginys sustoja, tuomet išmontuokite pjovimo peilius arba priedą. Po to lėtai ir tiesiai važiuodami į viršų išvažiuokite iš nuokalnės.

Niekada nebandykite stabilizuoti vejos pjovimo traktoriaus, atsiremdami koja į žemę.

Žolės surinkimo dėžės svoris didina pavojų apvirsti, ypač tais atvejais, kai žolės surinkimo dėžė yra pripildyta.

Žolės surinkimo dėžės niekada netušinkite ir nekelkite ant nuožulnaus paviršiaus.

### **Krovinių vilkimas**

Vilkdami krovinis būkite ypač atsargūs, kad apvirtus vejos pjovimo traktoriui išvengtumėte sunkių ar net mirtinų sužalojimų.

Daiktams gabenti naudokite tik STIHL leidžiamus priedus. Draudžiama daiktus gabenti ant vejos pjovimo traktoriaus, jame arba ant žolės surinkimo dėžės.

Kroviniams vilkti naudokite tik prikabinimo įtaisus. Krovinių niekada netvirtinkite prie ašies korpuso arba kitoje vietoje virš prikabinimo įtaiso.

Traukos jėgos ir sukabinimo rutulio apkrovos duomenis rasite skyriuje „Krovinių vilkimas“. (⇒ 13.11)

Nurodytas apkrovas viršyti pavojinga, taip galima pažeisti įrenginį (vidaus degimo variklį, pavarų dėžę ir kt.).

Gabenant skardžiais apkrovos turi būti pritaikytos taip, kad visada būtų užtikrintas saugus vejos pjovimo traktoriaus (pvz., stabdžių, krypties keitimo, paleidimo) valdymas.

Patikrinkite, ar kroviniai tinkamai ir gerai pritvirtinti. Kroviniams tvirtinti naudokite įtempiamus diržus.

Stebėkite, kad krovinys būtų paskirstytas tolygiai.

Jei nurodyta priedo naudojimo instrukcijoje, naudokite atitinkamus papildomus svorius (priedus).

Nevažiuokite siaurais posūkiiais. Ypač atsargūs būkite važiuodami atbuline eiga.

Greičio arba krypties nekeiskite staiga.

### **Sustabdymas ir pastatymas**

Vejos pjovimo traktorių statykite tik ant lygaus paviršiaus.

Prieš nulipdami nuo vejos pjovimo traktoriaus įsitikinkite, ar jis visiškai sustojo.



Atkreipkite dėmesį į pjovimo įrangos papildomą veikimą. Kol ji sustoja, praeina kelios sekundės.

Prieš nulipdami nuo vairuotojo sėdynės, išjunkite pjovimo peilius arba priedų pavarą, nuleiskite pjovimo įrangą ir visus priedus, visas valdymo svirtis perstumkite į neutralias padėtis, įjunkite stovėjimo stabdį, išjunkite vidaus degimo variklį ir ištraukite uždegimo raktelį.

Uždegimo raktelį saugokite taip, kad jis būtų prieinamas tik tam teisei turintiems asmenims.

## 4.8 Techninė priežiūra ir remontas



Prieš pradėdami valymo, reguliavimo, remonto ir techninės priežiūros darbus, pastatykite įrenginį ant tvirto, lygaus pagrindo, įjunkite stovėjimo stabdį, išjunkite vidaus degimo variklį ir leiskite jam atvėsti, ištraukite uždegimo raktelį.

Prieš pradėdami darbus vidaus degimo variklio srityje, išmetamųjų dujų vamzdžio ir triukšmo slopintuvo srityje, leiskite įrenginiui atvėsti – tas pats galioja ir visiems pjovimo įrangos techninės priežiūros darbams. Temperatūra gali pakilti iki 80 ° C ir daugiau. **Nudegimo pavojus!**

Tiesioginis sąlytis su variklio alyva gali būti pavojingas, be to, variklio alyvos neišliukite.

STIHL rekomenduoja variklio alyvos pildymą arba keitimą patikėti STIHL prekybos atstovui.

### Valymas

Po naudojimo nuvalykite visą vejos pjovimo traktorių ir priedus. Ypač kruopščiai pašalinkite visus žolės likučius, nes bėgant laikui žolės likučiuose esanti drėgmė sukelia pažeidimus.

STIHL rekomenduoja nenaudoti aukšto slėgio valymo įrenginių. (⇒ 15.2)

Norėdami atlikti valymo darbus, pjovimo įrangą išmontuokite. Pjovimo įrangos niekada nevalykite vandens srove (pvz., su sodo žarna) arba įjungę stovinčiame vandenyje.

Norėdami atlikti valymo darbus (pvz., išvalyti vejos pjovimo traktoriaus rėmą), niekada nevažiukite arti krašto arba duobės.

Norėdami išvengti gaisro pavojaus, žiūrėkite, kad į vidaus degimo variklį, aušinimo briaunas, akumuliatoriaus dėklą, sritį aplink baką ir išmetamųjų dujų vamzdį nepatektų žolės, lapų arba neištekėtų alyva (tepalas).

Visada išvalykite žolės surinkimo dėžę.

### Techninės priežiūros darbai:

Leidžiama atlikti tik šioje naudojimo instrukcijoje aprašytus techninės priežiūros darbus. Visus kitus darbus būtina pavesti prekybos atstovui. Jei jums trūksta reikalingų žinių ir pagalbinių priemonių, **visada** galite kreiptis į prekybos atstovą. STIHL rekomenduoja, kad techninės priežiūros ir remonto darbus atliktų tik STIHL prekybos atstovas.

STIHL prekybos atstovai reguliariai mokomi, jiems suteikiama reikalinga techninė informacija.

Naudokite tik tuos įrankius, padargus, priedus ir techniškai lygiavertes dalis, kurias STIHL leido naudoti šiam įrenginiui, kitaip gali kilti nelaimingų atsitikimų pavojus ir gali būti sužaloti asmenys arba pažeistas įrenginys. Kilus klausimų, kreipkitės į prekybos atstovą.

STIHL originaliųjų įrankių, priedų ir atsarginių dalių savybės optimaliai pritaikytos įrenginiui bei naudotojo poreikiams. Originalias STIHL atsargines dalis atpažinsite iš STIHL atsarginės dalies numerio, užrašo STIHL ir, jei reikia, iš STIHL atsarginės dalies ženklų. Ant mažesniųjų dalių gali būti tik ženklas.

Vejos pjovimo traktorių ir visus priedus vieną kartą per metus privalo patikrinti prekybos atstovas. (⇒ 15.1)

Įspėjamieji ir nurodomieji lipdukai visada turi būti švarūs ir įskaitomi. Pažeistus arba atsiklijavusius lipdukus pakeiskite naujais originaliais lipdukais, jų galite įsigyti iš STIHL prekybos atstovo. Jeigu kurią nors konstrukcinę dalį keisite nauja, nepamirškite prie jos priklijuoti tokį patį lipduką.

Saugumo sumetimais reguliariai tikrinkite, ar nepažeistos kuro tiekimo konstrukcinės dalys (kuro vamzdynas, kuro čiaupas, kuro bakas, bako dangtelis, jungtys ir t. t.) ir ar nėra nesandarių vietų. Jei reikia, dalis paveskite pakeisti specialistui (STIHL rekomenduoja STIHL prekybos atstovą).

Prieš pradėdami darbus prie elektros komponentų arba šalia jų, nuo akumuliatorių baterijos atjunkite neigiamą kabelį (–).

Įrenginyje sumontuota daug saugos įtaisų. Šių įtaisų negalima nuimti arba modifikuoti (šuntuoti ir t. t.). Jie turi būti tikrinami reguliariais intervalais. Darbus prie saugos įtaisų leidžiama atlikti tik specialistui. Tam STIHL rekomenduoja kreiptis į STIHL prekybos atstovą.

Atkreipkite dėmesį į tai, kad, judant pjovimo įrangai, sukasi ir kiti pjovimo įrankiai.

Žiūrėkite, jog visos veržlės, kaiščiai ir varžtai, ypač peilių tvirtinimo varžtai, būtų tvirtai priveržti, kad įrenginys būtų saugus eksploatuoti.

Saugumo sumetimais nedelsdami pakeiskite susidėvėjusias arba pažeistas dalis.

Reguliariai tikrinkite, ar nesusidėvėjęs bei nepažeistas žolės surinkimo įtaisas (pvz., žolės surinkimo dėžė, žolės išmetimo kanalas) ir ar jis neprarado savo funkcionalumo.

Dėl vejos pjovimo traktoriaus svorio darbus po juo atlikite ypač atsargiai. Kreipkitės į savo prekybos atstovą, STIHL rekomenduoja STIHL prekybos atstovą. Jis turi įsirengęs remonto duobę darbams atlikti arba hidraulinę darbinę platformą.

Patikrinkite, ar saugiai pritvirtinti priekiniai ir galiniai ratai.

Vejos pjovimo traktorius ir priedai visada turi būti nepriekaištingos būklės; turi būti sumontuoti visi nepriekaištingos būklės sausos įtaisai.

Patikrinkite, ar oro slėgis padangose yra tinkamas. Neviršykite naudojimo instrukcijoje nurodyto oro slėgio.

Darbus prie pjovimo peilių atlikite tik mūvėdami storas darbinės pirštines ir būkite itin atsargūs.

Reguliariais trumpais intervalais tikrinkite, kaip veikia stabdys, o prireikus reikalingus reguliavimo arba techninės priežiūros darbus paveskite atlikti specialistui. STIHL rekomenduoja kreiptis į STIHL prekybos atstovą.

### **Elektros įranga ir akumuliatorių baterija**

Norėdami išvengti kibirkščių susidarymo dėl trumpojo jungimo, visada pirmiausiai nuo akumuliatorių baterijos atjunkite ir paskiausiai prie jos prijunkite neigiamą kabelį (–).



Atlikdami bet kokius darbus prie akumuliatorių baterijos, niekada nerūkykite. Akumuliatorių bateriją laikykite toliau nuo

kibirkščių, atviros liepsnos ir kitų šilumos šaltinių.

Naudojant kabelius, skirtus starteriui prijungti prie pagalbinės akumuliatorių baterijos, reikia būti itin atsargiems. Laikykitės atitinkamų nurodymų, kad nepažeistumėte vejos pjovimo traktoriaus (starterį aktyvinkite ne daugiau nei 10 sekundžių). (⇒ 13.2)

Jeigu įkraunate akumuliatorių bateriją, naudodami kitą įkrovimo sistemą, tuomet laikykitės skyriaus „Akumuliatorių baterijos įkrovimas“ nurodymų. (⇒ 15.21)

Akumuliatorių baterijos niekada neatidarinėkite ir saugokite, kad ji nenukristų.

Akumuliatorių bateriją visada įkraukite uždaroje, gerai vėdinamoje, sausoje ir nuo meteorologinių sąlygų poveikio apsaugotoje patalpoje.

Akumuliatorių baterijos jungčių niekada nesujunkite trumpai.

Nenaudokite deformuotų arba pažeistų (išbėgusių) akumuliatorių baterijų, jas pakeiskite ir ekologiškai utilizuokite. Laikykitės šalyje galiojančių reikalavimų.

Iš pažeistų akumuliatorių baterijų gali išbėgti elektrolitas. Saugokitės sąlyčio! Po atsitiktinio sąlyčio nuplaukite vandeniu. Elektrolitui patekus į akis, taip pat kreipkitės į gydytoją. Dėl išbėgusio akumuliatorių baterijos elektrolito gali būti dirginama oda, galima nudegti ir nusideginti cheminėmis medžiagomis.

Reguliariai apžiūrėkite ir patikrinkite, ar nepažeistas akumuliatorių baterijos jungiamasis kabelis. Pažeistą kabelį paveskite pakeisti specialistui.

Niekada nešuntuokite saugiklių. Niekada nenaudokite saugiklio, kurio apkrova (amperais) yra kitokia nei nustatytoji.

## **4.9 Laikymas ilgesnį laiką nenaudojant**

Prieš pastatydami įrenginį uždaroje patalpoje, palaukite, kol vidaus degimo variklis atvės.

Vejos pjovimo traktorių su ištuštintu degalų baku ir degalų atsargas laikykite uždaroje bei gerai vėdinamoje patalpoje.

Įrenginio, kurio degalų bake yra benzino, niekada nelaikykite pastate, nes benzino garai gali pasiekti atvirą ugnį arba kibirkštis.

Jei reikia ištuštinti baką (pvz., prieš darant pertrauką žiemą, tai galima daryti tik atviroje vietoje (baką ištuštinsite, pvz., užvedę vidaus degimo variklį atviroje vietoje).

Laikykite įrenginį nepriekaištingos būklės.

Uždegimo raktelis visada turi būti ištrauktas ir padėtas į saugią vietą, kad įrenginys nebūtų nesankcionuotai arba netinkamai naudojamas vaikų ir kitų asmenų.

Prieš pastatydami vejos pjovimo traktorių (pvz., žiemai), jį kruopščiai išvalykite. Sausi žolės likučiai ir lapai, esantys netoli triukšmo slopintuvų, gali užsiliepsnoti.

### **Užsiliepsnojimo pavojus!**

Prieš uždengdami palaukite, kol įrenginys visiškai atvės.

Prieš nutraukdami eksploatavimą, atlikite visus reikalingus techninės priežiūros darbus. (⇒ 15.1)

Jeigu vejos pjovimo traktorius nebus naudojamas ilgesnį laiką, tuomet akumuliatorių baterijos kabelius reikia atjungti. STIHL rekomenduoja akumuliatorių bateriją išmontuoti, iki galo įkrauti bei pastatyti į sausą ir rakinamą patalpą. (⇒ 15.19)

Įsitinkite, ar akumuliatorių baterijos apsaugotos nuo nesankcionuoto naudojimo (pvz., nuo vaikų).

#### 4.10 Utilizavimas

Atliekos, pvz., sena alyva arba degalai, naudoti tepalai, filtrai, akumuliatorių baterijos ir panašios susidėvinčios detalės, gali pakenkti žmonėms, gyvūnams arba aplinkai, todėl jas tinkamai utilizuokite.

Norėdami sužinoti, kaip tinkamai utilizuoti atliekas, kreipkitės į antrinio perdirbimo centrą arba prekybos atstovą. STIHL rekomenduoja kreiptis į STIHL prekybos atstovą.

Įsitinkite, ar susidėvėjęs įrenginys bus tinkamai utilizuotas. Prieš utilizuodami įrenginį, padarykite jį netinkamą naudoti. Norėdami išvengti nelaimingų atsitikimų, būtina ištraukite uždegimo raktelį, atjunkite akumuliatorių bateriją ir vidaus degimo variklio aukštosios įtampos laidą.

#### Pavojus susižaloti pjovimo peiliu!

Net susidėvėjusio vejos pjovimo traktoriaus niekada nepalikite be priežiūros. Įsitinkite, ar įrenginys, ypač pjovimo peiliai, laikomi vaikams nepasiekiamoje vietoje.

Akumuliatorių bateriją utilizuokite atskirai nuo įrenginio. Užtikrinkite, kad akumuliatorių baterijos būtų utilizuojamos saugiai ir ekologiškai.

## 5. Simbolių aprašymas



#### Dėmesio!

Prieš pradėdami naudoti įrenginį, perskaitykite naudojimo instrukciją ir saugos nuorodas bei jų laikykitės.

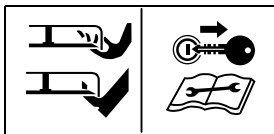

#### Pavojus susižeisti!

Prieš atlikdami techninės priežiūros, remonto ir bet kokius darbus prie pjovimo įrangos, ištraukite uždegimo raktelį.

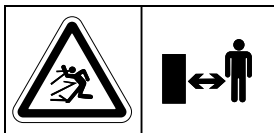

#### Dėmesio!

Laikykitės atstumo.



#### Dėmesio!

Nepamirškite, kad veikiant vidaus degimo varikliui dalys gali būti nusviestos tolyn, todėl dirbkite su žolės surinkimo dėže arba deflektoriumi (specialiu priedu).



#### Pavojus susižeisti!

Nevažiukite ir nepjaukite didesnėse nei 10° (17 %) nuokalnėse.

#### Apvirtimo pavojus!



#### Pavojus susižeisti!

Pašaliniam asmeniui neleiskite būti pavojaus zonoje.



#### Dėmesio!

Veikiant vidaus degimo varikliui, niekada neikiškite rankų į pjovimo peilių darbo zoną.

#### Pavojus susižeisti!

Nelipkite ant pjovimo įrangos.



#### Pavojus nusideginti!

Nesilieskite prie karštų paviršių. Vidaus degimo variklio dalys, ypač triukšmo slopintuvai, stipriai įkaista.

## 6. Komplektas

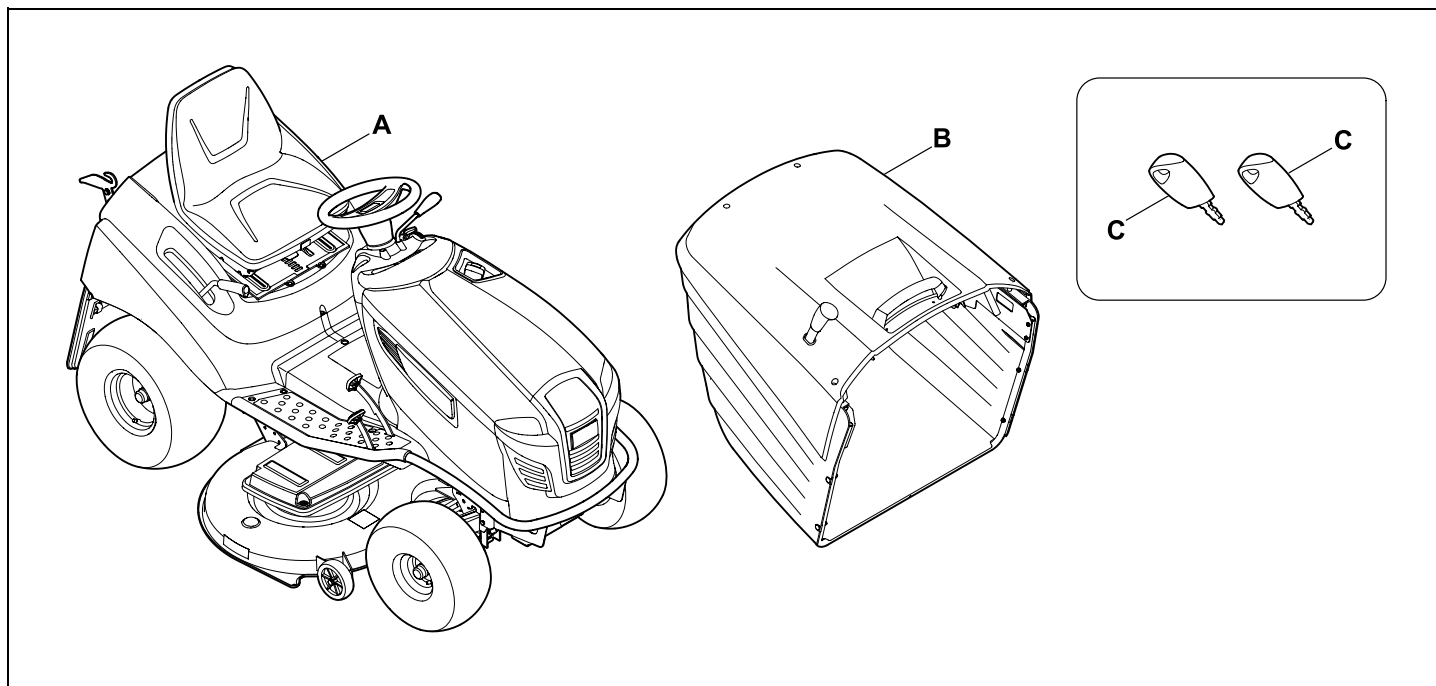

Poz.	Pavadinimas	Vnt.
A	Pagrindinis įrenginys	1
B	Žolės surinkimo dėžė	1
C	Uždegimo raktelis	2
–	Naudojimo instrukcija	1
–	Vidaus degimo variklio naudojimo instrukcija	1

## 7. Darbai prieš pirmą kartą pradant naudoti



### Įspėjimas!

Prieš atlikdami bet kokius darbus su vejos pjovimo traktoriumi, atidžiai perskaitykite skyrių „Jūsų saugumui“ ir laikykitės jo nurodymų! (⇒ 4.)

- Patikrinkite variklio alyvos pripildymo lygį. (⇒ 15.8)
- Pripilkite degalų. (⇒ 13.1)
- Atsukite degalų čiurpą. (⇒ 15.7)
- Optimizuokite slėgį padangose. (⇒ 15.16)

## 8. Valdymo elementai

### 8.1 Uždegimo spynelė su šviesų jungikliu

Uždegimo spynelė naudojama vidaus degimo varikliui užvesti ir išjungti bei žibintams įjungti ir išjungti.



### Stenkitės nepažeisti įrenginio!

Uždegimo raktelį įkišti ir ištraukti galima tik esant padėčiai „Vidaus degimo variklis išjungtas“.  
Į uždegimo spynelę galima kišti tik pritaikytą uždegimo raktelį – niekada nenaudokite atsuktuvo arba panašių daiktų.

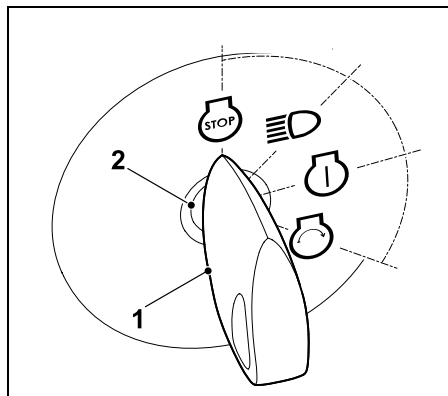

Uždegimo raktelį (1) įkiškite į uždegimo spynelę (2).

Sukant uždegimo raktelį, galima pasirinkti šias keturias padėtis:

### Vidaus degimo variklis išjungtas:



vidaus degimo variklis išjungtas arba išjungiamas. Šviesa išjungta, galite ištraukti uždegimo raktelį.

### Šviesos įjungimas (eksplotavimas su šviesa)



Veikiantis vidaus degimo variklis įsijungia šviesa, toliau veikia vidaus degimo variklis.

Išjungtas vidaus degimo variklis įsijungia šviesa.

### Uždegimas įjungtas arba vidaus degimo variklis veikia:



Įsijungia uždegimas, šviesa išsijungia.

Paleidus uždegimo raktelį automatiškai grįžta atgal į šią padėtį ir vidaus degimo variklis veikia.

### Vidaus degimo variklio paleidimas:



jeigu visi su sauga susiję paleidimo reikalavimai įvykdyti, o uždegimo raktelis pasuktas į šią padėtį, tuomet vidaus degimo variklis užsiveda. Atleidus uždegimo raktelį, jis vėl grįžta atgal į padėtį „Vidaus degimo variklis veikia“.



### Nuoroda

Kai vidaus degimo variklis išjungtas, padėtyse „Šviesos įjungimas“ ir „Uždegimo įjungimas“ po 20 sekundžių aktyvinamas akustinis signalas. Akustinis signalas įspėja, kad senka akumulatorius. Norėdami išjungti akustinį signalą, uždegimo raktelį pasukite į padėtį „Išjungti vidaus degimo variklį“ arba paleiskite vidaus degimo variklį.

### 8.2 Akceleratoriaus rankenėlė su „Choke“ (lengvo užvedimo) funkcija (RT 5097, RT 5097 C, RT 6112 C)

Norėdami užvesti šaltą vidaus degimo variklį, akceleratoriaus rankenėlę modeliuose nustatykite RT 5097, RT 5097 C ir RT 6112 C į „Choke“ padėtį.



Jei vidaus degimo variklis šiltas, jį užveskite be „Choke“ funkcijos (akceleratoriaus rankenėlė nustatyta į padėtį MAX). Kai tik vidaus degimo variklis veiks, išaktyvinkite „Choke“ funkciją. Veikiant vidaus degimo varikliui, akceleratoriaus rankenėlės niekada nestumkite į „Choke“ padėtį.

## „Choke“ padėtis:

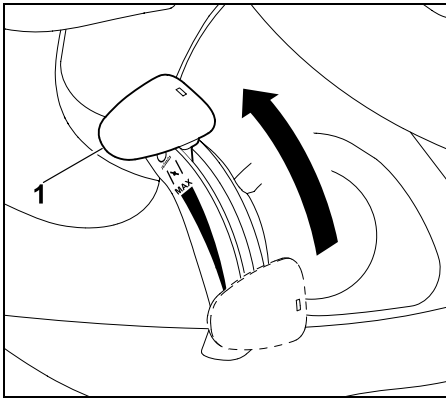

akceleratoriaus rankenėlę (1) pastumkite į patį priekį – į „Choke“ padėtį (atkreipkite dėmesį į užfiksavimo pakopą).

## Vidaus degimo variklio sūkių skaičiaus nustatymas



Pjaudami ir paleisdami vidaus degimo variklį akceleratoriaus rankenėlę nustatykite į padėtį „MAX“.

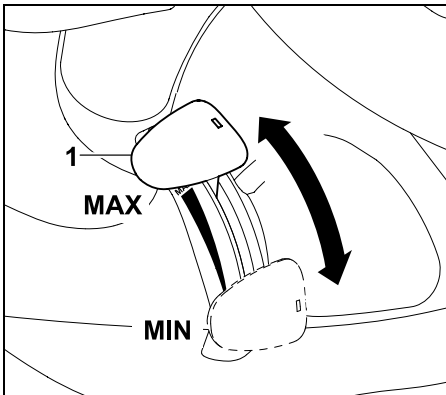

Jeigu akceleratoriaus rankenėlė (1) pastumiama žemyn arba į viršų, tuomet pasikeičia vidaus degimo variklio sūkių skaičius ir, esant įjungtai pjovimo įrangai, pjovimo peilių sūkių skaičius.

### Padėtis „MAX“

Jei akceleratoriaus rankenėlė (1) pastumiama į priekį žymos „MAX“ kryptimi, vidaus degimo variklio sūkių skaičius padidinamas.

### Padėtis „MIN“

Jei akceleratoriaus rankenėlė (1) pastumiama atgal žymos „MIN“ kryptimi, vidaus degimo variklio sūkių skaičius sumažinamas.

## 8.3 Akceleratoriaus rankenėlė (RT 5097 Z, RT 5112 Z, RT 6112 ZL RT 6127 ZL)

### Vidaus degimo variklio sūkių skaičiaus nustatymas



Pjaudami ir paleisdami vidaus degimo variklį akceleratoriaus rankenėlę nustatykite į padėtį „MAX“. Norėdami užvesti šaltą vidaus degimo variklį, papildomai aktyvinkite „Choke“ mygtuką.

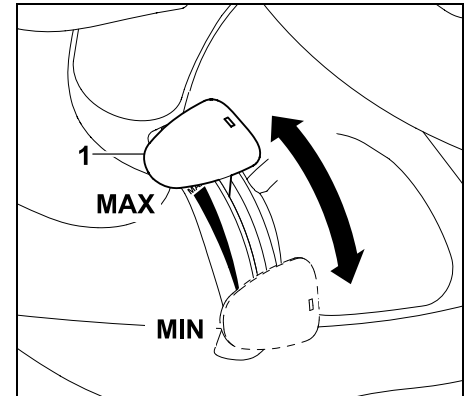

Akceleratoriaus rankenėlę (1) pastūmus žemyn arba į viršų, pasikeičia vidaus degimo variklio sūkių skaičius ir, esant įjungtai pjovimo įrangai, pjovimo peilių sūkių skaičius.

### Padėtis „MAX“

Jei akceleratoriaus rankenėlė (1) pastumiama į priekį žymos „MAX“ kryptimi, vidaus degimo variklio sūkių skaičius padidinamas.

### Padėtis „MIN“

Jei akceleratoriaus rankenėlė (1) pastumiama atgal žymos „MIN“ kryptimi, vidaus degimo variklio sūkių skaičius sumažinamas.

## 8.4 „Choke“ mygtukas (RT 5097 Z, RT 5112 Z, RT 6112 ZL, RT 6127 ZL)

Šaltam vidaus degimo varikliui užvesti modeliuose RT 5097 Z, RT 5112 Z, RT 6112 ZL, RT 6127 ZL įmontuotas „Choke“ mygtukas.



**i** Jei vidaus degimo variklis šiltas, jį paleiskite be „Choke“ funkcijos. Užsivedus vidaus degimo varikliui, „Choke“ mygtuką vėl įspauskite į pradinę padėtį. Veikiant vidaus degimo varikliui, niekada neaktyvinkite „Choke“ funkcijos.

### „Choke“ aktyvinimas

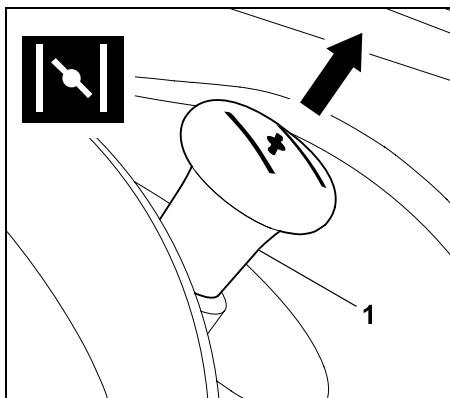

Prieš užvesdami iki galo ištraukite „Choke“ mygtuką (1).

### „Choke“ funkcijos išaktyvinimas

- „Choke“ mygtuką įspauskite iki galo.

### 8.5 Pjovimo įrangos jungiklis (RT 5097, RT 5097 C, RT 5097 Z, RT 5112 Z)

Veikiant vidaus degimo varikliui ir stebint visus apsaugos įtaisus (⇒ 12.) pjovimo įrangos jungikliu galima įjungti pjovimo įrangą.

**!** **Stenkitės nepažeisti įrenginio!** Pjovimo peilio nejunkite, kai žolė yra aukšta arba nustatyta žemiausia pjovimo pakopa. Pjovimo įrangą suaktyvinkite tik esant maksimaliam sūkių skaičiui (akceleratoriaus rankenėlė nustatyta į padėtį MAX).

### Pjovimo įrangos įjungimas

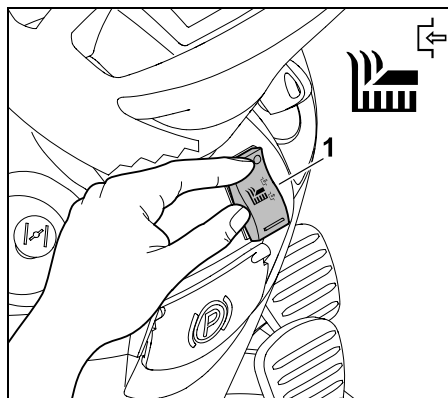

Pjovimo įrangos (1) viršutinėje pusėje iki galo paspauskite jungiklį.

### Pjovimo įrangos išjungimas

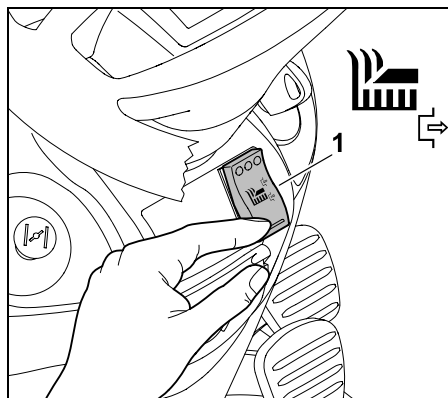

Pjovimo įrangos (1) apatinėje pusėje iki galo paspauskite jungiklį.

**i** Esant poreikiui elektroninę įrangą galima taip užprogramuoti, kad užsipildžius žolės surinkimo dėžei, pjovimo įranga išsijungtų automatiškai. (⇒ 13.8)

### 8.6 Pjovimo įrangos mygtukas (RT 6112 C, RT 6112 ZL, RT 6127 ZL)

Veikiant vidaus degimo varikliui ir stebint visus apsaugos įtaisus (⇒ 12.) pjovimo įrangos mygtuku galima įjungti pjovimo įrangą.



**!** **Stenkitės nepažeisti įrenginio!** Pjovimo peilio nejunkite, kai žolė yra aukšta arba nustatyta žemiausia pjovimo pakopa. Pjovimo įrangą suaktyvinkite tik esant maksimaliam sūkių skaičiui (akceleratoriaus rankenėlė nustatyta į padėtį MAX).

### Pjovimo įrangos įjungimas

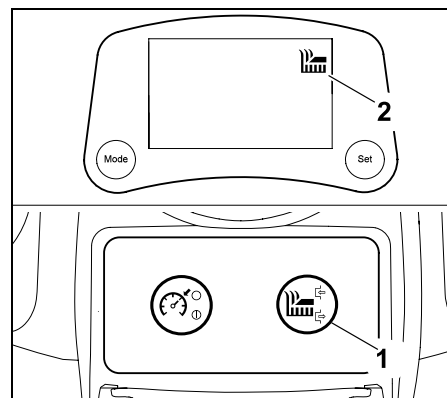

Paspauskite pjovimo įrangos mygtuką (1) ir palaikykite bent 1 sekundę. Pjovimo įranga yra įjungta ekrane išžiėbus simboliui „Suaktyvinta pjovimo įranga“ (2).

### Pjovimo įrangos išjungimas

- Paspauskite pjovimo įrangos mygtuką. Pjovimo įranga yra išjungta ekrane užgesus simboliui „Suaktyvinta pjovimo įranga“.

**i** Esant poreikiui elektroninę įrangą galima taip užprogramuoti, kad užsipildžius žolės surinkimo dėžei, pjovimo įranga išsijungtų automatiškai. (⇒ 13.8)

### 8.7 Greičio valdiklio mygtukas (RT 6112 ZL, RT 6127 ZL)

Greičio valdiklio mygtuku važiuojant fiksuojamas tuo metu esamas važiavimo greitis.



**i** Važiuojant atbuline eiga paspaudus greičio valdiklio mygtuką, nors ekrane ir parodomas simbolis „Suaktyvintas greičio valdiklis“, tačiau saugumo sumetimais greičio valdiklis išlieka išaktyvintas.

Modelyje RT 6112 C greičio valdiklio mygtukui funkcija nepriskirta.

### Greičio valdiklio suaktyvinimas

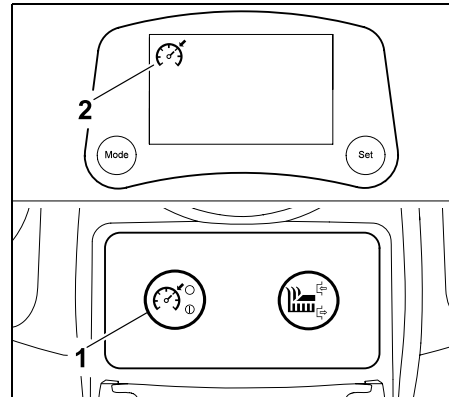

Pasirinkite pageidaujama važiavimo greitį, paspauskite greičio valdiklio mygtuką (1) ir palaikykite bent 1 sekundę. Greičio valdiklis suaktyvinamas, kai tik ekrane išžiėbia simbolis „Suaktyvintas greičio valdiklis“ (2). Greičio reguliavimo pedalas užfiksuojamas ir palaikomas greitis, kuriuo tuo metu važiuojate. Nuo greičio reguliavimo pedalo galite nuimti koją.

### Greičio valdiklio išaktyvinimas



#### Pavojus susižeisti!

Prieš išaktyvindami greičio valdiklį, koją pastatykite ant greičio reguliavimo pedalo, kad išvengtumėte jo atšokimo ir atitinkamai staigaus vejos pjovimo traktoriaus stabdymo.

- Nuspauskite greičio valdiklio mygtuką, palikite vairuotojo vietą arba koją paspauskite stabdžio pedalą. Greičio valdiklis išaktyvinamas, kai tik ekrane užgęsta simbolis „Suaktyvintas greičio valdiklis“.

### 8.8 Pjovimo atbuline eiga apsauginis jungiklis

Dėl pjovimo atbuline eiga apsauginio jungiklio pjovimo įranga galima pjauti važiavimo kryptimi „Atgal“. Jei paleisti neišeina, pjovimo įranga saugumo sumetimais išjungama automatiškai.

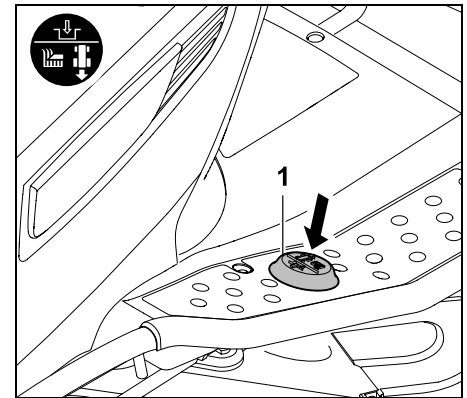

Norėdami pjauti atbuline eiga, atbulinės eigos apsauginį jungiklį (1) vieną kartą trumpai spustelėkite kairiaja koja.

#### **1** Atblokavimas esant išjungtai pjovimo įrangai

- Sustabdykite vejos pjovimo traktorių ir pasirinkite važiavimo kryptį „Atgal“ (⇒ 8.9)
- Vieną kartą kairiaja koja paspauskite pjovimo atbuline eiga apsauginį jungiklį.
- Įjunkite pjovimo įrangą ir po 5 sekundžių pradėkite pjovimą atbuline eiga (⇒ 8.5), (⇒ 8.6) Užvedus paleidimas gali užtrukti iki 1 sekundės.

## 2 Atblokavimas esant įjungtai pjovimo įrangai

- Veikiant pjovimo režimui, kairiąja koja vieną kartą paspauskite pjovimo atbuline eiga apsauginį jungiklį.
- Per 5 sekundes perjunkite į važiavimo kryptį „Atgal“ ir toliau pjaukite. (⇒ 8.9) Pakeitus važiavimo kryptį, paleidimas gali užtrukti iki 1 sekundės.

**i** Jei pjovimo atbuline eiga apsauginis jungiklis spaudžiamas nuolat, per tam tikrą laiko tarpą jį reikia atleisti ir vėl paspausti.

Modeliuose RT 6112 C, RT 6112 ZL ir RT 6127 ZL iki paleidimo ekrane žybsi simbolis „Pjovimas atbuline eiga“. (⇒ 10.5)

## 8.9 Važiavimo krypties pasirinkimo svirtis

Naudojant važiavimo krypties pasirinkimo svirtį, pasirenkama važiavimo kryptis.



Suaktyvintus greičio reguliavimo pedalą, vejos pjovimo traktorius važiuoja pasirinkta kryptimi – suaktyvintus tik važiavimo krypties pasirinkimo svirtį, įrenginys nepradeda judėti.

**i** Kai greičio reguliavimo pedalas nuspaustas, važiavimo krypties pasirinkimo svirtis saugumo sumetimais yra užblokuota. Todėl prieš suaktyvindami važiavimo krypties pasirinkimo svirtį, atleiskite greičio reguliavimo pedalą.

## Važiavimo krypties pasirinkimas

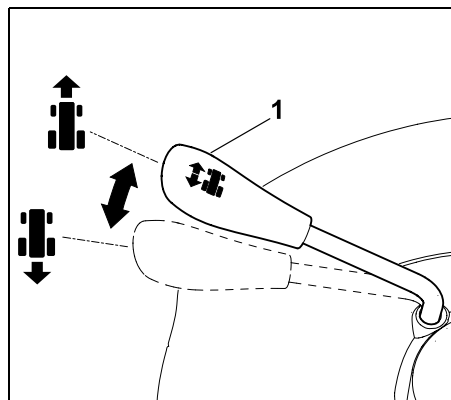

### Važiavimo kryptis „Pirmyn“

Važiavimo krypties pasirinkimo svirtį (1) nustatykite į priekinę padėtį.

### Važiavimo kryptis „Atgal“

Važiavimo krypties pasirinkimo svirtį (1) nustatykite į galinę padėtį.

## 8.10 Vairas



### Įspėjimas!

Važiuodami vairą visada tvirtai laikykite abiem rankomis.

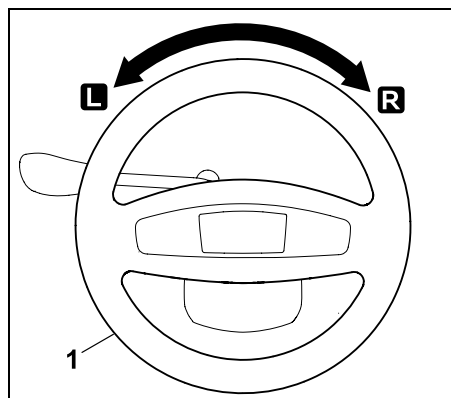

Sukant vairą (1) į kairę **L** arba į dešinę **R**, pasikeičia įrenginio važiavimo kryptis. Kuo daugiau sukamas vairas (1), tuo mažesnis tampa posūčio spindulys.

## 8.11 Vairuotojo sėdynės reguliavimas

Vairuotojo sėdynę galima reguliuoti septyniomis fiksavimo pakopomis.



- Sustabdykite vidaus degimo variklį. (⇒ 13.3)
- Atsisėskite į vairuotojo sėdynę ir dešiniąją ranką padėkite ant vairo.

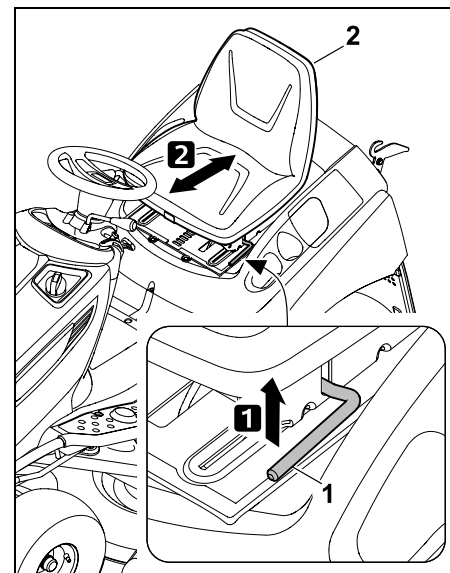

**1** Kairiąja ranka pakelkite vairuotojo sėdynės reguliavimo svirtį (1) ir laikykite.

**2** Vairuotojo sėdynę (2) nustatykite į pageidaujimą padėtį. Tada vairuotojo sėdynės reguliavimo svirtį paleiskite ir leiskite jai užsifikuoti.

## 8.12 Greičio reguliavimo pedalas



### Nuoroda

Prieš paspausdami greičio reguliavimo pedalą, įsitikinkite, ar važiavimo krypties pasirinkimo svirtimi pasirinkta tinkama važiavimo kryptis.

Kai įjungtas stovėjimo stabdys arba paspaustas stabdžio pedalas, greičio reguliavimo pedalo paspausti negalima.

Naudojant greičio reguliavimo pedalą, važiavimo greitis reguliuojamas be pakopų.

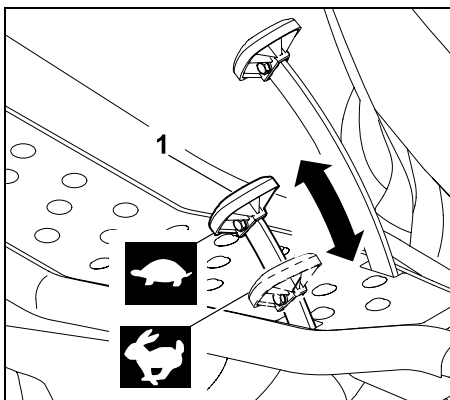

### Sustojimas:

nuo greičio reguliavimo pedalo (važiavimo pavaros) (1) nuimkite koją.

### Važiavimo greičio sumažinimas:

silpniau spauskite greičio reguliavimo pedalą (1).



### Važiavimo greičio padidinimas:

greičio reguliavimo pedalą (1) spauskite žemyn.



## 8.13 Stabdžio pedalas

Stabdžio pedalu galima sustabdyti įrenginį, kai jis važiuoja, arba jį užblokuoti sustabdžius.

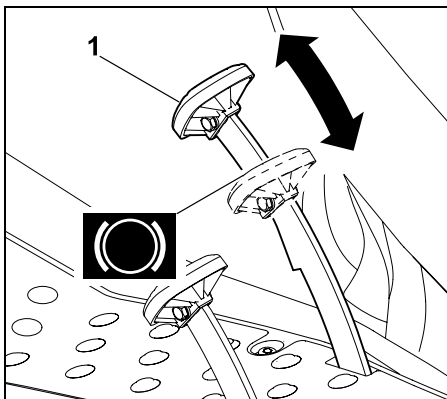

Paspauskite stabdžio pedalą (1). Kuo stipriau spaudžiamas stabdžio pedalas (1), tuo stipriau stabdomi galiniai ratai.



### Įspėjimas!

Niekada nepradėkite naudoti įrenginio su sugadintu stabdžiu. Sugadintą stabdį visada turi pataisyti arba sureguliuoti prekybos atstovas.

STIHL rekomenduoja kreiptis į STIHL prekybos atstovą. Niekada nebandykite patys atlikti stabdžio techninės priežiūros darbų.

## 8.14 Stovėjimo stabdys

Įjungus stovėjimo stabdį, blokuojami galiniai įrenginio ratai. Taip vejos pjovimo traktorius negali automatiškai pradėti judėti (pvz., nuokalnėse ir t. t.).



### Nuoroda

Prieš įjungdami stovėjimo stabdį, visada patikrinkite, ar veikia stabdys.

### Stovėjimo stabdžio įjungimas

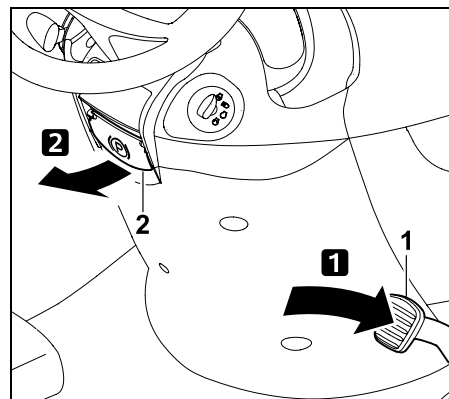

Stabdžio pedalą (1) koja iki galo nuspauskite žemyn ir laikykite. Stovėjimo stabdžio svirtį (2) patraukite į viršų.

- Stabdžio pedalą vėl atleiskite. Stovėjimo stabdys yra aktyvintas, kai stabdžio pedalas lieka paspaustas. Modeliuose RT 6112 C, RT 6112 ZL ir RT 6127 ZL įjungus stovėjimo stabdį ekrane rodomas simbolis „Įjungtas stovėjimo stabdys“. (⇒ 10.5)
- Atleiskite stovėjimo stabdžio svirtį. Ši nusileidžia į apačią. Galiniai ratai yra užblokuoti.

## Stovėjimo stabdžio atleidimas:

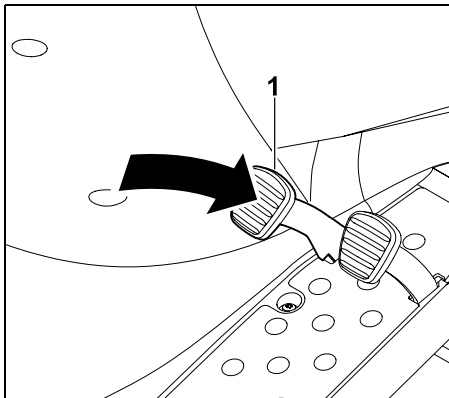

koja trumpai paspauskite stabdžio pedalą (1).

- Stabdžio pedalas grįžta atgal į pradinę padėtį (į nepaspaustą būseną). Stovėjimo stabdys yra išaktyvintas, o galiniai ratai – nebeblokuojami.

## 8.15 Pjovimo aukščio reguliavimo svirtis

Naudodami pjovimo aukščio reguliavimo svirtį, galite nustatyti 8 pjovimo pakopas.



### Pjovimo įrangos pakėlimas ir nuleidimas



#### Pavojus susižeisti!

Reguliuodami visada tvirtai laikykite pjovimo aukščio reguliavimo svirtį. Pjovimo aukštį reguliuokite tik sustojus vejos pjovimo traktoriui.



Pjovimo aukščio reguliavimo svirties atsklendimas priklauso nuo to, ar pjovimo įranga yra sumontuota, ar išmontuota.

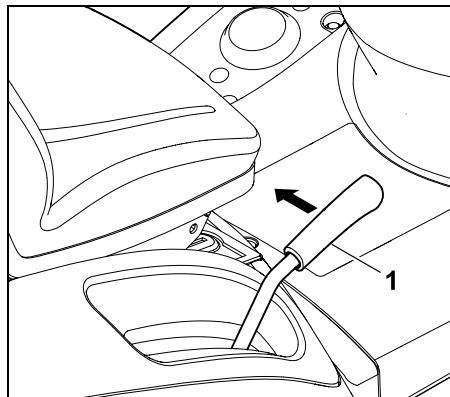

Pjovimo aukščio reguliavimo svirties atsklendimas

**Su sumontuota pjovimo įranga** pjovimo aukščio reguliavimo svirtį (1) patraukite į vidų (vairuotojo sėdynės link) ir laikykite.

**Su išmontuota pjovimo įranga** pjovimo aukščio reguliavimo svirtį (1) šiek tiek paspauskite žemyn, paskui patraukite į vidų (vairuotojo sėdynės link) ir laikykite.

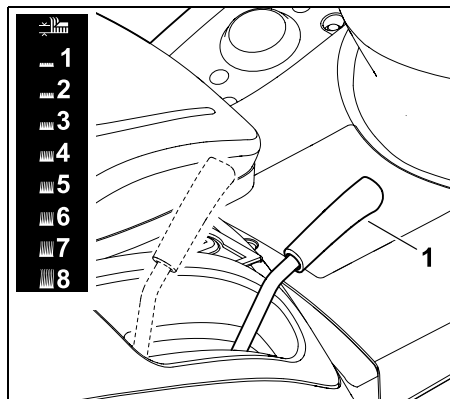

Atsklęstą pjovimo aukščio reguliavimo svirtį (1) kelkite į viršų arba žemyn, taip nustatydami norimą pjovimo aukštį.

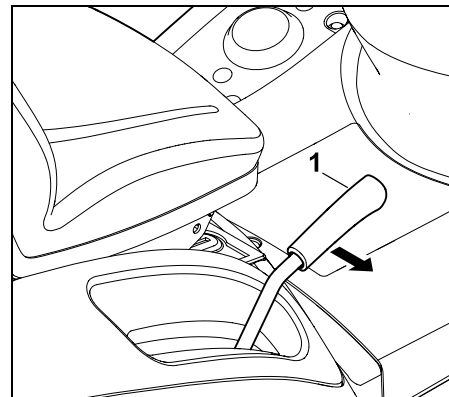

Pjovimo aukščio reguliavimo svirties užsklendimas

Pjovimo aukščio reguliavimo svirtį (1) traukite į išorę, kol ji užsifiksuos pasirinktoje užsifiksavimo pakopoje.

## 8.16 Žolės surinkimo dėžės ištuštinimo svirtis

Naudojant žolės surinkimo dėžės ištuštinimo svirtį, žolės surinkimo dėžę galima ištuštinti, naudotojui nepakilus nuo vairuotojo sėdynės.



- Išjunkite pjovimo įrangą. (⇒ 8.5), (⇒ 8.6)
- Stabdykite įrenginį, kol jis sustos.
- Laikykite nuspaudę stabdžio pedalą arba įjunkite stovėjimo stabdį.

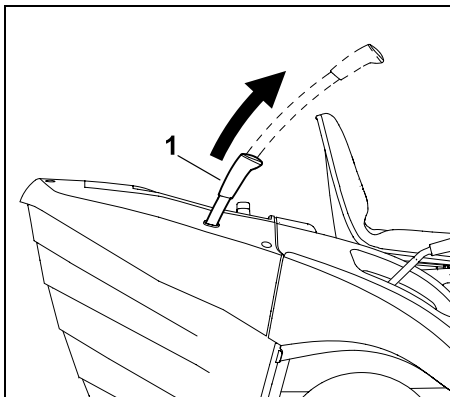

Žolės surinkimo dėžės ištuštinimo svirtį (1) ištraukite į viršų.

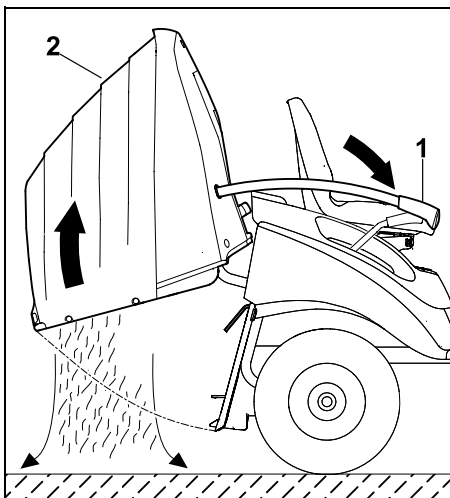

Žolės surinkimo dėžės ištuštinimo svirtį (1) paspauskite į priekį. Žolės surinkimo dėžė (2) pasukama į viršų, o nupjauta žolė iškrenta.

Modeliuose RT 6112 C, RT 6112 ZL ir RT 6127 ZL esant į viršų pasuktai žolės surinkimo dėžei ekrane rodomas simbolis „Atidaryta žolės surinkimo dėžė arba jos nėra“. (⇒ 10.5)

- Žolės surinkimo dėžės ištuštinimo svirtį lėtai patraukite atgal ir žolės surinkimo dėžę vėl užfiksuokite prie galinės sienelės.
- Žolės surinkimo dėžės ištuštinimo svirtį paspauskite žemyn ir nustatykite į pradinę padėtį, kai svirtis yra įtraukta.

### 8.17 Žolės surinkimo dėžės atsklendimo rankenėlė



#### Įspėjimas!

Aktyvindami žolės surinkimo dėžės atsklendimo rankenėlę, atkreipkite dėmesį į tai, kad neprispaustumėte pirštų.

Žolės surinkimo dėžės atsklendimo rankenėlė yra po žolės surinkimo dėžės rankena.

Prieš užkabindami arba nukabindami žolės surinkimo dėžę, patraukite žolės surinkimo dėžės atsklendimo rankenėlę į viršų ir laikykite.

### Žolės surinkimo dėžės atsklendimas

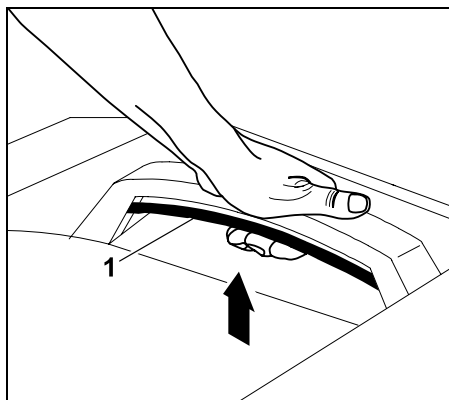

Žolės surinkimo dėžės atsklendimo rankenėlę (1) patraukite iki galo į viršų ir laikykite.

- Žolės surinkimo dėžė yra atsklęsta ir ją galima nuimti.

### Žolės surinkimo dėžės užsklendimas

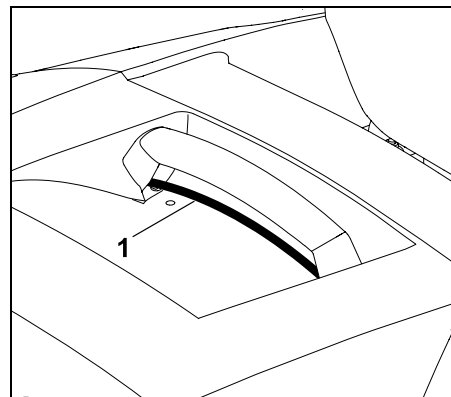

Užkabinę žolės surinkimo dėžę, atleiskite patrauktą žolės surinkimo dėžės atsklendimo rankenėlę (1). Tuo metu atkreipkite dėmesį į tai, kad fiksuotus iki galo užsifiksuotų.

- Užskendus žolės surinkimo dėžę yra vėl užfiksuota įrenginyje.

### 8.18 Pavarų dėžės laisvosios eigos rankenėlė

Pavarų dėžę galima išjungti (pvz., norint stumti įrenginį) arba įjungti (važiavimo pavara), naudojant pavarų dėžės laisvosios eigos rankenėlę.





### Įspėjimas!

#### Galima susižaloti prispaudus!

Pavarų dėžės laisvosios eigos rankenėlę ištraukite tik ant lygaus paviršiaus, nes įrenginys gali pradėti automatiškai judėti. Jei įrenginys išjungiamas, esant išjungtai pavarų dėžei, tuomet visada reikia įjungti stovėjimo stabdį.

### Pavarų dėžės išjungimas

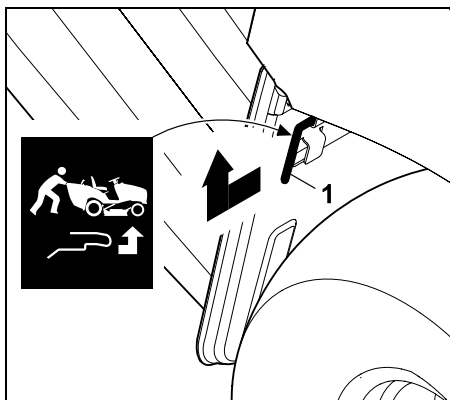

Pavarų dėžės laisvosios eigos rankenėlę (1) iki galo patraukite į išorę ir pakelkite į viršų.

### Pavarų dėžės įjungimas

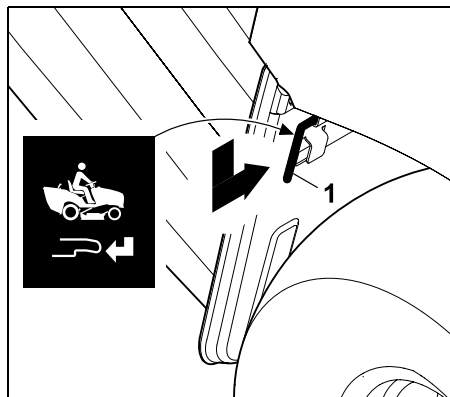

Pavarų dėžės laisvosios eigos rankenėlę (1) lenkite žemyn ir iki galo paspauskite į vidų.

### 8.19 Pripildymo lygio jutiklis (žolės surinkimo dėžės)

Prisipildžius žolės surinkimo dėžei, aktyvinamas ilgas signalas. Tokiu būdu įspėjama, kad reikia ištuštinti žolės surinkimo dėžę.



Išjungus pjovimo įrangą, ilgas garso signalas išaktyvinamas.

Pakeitus pripildymo lygio jutiklį (žolės surinkimo dėžės) ilgį, daromas poveikis pripildytos žolės surinkimo dėžės signalo momentui.

Taip žolės surinkimo dėžės pripildymą galite priderinti prie nupjautos žolės savybių.

Paprastai naudojant trumpesnį jutiklį, signalas suveikia vėliau (žolės surinkimo dėžė pripildoma daugiau; idealiai, kai nupjauta žolė yra labai sausa).

Pripildymo lygio jutiklį galima reguliuoti 6 užfiksuojamomis padėtimis.

Pristatomo įrenginio pripildymo lygio jutiklis (žolės surinkimo dėžės) būna visiškai ištrauktas.

### Pripildymo lygio jutiklio zondo reguliavimas:

- Sustabdykite vidaus degimo variklį. (⇒ 13.3)
- Įjunkite stovėjimo stabdį. (⇒ 8.14)
- Nuimkite žolės surinkimo dėžę. (⇒ 13.10)

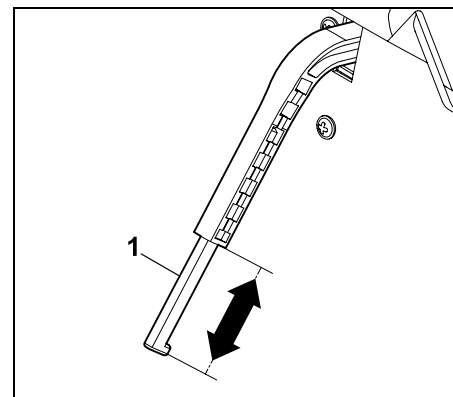

Pripildymo lygio jutiklio (žolės surinkimo dėžės) stūmiklį (1) pailginsite arba sutrumpinsite stumdami rodyklės kryptimi.

- Užkabinkite žolės surinkimo dėžę. (⇒ 13.10)

## 9. Elektroninė įranga

Vejos pjovimo traktoriuje sumontuota elektroninė įranga, kuria kiekvieną kartą prieš užvedant ir naudojant įrenginį patikrinami visi apsauginiai įtaisai ir užtikrinamas saugus naudojimas.



Modelių RT 6112 C, RT 6112 ZL, RT 6127 ZL elektroninė įranga taip pat valdo ir ekraną. Dėl to šių modelių ekranuose rodoma papildoma informacija.

### 9.1 Savaiminė diagnozė užvedant

Prieš užvedant vidaus degimo variklį, elektroninė įranga atlieka savaiminę diagnozę. Tada patikrinama, ar tinkamai veikia jungikliai, kabeliai ir t. t.

#### Savaiminės diagnostikos aktyvinimas

- Atsisėskite į vairuotojo sėdynę.
- Atleiskite stovėjimo stabdį. (⇒ 8.14)
- Uždegimo raktelį pasukite į padėtį „Uždegimas įjungtas“ (⇒ 8.1) – tuo metu neaktyvinkite jokių mygtukų, jungiklių ir pedalų.

#### Savaiminė diagnozė be klaidų

Pasigirsta trumpas signalas – elektroninė įranga yra suaktyvinta, o vejos pjovimo traktorius paruoštas paleisti.

RT 6112 C, RT 6112 ZL, RT 6127 ZL:  
Ekrane 2 sekundes rodomi visi simboliai. Darbo valandas ekrane galima žiūrėti 5 sekundes.

- Paleiskite vidaus degimo variklį. (⇒ 13.2)

#### Savaiminė diagnozė su klaidomis

Pasigirsta ilgas signalas arba vienas paskui kitą einantys trys signalai.

Vienas **ilgas signalas** praneša, kad sugedo elektroninė įranga arba prijungta sukeistais poliais baterija.

- Uždegimo raktelį pasukite į padėtį „Išjungti vidaus degimo variklį“. (⇒ 8.1)

- Patikrinkite baterijos poliškumą ir kabelį, jei reikia, tinkamai prijunkite. (⇒ 15.19)

- Pakartokite savaiminę diagnozę. Net, jei ir tinkamai prijungus akumuliatorių bateriją, ilgas signalas išlieka, vadinasi, sugedo elektroninė įranga. Kreipkitės į savo prekybos atstovą, STIHL rekomenduoja STIHL prekybos atstovą.

**Trys vienas paskui kitą einantys signalai** rodo elektros įrangos (trumpasis jungimas) arba kontaktinio sėdynės jungiklio gedimą. Vidaus degimo variklio neįmanoma užvesti.

RT 6112 C, RT 6112 ZL, RT 6127 ZL:  
Ekrane žybsi atitinkami simboliai ir tekstas ERROR.

- Uždegimo raktelį pasukite į padėtį „Išjungti vidaus degimo variklį“. (⇒ 8.1)
- Išsamesnę diagnozę turi atlikti prekybos atstovas. STIHL rekomenduoja kreiptis į STIHL prekybos atstovą.

### 9.2 Vejos pjovimo traktoriaus gedimas naudojant

Dirbant elektroninė įranga kontroliuoja saugią būklę. Trys vienas paskui kitą einantys signalai rodo elektros įrangos (trumpasis jungimas, laisvi kištukai, trūkės kabelis) gedimą.

Vidaus degimo variklis išjungiamas – modelių RT 6112 C, RT 6112 ZL, RT 6127 ZL ekranuose žybsi atitinkamas simbolis ir tekstas ERROR.

#### Ką daryti?

- Uždegimo raktelį pasukite į padėtį „Išjungti vidaus degimo variklį“. (⇒ 8.1)

- Aktyvinkite savaiminę diagnozę. (⇒ 9.1)



Jeigu gedimo neįmanoma pašalinti, reikalinga išsami diagnozė. Kreipkitės į savo prekybos atstovą, STIHL rekomenduoja STIHL prekybos atstovą.

### 9.3 Elektroninės įrangos gedimas

Retais atvejais naudojant įrenginį gali sugesti pati elektroninė įranga. Aktyvinamas ilgas signalas ir išjungiamas vidaus degimo variklis.

#### Ką daryti?

- Uždegimo raktelį pasukite į padėtį „Išjungti vidaus degimo variklį“. (⇒ 8.1)
- Aktyvinkite savaiminę diagnozę. (⇒ 9.1)
- Paleiskite vidaus degimo variklį. (⇒ 13.2)



Jeigu gedimo neįmanoma pašalinti, reikalinga išsami diagnozė. Kreipkitės į savo prekybos atstovą, STIHL rekomenduoja STIHL prekybos atstovą.

## 10. Ekranas RM 6112 C, RM 6112 ZL, RM 6127 ZL

Ekrane rodomi gedimai, darbinė informacija ir įjungtos funkcijos.





Ekranas yra apsaugotas nuo pažeidimų (p vz., nuo vandens). Ekranas gali aprasoti dėl temperatūros svyravimų ir didelės santykinės drėgmės. Susikaupusi drėgmė išgaruoja nuo vidaus degimo variklio šilumos per keletą minučių, užvedus vejos pjovimo traktorių.

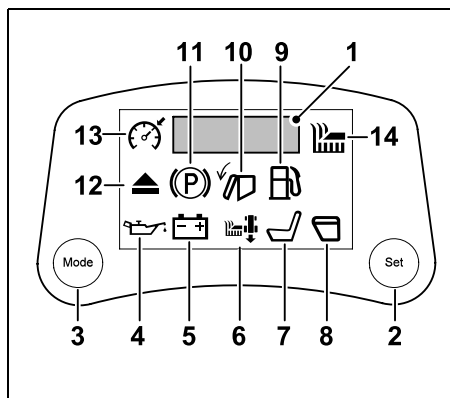

- 1 5 simbolių rodmuo (⇒ 10.1)
- 2 Mygtukas „Set“ (⇒ 10.2)
- 3 Mygtukas „Mode“ (⇒ 10.3)

#### Sutrikimai (⇒ 10.4)

- 4 Variklio alyvos slėgis per mažas (RT 6127 ZL)
- 5 Baterijos gedimas

#### Darbinė informacija (⇒ 10.5)

- 6 Pjovimas atbuline eiga
- 7 Niekas nesėdi vairuotojo sėdynėje
- 8 Atidaryta žolės surinkimo dėžė arba jos nėra
- 9 Degalų rezervas
- 10 Pilna žolės surinkimo dėžė
- 11 Įjungtas stovėjimo stabdys

#### Darbinė informacija (⇒ 10.5)

- 12 Išmontuotas žolės išmetimo kanalas

#### Įjungtos funkcijos (⇒ 10.6)

- 13 Suaktyvintas greičio valdiklis
- 14 Suaktyvinta pjovimo įranga

#### 10.1 5 simbolių rodmuo

5 simbolių rodmuo rodo darbo valandas ir akumulatoriaus įtampą. Taip pat rodmuo ERROR papildomai praneša apie gedimus.

Dirbant nuspaudus mygtuką „Mode“ parodoma informacija apie darbo valandas ir akumulatoriaus įtampą. (⇒ 10.3)

#### Darbo valandos

Rodmuo rodo visas vidaus degimo variklio darbo valandas (pvz., 281 h).

Darbo valandų skaitiklio duomenų negalima atstatyti.

Pagal skaitiklio rodmenis nustatomas tinkamas techninės arba įprastos priežiūros darbų, nurodytų techninės priežiūros plane, atlikimo laikas. (⇒ 15.1)

#### Akumulatoriaus įtampa

Rodmuo rodo baterijos įtampą voltais (pvz., 12,0 V).

#### 10.2 Mygtukas „Set“

Spaudžiant mygtuką „Set“, kai rodoma informacija apie darbo valandas arba akumulatoriaus įtampą, perjungiamas ilgalaikis rodmuo.



Uždegimo raktelį pasukus į padėtį „Vidaus degimo variklio išjungimas“, gražinamas iš anksto nustatytas parametras (darbo valandos arba akumulatoriaus įtampa rodoma 5 sekundes).

#### 10.3 Mygtukas „Mode“

Spaudžiant mygtuką „Mode“ perjungiami rodmensys:



- 1 darbo valandos [h]
- 2 akumulatoriaus įtampa [V]
- 3 rodmens nėra

Darbo valandos ir akumulatoriaus įtampa rodomi tik po 5 sekundes. Norėdami, kad rodmuo nekistų ilgiau, aktyvinkite mygtuką „Set“. (⇒ 10.2)

#### 10.4 Gedimų rodmuo

##### Simbolis „Variklio alyvos slėgis per mažas“



Tinkamam vidaus degimo variklio eksploatavimui reikalingas alyvos slėgis yra per mažas.

Vidaus degimo variklis sustoja per 3 sekundes.

**Stenkitės nepažeisti įrenginio!** Įspėjimas apie alyvos slėgį nėra alyvos lygio rodmuo. Todėl alyvos lygį tikrinkite reguliariais intervalais.

- Nebandykite vėl užvesti.
- Apžiūrėkite, ar iš vidaus degimo variklio neištekėjo alyva.

- Patikrinkite variklio alyvos pripildymo lygį ir, jei reikia, įpilkite jos papildomai.

#### Simbolis „Baterijos gedimas“



Per žema akumuliatoriaus įtampa. Baterija sugedo arba neįkrauta. Ekране papildomai rodoma esama baterijos įtampa voltais (pvz., 10,5 V). Vidaus degimo variklis sustabdomas arba jo neįmanoma užvesti.

- Nebandykite vėl užvesti.
- Patikrinkite ekране rodomą akumuliatoriaus įtampą.
- Patikrinkite ir, jei reikia, pakeiskite saugiklius. (⇒ 15.20)
- Apžiūrėkite, ar iš baterijos neteka skystis.
- Patikrinkite, ar nepažeistos korozijos ir ar gerai pritvirtintos baterijos jungtys.
- Įkraukite akumuliatorių bateriją. (⇒ 15.21)
- Sugedusią bateriją pakeiskite. (⇒ 15.19)

### 10.5 Darbinės informacijos rodmuo



Jei rodomi ne tokie simboliai nei tikėjotės arba jei jie užgęsta ne taip, kaip aprašyta, to priežastis gali būti tam tikro jungiklio, kištukinių jungčių ar laidų gedimas. Kreipkitės į savo prekybos atstovą. STIHL rekomenduoja kreiptis į STIHL prekybos atstovą.

#### Simbolis „Pjovimas atbuline eiga“



Simbolis rodomas nuolat, jei leidžiamas pjovimas atbuline eiga. Simbolis žybsi, jei paspaudžiamas

atbulinės eigos apsauginis jungiklis arba reikalingas pjovimo atbuline eiga leidimas. (⇒ 8.8)

#### Rodmuo užgęsta:

- baigus pjauti atbuline eiga.
- #### Žybsėjimą keičia nuolatinis rodmuo:
- leidus pjauti atbuline eiga.
  - Pjovimo įrangą tam tikrą laiką išjungus rankiniu būdu.
  - Jei nesant leidimo pjauti atbuline eiga, pjovimo įranga išjungžiama automatiškai.

#### Simbolis „Niekas nesėdi vairuotojo sėdynėje“



Niekas nesėdi vairuotojo sėdynėje. Kontaktinis sėdynės jungiklis priklauso vejos pjovimo traktoriaus saugos įtaisams (⇒ 12.).

Jei ekране rodomas simbolis „Niekas nesėdi vairuotojo sėdynėje“, neijungus stovėjimo stabdžio negalima paleisti vidaus degimo variklio ir įjungti pjovimo įrangos.

#### Rodmuo užgęsta:

- naudotojui atsisėdus ant vairuotojo sėdynės.

#### Simbolis „Atidaryta žolės surinkimo dėžė arba jos nėra“



Žolės surinkimo dėžė yra atidaryta arba žolės surinkimo dėžė ar deflektorius (priedas) nesumontuoti arba netinkamai užsifiksavę. Ištuštinant žolės surinkimo dėžę simbolis taip pat rodomas. (⇒ 13.9) Jeigu įjungus pjovimo įrangą tuštinama žolės surinkimo dėžė pakeliama aukšty-

(pvz., norint ištuštinti), saugumo sumetimais išsijungia vidaus degimo variklis.

#### Rodmuo užgęsta:

- uždarius žolės surinkimo dėžę; (⇒ 13.9)
- tinkamai sumontavus žolės surinkimo dėžę ar deflektorius (priedas). (⇒ 13.10)

#### Simbolis „Degalų rezervas“



Sunaudojus degalus ir likus tik rezervui, bake lieka apie 2 litrai degalų. (⇒ 13.1)

#### Rodmuo užgęsta:

- įpylus degalų.

#### Simbolis „Žolės surinkimo dėžė pilna“



Prisipildžius žolės surinkimo dėžei, aktyvinamas ilgas signalas. (⇒ 8.19) Išjungus pjovimo įrangą, ilgas garso signalas išaktyvinamas. (⇒ 8.5)

#### Rodmuo užgęsta:

- ištuštinus žolės surinkimo dėžę.

#### Simbolis „Įjungtas stovėjimo stabdys“



Įjungtas stovėjimo stabdys. (⇒ 8.14)

#### Rodmuo užgęsta:

- atleidus stovėjimo stabdį.

#### Simbolis „Išmontuotas žolės išmetimo kanalas“



Žolės išmetimo kanalas išmontuotas.  
(⇒ 15.5)

Saugumo sumetimais negalima paleisti vidaus degimo variklio.

#### Rodmuo užgęsta:

- tvarkingai sumontavus žolės išmetimo kanalą. (⇒ 15.6)

### 10.6 Įjungtų funkcijų rodmuo



Jei rodomi ne tokie simboliai nei tikėjotės arba jei jie užgęsta ne taip, kaip aprašyta, to priežastis gali būti tam tikro jungiklio, kištukinių jungčių ar laidų gedimas. Kreipkitės į savo prekybos atstovą. STIHL rekomenduoja kreiptis į STIHL prekybos atstovą.

#### Simbolis „Suaktyvintas greičio valdiklis“



Greičio valdiklis yra suaktyvintas.  
(⇒ 8.7)

**Rodmuo užgęsta**, išjungus greičio valdiklį.

#### Simbolis „Suaktyvinta pjovimo įranga“



Pjovimo įranga yra įjungta. (⇒ 8.6)

**Rodmuo užgęsta**, išjungus pjovimo įrangą.

## 11. Darbo nuorodos



### Įspėjimas! Pavojus susižaloti!

Prieš pradėdami naudoti, kaskart perskaitykite visą informaciją apie saugų įrenginio naudojimą. Dirbdami nuokalnėse turite būti itin atidūs ir atsargūs.



### Nuoroda

Prieš pradėdami dirbti, patikrinkite pjovimo įrangą, ar jos montavimo padėtis yra tinkama. Pirmą kartą naudodami savo įrenginį, pasirinkite plokščią, lygią teritoriją bei, norėdami įgusti, pjaukite tiesiomis ir šiek tiek viena kitą perdengiančiomis juostomis. Visada pjaukite tik sausą žolę.

### Dailią ir tankią veją suformuosite, jeigu:

- pjausite pasirinkę didelį sūkių skaičių (akceleratoriaus rankenėlė padėtyje „MAX“) ir lėtą važiavimo greitį;
- pjausite dažnai, o vejos žolę paliksite trumpą;
- esant karštam ir sausam klimatui, vejos nepjausite per trumpai, nes ją išdeginis saulė ir ji taps nepatraukli;
- pjovimo peiliai bus aštrūs. Todėl reguliariai galąskite arba keiskite pjovimo peilius.
- keisite pjovimo kryptį.

### Aukštos žolės pjovimas

Esant labai aukštai žolei, geriau pjauti dukart:

- pirmasis pjovimas pasirinkus didžiausiąją pjovimo pakopą, didžiausiąjį variklio sūkių skaičių ir lėtą važiavimo greitį;
- antrasis pjovimas pasirinkus pageidaujamą pjovimo pakopą ir nustačius didžiausiąjį variklio sūkių skaičių. Važiavimo greitį pritaikykite prie vejos ypatybių.



### Įspėjimas! Gaisro pavojus!

Stenkitės neperkrauti pjovimo įrangos pavaros, nes dėl perkrovos pavaros diržas gali nuolat praslysti ir taip dėl perkaitimo gali kilti gaisras.

Neįprasti pavaros diržo skleidžiami garsai, pvz., cypimas (šlifavimo garsas), rodo, kad diržas yra perkrautas. Todėl aukštoje žolėje niekada nepjaukite su užsikišusiu žolės išmetimo kanalu arba pripildyta žolės surinkimo dėže. Jei reikia naudokite mulčiavimo priedą „Mulch-Kit“ (specialus priedas).

Visada saugokite pjovimo įrangą – pirmiausia pavaros diržo srityje – nuo degių medžiagų (žolės, lapų ir t. t.) ir reguliariai valykite, kad išvengtumėte gaisro pavojaus.

### Kaip išvengti žolės išmetimo kanalo užsikišimo

Žolės išmetimo kanalui užsikišus žole, sumažinkite važiavimo greitį. Dėl vejos būklės jis gali būti per didelis. Be to, pripildymo lygio jutiklio stūmiklį ištraukite iki galo. (⇒ 8.19)

Jeigu problema vis tiek išlieka, tikėtina jos priežastis yra pažeisti arba susidėvėję pjovimo peilių sparneliai. Pakeiskite pjovimo peilius. (⇒ 15.13)

Kiekvieną kartą panaudojus reikia išvalyti pjovimo įrangą, žolės išmetimo kanalą ir pjovimo peilius, kad nesikauptų žolės likučiai. (⇒ 15.2)

### Tręšimas

Pjaunant iš dirvos nuolat pašalinamos maistingosios medžiagos, kurios vėl turi būti gražintos, naudojant aukštos kokybės ilgalaikes vejos trąšas. Paprastai per pjovimo sezoną reikia tręšti tris kartus. Tokiu atveju veja turi būti sausa, kad trąšos nepirliptų prie stiebelių ir jų nenudegintų. Veją geriau sudrėkinkite. Tokiu atveju trąšos bus nuplautos nuo stiebelių. (Laikykitės gamintojo nurodymų dėl apdorojimo.)

Pjaunant veją galima tręšti natūraliai. Tai įmanoma naudojant mulčiavimo priedą „Mulch–Kit“. Mulčiavimo priedą „Mulch–Kit“ galima įsigyti kaip specialų priedą. Į komplektaciją jis neįeina. (Daugiau informacijos jums suteiks STIHL prekybos atstovas.)

### Darbas tausojant dirvą

Svarbiausi darbo tausojant dirvą veiksniai – darbo technika ir dirvos drėgmė.

Norėdami švariai nupjauti, važiavimo greitį turite pritaikyti prie pjaunamos žolės būklės (aukščio ir tankumo) bei vejos drėgnumo.

Dėl per siaurų posūkių padidėja nupjautos vejos apkrova, o, esant drėgnai vejai, tai ypač pablogina pjovimo rezultatus, nes ratai grimzta į minkštą veją.

## 12. Saugos įtaisai

Įrenginys yra pritaikytas saugiai valdyti, o apsaugai nuo netinkamo naudojimo užtikrinti jame įrengti keli saugos įtaisai.



### Pavojus susižeisti!

Jeigu nustatoma, kad sugedo kuris nors iš saugos įtaisų, tuomet įrenginio negalima naudoti. Kreipkitės į prekybos atstovą. STIHL rekomenduoja STIHL prekybos atstovą.

### Norint užvesti vidaus degimo variklį:

- turi būti tvarkingai sumontuotas žolės išmetimo kanalas;
- turi būti nuspaustas stabdžio pedalas arba įjungtas stovėjimo stabdys.

### Vidaus degimo variklis išjungiamas, kai naudotojas:

- esant įjungtai pjovimo įrangai, pasišalina nuo vairuotojo sėdynės;
- esant įjungtai pjovimo įrangai, paverčia, pakelia žolės surinkimo dėžę arba nuima deflektorių (specialų priedą);
- esant išjungtai pjovimo įrangai, išmontuoja išmetimo kanalą;
- pasišalina nuo vairuotojo sėdynės, o stovėjimo stabdys neįjungtas.

### Įmontuotas peilio stabdys

RT 5097, RT 5097 C, RT 5097 Z, RT 5112 Z, RT 6112 C, RT 6112 ZL: Išjungus pjovimo peiliai sustoja ne vėliau nei po **5 sekundžių**.

RT 6127 ZL: Išjungus pjovimo peiliai sustoja ne vėliau nei po **7 sekundžių**.



Įjungus pjovimo įrangą, pjovimo peiliai sukasi ir girdimas oro srauto keliamas triukšmas. Papildomo veikimo trukmė atitinka oro srauto keliamo triukšmo trukmę išjungus. Ją galima išmatuoti sekundmačiu.

## 13. Įrenginio naudojimo pradžia



### Pavojus susižeisti!

Prieš pradėdami naudoti įrenginį, atidžiai perskaitykite visą skyrių „Jūsų saugumui“ ir laikykitės jo nuorodų. (⇒ 4.)

Saugumo sumetimais įrenginio negalima naudoti nuokalnėse, statesnėse nei 10° (17,6 %). 17,6 % šlaitas atitinka 17,6 cm pakilimą vertikalia kryptimi 100 cm ilgio horizontalioje atkarpoje.

- Prieš pradėdami naudoti įrenginį, susipažinkite su jo valdymo elementais. (⇒ 8.)
- Prieš pradėdami naudoti įrenginį, atkreipkite dėmesį į techninės priežiūros planą ir vykdykite visus techninės priežiūros darbus. (⇒ 15.1)
- Kaskart prieš pradėdami naudoti, patikrinkite saugos įtaisus. (⇒ 12.) Vejos pjovimo traktorių draudžiama eksploatuoti, jei trūksta saugos įtaisų, jie yra pažeisti, išjungti arba modifikuoti.

### 13.1 Degalų pripylimas

#### Didžiausioji bako talpa:

9 litrai

#### Rekomendacija:

kokios yra šviežių kokybiškų degalų rūšys ir nurodymus dėl degalų kokybės (oktaninio skaičiaus) rasite vidaus degimo variklio naudojimo instrukcijoje.

- Naudokite bešvinį benzina.



## Pildymas:

- išjunkite vidaus degimo variklį ir palaukite, kol jis atvės (bus apyšiltis); (⇒ 13.3)
- įjunkite stovėjimo stabdį. (⇒ 8.14)



Kad degalai neišsilietų, pildami naudokite tinkamą piltuvą (komplekte nėra).

Degalus pilkite lėtai ir atsargiai. Kad degalai nepradėtų bėgti per kraštus, pylimo procesą turėtumėte suskirstyti į kelis etapus.

Tarp atskirų etapų išimkite piltuvą ir žvilgtelėkite, kiek pripylėte degalų. Kuo daugiau degalų jau įpilta, tuo mažiau turėtumėte jų pilti per kitą etapą. Kad liktų vietos kurui plėstis, niekada kuro bako nepildykite aukščiau apatinio pripylimo kaklelio krašto.

## Užsukamas bako dangtelis:

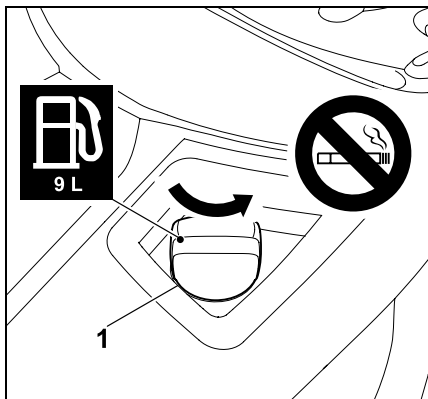

atsukite užsukamą bako dangtelį (1) (atkreipkite dėmesį į rodyklės kryptį) ir jį nuimkite.

- Degalus pilkite per atitinkamą piltuvą (nėra komplekte) (žr. „Pildymas“).

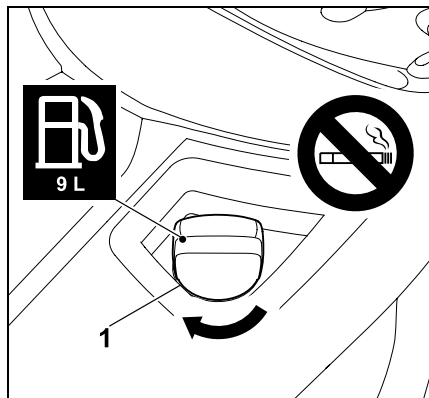

Uždėkite užsukamą bako dangtelį (1) ir jį užsukite (atkreipkite dėmesį į rodyklės kryptį). Tada užsukamą bako dangtelį (1) priveržkite ranka.

- Išsiliejusius degalus išvalykite ir, prieš paleisdami vidaus degimo variklį, leiskite jiems kurį laiką garuoti.

## 13.2 Vidaus degimo variklio paleidimas



### Stenkitės nepažeisti įrenginio!

Jeigu vidaus degimo variklis užsiveda neiškart, tarp bandymų užvesti darykite pertraukas. Uždegimo raktelio nelaikykite pasukę į padėtį „Užvesti vidaus degimo variklį“ ilgiau nei 10 sekundžių.



Vidaus degimo variklis užsiveda tik tuomet, jei yra tinkamai sumontuotas žolės išmetimo kanalas. (⇒ 15.6)

### Prieš paleisdami

- Patikrinkite variklinės alyvos lygį. (⇒ 15.8)
- Iš pjovimo įrangos ir variklio skyriaus pašalinkite žolės likučius.

- Patikrinkite degalų lygį ir, jei reikia, papildykite. (⇒ 13.1)
- Prieš pradėdami naudoti, kaskart patikrinkite, ar veikia stabdys. (⇒ 13.5)
- Atlikite visus individualius įrenginio nustatymus (sureguliuokite vairuotojo sėdynę) – tik išjungę vidaus degimo variklį!
- Neužveskite įrenginio, kai netoliese yra asmenų, ypač vaikų, arba gyvūnų.

### Užvedimo eiga

- Atsukite kuro čiaupą. (⇒ 15.7)
- Atsisėskite į vairuotojo sėdynę.
- Prieš užvesdami iki galo nuspauskite stabdžio pedalą ir laikykite arba įjunkite stovėjimo stabdį. (⇒ 8.13), (⇒ 8.14)
- Uždegimo raktelį įkiškite į uždegimo spynelę ir pasukite į padėtį „Uždegimas įjungtas“. (⇒ 8.1)
- **Šaltas vidaus degimo variklis**  
RT 5097, RT 5097 C, RT 6112 C:  
Nustatykite akceleratoriaus rankenėlę į padėtį „Choke“. (⇒ 8.2)  
RT 5097 Z, RT 5112 Z, RT 6112 ZL, RT 6127 ZL:  
Akceleratoriaus rankenėlę nustatykite į padėtį MAX ir patraukite „Choke“ mygtuką. (⇒ 8.3), (⇒ 8.4)  
**Šiltas vidaus degimo variklis**  
Nustatykite akceleratoriaus rankenėlę į padėtį MAX. (⇒ 8.2), (⇒ 8.3)
- Uždegimo raktelį pasukite į padėtį „Užvesti vidaus degimo variklį“. Vidaus degimo variklis užvedamas. Kai tik vidaus degimo variklis ims veikti, atleiskite uždegimo raktelį. Jis automatiškai grįš į padėtį „Vidaus degimo variklis veikia“.

- RT 5097, RT 5097 C, RT 6112 C:  
Veikiant vidaus degimo varikliui, akceleratoriaus rankenėlę gražinkite į padėtį MAX.  
Atkreipkite dėmesį į užfiksavimo pakopą! (⇒ 8.2)  
RT 5097 Z, RT 5112 Z, RT 6112 ZL,  
RT 6127 ZL:  
[spauskite „Choke“ mygtuką. (⇒ 8.4)
- Veikiant vidaus degimo varikliui, galite joją nuimti nuo stabdžio pedalo arba stovėjimo stabdžio.

---

### 13.3 Vidaus degimo variklio sustabdymas

- Stabdykite įrenginį, kol jis sustos.
- Išjunkite pjovimo įrangą.  
(⇒ 8.5), (⇒ 8.6)
- Nustatykite akceleratoriaus rankenėlę į padėtį „MIN“. (⇒ 8.2), (⇒ 8.3)
- Uždegimo raktelį pasukite į padėtį „Išjungti vidaus degimo variklį“. Vidaus degimo variklis išjungiamas.
- Įjunkite stovėjimo stabdį. (⇒ 8.14)
- Jei reikia, užsukite degalų čiaupą.  
(⇒ 15.7)
- Uždegimo raktelį ištraukite ir padėkite į saugią vietą.

---

### 13.4 Važiavimas



#### **Įspėjimas!**

Nuokalnėje visada pasirinkite mažesnę važiavimo greitį. Prieš keisdami važiavimo kryptį, visų pirma nuokalnėse, kaskart atitinkamai sumažinkite važiavimo greitį.



#### **Stenkitės nepažeisti įrenginio!**

Važiuodami nuolat palaikykite didžiausią vidaus degimo variklio sūkių skaičių, kad pavarų dėžė būtų optimaliai aušinama. Todėl važiavimo greitį reguliuokite tik su greičio reguliavimo pedalu, o ne su akceleratoriaus rankenėle.

#### **Prieš važiuojant**

- Įjunkite pavarų dėžės laisvosios eigos rankenėlę. (⇒ 8.18)
- RT 5112 Z, RT 6112 C, RT 6112 ZL,  
RT 6127 ZL:  
Išmontuotos pjovimo įrangos pavaros diržo įtempimo įtaiso svirtį paspauskite į priekį ir laikykite. (⇒ 14.1)
- Paleiskite vidaus degimo variklį. (⇒ 13.2)

#### **Važiavimas į priekį**

- Pasirinkite važiavimo kryptį „Pirmyn“. (⇒ 8.9)
- Jei įjungtas stovėjimo stabdys, jį atleiskite. (⇒ 8.14)
- Aktyvinkite greičio reguliavimo pedalą – įrenginys ims judėti į priekį. (⇒ 8.12)

#### **Važiavimas atgal**

- Pasirinkite važiavimo kryptį „Atgal“. (⇒ 8.9)
- Jei įjungtas stovėjimo stabdys, jį atleiskite. (⇒ 8.14)
- Aktyvinkite greičio reguliavimo pedalą – įrenginys ims judėti atgal. (⇒ 8.12)

#### **Važiavimas į priekį su greičio valdikliu (RT 6112 ZL, RT 6127 ZL):**

- Išmontuotos pjovimo įrangos pavaros diržo įtempimo įtaiso svirtį paspauskite į priekį ir laikykite. (⇒ 14.1)

- Paleiskite vidaus degimo variklį.  
(⇒ 13.2)
- Nustatykite akceleratoriaus rankenėlę į padėtį MAX. (⇒ 8.3)
- Važiavimo krypties pasirinkimo svirtį nustatykite į priekinę padėtį (važiavimo kryptis „Pirmyn“). (⇒ 8.9)
- Jei įjungtas stovėjimo stabdys, jį atleiskite. (⇒ 8.14)
- Spaudžiant greičio reguliavimo pedalą, reguliuojamas važiavimo greitis, o įrenginys juda į priekį.
- **Greičio valdiklio suaktyvinimas**  
Važiokite pageidaujama greičiu ir 1 sekundę spustelėkite greičio valdiklio mygtuką. (⇒ 8.7)  
Greičio valdiklis yra suaktyvintas, kai ekrane rodomas simbolis „Suaktyvintas greičio valdiklis“ ir užfiksotas greičio reguliavimo pedalas.  
Kai greičio valdiklis suaktyvintas, paspaudus greičio reguliavimo pedalą galima padidinti pasirinktą važiavimo greitį.
- Nuo greičio reguliavimo pedalo galite nuimti joją.
- **Greičio valdiklio išaktyvinimas**  
Nuspauskite stabdžio pedalą arba paspauskite mygtuką „Greičio valdiklis“. (⇒ 8.7)  
Greičio valdiklis išaktyvintas, kai tik ekrane užgęsta simbolis „Suaktyvintas greičio valdiklis“.

---

### 13.5 Stabdymas

- Atleiskite greičio reguliavimo pedalą ir taip sumažinkite važiavimo greitį – važiuodami visu greičiu, venkite staigaus stabdymo. (⇒ 8.12)

- Stabdžio pedalą tolygiai spauskite žemyn, kol įrenginys sustos. (⇒ 8.13)

### 13.6 Nustatykite pjovimo aukštį



#### Pavojus susižeisti!

Pjovimo aukštį nustatykite tik sustojus vejos pjovimo traktoriui.

- Stabdykite įrenginį, kol jis sustos.
- Atsklęskite pjovimo aukščio reguliavimo svirtį ir sureguliuokite norimą pjovimo aukštį. (⇒ 8.15)

**1 lygis** mažiausias pjovimo aukštis

**8 lygis** didžiausias pjovimo aukštis



**RT 5112 Z, RT 6112 C,  
RT 6112 ZL, RT 6127 ZL:**

STIHL rekomenduoja abu zondojujamuosius ratus sumontuoti žemesnėje padėtyje. Zondojujamuosius ratus sumontavus žemesnėje padėtyje, padidėja pjovimo įrangos atstumas iki žemės ir optimizuojamas oro tiekimas. Visa lygiai ir greitai nupjauta žolė patenka į surinkimo dėžę.

### 13.7 Pjovimas



Jei pjovimo įranga įjungiamą važiuojant, tai dėl papildomos apkrovos (ėmus veikti pjovimo peiliams) trumpam sumažėja vidaus degimo variklio sūkių skaičius.

#### Prieš pjaudami

- Atkreipkite dėmesį į skyrių „Darbo nuorodos“. (⇒ 11.)

- Pjaudami visada nustatykite maksimalų variklio sūkių skaičių. Pjovimo peilis optimizuotas šiam sūkių skaičiui, todėl nupjauta veja atrodo puikiai bei efektyviausiai susiurbiamą nupjauta žolė.

#### Pjovimo įrangą įjunkite toliau nurodyta eilės tvarka

- Paleiskite vidaus degimo variklį. (⇒ 13.2)
- Nustatykite akceleratoriaus rankenėlę į padėtį „MAX“. (⇒ 8.2), (⇒ 8.3)
- Vejos pjovimo traktoriumi nuvažiuokite į teritoriją, kurią reikia pjauti. Pjovimo įrangos nejunkite, jei žolė yra aukšta arba nustatyta žemiausia pjovimo pakopa. Pjovimo įrangą įjunkite tik tada, jei įrenginys jau yra teritorijoje, kurią reikia pjauti.
- **Pjovimas priekine eiga**  
Pasirinkite važiavimo kryptį „Pirmyn“ (⇒ 8.9), paspauskite pjovimo įrangos jungiklį arba pjovimo įrangos mygtuką ir taip įjunkite pjovimo įrangą. (⇒ 8.5), (⇒ 8.6)
- **Pjovimas atbuline eiga**  
Pasirinkite važiavimo kryptį „Atgal“ (⇒ 8.9) ir vieną kartą aktyvinkite pjovimo atbuline eiga apsauginį jungiklį (⇒ 8.8), paspauskite pjovimo įrangos jungiklį arba pjovimo įrangos mygtuką. Pjovimo įranga įsijungs per 6 sekundes. (⇒ 8.5), (⇒ 8.6)

#### Pjaunant

- Nustatykite akceleratoriaus rankenėlę į padėtį „MAX“. (⇒ 8.2), (⇒ 8.3)
- Važiavimo greitį visada pritaikykite prie žolės aukščio arba pjovimo pakopos. Jei pjaunate aukštą žolę arba žema pjovimo pakopa, pasirinkite mažą pjovimo greitį.



Suaktyvintas ilgas signalas praneša apie prisipildžiusią žolės surinkimo dėžę. (⇒ 13.9)

#### Važiavimo krypties pakeitimas esant įjungtai pjovimo įrangai

- Norėdami **pjauti atbuline eiga**, atbulinės eigos apsauginį jungiklį tam tikru metu (5 sekundes prieš arba 1 sekundę po perjungimo) trumpai spustelėkite. (⇒ 8.8)
- Išjunkite įrenginį, esantį pjaunamame plote, važiavimo krypties pasirinkimo svirtimi nustatykite norimą važiavimo kryptį. (⇒ 8.9)
- Tęskite pjovimą.

#### Pjovimo įrangą išjunkite toliau nurodyta eilės tvarka

- Važiukite jau nupjauta teritorija ir pasirinkite didžiausią pjovimo pakopą. (⇒ 8.15)
- Paspauskite pjovimo įrangos jungiklį arba pjovimo įrangos mygtuką ir taip išjunkite pjovimo įrangą. (⇒ 8.5), (⇒ 8.6)



#### Pavojus susižeisti!

Išjungę pjovimo įrangą, atkreipkite dėmesį, kad iš inercijos besisukantis pjovimo peilis visiškai sustoja tik po 7 sekundžių. (⇒ 12.)

#### 13.8 Automatinio pjovimo įrangos išjungimo programavimas

Elektromagnetinę peilių sankabą galima užprogramuoti taip, kad prisipildžius žolės surinkimo dėžei, pjovimo įranga išsijungtų automatiškai. Taip patogiau valdyti, nes galima išvengti žolės išmetimo kanalo užsikimšimo.



- Sustabdykite vidaus degimo variklį (⇒ 13.3).

- Uždegimo raktelį pasukite į padėtį „Ijungti uždegimą“ (⇒ 8.1).

- Palaukite, kol elektroninė įranga atliks savaiminę diagnozę – neaktyvinkite mygtukų.

#### Automatinio išjungimo aktyvinimas:

- Vienu metu 5 sekundes palaikykite nuspaustus pjojimo atbuline eiga apsauginį jungiklį ir greičio reguliavimo pedalą. Trumpas pyptelėjimas signalizuoja, kad automatinis pjojimas įjungtas.
- Esamas parametras išsaugomas ilgam laikui.

#### Automatinio išjungimo išaktyvinimas:

- Važiavimo krypties pasirinkimo svirtį nustatykite į priekį.
- Vienu metu 5 sekundes palaikykite nuspaustus pjojimo atbuline eiga apsauginį jungiklį ir greičio reguliavimo pedalą. 3 trumpi pyptelėjimai iš eilės signalizuoja, kad automatinis pjojimas išjungtas.
- Esamas parametras išsaugomas ilgam laikui.

#### Automatinio išjungimo programavimas mygtuku „Mode“ (tik RT 6112 C, RT 6112 ZL, RT 6127 ZL):

- Važiavimo krypties pasirinkimo svirtį nustatykite į priekį.
- Spausdami pjojimo įrangos mygtuką tuo pačiu aktyvinkite ir mygtuką „Mode“. Mygtuku „Mode“ įjungiamas arba išjungiamas automatinis sankabos atkabinimas (ekrano rodmuo ON arba OFF).

- Esamas parametras išsaugomas ilgam laikui.

#### Programavimo patikrinimas (tik RT 6112 C, RT 6112 ZL, RT 6127 ZL):

- Paspauskite ir laikykite pjojimo įrangos mygtuką. Ekrane įsižiebs simbolis „Suaktyvinta pjojimo įranga“ ir bus rodomas tekstas ON arba OFF.  
**ON** – kai žolės surinkimo dėžė pilna, pjojimo įranga išjungiamas automatiškai.  
**OFF** – kai žolės surinkimo dėžė pilna, pjojimo įranga neišsijungia automatiškai.

### 13.9 Žolės surinkimo dėžės ištuštinimas



#### Pavojus susižeisti!

Žolės surinkimo dėžę ištuštinkite tik lygiose vietose, nes pasukus aukštyn žolės surinkimo dėžę pakinta svorio centras ir padidėja pavojus apvirsti.



Pjaunant pasigirdęs ilgą garso signalą reiškia, kad žolės surinkimo dėžė visiškai užpildyta ir ją reikia ištuštinti. Išjungus pjojimo įrangą, ilgą garso signalą nutyla. Modeliuose RT 6112 C, RT 6112 ZL ir RT 6127 ZL esant pilnai žolės surinkimo dėžei ekrane rodomas simbolis „Pilna žolės surinkimo dėžė“. (⇒ 10.5)

#### Jei žolės surinkimo dėžė pripildoma ne iki galo, atkreipkite dėmesį į toliau išvardytus punktus

- Tinkamai nustatykite pripildymo lygio jutiklį (žolės surinkimo dėžės). (⇒ 8.19)

- Ištuštindami žolės surinkimo dėžę, patikrinkite, ar neužsikūdo žolės išmetimo kanalas, ir, jei reikia, jį išvalykite.

- Patikrinkite, ar nepažeisti ir nesusidėvėję pjojimo peilio sparneliai, ir, jei reikia, juos pakeiskite. (⇒ 15.13)

#### Žolės surinkimo dėžės ištuštinimas

- Išjunkite pjojimo įrangą. (⇒ 8.5), (⇒ 8.6)  
Ilgas garso signalas nutyla.
- Pasirinkite aukščiausią pjojimo pakopą. (⇒ 8.15)
- Nuvažiuokite įrenginiu į vietą, kurioje bus ištuštinama nupjauta žolė.
- Ištraukite žolės surinkimo dėžės ištuštinimo svirtį ir paspauskite į priekį. (⇒ 8.16)  
Žolės surinkimo dėžė pakyla į viršų ir iš jos iškrenta nupjauta žolė.
- Jei reikia, į viršų pasukę žolės surinkimo dėžę, pavažiukite šiek tiek į priekį.
- Žolės surinkimo dėžę pakelkite į viršų ir nuleiskite žemyn, kad visa nupjauta žolė iškristų iš žolės surinkimo dėžės.
- Žolės surinkimo dėžės ištuštinimo svirtį lėtai patraukite atgal ir žolės surinkimo dėžę vėl užfiksuokite prie galinės sienelės.
- Vėl atleiskite žolės surinkimo dėžės ištuštinimo svirtį ir spauskite ją žemyn, kol svirtis vėl bus pradinėje padėtyje, kai ji įtraukta.



### 13.10 Žolės surinkimo dėžės nuėmimas ir užkabinimas

Prieš nuimdami, atkreipkite dėmesį į toliau išvardytus punktus

- Išjunkite pjovimo įrangą. (⇒ 8.5), (⇒ 8.6)
- Ištuštinkite žolės surinkimo dėžę. (⇒ 13.9)
- Įjunkite stovėjimo stabdį. (⇒ 8.14)
- Sustabdykite vidaus degimo variklį. (⇒ 13.3)

**i** Nuimant ir užkabinant žolės surinkimo dėžę, jos atsklendimo rankenėlė visada turi būti atsklęsta tol, kol žolės surinkimo dėžė bus visiškai nuimta arba užkabinta.

#### Žolės surinkimo dėžės nuėmimas

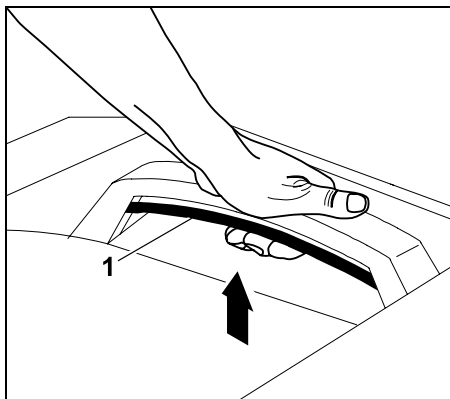

Žolės surinkimo dėžės atsklendimo rankenėlę (1) patraukite į viršų ir laikykite.

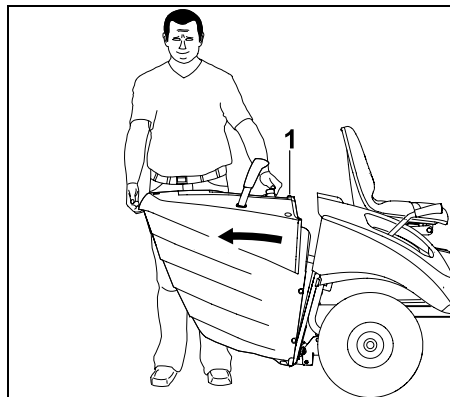

Nuimkite žolės surinkimo dėžę (1).

#### Žolės surinkimo dėžės užkabinimas

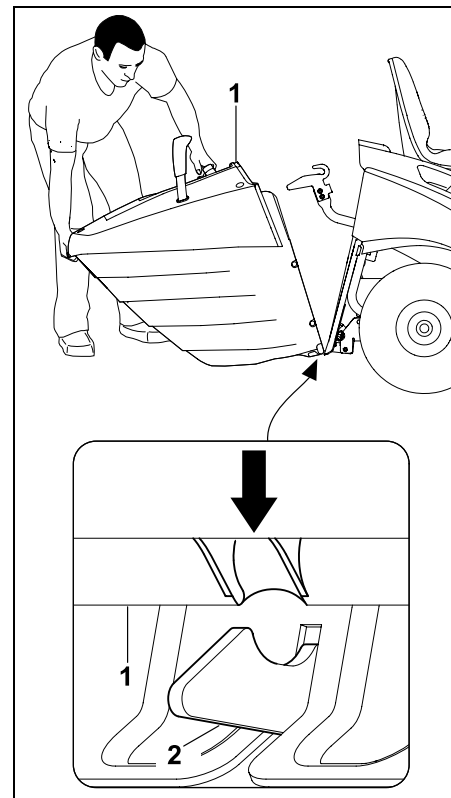

Žolės surinkimo dėžę (1) uždėkite ant abiejų galinės sienelės fiksavimo kablių (2).

- Aktyvinkite žolės surinkimo dėžės atsklendimo rankenėlę ir ją laikykite. (⇒ 8.17)

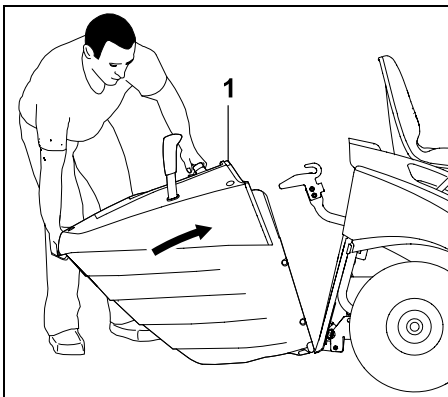

Žolės surinkimo dėžę (1) iki galo pakelkite į viršų.

- Žolės surinkimo dėžės atsklendimo rankenėlę atleiskite ir patikrinkite, ar žolės surinkimo dėžė užsifiksavo. (⇒ 8.17)

**i** Jeigu įrenginys naudojamas be žolės surinkimo dėžės arba deflektoriaus (priedas), tuomet pjovimo įranga neįsijungia. Tokiu atveju vidaus degimo variklis išsijungia automatiškai.

### 13.11 Krovinių vilkimas

**!** **Pavojus susižeisti!**  
Gabenant krovinius, pasikeičia įrenginio važiavimo savybės (pvz., ilgesnis stabdymo kelias). Kuo sunkesnis krovinys, tuo labiau pasikeičia važiavimo savybės! Todėl tempdami krovinius pasirinkite mažesnę važiavimo greitį.

**!** **Stenkitės nepažeisti įrenginio!**  
Įkalnėse sumažėja didžiausia traukos jėga.

- Prieš prikabindami krovinius, patikrinkite, ar veikia stabdys. (⇒ 13.5)

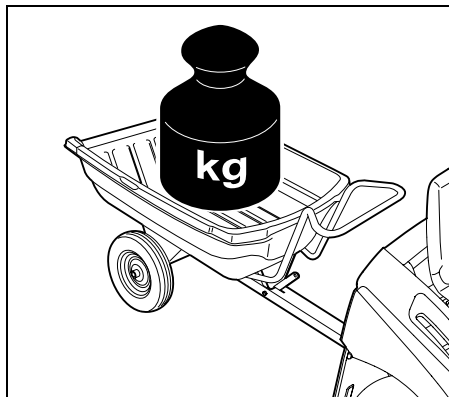

Didžiausias priekabos svoris ant lygaus paviršiaus = **250 kg**  
Didžiausias priekabos svoris esant didžiausiai 10° įkalnei = **100 kg**

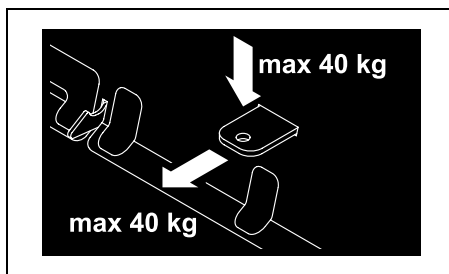

Didžiausia sukabinimo rutulio apkrova = **40 kg**  
Didžiausia traukos jėga = **40 kg**

**i** Traukos ir sukabinimo įtaiso 40 kg traukos jėga lygiame paviršiuje pasiekama velkant 250 kg svorio priekabą.

### 13.12 Naudojimas nuokalnėse

- Prieš naudodami nuokalnėje, kaskart patikrinkite, ar veikia stabdys. (⇒ 13.5)
- Ant skardžių važiuokite išilgine kryptimi. Važiuojant skersine kryptimi, didėja pavojus apvirsti – paisykite didžiausio šlaito ribų. (⇒ 4.7)
- Šlaituose venkite keisti kryptį. Jeigu krypties pakeitimo neįmanoma išvengti, tai turi būti atliekama itin atsargiai.

## 14. Pjovimo įranga

### 14.1 Pjovimo įrangos išmontavimas

**!** **Pavojus susižeisti!**  
Prieš atlikdami bet kokius darbus su pjovimo įranga, atidžiai perskaitykite skyrių „Jūsų saugumui“ ir laikykitės jo nurodymų! (⇒ 4.)

Išmontuojant pjovimo įrangą, ji gali prispausti savo svoriu, tad kyla **prispaudimo pavojus**. Todėl atkreipkite dėmesį į tai, ar po pjovimo įranga nėra jokių kūno dalių (piršto, rankos, kojos ir t. t.).

- Įrenginį pastatykite ant lygaus ir tvirto pagrindo.
- Priekinius ratus pasukite iki galo į kairę arba dešinę.
- Sustabdykite vidaus degimo variklį. (⇒ 13.3)
- Ištraukite uždegimo raktelį.
- Įjunkite stovėjimo stabdį. (⇒ 8.14)

- Pasirinkite žemiausią pjovimo pakopą.  
(⇒ 13.6)
- Nuimkite žolės surinkimo dėžę.  
(⇒ 13.10)
- Išmontuokite žolės išmetimo kanalą.  
(⇒ 15.5)

### Pavaros diržo dangčio atlaisvinimas

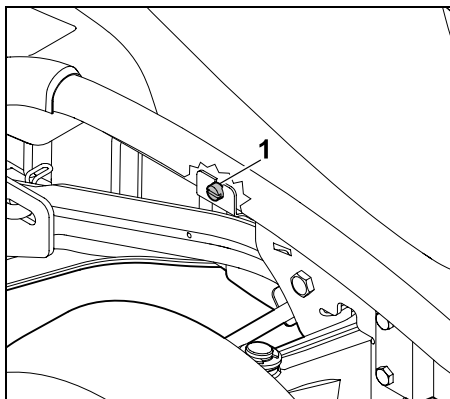

Už dešinio priekinio rato esantį varžtą (1) išsukite tik tiek, kad jis laisvai suktųsi.

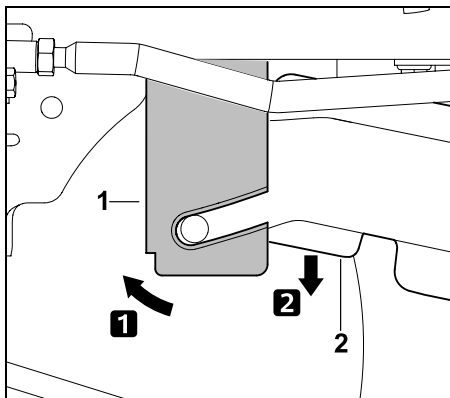

Tvirtinimo plokštelę (1) paspauskite į priekį ir laikykite. Pavaros diržo dangtį (2) nuleiskite žemyn.

### Pavaros diržo atpalaidavimas (RT 5097, RT 5097 C, RT 5097 Z)

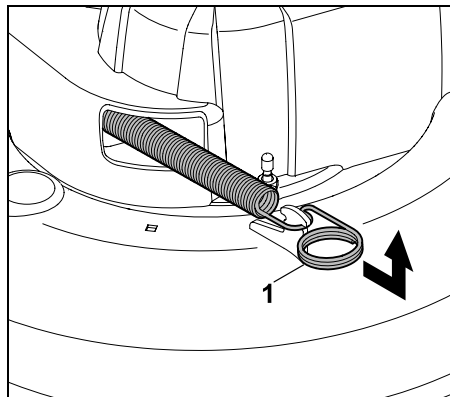

Patraukite įtempimo spyruoklę (1) į priekį, nukabinkite ir padėkite.

### Pavaros diržo atpalaidavimas (RT 5112 Z, RT 6112 C, RT 6112 ZL, RT 6127 ZL)

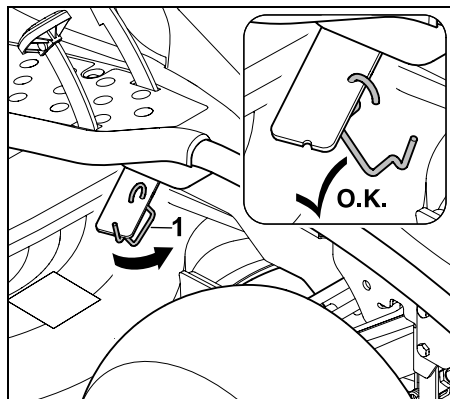

Laikymosi rankeną (1) iškabinkite iš pavaros diržo įtempimo įtaiso svirties.

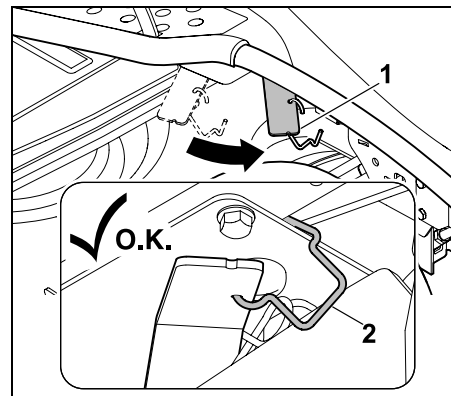

Pavaros diržo įtempimo įtaiso svirtį (1) paspauskite į priekį ir laikykite. Laikymosi rankeną (2), kaip pavaizduota, prikabinkite prie rėmo. Užtikrinkite, kad pavaros diržo įtempimo įtaiso svirtis užsifikuotų priekinėje padėtyje.

### Pjovimo įrangos nukabinimas gale



#### Pavojus susižeisti!

Nukabinus pjovimo įrangą, pjovimo aukščio reguliavimo svirtyje yra įtampa. Todėl nukabinę pjovimo aukščio reguliavimo svirtį, iš karto atsargiai nustatykite aukščiausią pjovimo pakopą.

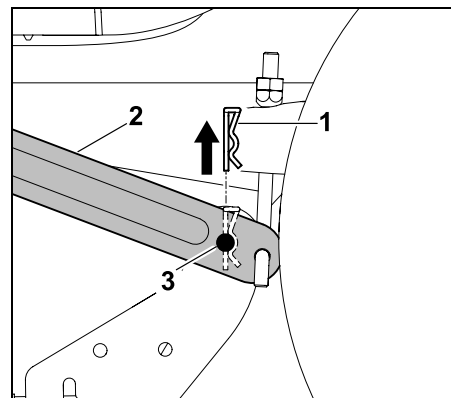

Ištraukite apsauginį fiksatorių (1) į viršų. Pjovimo įrangą šiek tiek pakelkite ir laikykite. Pakabą (2) spauskite į išorę ir iš jos išimkite tvirtinimo varžtą (3).

- Tuos pačius veiksmus pakartokite kitoje pusėje.
- Lėtai ir atsargiai nuimkite pjovimo įrangą.

#### Pavaros diržo nukabinimas

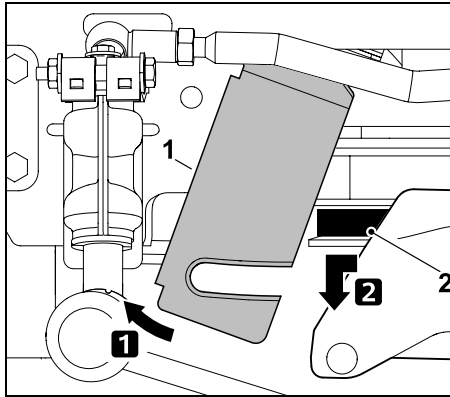

Tvirtinimo plokštelę (1) paspauskite į priekį ir laikykite. Pavaros diržą (2) patraukite į priekį ir nukabinkite.

#### Pavaros diržo užkabimas už įtempimo velenėlio (RT 5112 Z, RT 6112 C, RT 6112 ZL, RT 6127 ZL)

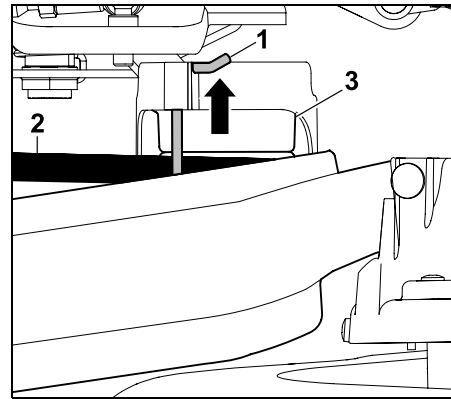

Apsauginį fiksatorių (1) maždaug 0,5 cm spustelėkite į viršų ir laikykite. Atkabinkite pavaros diržą (2) nuo įtempimo velenėlio (3).

**i** Nukabinę pavaros diržą, vėl spauskite apsauginį fiksatorių iki galo žemyn, kol jis užsifiksuos dangtyje. Užsifiksavę patikrinkite apsauginį fiksatorių, ar jis gerai prisitvirtino.

#### Pjovimo įrangos nukabinimas priekyje (RT 5097, RT 5097 C, RT 5097 Z)

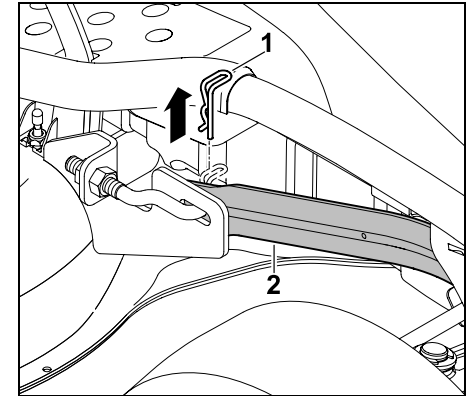

Ištraukite apsauginį fiksatorių (1). Šiek tiek pakelkite pjovimo įrangą ir atlaisvinkite ją nuo priekinės pjovimo įrangos pakabos (2). Atsargiai paleiskite pjovimo įrangą.

- Tuos pačius veiksmus pakartokite kitoje pusėje.
- Lėtai ir atsargiai nuimkite pjovimo įrangą.

## Pjovimo įrangos nukabinimas priekyje (RT 5112 Z, RT 6112 C, RT 6112 ZL, RT 6127 ZL)

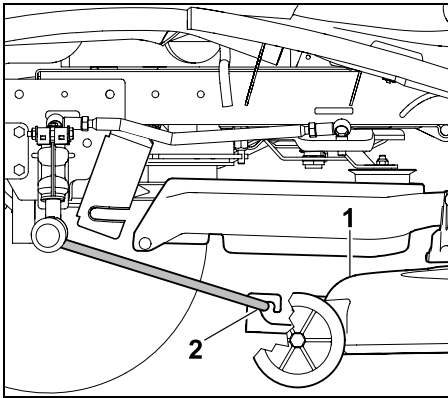

Pjovimo įrangą (1) lygiagrečiai stumkite į priekį ir priekyje nukabinkite nuo pjovimo įrangos pakabos (2). Pakaba užsilenkia į viršų.

- Lėtai ir atsargiai nuimkite pjovimo įrangą.

## Pjovimo įrangos nuėmimas

- Nustatykite aukščiausią pjovimo pakopą.

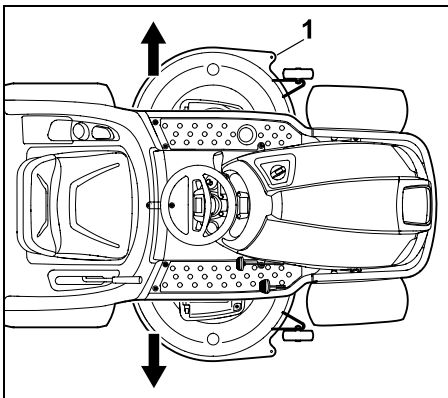

Pjovimo įrangą (1) galima ištraukti iš po vejos pjovimo traktoriaus pasirinktinai kairėje arba dešinėje pusėje.

## 14.2 Pjovimo įrangos montavimas



### Pavojus susižeisti!

Prieš atlikdami bet kokius darbus su pjovimo įranga, atidžiai perskaitykite skyrių „Jūsų saugumui“ ir laikykitės jo nurodymų! (⇒ 4.)

Montuojant pjovimo įrangą, ji gali prispausti savo svoriu, tad kyla **prispaudimo pavojus**. Todėl atkreipkite dėmesį į tai, ar po pjovimo įranga nėra jokių kūno dalių (piršto, rankos, kojos ir t. t.).

- Įrenginį pastatykite ant lygaus ir tvirtu pagrindo.
- Priekinius ratus pasukite iki galo į kairę arba dešinę.
- Sustabdykite vidaus degimo variklį. (⇒ 13.3)
- Ištraukite uždegimo raktelį.
- Įjunkite stovėjimo stabdį. (⇒ 8.14)
- Pasirinkite aukščiausią pjovimo pakopą. (⇒ 13.6)
- Nuimkite žolės surinkimo dėžę. (⇒ 13.10)
- Išmontuokite žolės išmetimo kanalą. (⇒ 15.5)

## Pjovimo įrangos įstūmimas

- Nustatykite tokią pavaros diržo padėtį per angą pavaros diržo dangtyje, kad jį būtų galima pasiekti ir užkabinti.

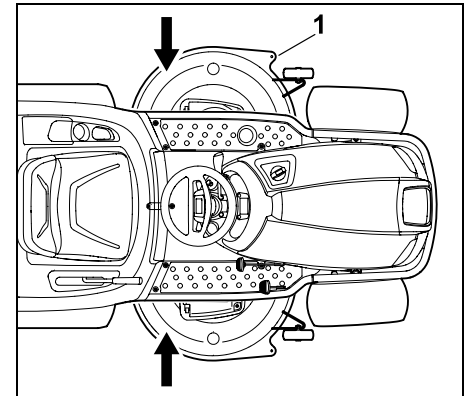

Pjovimo įrangą (1) stumkite pasirinktinai į kairę arba dešinę pusę po vejos pjovimo traktoriumi.

- Pasirinkite žemiausią pjovimo pakopą.



### Pavojus susižeisti!

Žemiausioje pjovimo pakopoje pjovimo aukščio reguliavimo svirtyje yra įtampa. Montuodami pjovimo įrangą, prie pjovimo aukščio reguliavimo svirties nesilieskite.

## Pjovimo įrangos užkabimas priekyje (RT 5097, RT 5097 C, RT 5097 Z)

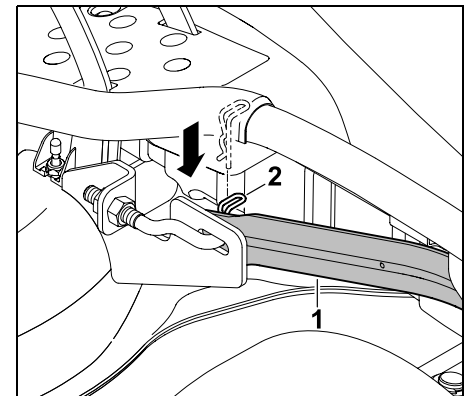

Priekinę pjovimo įrangos pakabą (1) patraukite žemyn ir laikykite. Pjovimo įrangą lengvai pakelkite viena ranka ir tuo metu pjovimo įrangos pakabos kaištį įkiškite į priekinės pjovimo įrangos pakabos (1) kiaurymę. Apsauginį fiksatorių (2) prakiškite pro kiaurymę pakabos kaištyje.

- Tuos pačius veiksmus pakartokite kitoje pusėje.

### Pjovimo įrangos užkabinimas priekyje (RT 5112 Z, RT 6112 C, RT 6112 ZL, RT 6127 ZL)

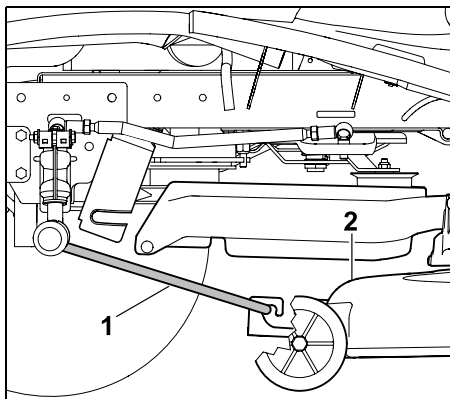

Priekinę pjovimo įrangos pakabą (1) nuleiskite žemyn ir, kaip parodyta, užkabinkite ant pjovimo įrangos (2). Pjovimo įrangą (2) stumkite atgal ir taip priekinę pjovimo įrangos pakabą (1) užfiksuokite pjovimo įrangoje.

### Užkabinkite pavaros diržą už įtempimo velenėlio RT 5112 Z, RT 6112 C, RT 6112 ZL, RT 6127 ZL:

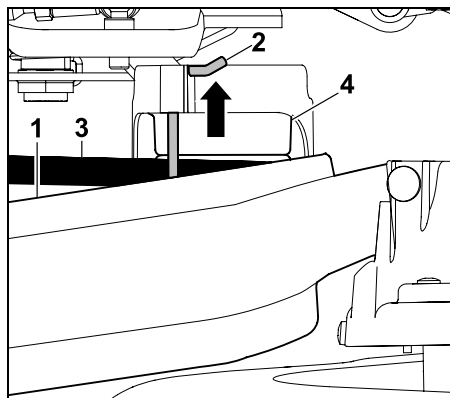

Dangtį (1) spauskite žemyn ir laikykite. Apsauginį fiksatorių (2) maždaug 0,5 cm stumkite į viršų. Užkabinkite pavaros diržą (3) už įtempimo velenėlio (4).

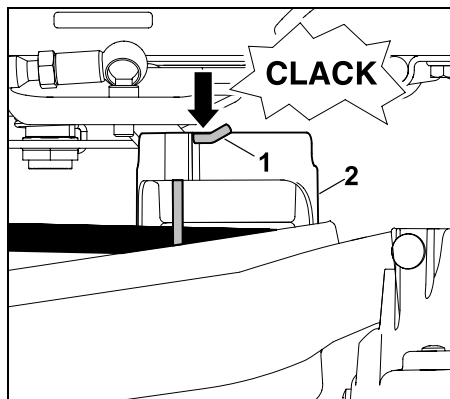

Apsauginį fiksatorių (1) spauskite iki galo žemyn. Apsauginis fiksatorius (1) turi užsifikuoti dangtyje (2).

- i** Patikrinkite, ar apsauginis fiksatorius užfiksuotas tinkamai ir tvirtai.

### RT 5097, RT 5097 C, RT 5097 Z, RT 5112 Z, RT 6112 C, RT 6112 ZL, RT 6127 ZL:

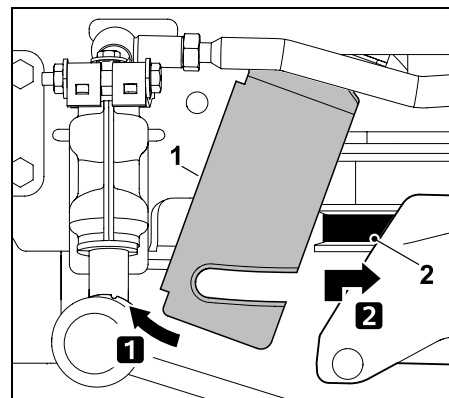

Tvirtinimo plokštelę (1) paspauskite į priekį ir laikykite. Pavaros diržą (2) patraukite į priekį ir pakelkite su pavaros diržo dangčiu.

Pavaros diržą (2) tvarkingai (jo nepersukę) užkabinkite ant pavaros diržo skriemulio.

### Pjovimo įrangos užkabinimas gale

- i** Prieš užkabindami patikrinkite, ar pjovimo įrangą tinkamai užkabinta ant priekinės pjovimo įrangos pakabos.
- Viena ranka pakelkite pjovimo įrangą ir laikykite. Pakabos kiaurymės ir pjovimo įrangos tvirtinimo varžtai turi sutapti.

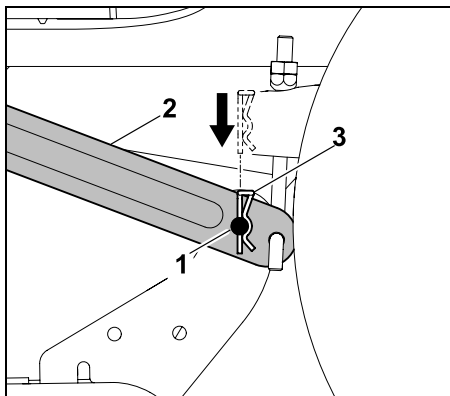

Tvirtinimo varžtus (1) įstatykite į pakabos kiaurymes (2). Iš viršaus į tvirtinimo varžtų kiaurymes kiškite apsauginį fiksatorių (3) ir leiskite jam užsifikuoti.

- Tuos pačius veiksmus pakartokite kitoje pusėje.

#### Pavaros diržo įtempimas (RT 5097, RT 5097 C, RT 5097 Z)

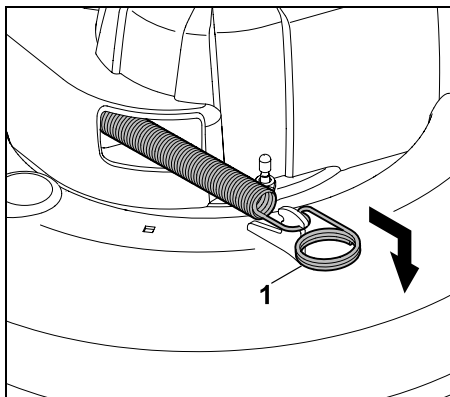

Patraukite įtempimo spyruoklę (1) į priekį, ir, kaip parodyta, užkabinkite ją ant įjovimo įrangos.

#### Pavaros diržo įtempimas (RT 5112 Z, RT 6112 C, RT 6112 ZL, RT 6127 ZL)

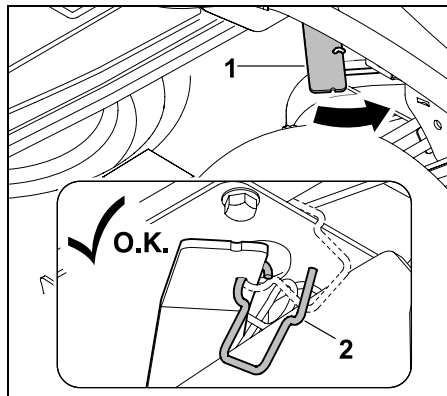

Pavaros diržo įtempimo įtaiso svirtį (1) paspauskite į priekį ir laikykite. Nukabinkite laikymosi rankeną (2).

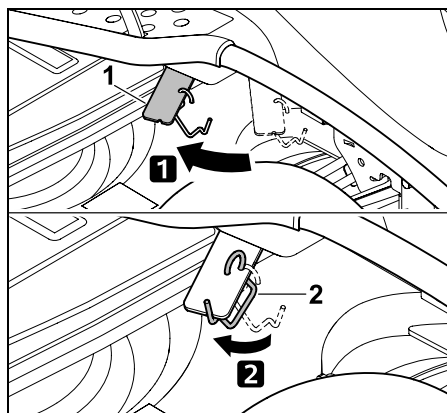

Įtempkite pavaros diržą atlaisvindami pavaros diržo įtempimo įtaiso svirtį (1). Laikymosi rankeną (2), kaip parodyta, užkabinkite ant pavaros diržo įtempimo įtaiso svirties (1).

#### Pavaros diržo dangčio montavimas

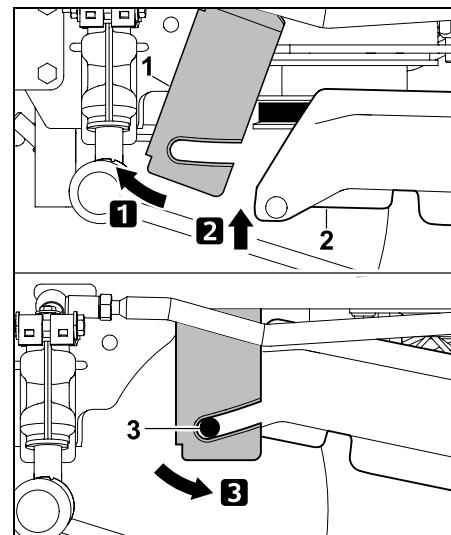

Tvirtinimo plokštelę (1) paspauskite į priekį ir laikykite. Pavaros diržo dangtį (2) pakelkite į viršų. Tvirtinimo plokštelę (1) nukreipkite į galą ir už abiejų fiksavimo noselių (3) užkabinkite už pavaros diržo dangčio.

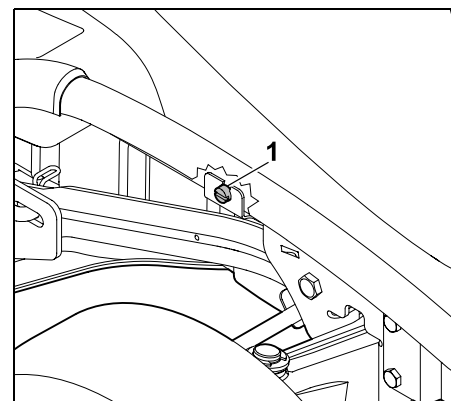

Prisukite tvirtinimo plokštelę varžtu (1).

- Sumontuokite žolės išmetimo kanalą. (⇒ 15.6)

## 15. Techninė priežiūra



### Sužalojimo pavojus!

Prieš atlikdami bet kokius techninės priežiūros ir valymo darbus, atidžiai perskaitykite skyrių „Saugumas“, ypač poskyrį „Techninė priežiūra ir remontas“, ir laikykitės jų nurodymų. (⇒ 4.)

Ištraukite uždegimo raktelį, kad vidaus degimo variklis netikėtai neįsijungtų.



Dirbkite tik su pirštinėmis.



Jokiu būdu nelieskite dar judančių pjovimo peilių.

Saugumo sumetimais draudžiama atlikti stabdžio techninės priežiūros darbus. Nustatymo ir techninės priežiūros darbus paveskite atlikti tik prekybos atstovui.

STIHL rekomenduoja kreiptis į STIHL prekybos atstovą.

### Bendrieji nurodymai dėl techninės priežiūros:

- tiksliai laikykitės techninės priežiūros plano ir intervalų;
- paisykite naudojimo instrukcijoje pateikto vidaus degimo variklio techninės priežiūros plano ir techninės priežiūros darbų.

### Prieš atlikdami techninės priežiūros, remonto ir valymo darbus:

- įrenginį pastatykite ant lygaus ir tvirto pagrindo;

- sustabdykite vidaus degimo variklį; (⇒ 13.3)
- įjunkite stovėjimo stabdį; (⇒ 8.14)
- palaukite, kol vidaus degimo variklis ir triukšmo slopintuvas visiškai atvės.

### Šie techninės priežiūros ir remonto darbai nurodyti vidaus degimo variklio naudojimo instrukcijoje:

- oro filtro keitimas;
- duomenys apie variklinę alyvą (tipą, alyvos pripildymo kiekį ir t. t.);
- uždegimo žvakės tikrinimas ir keitimas;
- kuro filtro keitimas;
- vidaus degimo variklio valymas.

### 15.1 Techninės priežiūros planas

Tiksliai laikykitės techninės priežiūros plane pateiktų duomenų. Nesilaikant techninės priežiūros plano, gali būti stipriai pažeistas įrenginys.



#### Nuoroda

Dėl didelės apkrovos, ypač įrenginį naudojant profesionaliems darbams, techninės priežiūros darbus gali prireikti atlikti trumpesniais intervalais nei čia nurodyta.

Be to, techninės priežiūros intervalai gali būti trumpesni nei nurodyta naudojimo instrukcijoje ir dėl ekstremalių išorinių aplinkybių, pvz., akmenuotos dirvos, dulkių ir t. t.

Kas 100 darbo valandų arba vieną kartą per metus įrenginį privalo patikrinti prekybos atstovas. STIHL rekomenduoja kreiptis į STIHL prekybos atstovą.

### Darbo valandų rodmuo (RT 6112 C, RT 6112 ZL, RT 6127 ZL)

Siekiant, kad būtų tiksliai laikomasi įvairių techninės priežiūros intervalų, vejos pjovimo traktoriuose RT 6112 C, RT 6112 ZL, RT 6127 ZL yra sumontuoti darbo valandų skaitikliai. Rodomos visos darbo valandos.

- Esant išjungtam vidaus degimo varikliui, uždegimo raktelį pasukite į padėtį „Uždegimas įjungtas“. (⇒ 8.1) Ekране 5 sekundes rodomos darbo valandos. (⇒ 10.1)
- Veikiant vidaus degimo varikliui, paspauskite mygtuką „Mode“. (⇒ 10.3) Ekране 5 sekundes rodomos darbo valandos.

### Techninės priežiūros darbai, kuriuos reikia atlikti kaskart prieš pradėdant naudoti:

kad įrenginys būtų naudojamas našiau ir saugiau bei būtų galima išvengti sutrikimų, svarbu žinoti įrenginio būklę.

Tam prieš paleidžiant reikia atlikti tokias patikras (apžiūrimąją kontrolę):

- slėgio padangose; (⇒ 15.16)
- ar nesusidėvėjo ir ar nepažeistos padangos;
- degalų tiekimo vamzdelių sandarumo;
- variklio alyvos lygio (žr. vidaus degimo variklio naudojimo instrukciją);
- degalų lygio;
- bendrąją įrenginio ir pjovimo įrangos apžiūrimąją kontrolę. Ypač būtina patikrinti apsauginius gaubtus, ar jie nepažeisti;
- ar tvirtai priveržtos srieginės jungtys.



### Techninės priežiūros darbai, kuriuos reikia atlikti po kiekvieno naudojimo:

- išvalykite visą įrenginį (kartu ir pjovimo įrangą, žolės išmetimo kanalą, žolės surinkimo dėžę) ir kitus priedus;
- laikykitės vidaus degimo variklio valymo nurodymų (žr. vidaus degimo variklio naudojimo instrukciją);
- pašalinkite (nušluokite) nuo pavarų dėžės žolės likučius ir kitokius nešvarumus;
- patikrinkite ir, jei reikia, nuvalykite vidaus degimo variklio aušinimo briaunas ir hidrostatinę pavarų dėžę.

### Techninės priežiūros darbai, atliekami po pirmųjų 10 darbo valandų (pirmą kartą naudojant):

- rekomenduojame pristatyti įrenginį patikrinti prekybos atstovui. STIHL rekomenduoja kreiptis į STIHL prekybos atstovą.

### Techninės priežiūros darbai, atliekami kas 25 darbo valandas

- Patikrinkite pjovimo peilių pritvirtinimą ir susidėvėjimo ribas.
- Patikrinkite pjovimo peilių montavimo padėtį (RT 5112 Z, RT 6112 C, RT 6112 ZL, RT 6127 ZL).

### Techninės priežiūros darbai, atliekami kas 50 darbo valandų

- Pjovimo įrangos montavimo padėties tikrinimas. (⇒ 15.14)

### Techninės priežiūros darbai, atliekami kas 100 darbo valandų

- Pjovimo peilių pakeitimas.
- Pavaros diržų ir paskirstymo diržo techninė priežiūra.

- Patikrinimą atlieka prekybos atstovas. STIHL rekomenduoja kreiptis į STIHL prekybos atstovą.



Tikrinant atliekami visi reikalingi stabdžių sistemos ir pavarų dėžės techninės priežiūros darbai.

## 15.2 Įrenginio valymas



### Stenkitės nepažeisti įrenginio!

Niekada nenukreipkite vandens srovės (aukšto slėgio valymo įrenginio) į variklio dalis, sandariklius, elektrines konstrukcines dalis (akumuliatorių bateriją, laidų pynę ir t. t.) bei guolius. Taip galima juos pažeisti ir gali prireikti brangaus remonto.

Nenaudokite agresyvių valiklių. Tokie valikliai gali pažeisti plastiką ir metalą. Tai gali turėti įtakos jūsų STIHL įrenginio naudojimo saugai. Jei neįmanoma pašalinti nešvarumų vandeniu, šepetiu ar šluoste, STIHL siūlo naudoti specialų valiklį (pvz., STIHL specialų valiklį).



Norėdami atlikti valymo ir techninės priežiūros darbus, pjovimo įrangą visada išmontuokite.

- Sustabdykite vidaus degimo variklį. (⇒ 13.3)
- Įjunkite stovėjimo stabdį. (⇒ 8.14)
- Uždegimo raktelį ištraukite ir padėkite į saugią vietą.
- Išmontuokite pjovimo įrangą. (⇒ 14.1)
- Medine lazdele nuvalykite prie pjovimo įrangos korpuso prilipusius žolės likučius.

- Pjovimo įrangos apatinę dalį valykite šepetiu ir vandeniu.
- Valydami pjovimo įrangos viršų atkreipkite dėmesį, kad vandens nepatektų ant pavaros diržo ir paskirstymo diržo – niekada į dangčių angas nenukreipkite vandens srovės.
- Išmontuotą žolės išmetimo kanalą plaukite tekančiu vandeniu įrenginio šone.
- Iš pjovimo įrangos (viršutinės ir apatinės dalies), variklio skyriaus ir pavarų dėžės pašalinkite žolės likučius. Nuvalykite vidaus degimo variklio aušinimo briaunas ir pavarų dėžę.
- Pjovimo peilius valykite šepetiu ir vandeniu – norėdami pašalinti nešvarumus, niekada nedaužykite per pjovimo peilius (pvz., plaktuku).
- Nuimkite žolės surinkimo dėžę, nuplaukite tekančiu vandeniu ir šepetiu įrenginio šone. (⇒ 13.10)

## 15.3 Variklio gaubto atidarymas



### Pavojus nusideginti!

Variklio gaubtą atidarykite tik atvėsus vidaus degimo varikliui.

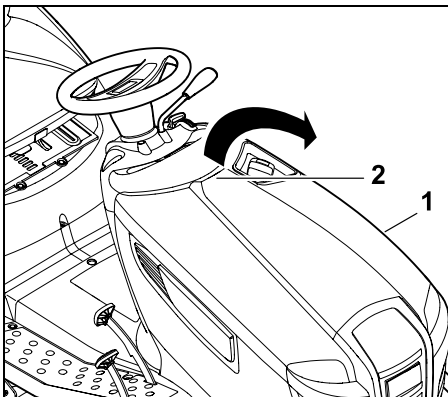

Viena ranka paimekite variklio gaubtą (1) už rankenos (2) ir, šiek tiek patraukę į viršų, jį atidarykite.  
Variklio gaubtą (1) atlenkite iki galo į priekį.

#### 15.4 Variklio gaubto uždarymas

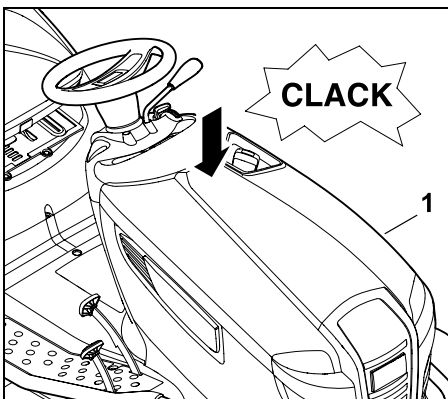

Atsargiai ir lėtai uždarykite variklio gaubtą (1) ir jį užfiksuokite.

#### 15.5 Žolės išmetimo kanalo išmontavimas

Norėdami išvalyti žolės išmetimo kanalą, jį galite išmontuoti nenaudodami papildomo įrankio. Vidaus degimo variklio užvesti negalėsite, jei žolės išmetimo kanalas išmontuotas.

#### Prieš išmontuodami atkreipkite dėmesį į toliau išvardytus punktus.

- Sustabdykite vidaus degimo variklį. (⇒ 13.3)
- Uždegimo raktelį ištraukite ir padėkite į saugią vietą.
- Įjunkite stovėjimo stabdį. (⇒ 8.14)
- Nuimkite žolės surinkimo dėžę. (⇒ 13.10)

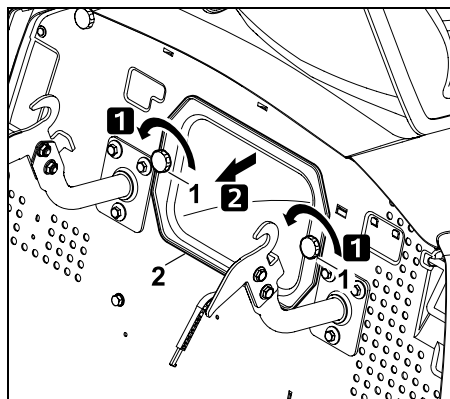

Išsukite fiksuojamąsias veržles (1), ištraukite žolės išmetimo kanalą (2).

**i** Modeliuose RT 6112 C, RT 6112 ZL ir RT 6127 ZL uždegimo raktelį pasukus į padėtį „Šviesos uždegimas“ arba „Uždegimas įjungtas“, ekrane rodomas simbolis „Išmontuotas žolės išmetimo kanalas“. (⇒ 10.5)

#### 15.6 Žolės išmetimo kanalo montavimas

**i** Kiekvieną kartą valydami arba įmontuodami žolės išmetimo kanalą, papildomai patikrinkite pripildymo lygio jutiklį (žolės surinkimo dėžės) ir, jei reikia, išvalykite.

#### Prieš montuodami atkreipkite dėmesį į toliau išvardytus punktus:

- įjunkite stovėjimo stabdį; (⇒ 8.14)
- nuimkite žolės surinkimo dėžę; (⇒ 13.10)
- pasirinkite žemiausią pjovimo pakopą.

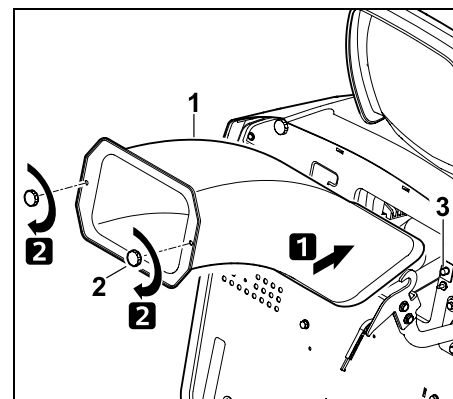

Iki galo įstumkite žolės išmetimo kanalą (1). Įstumdami žolės išmetimo kanalą, patikrinkite, ar jis visose pusėse sutampa su pjovimo įrangos žolės išmetimo anga.  
Įsukite ir priveržkite fiksuojamąsias veržles (2).



### **Įspėjimas!**

Žolės išmetimo kanalas priklauso apsauginiams gaubtams. Jei yra pažeistas žolės išmetimo kanalas, vejos pjovimo traktorių eksploatuoti draudžiama.

Montuodami žolės išmetimo kanalą, atkreipkite dėmesį į tai, kad būtų nuspauostas kontaktinis jungiklis (3).

## **15.7 Degalų čiupapas**

Atsukant ir užsukant degalų čiupapą, paleidžiamas arba nutraukiamas degalų tekėjimas degalų tiekimo vamzdeliuose. Degalų čiupapas yra kairėje, po degalų baku.

- Išjunkite vidaus degimo variklį. (⇒ 13.3)
- Įjunkite stovėjimo stabdį. (⇒ 8.14)

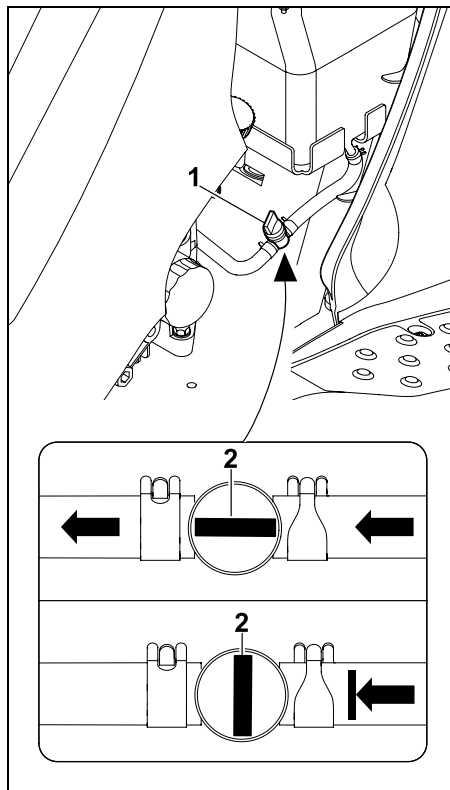

Degalų čiupapas (1) atsukamas arba užsukamas sukant reguliavimo vožtuvą (2).

## **15.8 Variklio alyvos pripildymo lygio kontrolė**

- Pastatykite įrenginį ant lygaus ir tiesaus pagrindo.
- Sustabdykite vidaus degimo variklį. (⇒ 13.3)
- Įjunkite stovėjimo stabdį. (⇒ 8.14)
- Leiskite vidaus degimo varikliui atvėsti.

- Atidarykite variklio gaubtą. (⇒ 15.3)
- Pripildymo lygį tikrinkite kaip nurodyta vidaus degimo variklio naudojimo instrukcijoje. Jei reikia, papildykite variklio alyvos. (⇒ 15.10)

## **15.9 Variklio alyvos keitimas**



### **Pavojus susižeisti!**

Prieš pildami arba keisdami variklio alyvą, palaukite, kol vidaus degimo variklis atvės.

Pavojus nudegti dėl karštos variklio alyvos!

Informaciją apie reikalingą variklio alyvą ir jos kiekį rasite vidaus degimo variklio naudojimo instrukcijoje.

Variklio alyvą keiskite tada, kai vidaus degimo variklis yra apyšiltis. Tinkamą rezervuarą alyvai surinkti (atkreipkite dėmesį į alyvos pripildymo kiekį) pakiškite po alyvos išleidimo vamzdžiu. Seną alyvą utilizuokite pagal įstatymų nuostatas.

### **Alyvos keitimo intervalai**

Rekomenduojamus alyvos keitimo intervalus rasite vidaus degimo variklio naudojimo instrukcijoje.

### **Variklio alyvos išleidimas**

- Sustabdykite vidaus degimo variklį. (⇒ 13.3)
- Įjunkite stovėjimo stabdį. (⇒ 8.14)
- Ištraukite uždegimo raktelį ir padėkite į saugią vietą.
- Leiskite vidaus degimo varikliui atvėsti (kol bus apyšiltis).
- Atidarykite variklio gaubtą. (⇒ 15.3)
- Atsukite alyvos bako kamštį (žr. vidaus degimo variklio naudojimo instrukciją).

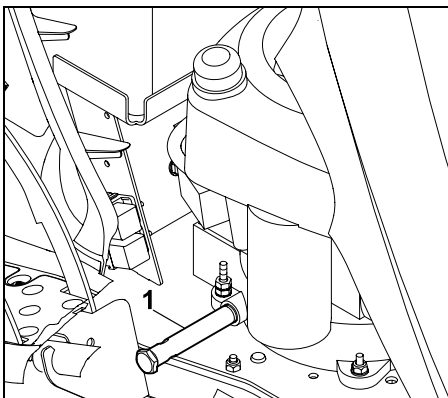

Alyvos išleidimo vamzdis (1) yra dešinėje vidaus degimo variklio pusėje, netoli abiejų pedalų.

- Pakiškite tinkamą rezervuarą alyvai surinkti.

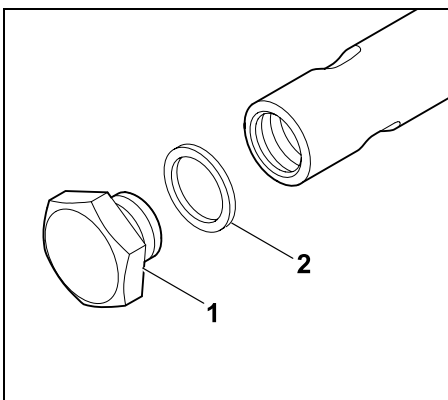

Naudodami du veržliarakčius (plotis – 19 / 15) atsukite alyvos išleidimo kaištį (1) ir nuimkite. Utilizuokite sandarinamąjį žiedą (2).

- Išleiskite visą variklio alyvą. Uždėkite naują sandarinamąjį žiedą (2) ant alyvos išleidimo kaiščio (1). Įsukite alyvos išleidimo kaištį į alyvos išleidimo vamzdį ir priveržkite **12 - 14 Nm** priveržimo momentu.

### 15.10 Variklio alyvos pripilimas



#### Stenkitės nepažeisti įrenginio!

Nepripilkite variklio alyvos nei per daug, nei per mažai.

- Atidarykite variklio gaubtą. (⇒ 15.3)
- Patikrinkite variklio alyvos pripildymo lygį. (⇒ 15.8)
- Vidaus degimo variklį, kaip nurodyta instrukcijoje, pripildykite variklio alyvos – naudokite tinkamą piltuvą.
- Uždarykite variklio gaubtą. (⇒ 15.4)

### 15.11 Saugos įtaisų tikrinimas



#### Pavojus susižeisti!

Saugos įtaisy tikrinkite tik sėdėdami ant vairuotojo sėdynės. Tuo metu netoliese neturi būti pašalinių asmenų, ypač vaikų, ir gyvūnų.

Bent vieną kartą per mėnesį patikrinkite, kaip veikia visi saugos įtaisai.

Po ilgesnės prastovos, jei įrenginiai buvo mažai naudojami, arba po remonto, prieš atnaujindami eksploatavimą, patikrinkite visus saugos įtaisy.

#### Kontaktinio stabdžio jungiklio tikrinimas

- Atsisėskite į vairuotojo sėdynę.

- Sustabdykite vidaus degimo variklį ir leiskite jam sustoti. (⇒ 13.3)
- Atleiskite stabdymo stabdį ir **nespauskite** stabdžio pedalo.
- Uždegimo raktelį pasukite į padėtį „Užvesti vidaus degimo variklį“. (⇒ 8.1)

#### Veikiant kontaktiniam stabdžio jungikliui, vidaus degimo variklio užvesti negalima.

#### Kontaktinio sėdynės jungiklio tikrinimas

- Atsisėskite į vairuotojo sėdynę.
- Užveskite vidaus degimo variklį (⇒ 13.2) ir leiskite jam veikti didžiausiu sukčių skaičiumi. (⇒ 8.2), (⇒ 8.3)
- Įjunkite pjovimo įrangą. (⇒ 8.5), (⇒ 8.6)
- Lėtai ir atsargiai atsistokite, taip atlaisvinkite vairuotojo sėdynę nuo apkrovos. Neišlipkite!

#### Veikiant kontaktiniam sėdynės jungikliui, vidaus degimo variklis išsijungia.

#### Kontaktinio žolės surinkimo dėžės jungiklio tikrinimas

- Atsisėskite į vairuotojo sėdynę.
- Užveskite vidaus degimo variklį (⇒ 13.2) ir leiskite jam veikti didžiausiu sukčių skaičiumi. (⇒ 8.2), (⇒ 8.3)
- Įjunkite pjovimo įrangą. (⇒ 8.5), (⇒ 8.6)
- Žolės surinkimo dėžės ištuštinimo svirtimi žolės surinkimo dėžę pasukite į viršų nuo vairuotojo sėdynės (ištuštinkite). (⇒ 13.9)

**Veikiant kontaktiniam žolės surinkimo dėžės jungikliui, variklis ir pjovimo įranga išjungiami.**

#### **Kontaktinio žolės išmetimo kanalo jungiklio tikrinimas**

- Išmontuokite žolės išmetimo kanalą (⇒ 15.5) ir po to vėl užkabinkite žolės surinkimo dėžę. (⇒ 13.10)
- Atsisėskite į vairuotojo sėdynę.
- Stabdžio pedalą nuspauskite iki galo ir laikykite. (⇒ 8.13)
- Uždegimo raktelį pasukite į padėtį „Užvesti vidaus degimo variklį“. (⇒ 8.1)

**Veikiant kontaktiniam žolės išmetimo kanalo jungikliui, vidaus degimo variklio užvesti negalima.**

#### **Pjovimo atbuline eiga apsauginio jungiklio tikrinimas**

- Atsisėskite į vairuotojo sėdynę – **nespauskite** pjovimo atbuline eiga apsauginio jungiklio.
- Užveskite vidaus degimo variklį (⇒ 13.2) ir leiskite jam veikti didžiausiu sūkių skaičiumi. (⇒ 8.2), (⇒ 8.3)
- Įjunkite pjovimo įrangą. (⇒ 8.5), (⇒ 8.6)
- Pasirinkite važiavimo kryptį „Atgal“ ir važiukite. (⇒ 8.9)

**Veikiant pjovimo atbuline eiga apsauginiam jungikliui pjovimo įranga išjungama po 1 sekundės.**

### **15.12 Pripildymo lygio jutiklio (žolės surinkimo dėžės) valymas**

Pjaunant šlapią arba drėgną žolę, pripildymo lygio jutiklis (žolės surinkimo dėžės) gali užsiteršti. Taip galima pakenkti

jo veikimui.

Siekiant išvengti užteršimo, pripildymo lygio jutiklį reikia išvalyti po kiekvieno pjovimo arba kaskart, kai valomas žolės išmetimo kanalas.

- Sustabdykite vidaus degimo variklį. (⇒ 13.3)
- Uždegimo raktelį ištraukite ir padėkite į saugią vietą.
- Įjunkite stovėjimo stabdį. (⇒ 8.14)
- Nuimkite žolės surinkimo dėžę. (⇒ 13.10)

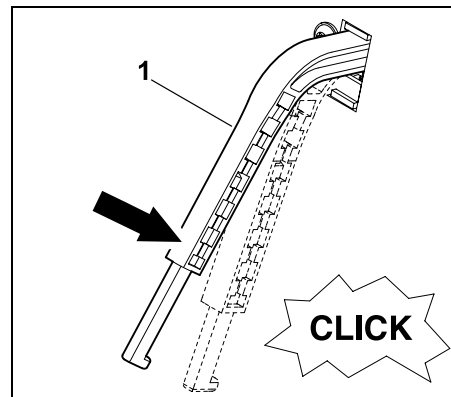

Lengvai spausdami, pripildymo lygio jutiklį (žolės surinkimo dėžės) (1) paspauskite žemyn. Tuo metu jis turi lengvai judėti ir turi pasigirsti tylus jungiklio spragtelėjimas. Paleistas pripildymo lygio jutiklis turi vėl automatiškai grįžti į viršų, į pradinę padėtį.

- Jeigu pripildymo lygio jutiklis laisvai nejuda ar yra nešvarumų, tuomet jį reikia atsargiai nuvalyti šepetėliu – nenaudokite vandens.

### **15.13 Pjovimo peilio techninė priežiūra**



#### **Pavojus susižeisti!**

Dirbkite tik su pirštinėmis. Jei jums trūksta būtinų žinių ar pagalbinių priemonių, **visada** kreipkitės į prekybos atstovą (STIHL rekomenduoja kreiptis į STIHL prekybos atstovą). Jokiū būdu nelieskite dar judančių pjovimo peilių. Pjovimo įrangą visada statykite ant neslidaus pagrindo.



#### **Techninės priežiūros intervalas**

Kas 25 darbo valandas

#### **Techninės priežiūros darbai**

- Patikrinkite pjovimo peilių susidėvėjimo ribas.
- RT 5112 Z, RT 6112 C, RT 6112 ZL, RT 6127 ZL:  
Patikrinkite pjovimo peilių montavimo padėtį.

- Jei reikia (prastesnis pjovimo rezultatas), pagaląskite arba pakeiskite pjovimo peilį.

**Modelių RT 5097, RT 5097 C, RT 5097 Z pavaros diržo padėtis ir pjovimo peilių sukimosi kryptis**

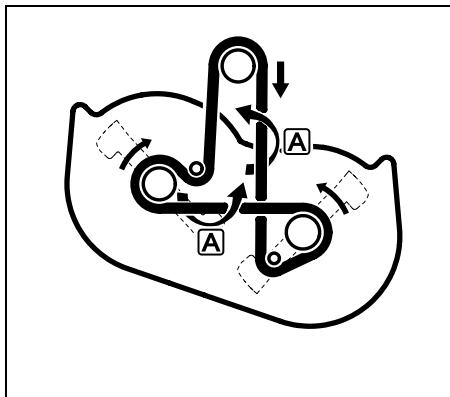

- i** Dėl dvigubo pavaros diržo lenkimo padėtyse **A** jis persisuka po 180°.

**Modelių RT 5112 Z, RT 6112 C, RT 6112 ZL, RT 6127 ZL pavaros diržo arba paskirstymo diržo padėtis ir pjovimo peilių sukimosi kryptis**

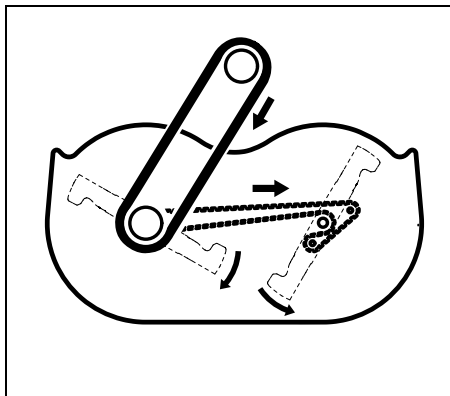

- i** Tik STIHL prekybos atstovas turi teisę atlikti visus paskirstymo diržo techninės priežiūros ir tikrinimo darbus.

### Pjovimo peilių susidėvėjimo ribų tikrinimas

- ⚠ Pavojus susižeisti!** Susidėvėjęs pjovimo peilis gali nulūžti ir sunkiai sužeisti. Būtina laikytis peilio techninės priežiūros nurodymų. Pjovimo peilių dėvėjimasis priklauso nuo jų naudojimo vietos ir trukmės. Jei įrenginį statote ant smėlėto paviršiaus arba dažnai naudojate sausomis sąlygomis, pjovimo peilių apkrova padidėja ir jie itin greitai susidėvi.

#### Dėmesio!

Keisdami pjovimo peilį, **visada** pakeiskite ir **peilio varžtą** bei **fiksavimo poveržlę**.

- i** Jei reikia patikrinti susidėvėjimo ribas, STIHL rekomenduoja išmontuoti pjovimo įrangą. Jei turite tinkamą keliamąją platformą, pjovimo peilio susidėvėjimo ribas galite patikrinti ir neišmontavę pjovimo įrangos.

- Išmontuokite pjovimo įrangą. (⇒ 14.1)

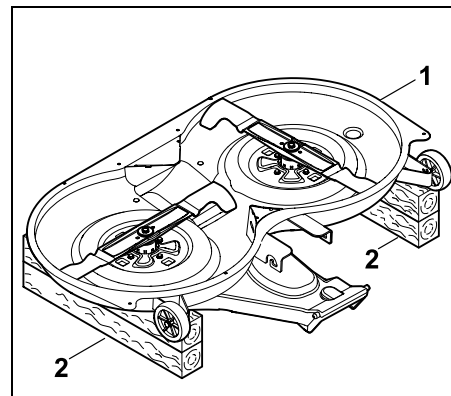

Apsukite pjovimo įrangą (1) ir peiliais aukštyr padėkite ant apie 20 cm aukščio pakankamai ilgų, ant žemės esančių medinių atramų (2).

- Kruopščiai nuvalykite pjovimo įrangą ir pjovimo peilį. (⇒ 15.2)

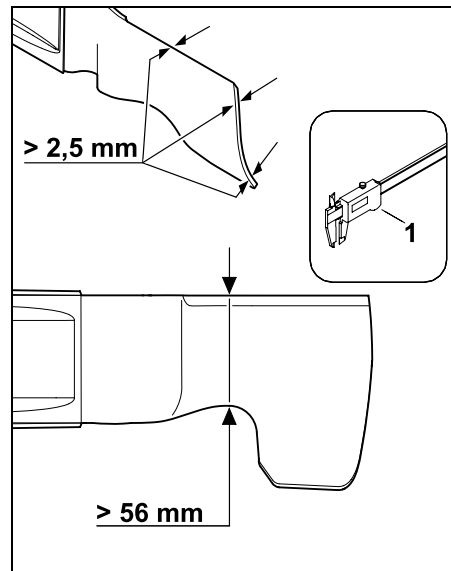

Pjovimo peiliai turi būti ne plonesni nei **2,5 mm**, o siauriausia jų vieta – ne siauresnė nei **56 mm**.

Abiejų pjovimo peilių **storumą** slankmačiu (1) tikrinkite keletoje vietoj. Pavaizduotą **peilio pločio** vietą taip pat patikrinkite slankmačiu (1). Pakeiskite pjovimo peilius, jei kurios nors vietos nebeatitinka reikalavimų.

**Patikrinkite pjovimo peilių montavimo padėtį (RT 5112 Z, RT 6112 C, RT 6112 ZL, RT 6127 ZL):**



#### **Pavojus susižeisti!**

Norint, kad pjovimo peiliai pjaunant nesiliestų, juos reikia montuoti išlaikant apie 90° kampą. Pjovimo įranga negali būti įjungta, jei ašmenys vienas į kitą pasisukę kitu kampu. Prireikus kreipkitės į prekybos atstovą. STIHL rekomenduoja kreiptis į STIHL prekybos atstovą.



Tikrinant montavimo padėtį, STIHL rekomenduoja išmontuoti pjovimo įrangą. Jei turite tinkamą keliamąją platformą, pjovimo peilių montavimo padėtį galite patikrinti ir neišmontavę pjovimo įrangos.

- Jei reikia, pjovimo įrangą padėkite ant dviejų tinkamų medinių atramų, esančių ant grindinio.

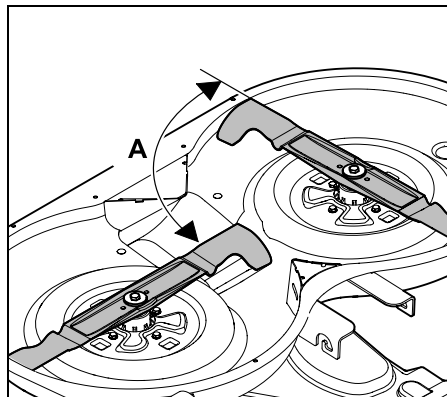

Pjovimo peilius sukite kaip parodyta ir kontroliuokite tarp ašmenų susidarantį kampą **A** (apie 90°).

#### **Pjovimo peilių išmontavimas**

- Išmontuokite pjovimo įrangą. (⇒ 14.1)
- Pjovimo įrangą padėkite ant medinių atramų, esančių ant grindinio.

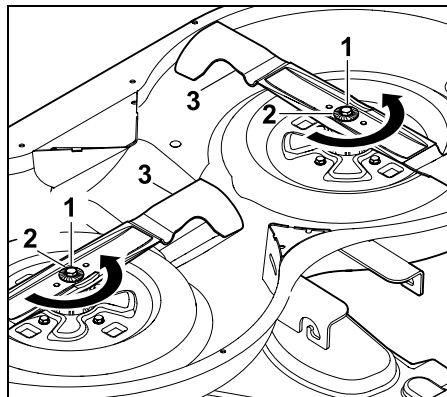

Peilio varžtą (1) atlaisvinkite SW17 veržliarakčiu (nėra komplekte) ir išsukite. Atlaisvindami peilio varžtą tvirtai laikykite pjovimo peilį. Išimkite peilio varžtą (1), fiksavimo poveržlę (2) ir pjovimo peilį (3).

#### **Pjovimo peilių galandimas**



#### **Pavojus susižeisti!**

Galąsdami visada užsidėkite apsauginius akinius ir apsimaukite pirštines.

- Galąsdami pjovimo peilį, aušinkite jį, pvz., vandeniu. Atsiradus mėlynam atspalviui, pablogėja peilio pjovimo savybės.
- Pjovimo peilį galąskite tolygiai, kad išvengtumėte vibracijos dėl nesubalansuotumo.
- Laikykitės **30°** pjovimo kampo.
- Galąsdami atsižvelkite į susidėvėjimo ribas.

#### **Pjovimo peilio balanso tikrinimas**

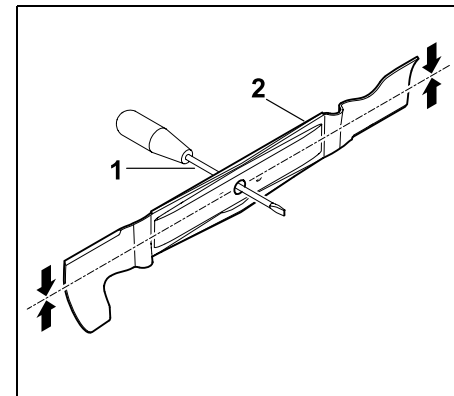

Per centrinę kiaurymę įkiškite atsuktuvą (1).

Jeigu pjovimo peilis (2) subalansuotas, tuomet pavaizduota padėtimi jis turi išsibalansuoti.



### Pavojus susižeisti!

Jeigu pjovimo peilis neišsibalansuoja, tuomet galandimą reikia kartoti tol, kol pjovimo peilis bus subalansuotas. Pjovimo peilį galima subalansuoti tik galandant ašmenis.

### Pjovimo peilio montavimas



### Pavojus susižeisti!

Prieš montuodami patikrinkite pjovimo peilį, ar jis nepažeistas (nėra įrantų ir įtrūkimų), ir, ar nesusidėvėjęs.

Susidėvėjusius arba pažeistus pjovimo peilius reikia pakeisti. Montuodami peilį, kaskart pakeiskite fiksavimo poveržlę. Peilio varžtą papildomai užfiksukite su **Loctite 243**. Reikia tiksliai išlaikyti nurodytą **65 - 70 Nm** peilio varžtų priveržimo momentą, nes nuo jo priklauso, ar bus gerai įtvirtinta pjovimo įranga.

- Pjovimo peilį montuokite išlenktais sparneliais į viršų (nukreiptais į pjovimo įrangą).

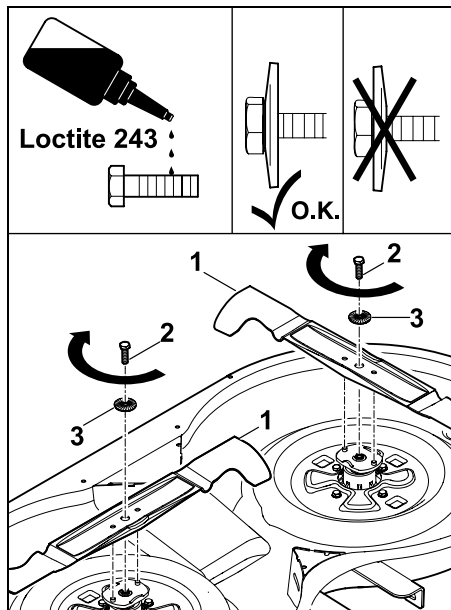

Užmaukite pjovimo peilį (1) ir įsukite peilio varžtą (2 – padenkite **Loctite 243**) su fiksavimo poveržle (3 – atkreipkite dėmesį į išgaubimą) bei priveržkite **65 - 70 Nm** priveržimo momentu. Priverždami peilio varžtą, tvirtai laikykite pjovimo peilį.

- RT 5112 Z, RT 6112 C, RT 6112 ZL, RT 6127 ZL:  
Patikrinkite pjovimo peilių montavimo padėtį.

### 15.14 Pjovimo įrangos montavimo padėties tikrinimas

#### Techninę priežiūrą būtina atlikti

Kas 50 darbo valandų arba prireikus (pvz., stipriai sutrenkus pjovimo įrangą arba nešvariai pjaunant).



Vienodas slėgis padangose yra esminė taisyklingos montavimo padėties patikros sąlyga. Todėl prieš tikrindami, ar tinkama pjovimo įrangos montavimo padėtis, patikrinkite slėgi visose padangose ir prireikus jį suvienodinkite. (⇒ 15.16)

Pjovimo įranga yra nustatyta į tinkamą montavimo padėtį, kai ji šiek tiek pasvirusi į priekį, t. y. priekyje pjovimo įranga yra šiek tiek žemiau nei gale.

- Pastatykite įrenginį ant lygaus pagrindo.
- Sustabdykite vidaus degimo variklį. (⇒ 13.3)
- Įjunkite stovėjimo stabdį. (⇒ 8.14)
- Uždegimo raktelį ištraukite ir padėkite į saugią vietą.
- Pasirinkite žemiausią pjovimo pakopą. (⇒ 8.15)

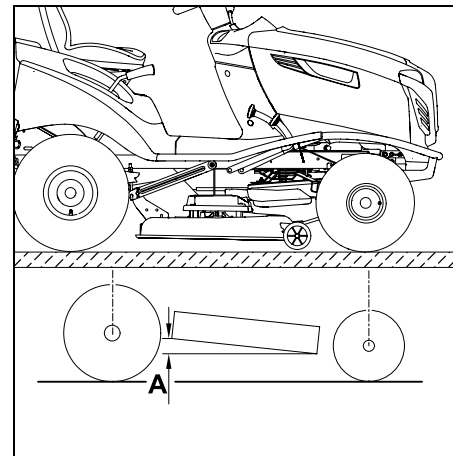

Aukščio skirtumas **A = 10 mm**.



## 15.15 Ratų keitimas

Jei ratai pažeisti (yra skylių, įtrūkimų, įpjovimų ir t. t.), pažeistą ratą išmontuokite ir jį pasiėmę kreipkitės į prekybos atstovą.

### Įrenginio pakėlimas ir atrėmimas



#### Pavojus susižeisti!

Prieš keldami įrenginį, atsižvelkite į jo didelį svorį (žr. skyriuje „Techniniai duomenys“). (⇒ 22.) Jei prireikia pakelti įrenginį, į pagalbą pasikvieskite kitą asmenį arba naudokitės automobilių keltuvu (nėra komplekte). Prieš keldami įrenginį, apsaugokite jį nuo riedėjimo.

Stabdys veikia tik galinius ratus.

Keldami galinę ašį, apsaugokite įrenginį nuo riedėjimo.



#### Stenkitės nepažeisti įrenginio!

Atremdami atkreipkite dėmesį į tai, kad įrenginys ant pagrindo priglustų tik ašimi arba traukos ir sukabinimo įtaisais.

Įrenginį kelkite tik už tinkamų konstrukcinių dalių (pvz., rėmo, ratlankių, ašies). Įrenginio niekada nekelkite suėmę už plastikinių dalių, be to, jomis neremkite.

- Pastatykite įrenginį ant lygaus ir tvirto pagrindo bei užfiksukite, kad jis neriedėtų.
- Sustabdykite vidaus degimo variklį. (⇒ 13.3)
- Įjunkite stovėjimo stabdį. (⇒ 8.14)
- Uždegimo raktelį ištraukite ir padėkite į saugią vietą.

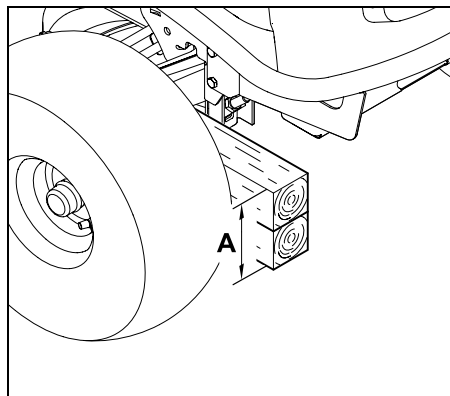

Norėdami sumažinti **priekinių ratų** apkrovas, pakiškite atramą po vejos pjovimo traktoriaus priekine ašimi:  
A = mažiausiai **260 mm**

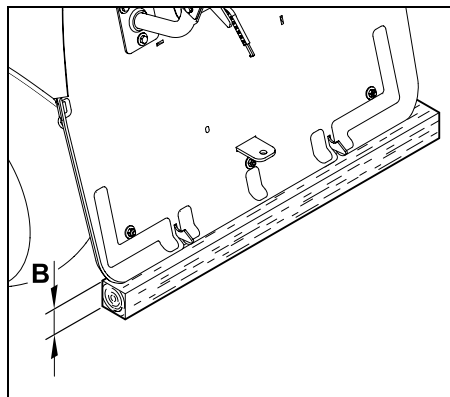

Norėdami sumažinti **galinių ratų** apkrovas, pakiškite atramą po vejos pjovimo traktoriaus galine sienele:  
B = mažiausiai **120 mm**

## Rato išmontavimas

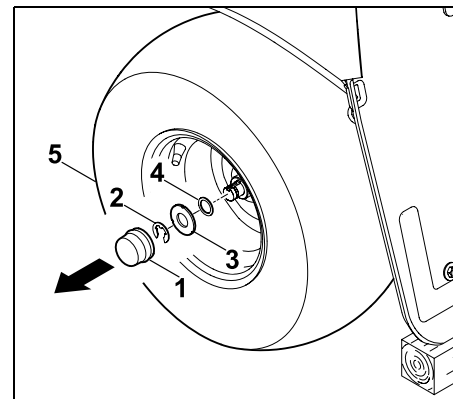

Nutraukite gaubtelį (1). Fiksuojamąjį žiedą (2) nuimkite naudodami atsuktuvą. Didįjį diską (3) ir mažąjį diską (4 – tik galiniam ratui) su ratu (5) nuimkite nuo rato ašies.



#### Stenkitės nepažeisti įrenginio!

Išmontuodami galinius ratus, nepameskite pavalkėlių (prizminių pleištu).

## Rato montavimas



**Stenkitės nepažeisti įrenginio!** Prieš montuodami galinius ratus, atkreipkite dėmesį į tai, kad pavalkėliai (prizminių pleištu) būtų rato ašies griovelių tinkamoje padėtyje.

- Nuo rato ašies nuvalykite purvą.
- Prieš montuodami rato ašį padenkite plonu tepalo sluoksniu.

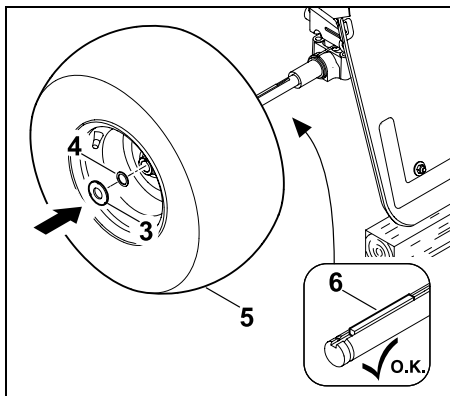

Prizminius pleištus (6) įstatykite į galinę rato ašį. Ratą (5 – ventilis į išorę) su mažuoju disku (4 – tik galiniame rate) ir didžiuoju disku (3) užmaukite ant rato ašies.

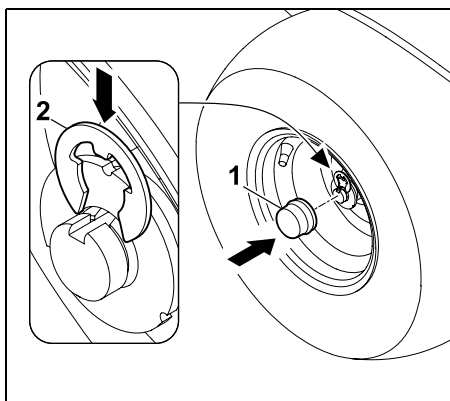

Fiksuojamąjį žiedą (2) užfiksukite rato ašies kakliuke. Gaubtelį (1) užmaukite ant rato ašies.

## 15.16 Slėgis padangose

**i** Tinkamas slėgis padangose yra esminė pjovimo įrangos išlygiavimo sąlyga ir gražiai nupjautos vejos garantas. Be to, dėl per didelio slėgio padangose nupjautą veją pažeidžia padangų protektoriai.

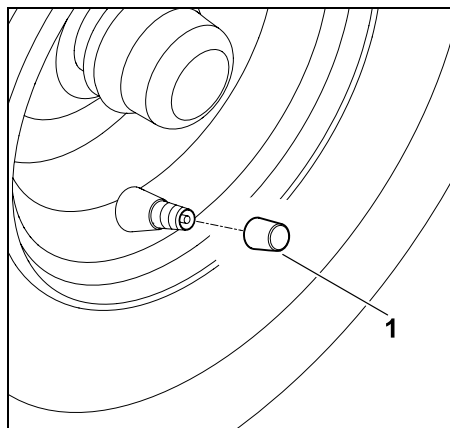

Nuo ventilio (1) nusukite gaubtelį. Naudodami tinkamą oro pompą su manometru, nustatykite toliau nurodytą slėgį padangose.

**Priekinės padangos:** 0,8–1,0 bar

**Galinės padangos:** 0,6–0,8 bar

## 15.17 Tepimas

Abu priekinius ašies kakliukus sutepkite per abu priekinės ašies tepimo antgalius.

## **i** Nuoroda

Prieš tepant priekinė ašis turi būti atlaisvinta tinkamai parėmus. Prieš tepant, kaskart reikia išvalyti tepimo antgalį, kad į ašies kakliuką nepatektų purvo. Kiekvieną kartą sutepę visada pašalinkite (nuvalykite) išsiliejusį tepalą. Naudokite standartinį tepalą.

## Tepimo procesas

- Sustabdykite vidaus degimo variklį. (⇒ 13.3)
- Uždegimo raktelį ištraukite ir padėkite į saugią vietą.
- Įjunkite stovėjimo stabdį. (⇒ 8.14)
- Paremkite priekinę ašį ir taip ją atlaisvinkite (pakelkite). (⇒ 15.15)

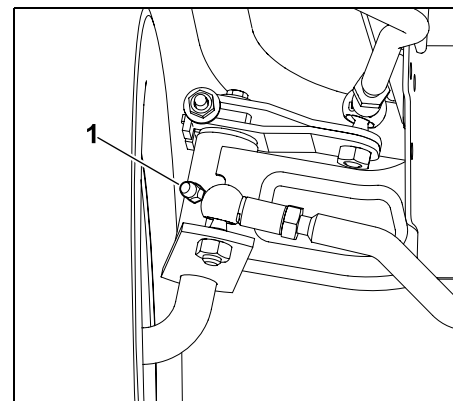

Tepimo švirktu (komplekte nėra) abiejose pusėse per tepimo antgalį (1) švirškite tepalą, kol jo šiek tiek išsilies pro ašies kakliukus.

- Išsiliejusį tepalą nuvalykite.
- Ištraukite priekinės ašies atramą.

## 15.18 Akumulatoriaus dėklo atidarymas ir uždarymas

- Sustabdykite vidaus degimo variklį. (⇒ 13.3)
- Įjunkite stovėjimo stabdį. (⇒ 8.14)
- Uždegimo raktelį ištraukite ir padėkite į saugią vietą.
- Nuimkite žolės surinkimo dėžę. (⇒ 13.10)

### Akumulatoriaus dėklo atidarymas

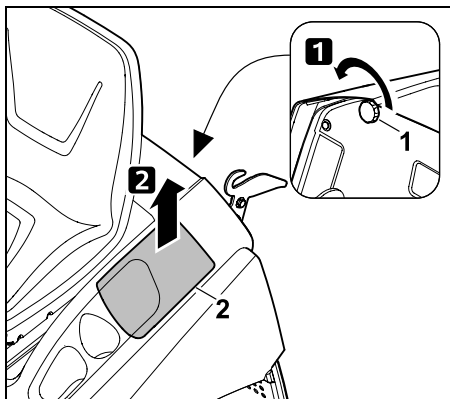

Išsukite fiksuojamąją veržlę (1) ir nuimkite akumulatoriaus dėklo dangtį (2) stumdami į priekį.

### Akumulatoriaus dėklo uždarymas

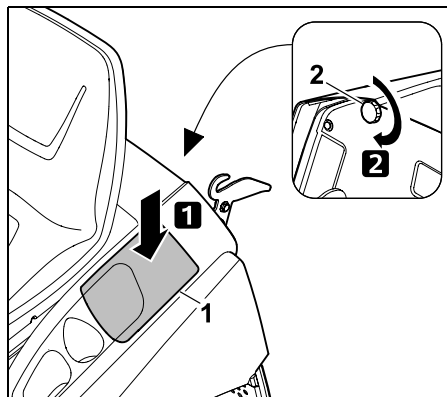

Akumulatoriaus dėklo dangtį (1) uždėkite taip, kaip pavaizduota, ir užfiksuokite fiksuojamąją veržlę (2).

## 15.19 Akumuliatorių baterijos išmontavimas ir įmontavimas



### Pavojus susižeisti!

Iš pradžių visada reikia atjungti juodą neigiamą kabelį (-), tada – raudoną teigiamą kabelį (+)! Prijungdami akumuliatorių bateriją, visada iš pradžių prijunkite raudoną teigiamą kabelį (+).



Akumuliatorių baterijos techniškai prižiūrėti nereikia, ji keičiama tik pažeidus, o ilgą laiką nenaudojant (pvz., žiemos metu) arba utilizuojant įrenginį – išmontuojama. Akumuliatorių baterijos neišmeskite su buitinėmis atliekomis, atiduokite prekybos atstovui arba į kenksmingųjų medžiagų surinkimo punktą.

- Sustabdykite vidaus degimo variklį. (⇒ 13.3)

- Įjunkite stovėjimo stabdį. (⇒ 8.14)
- Uždegimo raktelį ištraukite ir padėkite į saugią vietą.
- Atidarykite akumulatoriaus dėklą. (⇒ 15.18)

### Montavimo padėtis

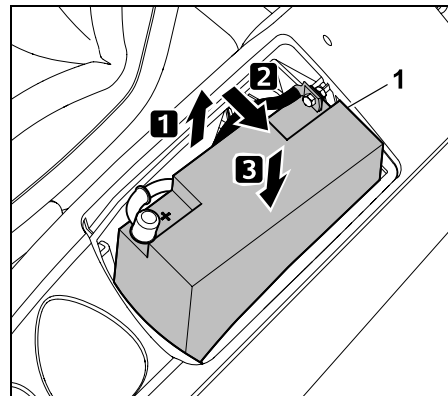

Norėdami prijungti arba atjungti akumuliatorių (1), ištraukite pusę jo iš akumulatoriaus dėklo ir paverskite į šoną. Po to vėl leiskite žemyn ir padėkite – patikrinkite, ar jis saugioje padėtyje.

### Akumuliatorių baterijos atjungimas

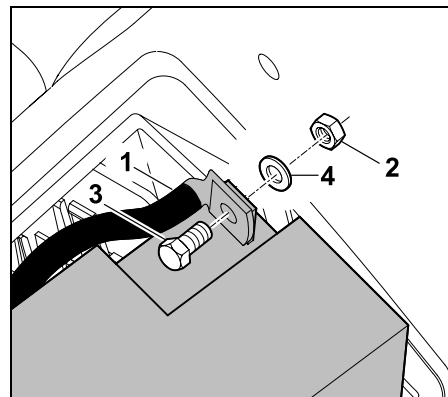

Juodą kabelį (1) atjunkite nuo akumuliatorių baterijos neigiamo poliaus (-). Tam išsukite varžlę (2) naudodami du varžliarakčius SW8 ir išimkite kartu su varžtu (3) bei poveržle (4).

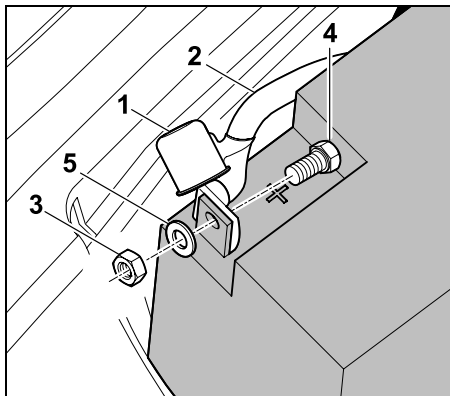

Nutraukite gaubtelį (1). Raudoną kabelį (2) atjunkite nuo akumuliatorių baterijos teigiamo poliaus (+). Tam išsukite varžlę (3) naudodami du varžliarakčius SW8 ir išimkite kartu su varžtu (4) bei poveržle (5).

- Jei reikia, išimkite akumuliatorių bateriją.
- Varžtus, poveržles ir varžles vėl prisukite prie akumuliatorių baterijos polių.
- Esant poreikiui, jungiamuosius kabelius tvarkingai sudėkite į akumuliatoriaus dėklą ir uždarykite akumuliatoriaus dėklą. (⇒ 15.18)

## Akumuliatorių baterijos prijungimas



Prieš prijungdami patikrinkite akumuliatorių baterijos įkrovimo būklę.

Jeigu įtampa yra mažesnė nei **11,5 V**, tuomet dar prieš įmontuodami akumuliatorių bateriją, ją įkraukite tinkamu įkrovikliu.

- Akumuliatorių bateriją pastatykite į montavimo padėtį.
- Jei reikia, nuo akumuliatorių baterijos nuimkite varžtus, poveržles ir varžles.

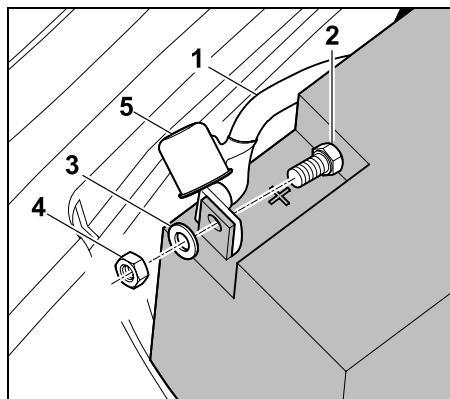

Raudoną kabelį (1) priveržkite prie akumuliatorių baterijos teigiamo poliaus (+) varžtu (2), poveržle (3) ir varžle (4).

Naudodami du varžliarakčius SW8, priveržkite srieginę jungtį **4 - 5 Nm** momentu. Ant srieginės jungties iki galo užmaukite gaubtelį (5).

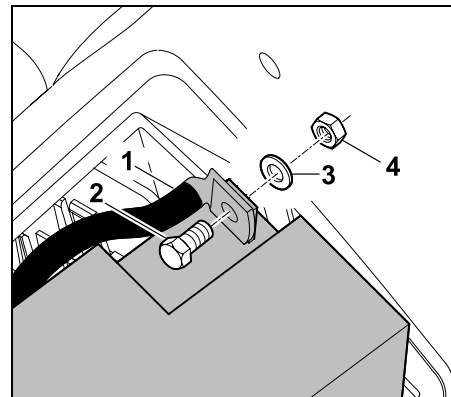

Juodą kabelį (1) priveržkite prie akumuliatorių baterijos neigiamo poliaus (-) varžtu (2), poveržle (3) ir varžle (4).

Naudodami du varžliarakčius SW8, priveržkite srieginę jungtį **4 - 5 Nm** momentu.

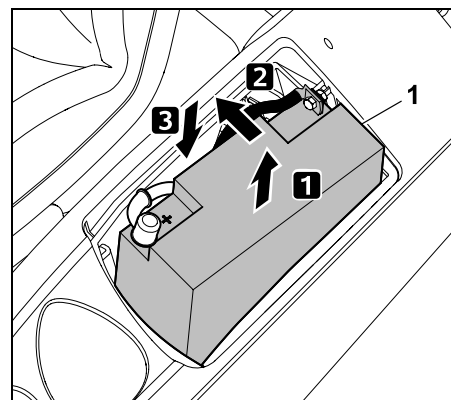

Pakelkite akumuliatorių bateriją (1) ir lengvai ją paverskite į vidų. Atsargiai įstatykite akumuliatorių bateriją ir atkreipkite dėmesį į tai, ar abu jungiamieji kabeliai tinkamai laikomi akumuliatoriaus dėkle.

- Uždarykite akumulatoriaus dėklą. (⇒ 15.18)

## 15.20 Saugikliai



### Gaisro pavojus!

Saugiklių niekada nešuntuokite viela arba folija. Niekada nenaudokite saugiklio, kurio apkrova (amperais) yra kitokia nei nustatytoji.



Jeigu per trumpą laiką perdegė naujas saugiklis, gali būti, kad taip nutiko dėl trūkumo (pvz., trumpojo jungimo). Rekomenduojame kreiptis į prekybos atstovą. STIHL rekomenduoja kreiptis į STIHL prekybos atstovą.

### Kištukinių saugiklių tikrinimas

Kištukiniai saugikliai yra akumulatoriaus dėkle.

- Sustabdykite vidaus degimo variklį. (⇒ 13.3)
- Įjunkite stovėjimo stabdį. (⇒ 8.14)
- Uždegimo raktelį ištraukite ir padėkite į saugią vietą.
- Atidarykite akumulatoriaus dėklą. (⇒ 15.18)

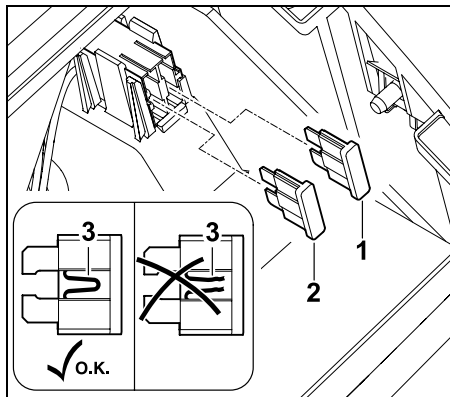

Ištraukite kištukinius saugiklius (1, 2). Apžiūrėkite ir patikrinkite, ar plastike esantis laidas (3) nėra pažeistas (perdegęs). Pažeistus saugiklius pakeiskite.

**Įkrovimo įtaisas (1): 15 A**  
**Elektros įranga (2): 10 A**

- Uždarykite akumulatoriaus dėklą. (⇒ 15.18)

### Pagrindinio saugiklio tikrinimas

Pagrindinis saugiklis (150 amperų) yra už akumulatoriaus.

- Išmontuokite akumulatoriaus bateriją. (⇒ 15.19)

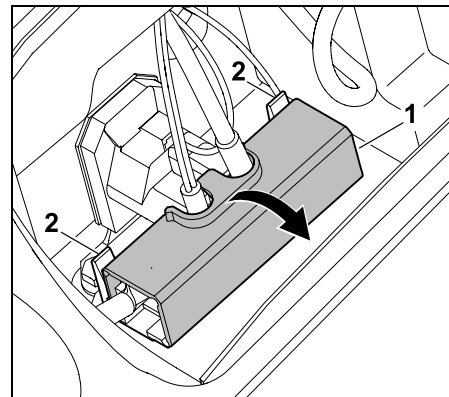

Atidarykite gaubtą (1) lengvai atgal patraukdami liežuvelius (2).

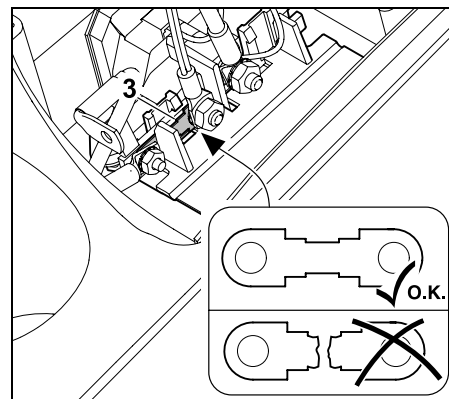

Apžiūrėkite ir patikrinkite, ar saugiklis (3) nepažeistas (neperdegęs). Prireikus saugiklį (3) pakeiskite specializuotoje parduotuvėje. STIHL rekomenduoja kreiptis į STIHL prekybos atstovą.

- Vėl uždarykite dangtį.
- Sumontuokite akumulatorių bateriją. (⇒ 15.19)

## 15.21 Akumulatoriaus baterijos įkrovimas naudojant įkrovimo kištuką

Į įkrovimo kištuką galima įkišti STIHL įkroviklį ACB 010 arba STIHL diagnostikos-įkroviklį ADL 012 (abu neįeina į komplektaciją).

Naudojant STIHL įkroviklį ACB 010, atliekamas tik palaikomasis įkrovimas. Diagnostikos-įkrovikliu ADL 012 galima įkrauti tiek papildomai, tiek visiškai (pakrauti tuščią akumulatoriaus bateriją).



### Stenkitės nepažeisti įrenginio!

Niekada nekraukite akumulatoriaus baterijos veikiant vidaus degimo varikliui.

Į įkrovimo kištuką leidžiama įkišti tik STIHL įkroviklį ACB 010 arba STIHL diagnostikos įkroviklį ADL 012. Kiti įkrovikliai, ypač tie, kurių įkrovimo srovė didesnė, gali pažeisti įrenginį.

Jei akumuliatorių baterija įkraunama, naudojant kitus įkroviklius, prieš tai ją reikia išmontuoti.

### Prieš įkišdami

- Perskaitykite ir laikykitės STIHL įkroviklių naudojimo instrukcijoje pateiktų nuorodų.
- Perskaitykite įdėtiniame akumuliatorių baterijos lape pateiktas nuorodas ir jų laikykitės.

### Įkišimas

- Sustabdykite vidaus degimo variklį. (⇒ 13.3)
- Įjunkite stovėjimo stabdį. (⇒ 8.14)
- Atidarykite variklio gaubtą. (⇒ 15.3)

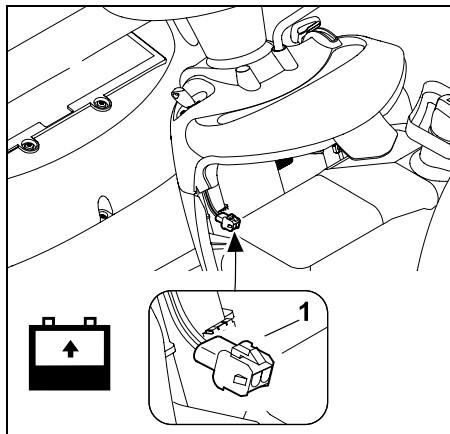

Į įkrovimo kištuką (1) įkiškite STIHL įkroviklį ACB 010 arba STIHL diagnostikos-įkroviklį ADL 012.

## 15.22 Žibintų lempos keitimas



Keičiant sugedusius apšvietimo prietaisus, visada turi būti naudojamos 12 V 6 W galios lempos.

### Lempos pavadinimas

12V 6W BA9s

- Atidarykite variklio gaubtą. (⇒ 15.3).

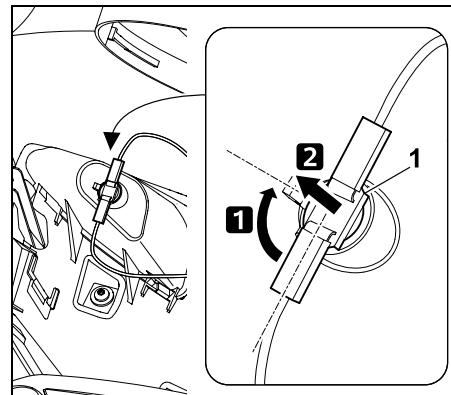

Pasukite lizdą (1) maždaug 90° ir ištraukite.

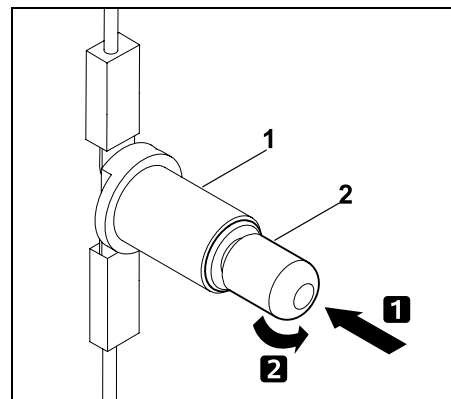

Spauskite lempą (2) lizdo (1) kryptimi ir laikykite. Atsargiai pasukite lempą (2) ir ją išimkite.

- Lempą įstatykite atvirkštine eilės tvarka.

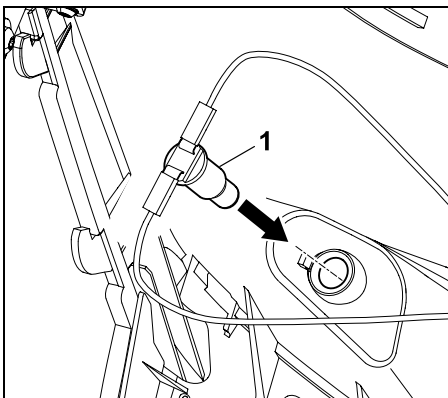

Įspauskite lizdą (1) į žibinto korpusą.

- Uždarykite variklio gaubtą. (⇒ 15.4)

### 15.23 Vidaus degimo variklis

Laikykitės valdymo ir techninės priežiūros nuorodų, kurias galite rasti pridėtoje vidaus degimo variklio naudojimo instrukcijoje.

Ilgai naudojimo trukmei užtikrinti itin svarbus yra visada pakankamas alyvos lygis, reguliarius variklio alyvos ir oro filtro keitimas.

### 15.24 Pavarų dėžė

Naudotojui nereikia atlikti pavarų dėžės techninės priežiūros.

Tikrindamas įrenginį, prekybos atstovas atlieka privalomus pavarų dėžės techninės priežiūros darbus.

### 15.25 Laikymas

- Įrenginį laikykite sausoje ir nedulkėtoje patalpoje, pašaliniais asmenimis ir vaikams nepasiekiamoje vietoje.

- Galimus įrenginio sutrikimus iš esmės reikia pašalinti dar prieš jį pastatant į jam laikyti skirtą patalpą, kad įrenginys būtų visada saugus naudoti.
- Užsukite degalų čiaupą. (⇒ 15.7)
- Uždegimo raktelį ištraukite ir saugokite taip, kad jis nebūtų pasiekiamas pašaliniais asmenimis, ypač vaikams.

### 15.26 Nenaudojimas ilgesnį laiką (pvz., žiemos metu)

- Išvalykite visą įrenginį. Kruopščiai nuvalykite visas išorines vidaus degimo variklio ir pavarų dėžės dalis (ypač aušinimo briaunas).
- Gerai sutepkite visas judančias dalis.
- Iš degalų bako išleiskite degalus ir ištuštinkite karbiuratorių (pvz., tuščiąja eiga).
- Įjunkite stovėjimo stabdį. (⇒ 8.14)
- Ketindami ilgesnį laiką nenaudoti įrenginio, laikykitės tam tikslui naudojimo instrukcijoje pateiktų vidaus degimo variklio nuorodų.
- Pakeiskite variklio alyvą (žr. vidaus degimo variklio naudojimo instrukciją). (⇒ 15.9)
- Išmontuokite akumuliatorių bateriją. (⇒ 15.19)
- Iki galo įkrautą akumuliatorių bateriją saugiai padėkite į vėsia ir sausą patalpą vaikams nepasiekiamoje vietoje.

### 15.27 Ilgesnį laiką nenaudojus (pvz., žiemos metu)

- Prieš įmontuodami patikrinkite akumuliatoriaus įtampą. Jeigu akumuliatorių baterijos įtampa yra mažesnė nei **11,5 V**, tuomet dar prieš įmontuodami akumuliatorių bateriją įkraukite iki galo. (⇒ 15.21)
- Sumontuokite akumuliatorių bateriją. (⇒ 15.19)
- Patikrinkite ratų slėgį padangose. (⇒ 15.16)
- Atsukite degalų čiaupą. (⇒ 15.7)
- Pripilkite degalų. (⇒ 13.1)
- Patikrinkite variklio alyvos pripildymo lygį. (⇒ 15.8)

## 16. Gabenimas



### Pavojus susižeisti!

Prieš gabendami, atidžiai perskaitykite skyrių „Jūsų saugumui“, ypač poskyrį „Vejos pjovimo traktoriaus gabenimas“, ir laikykitės juose esančių nurodymų. (⇒ 4.), (⇒ 4.3)

Lėtai ir labai atsargiai važiuokite ant krovimo rampos ir saugokitės, kad ratai neatsidurtų šone už krovimo rampos ribų – **pavojus nukristi!** Greičio arba krypties nekeiskite staiga.



Viešaisiais keliais įrenginys gali būti gabenamas tik pritaikyta transporto priemone arba priekaba! **Nevilkite!**

- Prieš pakraudami, pasirinkite didžiausią pjovimo pakopą. (⇒ 13.6)

- Priekabą atremkite priekinėje pusėje, kad ji nepakiltų dėl įrenginio svorio.
- Pakrauti naudokite pritaikytą keliamąjį įtaisą arba pritaikytą ir stabilų tinkamo pločio krovimo rampą.
- Krovimo rampas nustatykite į saugią padėtį ir pritvirtinkite – atkreipkite dėmesį į vejos pjovimo traktoriaus atstumą tarp ratų ir vėžės plotį. (⇒ 22.)
- Patikrinkite, kad būtų tolygiai paskirstyta priekabos apkrova.
- Pakrovę pasirinkite mažiausią pjovimo pakopą. (⇒ 13.6)
- Sustabdykite vidaus degimo variklį. (⇒ 13.3)
- Įrenginį nustumkite visiškai į priekį, kol priekabos arba transporto priemonės apsauga palies bortą.
- Įjunkite stovėjimo stabdį. (⇒ 8.14)
- Užsukite degalų čiaupą. (⇒ 15.7)
- Naudodami tinkamas tvirtinimo priemones (diržus, lynus ir t. t.), įrenginį už apsaugos pritvirtinkite prie priekabos arba transporto priemonės borto ir užfiksuokite.
- Papildomai į ratus įkiškite trinkeles (neįeina į komplektaciją), kad įrenginys nepradėtų netikėtai riedėti.

## 17. Įprastos atsarginės dalys

Peilio varžtas:  
9010 345 2430

Suveržiamoji poveržlė:  
0000 702 6600

### RT 5097, RT 5097 C, RT 5097 Z:

Dešinysis pjovimo peilis  
6160 702 0105  
Kairysis pjovimo peilis  
6160 702 0100

### RT 5112 Z, RT 6112 C, RT 6112 ZL:

Dešinysis pjovimo peilis  
6170 702 0135  
Kairysis pjovimo peilis  
6170 702 0130

### RT 6127 ZL:

Dešinysis pjovimo peilis  
6170 702 0145  
Kairysis pjovimo peilis  
6170 702 0140



Suveržiamąją poveržlę pakeiskite kaskart, kai montuojate peilius, peilio varžtą – kaskart, kai keičiate peilius. Atsarginių dalių galima įsigyti iš STIHL prekybos atstovo.

## 18. Priedai

Įrenginiui galima įsigyti kitų priedų. Daugiau informacijos jums suteiks STIHL prekybos atstovas, jos rasite internete ([www.stihl.com](http://www.stihl.com)) arba STIHL kataloge.



Saugumo sumetimais su įrenginiu galima naudoti tik STIHL patvirtintus priedus.

## 19. Aplinkos apsauga

Nupjautos žolės nereikėtų išmesti su šiukšlėmis, ją galima panaudoti kompostui. Pakuotės, įrenginys ir priedai



pagaminti iš perdirbamų medžiagų, todėl juos reikia atitinkamai utilizuoti.

Jei medžiagų likučius utilizuosite atskirai ir laikydamiesi aplinkos apsaugos reikalavimų, juos bus galima perdirbti bei dar kartą panaudoti. Todėl, pasibaigus įprastam įrenginio naudojimo laikui, jį reikia pristatyti į vertingų medžiagų surinkimo punktą.

Tokias atliekas, kaip sena alyva (variklio alyva, transmisinė alyva), kuras ir akumuliatorių baterijos, visada tinkamai utilizuokite. Laikykitės vietos reikalavimų! Prieš utilizuodami įrenginį, akumuliatorių bateriją išmontuokite.

Akumuliatorių baterijos neišmeskite su buitėmis atliekomis. Atiduokite ją prekybos atstovui arba į kenksmingųjų medžiagų surinkimo punktą.

Norėdami sužinoti, kaip tinkamai utilizuoti atliekas, kreipkitės į antrinio perdirbimo centrą arba prekybos atstovą. STIHL rekomenduoja kreiptis į STIHL prekybos atstovą.

## 20. Dėvėjimosi mažinimas ir priemonės, padedančios išvengti gedimų

**Svarbios gaminių grupės techninės ir kitokios priežiūros nuorodos**

**Vejapjovė su vairuotojo sėdyne ir vidaus degimo varikliu (STIHL RT)**

Bendrovė STIHL neatsako už materialinę ir asmeninę žalą, jei ji kilo dėl naudojimo instrukcijos nuorodų, susijusių su sauga, valdymu ir technine priežiūra, nesilaikymo ar neleistinų priedų arba atsarginių dalių naudojimo.



Būtinai laikykitės toliau pateiktų svarbių nuorodų, kad nesugadintumėte savo STIHL įrenginio ir jis nesusidėvėtų per greitai.

### 1. Susidėvinčios dalys

Kai kurios STIHL įrenginio dalys, net ir naudojamos pagal paskirtį, dyla. Tai įprasta, todėl, atsižvelgiant į naudojimo pobūdį ir trukmę, šios dalys turi būti laiku pakeistos.

Tokios dalys yra:

- pjovimo peilis,
- žolės surinkimo dėžė,
- pavaros diržas,
- paskirstymo diržas,
- įkišami saugikliai,
- akumuliatorių baterija,
- padangos, ritinėliai,
- uždegimo žvakė.

### 2. Šioje naudojimo instrukcijoje pateiktų nuorodų laikymasis

STIHL įrenginys turi būti naudojamas, techniškai prižiūrimas ir saugomas taip, kaip aprašyta šioje naudojimo instrukcijoje. Už visus gedimus, atsiradusius nesilaikant saugumo nuorodų, priežiūros taisyklių ir techninių reikalavimų, atsako pats naudotojas.

Ypač tai galioja šiais atvejais:

- naudojant gaminį ne pagal paskirtį;
- naudojant STIHL neleidžiamas eksploatacines medžiagas (tepimo medžiagas, benzina ir variklio alyvą – žr. vidaus degimo variklio gamintojo informaciją);
- kai atliekami įrenginio pakeitimai, kuriems nepritarė bendrovė STIHL;

- naudojant įrankius arba priedus, kurių neleidžiama naudoti su įrenginiu ir kurie netinka įrenginiui arba yra blogesnės kokybės;
- naudojant gaminį sporto renginiuose arba varžybose;
- atsiradus gedimams, kai sugedus konstrukcinėms dalims gaminys tebenauojamas.

### 3. Techninės priežiūros darbai

Visi darbai, nurodyti skyriuje „Techninė priežiūra“, turi būti atliekami reguliariai.

Jei naudotojas negali šių techninės priežiūros darbų atlikti pats, jis privalo kreiptis į prekybos atstovą.

STIHL rekomenduoja, kad techninės priežiūros ir remonto darbus atliktų tik STIHL prekybos atstovas.

STIHL prekybos atstovai reguliariai mokomi, jiems suteikiama reikalinga techninė informacija.

Neatlikus tokių darbų laiku, gali atsirasti gedimų, už kuriuos atsako pats įrenginio naudotojas.

Prie jų priskiriami ir tokie gedimai:

- korozija ir kiti vėliau atsirandantys gedimai dėl netinkamo laikymo;
- įrenginio pažeidimai, atsiradę dėl blogesnės kokybės atsarginių dalių naudojimo;
- gedimai dėl ne laiku arba netinkamai atliktos techninės priežiūros, gedimai dėl techninės priežiūros ir remonto darbų, atliktų ne prekybos atstovų dirbtuvėse.

## 21. ES gamintojo atitikties deklaracija

### 21.1 Vejapjovė su vairuotojo sėdyne ir vidaus degimo varikliu (STIHL RT)

STIHL Tirol GmbH  
Hans Peter Stihl–Straße 5  
6336 Langkampfen  
Austrija

atsakingai pareiškia, kad įrenginys

Vejapjovė su vairuotojo sėdyne ir vidaus degimo varikliu (STIHL RT),

<b>Gamintojo ženklas:</b>	<b>STIHL</b>
Tipas:	RT 5097.0 RT 5097.0 C RT 5097.0 Z RT 5112.0 Z
Serijos numeris	6160
<b>Gamintojo ženklas:</b>	<b>STIHL</b>
Tipas:	RT 6112.0 C RT 6112.0 ZL RT 6127.0 ZL
Serijos numeris	6170

atitinka šias EB direktyvas:  
2011/65/EU, 2000/14/EC, 2014/30/EU,  
2006/42/EC, 2006/66/EC

Gaminys sukonstruotas ir pagamintas remiantis šiomis normomis:  
EN ISO 5395-1, EN ISO 5395-3

Gaminiai sukonstruoti ir pagaminti remiantis gamybos dieną galiojančiomis standartų versijomis.

Taikyta atitikties įvertinimo procedūra:  
VIII priedas (2000/14/EC)

Igaliosios vertinimo institucijos pavadinimas ir adresas:

TÜV Rheinland LGA Products GmbH  
Tillystraße 2  
D-90431 Nürnberg

Techniniai dokumentai, parengti ir saugomi:  
Sven Zimmermann  
STIHL Tirol GmbH

Pagaminimo metai ir įrenginio numeris nurodyti prietaiso techninių duomenų lentelėje.

#### Išmatuotas garso galios lygis –

RT 5097.0	99,4 dB(A)
RT 5097.0 C	
RT 5097.0 Z	
RT 5112.0 Z	99,8 dB(A)
RT 6112.0 C	
RT 6112.0 ZL	
RT 6127.0 ZL	104,8 dB(A)

#### Garantuotas garso galios lygis:

RT 5097.0	100 dB(A)
RT 5097.0 C	
RT 5097.0 Z	
RT 5112.0 Z	
RT 6112.0 C	
RT 6112.0 ZL	
RT 6127.0 ZL	105 dB(A)

Langkampfnas,  
2021-01-02 (MtMtMtMt-MnMn-DD)

„STIHL Tirol GmbH“

i. V.



Matthias Fleischer, Tyrimų ir plėtros srities vadovas

i. V.



Sven Zimmermann, Kokybės užtikrinimo srities vadovas

## 22. Techniniai duomenys

**RT 5097.0, RT 5097.0 C, RT 5097.0 Z,  
RT 5112.0 Z, RT 6112.0 C, RT 6112.0 ZL,  
RT 6127.0 ZL:**

Variklis, tipas	4 taktų vidaus degimo variklis
Degalų bakas	9 l
Užvedimo įranga	Elektrinio užvedimo uždegimo raktelis
Akumuliatorių baterijos tipas	Švino gelio
– Nominalioji įtampa	12 V

**RT 5097.0, RT 5097.0 C, RT 5097.0 Z,  
RT 5112.0 Z, RT 6112.0 C, RT 6112.0 ZL,  
RT 6127.0 ZL:**

Pjovimo mechanizmas	2 peilio laikikliai
Peilio varžtų priveržimo momentas	65 - 70 Nm
Galinio rato pavara	Tolygiai reguliuojama pirmyn / atgal

#### RT 5097.0:

Serijos Nr.	6160
Variklio tipas	„B&S“ 3130 serija
Cilindro darbinis tūris	344 cm <sup>3</sup>
Nominali galia esant nominaliam sūkių skaičiui	6,5 - 2750 kW - sūk./min.
Darbinis sūkių skaičius	2750 aps./min.
Pjovimo plotis	95 cm
Peilio laikiklio pavara	Asinchroniška
Pjovimo aukštis	8 lygiai 30 - 100 mm
Priekiniai ratai, oro slėgis	15x6,00-6, 0,8 - 1,0 bar
Galiniai ratai, oro slėgis	18x8,50-8, 0,6 - 0,8 bar
Žolės surinkimo dėžės pripildymo kiekis	250 l
Svoris su pjovimo įranga ir tuščia žolės surinkimo dėže	228 kg
Pagal Direktyvą 2000/14/EC:	
Garantuotasis garso galios lygis L <sub>WA</sub> d	100 dB(A)
Pagal direktyvą 2006/42/EC:	

**RT 5097.0:**

Garso slėgio lygis darbo vietoje $L_{pA}$	86 dB(A)
Nuokrypis $K_{pA}$	2 dB(A)
Pagal EN ISO 5395-1/-3, EN 1032:	
Sėdynės vibracija (viso kūno greitėjimas) $a_w$	
	0,98 m/s <sup>2</sup>
Neapibrėžtis $K_w$	0,49 m/s <sup>2</sup>
Pagal EN ISO 5395-1/-3, EN 20643:	
Vairo vibracija $a_{hw}$	2,60 m/s <sup>2</sup>
Neapibrėžtis $K_{hw}$	1,30 m/s <sup>2</sup>
Deklaruojamosios vibracijų spinduliuotės vertės pagal EN 12096:	

**RT 5097.0 C:**

Serijos Nr.	6160
Variklio tipas	„B&S“ 4155 serija
Cilindro darbinis tūris	500 cm <sup>3</sup>
Nominali galia esant nominaliam sūkių skaičiui	8,2 - 2750 kW - sūk./min.
Darbinis sūkių skaičius	2750 aps./min.
Pjovimo plotis	95 cm
Peilio laikiklio pavara	Asinchroniška
Pjovimo aukštis	8 lygiai 30 - 100 mm
Priekiniai ratai, oro slėgis	15x6,00-6, 0,8 - 1,0 bar
Galiniai ratai, oro slėgis	18x8,50-8, 0,6 - 0,8 bar
Žolės surinkimo dėžės pripildymo kiekis	250 l
Svoris su pjovimo įranga ir tuščia žolės surinkimo dėže	231 kg
Pagal Direktyvą 2000/14/EC:	

**RT 5097.0 C:**

Garantuotasis garso galios lygis $L_{WAAd}$	100 dB(A)
Pagal direktyvą 2006/42/EC:	
Garso slėgio lygis darbo vietoje $L_{pA}$	86 dB(A)
Nuokrypis $K_{pA}$	2 dB(A)
Pagal EN ISO 5395-1/-3, EN 1032:	
Sėdynės vibracija (viso kūno greitėjimas) $a_w$	
	0,98 m/s <sup>2</sup>
Neapibrėžtis $K_w$	0,49 m/s <sup>2</sup>
Pagal EN ISO 5395-1/-3, EN 20643:	
Vairo vibracija $a_{hw}$	2,60 m/s <sup>2</sup>
Neapibrėžtis $K_{hw}$	1,30 m/s <sup>2</sup>
Deklaruojamosios vibracijų spinduliuotės vertės pagal EN 12096:	

**RT 5097.0 Z:**

Serijos Nr.	6160
Variklio tipas	„B&S“ 7160 serija
Cilindro darbinis tūris	656 cm <sup>3</sup>
Nominali galia esant nominaliam sūkių skaičiui	8,7 - 2750 kW - sūk./min.
Darbinis sūkių skaičius	2750 aps./min.
Pjovimo plotis	95 cm
Peilio laikiklio pavara	Asinchroniška
Pjovimo aukštis	8 lygiai 30 - 100 mm
Priekiniai ratai, oro slėgis	15x6,00-6, 0,8 - 1,0 bar
Galiniai ratai, oro slėgis	18x8,50-8, 0,6 - 0,8 bar
Žolės surinkimo dėžės pripildymo kiekis	250 l

**RT 5097.0 Z:**

Svoris su pjovimo įranga ir tuščia žolės surinkimo dėže	236 kg
Pagal Direktyvą 2000/14/EC:	
Garantuotasis garso galios lygis $L_{WAAd}$	100 dB(A)
Pagal direktyvą 2006/42/EC:	
Garso slėgio lygis darbo vietoje $L_{pA}$	86 dB(A)
Nuokrypis $K_{pA}$	2 dB(A)
Pagal EN ISO 5395-1/-3, EN 1032:	
Sėdynės vibracija (viso kūno greitėjimas) $a_w$	
	0,98 m/s <sup>2</sup>
Neapibrėžtis $K_w$	0,49 m/s <sup>2</sup>
Pagal EN ISO 5395-1/-3, EN 20643:	
Vairo vibracija $a_{hw}$	2,20 m/s <sup>2</sup>
Neapibrėžtis $K_{hw}$	1,10 m/s <sup>2</sup>
Deklaruojamosios vibracijų spinduliuotės vertės pagal EN 12096:	

**RT 5112.0 Z:**

Serijos Nr.	6160
Variklio tipas	„B&S“ 7160 serija
Cilindro darbinis tūris	656 cm <sup>3</sup>
Nominali galia esant nominaliam sūkių skaičiui	8,7 - 2700 kW - sūk./min.
Darbinis sūkių skaičius	2700 sūk./min.
Pjovimo plotis	110 cm
Peilio laikiklio pavara	Sinchroniška
Pjovimo aukštis	8 lygiai 30 - 100 mm
Priekiniai ratai, oro slėgis	15x6,00-6, 0,8 - 1,0 bar

**RT 5112.0 Z:**

Galiniai ratai, oro slėgis 18x8,50-8, 0,6 - 0,8 bar

Žolės surinkimo dėžės pripildymo kiekis 350 l

Svoris su pjovimo įranga ir tuščia žolės surinkimo dėže 246 kg

Pagal Direktyvą 2000/14/EC:

Garantuotasis garso galios lygis  $L_{WA_d}$  100 dB(A)

Pagal direktyvą 2006/42/EC:

Garso slėgio lygis darbo vietoje  $L_{pA}$  86 dB(A)

Nuokrypis  $K_{pA}$  2 dB(A)

Pagal EN ISO 5395-1/-3, EN 1032:

Sėdynės vibracija (viso kūno greitėjimas)  $a_w$  0,98  $m/s^2$   
Neapibrėžtis  $K_w$  0,49  $m/s^2$

Pagal EN ISO 5395-1/-3, EN 20643:

Vairo vibracija  $a_{hw}$  4,40  $m/s^2$   
Neapibrėžtis  $K_{hw}$  2,20  $m/s^2$

Deklaruojamosios vibracijų spinduliuotės vertės pagal EN 12096:

**RT 6112.0 C:**

Serijos Nr. 6170  
Variklio tipas „B&S“ 4175 serija

Cilindro darbinis tūris 500  $cm^3$

Nominali galia esant nominaliam sūkių skaičiui 8,7 - 2550 kW - sūk./min.

Darbinis sūkių skaičius 2550 sūk./min.

Pjovimo plotis 110 cm

Peilio laikiklio pavara Sinchroniška

**RT 6112.0 C:**

Pjovimo aukštis 8 lygiai 30 - 100 mm

Priekiniai ratai, oro slėgis 15x6,00-6, 0,8 - 1,0 bar

Galiniai ratai, oro slėgis 18x8,50-8, 0,6 - 0,8 bar

Žolės surinkimo dėžės pripildymo kiekis 350 l

Svoris su pjovimo įranga ir tuščia žolės surinkimo dėže 247 kg

Pagal Direktyvą 2000/14/EC:

Garantuotasis garso galios lygis  $L_{WA_d}$  100 dB(A)

Pagal direktyvą 2006/42/EC:

Garso slėgio lygis darbo vietoje  $L_{pA}$  86 dB(A)

Nuokrypis  $K_{pA}$  2 dB(A)

Pagal EN ISO 5395-1/-3, EN 1032:

Sėdynės vibracija (viso kūno greitėjimas)  $a_w$  0,50  $m/s^2$   
Neapibrėžtis  $K_w$  0,25  $m/s^2$

Pagal EN ISO 5395-1/-3, EN 20643:

Vairo vibracija  $a_{hw}$  4,40  $m/s^2$   
Neapibrėžtis  $K_{hw}$  2,20  $m/s^2$

Deklaruojamosios vibracijų spinduliuotės vertės pagal EN 12096:

**RT 6112.0 ZL:**

Serijos Nr. 6170  
Variklio tipas „B&S“ 7160 serija

Cilindro darbinis tūris 656  $cm^3$

Nominali galia esant nominaliam sūkių skaičiui 8,7 - 2700 kW - sūk./min.

**RT 6112.0 ZL:**

Darbinis sūkių skaičius 2700 sūk./min.

Pjovimo plotis 110 cm

Peilio laikiklio pavara Sinchroniška

Pjovimo aukštis 8 lygiai 30 - 110 mm

Priekiniai ratai, oro slėgis 16x7,50-8, 0,8 - 1,0 bar

Galiniai ratai, oro slėgis 20x10,00-8, 0,6 - 0,8 bar

Žolės surinkimo dėžės pripildymo kiekis 350 l

Svoris su pjovimo įranga ir tuščia žolės surinkimo dėže 263 kg

Pagal Direktyvą 2000/14/EC:

Garantuotasis garso galios lygis  $L_{WA_d}$  100 dB(A)

Pagal direktyvą 2006/42/EC:

Garso slėgio lygis darbo vietoje  $L_{pA}$  86 dB(A)  
Nuokrypis  $K_{pA}$  2 dB(A)

Pagal EN ISO 5395-1/-3, EN 1032:

Sėdynės vibracija (viso kūno greitėjimas)  $a_w$  0,50  $m/s^2$   
Neapibrėžtis  $K_w$  0,25  $m/s^2$

Pagal EN ISO 5395-1/-3, EN 20643:

Vairo vibracija  $a_{hw}$  4,40  $m/s^2$   
Neapibrėžtis  $K_{hw}$  2,20  $m/s^2$

Deklaruojamosios vibracijų spinduliuotės vertės pagal EN 12096:

**RT 6127.0 ZL:**

Serijos Nr. 6170  
Variklio tipas „B&S“ 8240 serija

**RT 6127.0 ZL:**

Cilindro darbinis tūris	725 cm <sup>3</sup>
Nominali galia esant nominaliam sūkių skaičiui	14,7 - 3000 kW - sūk./min.
Darbinis sūkių skaičius	3000 aps./min.
Pjovimo plotis	125 cm
Peilio laikiklio pavara	Sinchroniška
Pjovimo aukštis	8 lygiai 30 - 110 mm
Priekiniai ratai, oro slėgis	16x7,50-8, 0,8 - 1,0 bar
Galiniai ratai, oro slėgis	20x10,00-8, 0,6 - 0,8 bar
Žolės surinkimo dėžės pripildymo kiekis	350 l

Svoris su pjovimo įranga ir tuščia žolės surinkimo dėže 269 kg

Pagal Direktyvą 2000/14/EC:

Garantuotasis garso galios lygis  $L_{WA,d}$  105 dB(A)

Pagal direktyvą 2006/42/EC:

Garso slėgio lygis darbo vietoje  $L_{pA}$  88 dB(A)

Nuokrypis  $K_{pA}$  2 dB(A)

Pagal EN ISO 5395-1/-3, EN 1032:

Sėdynės vibracija

(viso kūno greitėjimas)  $a_w$  0,50 m/s<sup>2</sup>

Neapibrėžtis  $K_w$  0,25 m/s<sup>2</sup>

Pagal EN ISO 5395-1/-3, EN 20643:

Vairo vibracija  $a_{hw}$  4,40 m/s<sup>2</sup>

Neapibrėžtis  $K_{hw}$  2,20 m/s<sup>2</sup>

Deklaruojamosios vibracijų spinduliuotės vertės pagal EN 12096:

## 22.1 Matmenys

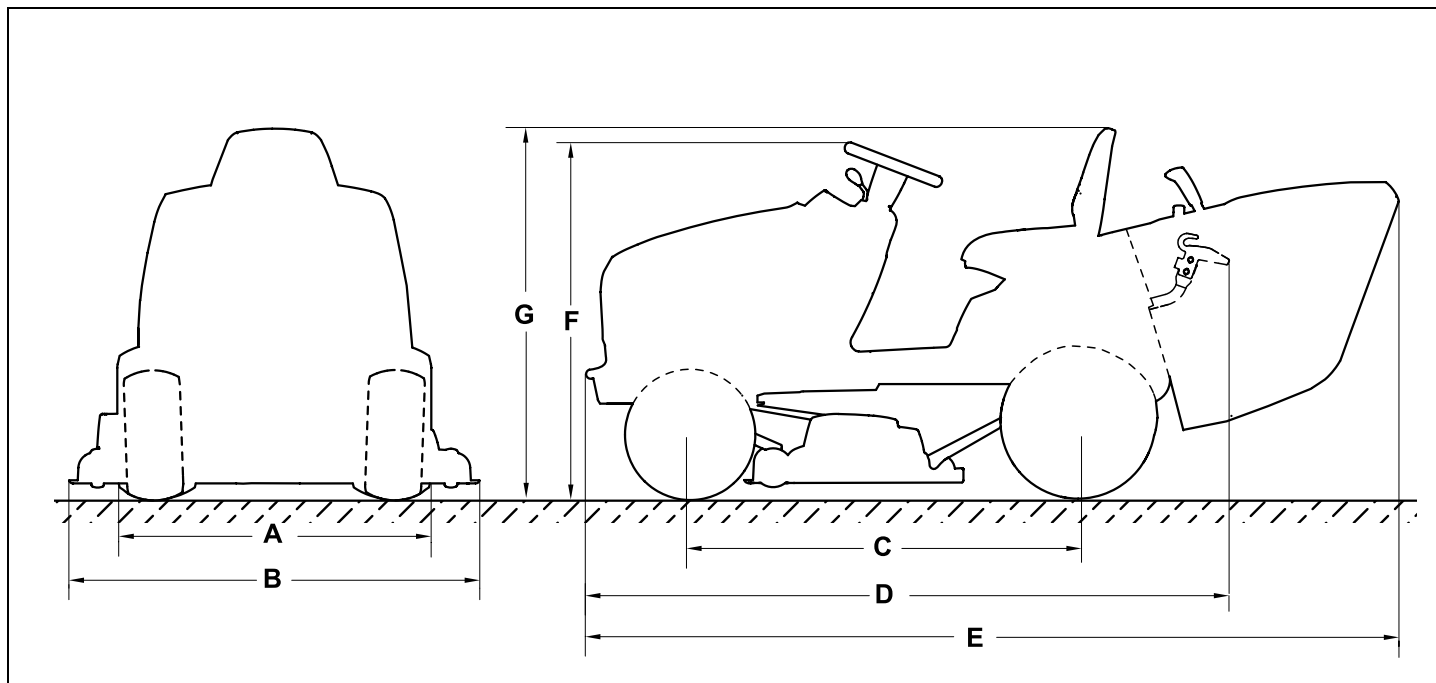

RT 5097.0, RT 5097.0 C, RT 5097.0 Z,  
RT 5112.0 Z, RT 6112.0 C:

**A**=96,8 cm

RT 6112.0 ZL, RT 6127.0 ZL:

**A**=98,7 cm

RT 5097.0, RT 5097.0 C, RT 5097.0 Z:

**B**=100,6 cm

RT 5112.0 Z, RT 6112.0 C, RT 6112.0 ZL:

**B**=116,9 cm

RT 6127.0 ZL:

**B**=131,8 cm

**C**=125 cm

**D**=206 cm

RT 5097.0, RT 5097.0 C, RT 5097.0 Z:

**E**=241,6 cm

RT 5112.0 Z, RT 6112.0 C, RT 6112.0 ZL,  
RT 6127.0 ZL:

**E**=260,3 cm

RT 5097.0, RT 5097.0 C, RT 5097.0 Z,  
RT 5112.0 Z, RT 6112.0 C:

**F**=111 cm

RT 6112.0 ZL, RT 6127.0 ZL:

**F**=113 cm

RT 5097.0, RT 5097.0 C, RT 5097.0 Z,  
RT 5112.0 Z, RT 6112.0 C:

**G**=116 cm

RT 6112.0 ZL, RT 6127.0 ZL:

**G**=118 cm

## 22.2 REACH

REACH – tai EB reglamentas dėl cheminių medžiagų registracijos, įvertinimo, autorizacijos ir apribojimų.

Informacija apie REACH reglamento (EB) Nr. 1907/2006 vykdymą pateikta adresu [www.stihl.com/reach](http://www.stihl.com/reach).

## 23. Gedimų paieška

✘ Jei reikia, kreipkitės į prekybos atstovą. STIHL rekomenduoja kreiptis į STIHL prekybos atstovą.

📖 Žr. vidaus degimo variklio naudojimo instrukciją.

### Sutrikimas

Paleidiklis sukasi, vidaus degimo variklis neužsiveda.

### Galima priežastis:

- Akceleratoriaus rankenėlė nustatyta į padėtį „MIN“.
- Nepasirinkta padėtis „Choke“ (akceleratoriaus rankenėlė) arba neaktyvintas „Choke“ mygtukas.
- Bake neliko degalų.
- Užsuktas degalų čiaupas.
- Tiekiamas nepakankamai degalų.
- Uždegimo žvakė apdegusi arba pažeista.
- Netinkamai nustatytas atstumas tarp elektrodų.
- Uždegimo žvakės antgalis nutrauktas nuo uždegimo žvakės.
- Vidaus degimo variklis dėl daugybės mėginimų užvesti „paskendo“.
- Užsikišęs oro filtras.
- Beveik išsikrovusi akumuliatorių baterija.

### Ką daryti?

- Akceleratoriaus rankenėlė nustatykite į padėtį „MAX“.
- Akceleratoriaus rankenėlė nustatykite į padėtį „Choke“ (⇒ 8.2) arba aktyvinkite „Choke“ mygtuką. (⇒ 8.4)
- Įpilkite degalų.
- Atsukite degalų čiaupą. (⇒ 15.7)
- Patikrinkite degalų filtrą. (📖)

- Išvalykite arba pakeiskite uždegimo žvakę. (📖)
- Sureguliuokite atstumą tarp elektrodų. (✘)
- Užmaukite uždegimo žvakės antgalį; patikrinkite aukštosios įtampos laido ir kištuko jungtį. (✘)
- Išsukite ir išdžiovinkite uždegimo žvakę; akceleratoriaus rankenėlę nustatykite į padėtį „MIN“ ir, išėmę uždegimo žvakę, kelis kartus paleiskite; įsukite uždegimo žvakę ir užmaukite uždegimo žvakės antgalį. (📖)
- Išvalykite oro filtrą. (📖)
- Patikrinkite akumuliatorių baterijos įkrovimo būklę ir, jei reikia, akumuliatorių bateriją įkraukite. (⇒ 15.21)

### Sutrikimas

Neveikia paleidiklis.

### Galima priežastis

- Saugos įtaisai blokuoja starterį.
- Neprijungta arba netinkamai prijungta akumuliatorių baterija.
- Akumuliatorių baterija visiškai išsikrovė arba per mažai įkrauta.
- Pažeistas pagrindinis saugiklis (150 A).
- Pažeista masės jungtis, jungianti su vidaus degimo varikliu arba važiuokle.
- Sugedęs paleidiklis.

### Ką daryti?

- Atkreipkite dėmesį į visus saugos įtaisus. (⇒ 12.)
- Patikrinkite akumuliatorių baterijos jungtis. (⇒ 15.19)
- Įkraukite akumuliatorių bateriją. (⇒ 15.21)
- Pakeiskite pagrindinį saugiklį. (✘)
- Patikrinkite akumuliatorių baterijos ir važiuoklės jungiamąjį kabelį. (✘)
- Suremontuokite paleidiklį. (✘)

### Sutrikimas

Vidaus degimo variklis sunkiai pasileidžia arba sumažėjo jo galia.

### Galima priežastis

- Á degalų baką ir karbiuratorių pateko vandens; karbiuratorius užsikišo.
- Užterštas degalų bakas.
- Užterštas oro filtras.
- Surusėjusi uždegimo žvakė.
- Pjaunate per aukštą arba per drėgną žolę.

### Ką daryti?

- Ištuštinkite degalų baką; išvalykite degalų baką, degalų tiekimo vamzdelius ir karbiuratorių. (✘)
- Išvalykite degalų baką. (✘)
- Išvalykite / pakeiskite oro filtrą. (📖)
- Išvalykite uždegimo žvakę. (📖)
- Pjovimo pakopą ir važiavimo greitį pritaikykite pjovimo sąlygoms.

### Sutrikimas

Vidaus degimo variklis labai įkaista.

### Galima priežastis

- Nešvarios aušinimo briaunos.
- Per mažas variklio alyvos lygis.
- Susidėvėjęs pavaros diržas.

### Ką daryti?

- Išvalykite aušinimo briaunas. (📖)
- Patikrinkite variklio alyvos pripildymo lygį ir prirėkus jos įpilkite. (⇒ 15.8)
- Pakeiskite pavaros diržą. (✘)

### Sutrikimas

Įrenginys nevažiuoja.

### Galima priežastis

- Išjungta pavarų dėžė.
- Nukabintas pavaros diržas (pavarų dėžės).

- Susidėvėjęs arba pažeistas pavaros diržas (pavarų dėžės).
- Tarp galinės ašies ir galinių ratų nėra prizminių pleištu.

#### Ką daryti?

- Įjunkite pavarų dėžę (pavarų dėžės laisvosios eigos rankenėlę). (⇒ 8.18)
- Nukabinkite pavaros diržą (pavarų dėžės). (✘)
- Pakeiskite pavaros diržą (pavarų dėžės). (✘)
- Sumontuokite prizminius pleištus. (⇒ 15.15)

---

#### Sutrikimas

Dirbant atsiranda didelė vibracija.

#### Galima priežastis:

- Pjovimo peiliai išbalansuoti dėl netinkamo galandimo arba pažeidimų.
- Nepriveržti peilių varžtai.
- Nepriveržtas vidaus degimo variklio tvirtinimo elementas.
- Pažeistas pavaros diržas arba paskirstymo diržas.

#### Ką daryti?

- Iš naujo pagalaskite ir subalansuokite pjovimo peilį arba jį pakeiskite. (⇒ 15.13)
- Priveržkite peilio varžtus, atsižvelgdami į nurodytą priveržimo momentą. (⇒ 15.13)
- Priveržkite vidaus degimo variklio tvirtinimo elementą. (✘)
- Pakeiskite pavaros diržą arba paskirstymo diržą. (✘)

---

#### Sutrikimas

Pjaunama nešvariai, po pjovimo veja pagelsta.

#### Galima priežastis:

- Atšipęs arba susidėvėjęs pjovimo peilis.

- Palyginti su pjovimo sąlygomis (pjovimo aukščiu, vejos savybėmis), važiavimo greitis yra per didelis.
- Nustatytas ne didžiausiasis variklio sūkių skaičius (akceleratoriaus rankenėlė ne padėtyje „MAX“).
- Netinkamai nustatyta pjovimo įranga.
- Užsikišo žolės išmetimo kanalas.
- Pjovimo įranga užteršta žolės likučiais (jie prilipę vidinėje pjovimo įrangos korpuso pusėje).

#### Ką daryti?

- Pagalaskite arba pakeiskite pjovimo peilį (atkreipkite dėmesį į susidėvėjimo ribas). (⇒ 15.13)
- Sumažinkite pjovimo greitį arba pasirinkite didesnį pjovimo aukštį.
- Akceleratoriaus rankenėlę nustatykite į padėtį „MAX“. (⇒ 8.2), (⇒ 8.3)
- Patikrinkite pjovimo įrangos nustatymą ir, jei reikia, tinkamai nustatykite pjovimo įrangą. (⇒ 15.14)
- Nuimkite žolės surinkimo dėžę ir iš žolės išmetimo kanalo pašalinkite žolės likučius.
- Išvalykite vidinę pjovimo įrangos pusę.

---

#### Sutrikimas

Užsikišo žolės išmetimo kanalas.

#### Galima priežastis:

- Susidėvėję arba pažeisti pjovimo peilio sparneliai.
- Pjaunate per aukštą arba per drėgną žolę.
- Palyginti su nustatytu pjovimo aukščiu, važiavimo greitis yra per didelis.
- Nustatytas ne didžiausiasis variklio sūkių skaičius (akceleratoriaus rankenėlė ne padėtyje „MAX“).
- Netinkamai nustatytas pripildymo lygio jutiklis.

#### Ką daryti?

- Pakeiskite pjovimo peilius. (⇒ 15.13)

- Veją pjaukite du kartus: 1. pjaukite nustatę didžiausią pjovimo pakopą, 2. pjaukite nustatę pageidaujamą pjovimo aukštį.
- Sumažinkite pjovimo greitį arba pasirinkite didesnį pjovimo aukštį.
- Akceleratoriaus rankenėlę nustatykite į padėtį „MAX“. (⇒ 8.2), (⇒ 8.3)
- Nustatykite pripildymo lygio jutiklį (stūmiklį ištraukite iki galo). (⇒ 8.19)

---

#### Sutrikimas

Ne iki galo prisipildo žolės surinkimo dėžė.

#### Galima priežastis:

- Netinkamai nustatytas pripildymo lygio jutiklis.
- Pasirinktas per mažas pjovimo aukštis.
- Žolė yra drėgna, todėl per sunki, kad oro srovė per žolės išmetimo kanalą ją nupūstų į žolės surinkimo dėžę.
- Atšipę arba susidėvėję pjovimo peiliai.
- Per aukšta žolė.
- Užsikišo oro angos žolės surinkimo dėžėje (į žolės surinkimo dėžę nepatenka oras).
- Žolės išmetimo kanalą arba pjovimo įrangą (vidinę jos pusę) užteršę prilipę žolės likučiai (žolė, likusi po paskutinio pjovimo).

#### Ką daryti?

- Nustatykite pripildymo lygio jutiklį. (⇒ 8.19)
- Pasirinkite didesnį pjovimo aukštį.
- Palaukite, kol veja išdžius.
- Pagalaskite arba pakeiskite pjovimo peilį. (⇒ 15.13)
- Veją pjaukite du kartus: 1. pjaukite nustatę didžiausią pjovimo pakopą, 2. pjaukite nustatę pageidaujamą pjovimo aukštį.
- Išvalykite žolės surinkimo dėžę (išvalykite oro angas).



- Išvalykite žolės išmetimo kanalą arba vidinę pjovimo įrangos pusę.

---

### Sutrikimas

Netinkamai suveikia pripildymo lygio jutiklis (žolės surinkimo dėžės).

### Galima priežastis

- Pripildymo lygio jutiklį (žolės surinkimo dėžės) užteršė žolės likučiai.
- Netinkamai nustatytas pripildymo lygio jutiklis (žolės surinkimo dėžės).
- Per didelis važiavimo greitis.

### Ką daryti?

- Nuvalykite pripildymo lygio jutiklį ir patikrinkite jo eigos laisvumą.
- Nustatykite pripildymo lygio jutiklį (žolės surinkimo dėžės). (⇒ 8.19)
- Važiavimo greitį pritaikykite prie pjovimo sąlygų (sumažinkite važiavimo greitį).

---

### Sutrikimas:

pjovimo peiliai neįsijungia arba nesisuka.

### Galima priežastis:

- dėl saugos įtaisų negalima įjungti pjovimo peilių;
- susidėvėjęs, nukabintas arba pažeistas pavaros diržas (pjovimo įrangos).

### Ką daryti?

- Patikrinkite, ar įvykdytos visos pjovimo peilių saugaus įjungimo sąlygos. (⇒ 12.)
- Patikrinkite pavaros diržą (pjovimo įrangos) ir, jei reikia, jį pakeiskite. (✘)

---

### Sutrikimas

Prijungus pjovimo įrangą, užgęsta vidaus degimo variklis.

### Galima priežastis:

- Naudotojas nesėdi ant vairuotojo sėdynės arba ant jos sėdi netinkamai.

- Neaktyvintas arba sugedęs žolės surinkimo dėžės jungiklis arba žolės išmetimo kanalo jungiklis.
- Pažeistas kontaktinis sėdynės jungiklis arba atitinkami kabeliai.

### Ką daryti?

- Atsisėskite ant vairuotojo sėdynės arba pakeiskite sėdėjimo padėtį.
- Sumontuokite žolės surinkimo dėžę ar deflektorių (priedas), patikrinkite žolės išmetimo šachtos padėtį (⇒ 15.6), pataisykite / pakeiskite jungiklius ar kabelius. (✘)
- Pataisykite / pakeiskite kontaktinį sėdynės jungiklį arba kabelius. (✘)

---

### Sutrikimas

Pjaunant atbuline eiga išjungiamo pjovimo įranga.

### Galima priežastis

- Neaktyvintas pjovimo atbuline eiga apsauginis jungiklis.

### Ką daryti?

- Pjovimo peilius paleiskite per tam tikrą laiką (5 sekundes prieš ir iki 1 sekundės po įjungimo arba važiavimo krypties pakeitimo). (⇒ 8.8)

---

### Sutrikimas

Nulipus nuo vairuotojo sėdynės, užgęsta vidaus degimo variklis.

### Galima priežastis:

- Įjungtas stovėjimo stabdys.
- Įjungta pjovimo įranga (saugos įtaisas).

### Ką daryti?

- Prieš pakildami nuo vairuotojo sėdynės, įjunkite stovėjimo stabdį. (⇒ 8.14)
- Prieš pakildami nuo vairuotojo sėdynės, išjunkite pjovimo įrangą. (⇒ 8.5), (⇒ 8.6)

---

### Sutrikimas

Ekrane žybsi tekstas ERROR, vienas po kito seka trys trumpi akustiniai signalai.

### Galima priežastis:

- Sėdynės kontaktinio jungiklio arba elektros įrangos defektas (trumpasis jungimas).

### Ką daryti?

- Uždegimo raktelį pasukite į padėtį „Išjungti vidaus degimo variklį“, suaktyvinkite savaiminę diagnozę. (⇒ 9.1)

---

### Sutrikimas

Suaktyvintas ilgas signalas.

### Galima priežastis

- Pilna žolės surinkimo dėžė.
- Elektroninės įrangos gedimas.
- Prijungiant bateriją ji netinkamai sujungta su poliais.

### Ką daryti?

- Išjunkite pjovimo įrangą ir ištuštinkite žolės surinkimo dėžę. (⇒ 13.9)
- Uždegimo raktelį pasukite į padėtį „Išjungti vidaus degimo variklį“, suaktyvinkite savaiminę diagnozę. (⇒ 9.1)
- Patikrinkite baterijos poliškumą, kabelį, jei reikia, tinkamai prijunkite. (⇒ 15.19)

## 24. Techninės priežiūros planas

### 24.1 Perdavimo patvirtinimas

**Modelis:** \_\_\_\_\_

**Serijos Nr.:**

--	--	--	--	--	--	--	--	--

**Data:**    \_ \_ \_    \_ \_ \_    \_ \_ \_ \_ \_

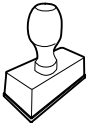

Kita techninė priežiūra

**Data:**    \_ \_ \_    \_ \_ \_    \_ \_ \_ \_ \_

### 24.2 Techninės priežiūros patvirtinimas



Atlikdami techninės priežiūros darbus, perduokite šią naudojimo instrukciją STIHL prekybos atstovui. Jis patvirtins atspausdintuose laukeliuose, kad buvo atlikti techninės priežiūros darbai.

 Techninės priežiūros atlikimo data

 Kitos techninės priežiūros data

## Stimată clientă, stimate client,

ne bucurăm că ați ales STIHL. Dezvoltăm și executăm produsele noastre în calitate de vârf, conform nevoilor clienților noștri. În felul acesta iau naștere produse de mare fiabilitate chiar și în condiții de solicitare extremă.

STIHL înseamnă calitate de vârf și în domeniul de service. Atelierele noastre de specialitate oferă consiliere și instrucțiuni competente, ca și o îngrijire tehnică cuprinzătoare.

Vă mulțumim pentru încredere și vă dorim multă bucurie cu produsul STIHL pe care îl dețineți.

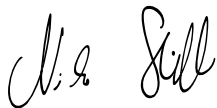

Dr. Nikolas Stihl

## **IMPORTANT! ÎNAINTE DE UTILIZARE, CITIȚI ȘI PĂSTRAȚI INSTRUCȚIUNILE.**

# 1. Cuprins

<b>Despre aceste instrucțiuni de utilizare</b>	<b>211</b>	Manetă de accelerație (RT 5097 Z, RT 5112 Z, RT 6112 ZL, RT 6127 ZL)	227
Generalități	211	Buton de șoc (RT 5097 Z, RT 5112 Z, RT 6112 ZL, RT 6127 ZL)	227
Indicații privind citirea instrucțiunilor de utilizare	211	Înterupător mecanism de cosire (RT 5097, RT 5097 C, RT 5097 Z, RT 5112 Z)	228
<b>Descrierea aparatului</b>	<b>212</b>	Tastă mecanism de cosire (RT 6112 C, RT 6112 ZL, RT 6127 ZL)	228
Tractorașe de tuns iarba	212	Tastă tempomat (RT 6112 ZL, RT 6127 ZL)	229
Tabloul de bord	214	Înterupătorul de siguranță pentru tundere la deplasare înapoi	229
<b>Pentru siguranța dvs.</b>	<b>215</b>	Maneta de selecție a direcției de deplasare	230
Generalități	215	Volanul	230
Instruire – Învățarea modului de utilizare a aparatului	216	Reglajul scaunului operatorului	230
Transportul tractorașului de tuns iarba	216	Pedala de acționare	231
Alimentarea – manipularea benzinei	217	Pedala de frână	231
Îmbrăcămintea și echipamentul de lucru	217	Frâna de parcare	231
Înainte de începerea lucrului	218	Maneta de reglare a înălțimii de tăiere	232
În timpul lucrului	218	Manetă de golire a coșului de colectare iarbă	233
Întreținerea și repararea	221	Maneta de deblocare a coșului de colectare iarbă	233
Depozitarea în cazul pauzelor de funcționare mai lungi	223	Maneta de mers liber cutie de viteze	234
Evacuarea la deșeuri	224	Senzorul pentru nivel de umplere (coș de colectare iarbă)	235
<b>Descrierea simbolurilor</b>	<b>224</b>	<b>Sistemul electronic</b>	<b>235</b>
<b>Conținutul pachetului</b>	<b>225</b>	Autodiagnoza la operația de pornire	235
<b>Lucrări înainte de prima punere în funcțiune</b>	<b>226</b>	Defecțiuni la tractorașul de tuns iarba, în timpul funcționării	236
<b>Elemente de comandă</b>	<b>226</b>	Defecțiuni la sistemului electronic	236
Butucul de contact cu comutator de lumini	226		
Manetă de accelerație cu funcție de șoc inclusă (RT 5097, RT 5097 C, RT 6112 C)	226		

<b>Afișaj RM 6112 C, RM 6112 ZL, RM 6127 ZL</b>	<b>236</b>	Montarea canalului de evacuare	256	Mașina de tuns iarba cu scaun pentru operator și cu motor cu ardere internă (STIHL RT)	271
Afișajul cu 5 cifre prin segmente	237	Robinetul de carburant	256	<b>Specificații tehnice</b>	<b>272</b>
Tasta Set	237	Verificarea nivelului de umplere cu ulei de motor	256	Dimensiuni	276
Tasta Mode	237	Schimbarea uleiului de motor	257	REACH	276
Afișarea defectăunilor	237	Umplerea cu ulei de motor	257	<b>Identificarea cauzelor defectăunilor</b>	<b>277</b>
Afișarea informațiilor privind funcționarea	238	Verificarea sistemelor de siguranță	258	<b>Planul de întreținere</b>	<b>280</b>
Afișarea funcțiilor active	239	Curățarea senzorului pentru nivel de umplere (coș de colectare iarbă)	258	Confirmare de predare	280
<b>Indicații pentru lucru</b>	<b>239</b>	Întreținerea cuțitului	259	Confirmare de service	280
<b>Dispozitive de siguranță</b>	<b>240</b>	Verificarea poziției de montaj a mecanismului de cosire	262		
<b>Punerea în funcțiune a aparatului</b>	<b>240</b>	Înlocuirea roților	262		
Alimentarea cu carburant	241	Presiunea în pneuri	264		
Pornirea motorului cu ardere internă	241	Ungerea	264		
Oprirea motorului cu ardere internă	242	Deschiderea și închiderea compartimentului acumulatorului	264		
Deplasarea	242	Demontarea și montarea acumulatorului	265		
Frânarea	243	Siguranțele	266		
Reglarea înălțimii de tăiere	243	Încărcarea acumulatorului prin conectorul de încărcare	267		
Cosirea	243	Înlocuirea becului de far	268		
Programarea decuplării automate a mecanismului de cosire	244	Motorul cu ardere internă	268		
Golirea coșului de colectare a ierbii	245	Cutia de viteze	268		
Scoaterea și fixarea coșului de colectare iarbă	245	Depozitarea	269		
Tractarea încărcăturilor	246	Conservarea în cazul pauzelor mai lungi (de exemplu pauza de iarnă)	269		
Lucrul pe pante	247	După pauze mai lungi (de exemplu pauza de iarnă)	269		
<b>Mecanismul de cosire</b>	<b>247</b>	<b>Transportul</b>	<b>269</b>		
Demontarea mecanismului de cosire	247	<b>Piese de schimb cerute mai frecvent</b>	<b>270</b>		
Montarea mecanismului de cosire	250	<b>Accesorii</b>	<b>270</b>		
<b>Întreținerea</b>	<b>253</b>	<b>Protecția mediului</b>	<b>270</b>		
Planul de întreținere	253	<b>Reducerea uzurii și evitarea deteriorărilor</b>	<b>270</b>		
Curățarea aparatului	254	<b>Declarația de conformitate UE</b>	<b>271</b>		
Deschiderea capotei motorului	255				
Închiderea capotei motorului	255				
Demontarea canalului de evacuare	255				

## 2. Despre aceste instrucțiuni de utilizare

### 2.1 Generalități

Aceste instrucțiuni de utilizare reprezintă **instrucțiuni de utilizare originale** ale producătorului în sensul directivei UE 2006/42/EC.

Firma STIHL lucrează permanent la dezvoltarea gamei sale de produse; de aceea ne rezervăm dreptul de a efectua modificări ale echipamentului livrat în ceea ce privește forma, tehnologia sau dotările. Din acest motiv, nu se pot solicita daune sau alte pretenții pe baza datelor și figurilor din această broșură.

În aceste instrucțiuni de utilizare pot fi descrise modele care nu sunt disponibile în fiecare țară.

Aceste instrucțiuni de utilizare sunt protejate conform dreptului de autor. Toate drepturile rămân rezervate, în special dreptul de multiplicare, traducere și prelucrare cu sisteme electronice.

### 2.2 Indicații privind citirea instrucțiunilor de utilizare

Imaginile și textele descriu anumite operații.

Toate simbolurile aplicate pe aparat sunt explicate în aceste instrucțiuni de utilizare.

#### Direcția în care se privește:

Direcția privirii în timpul utilizării - „**stânga**” și „**dreapta**” în instrucțiunile de utilizare: utilizatorul se află în spatele aparatului și privește înainte, în direcția de deplasare.

#### Trimiteri la capitole:

Cu ajutorul unei săgeți se face trimitere la capitole și subcapitole pentru mai multe detalii. Exemplul următor face trimitere la un capitol: (⇒ 4.)

#### Marcarea pasajelor de text:

Instrucțiunile descrise pot fi marcate în următoarele moduri.

Operații care necesită intervenția utilizatorului:

- Se deșurubează șurubul (1) cu o șurubelniță, se acționează maneta (2) ...

Enumerări de ordin general:

- Utilizarea produsului la manifestări sportive sau concursuri

#### Texte cu semnificație suplimentară:

Pentru a le evidenția suplimentar în instrucțiunile de utilizare, pasajele de text cu semnificație suplimentară sunt marcate cu unul dintre simbolurile descrise în continuare.



#### Pericol!

Pericol de accidentare sau rănire gravă a persoanelor. Trebuie adoptat sau trebuie evitat un anumit comportament.



#### Avertizare!

Pericol de rănire a persoanelor. Printr-un anumit comportament se previn răniri posibile sau probabile.



#### Atenție!

Răniri ușoare sau daune materiale pot fi prevenite printr-un anumit comportament.



#### Indicație

Informații pentru o mai bună folosire a aparatului și pentru prevenirea posibilelor greșeli de utilizare.

#### Imagini cu segmente de text:

Secvențele de operații cu referire directă la o figură le găsiți imediat după aceasta, cu numerele corespunzătoare de poziție.

Exemplu:

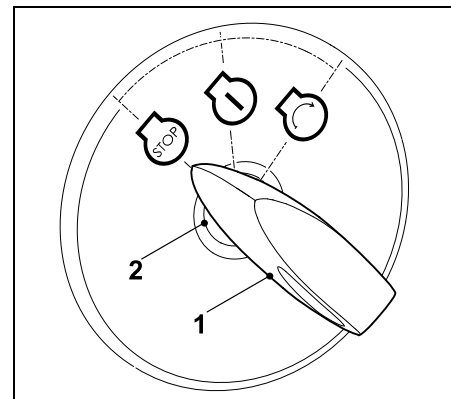

Se introduce cheia de contact (1) în butucul de contact (2).

#### Texte cu trimitere la figuri:

Figurile care explică utilizarea aparatului le găsiți la începutul instrucțiunilor de utilizare.

Simbolul cameră foto servește la asocierea figurilor de pe paginile de figuri cu pasajele de text corespunzătoare din instrucțiunile de utilizare.



### 3. Descrierea aparatului

#### 3.1 Tractoare de tuns iarba

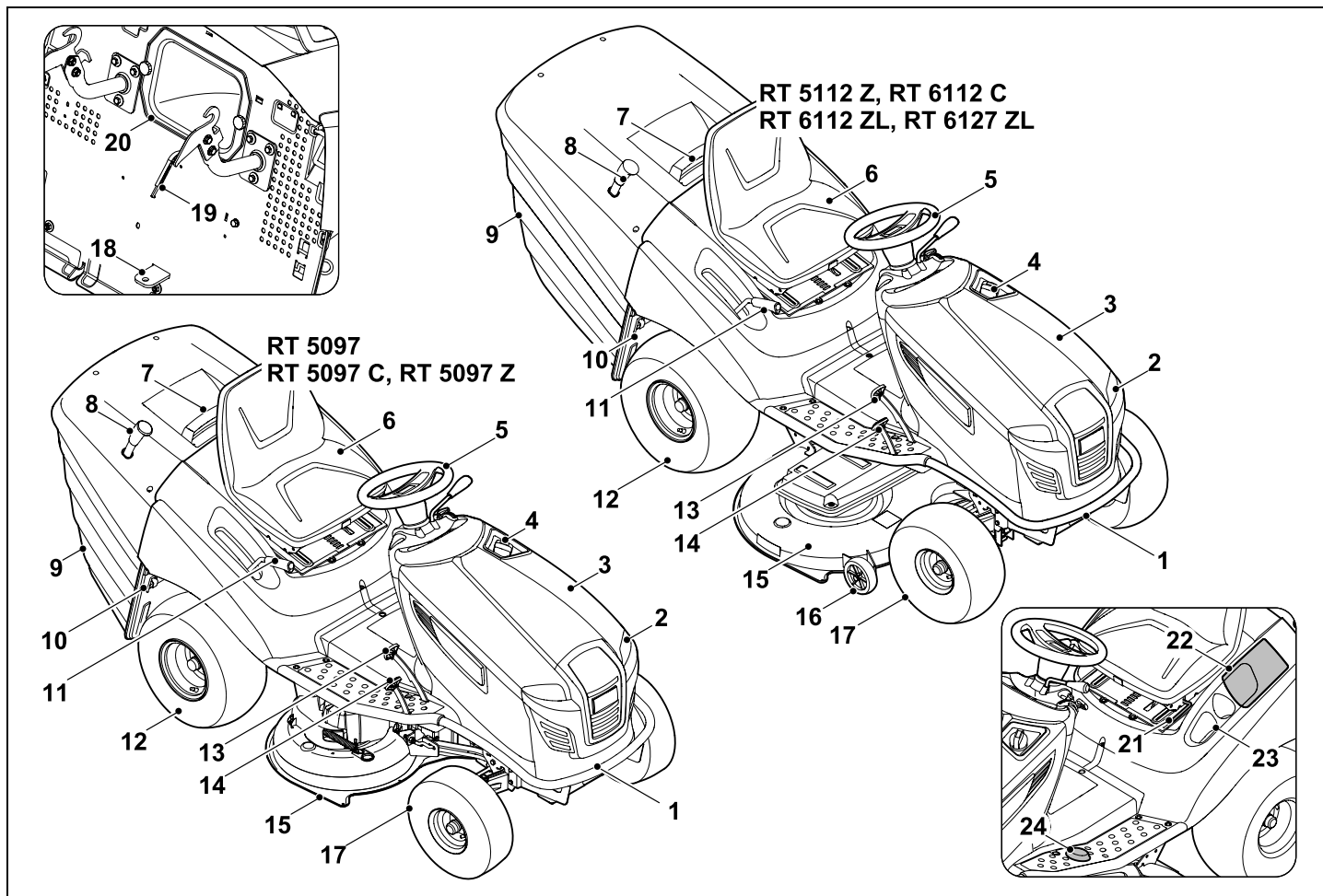

- 1 Bară de protecție
- 2 Far
- 3 Capotă motor
- 4 Bușon rezervor
- 5 Volan
- 6 Scaun operator
- 7 Mâner de prindere coș de colectare iarbă cu manetă de deblocare
- 8 Manetă de golire a coșului de colectare iarbă
- 9 Coș de colectare iarbă
- 10 Maneta de mers liber cutie de viteze
- 11 Maneta de reglare a înălțimii de tăiere
- 12 Roata spate
- 13 Pedală de frână
- 14 Pedală de acționare (viteză de deplasare)
- 15 Mecanism de cosire
- 16 Roți palpatoare
- 17 Roata față
- 18 Dispozitiv de remorcare
- 19 Senzor pentru nivel de umplere (coș de colectare iarbă)
- 20 Canal de evacuare
- 21 Manetă de reglaj scaun operator
- 22 Compartimentul acumulatorului
- 23 Compartiment pentru băuturi
- 24 Întrerupătorul de siguranță pentru tundere la deplasare înapoi

### 3.2 Tabloul de bord

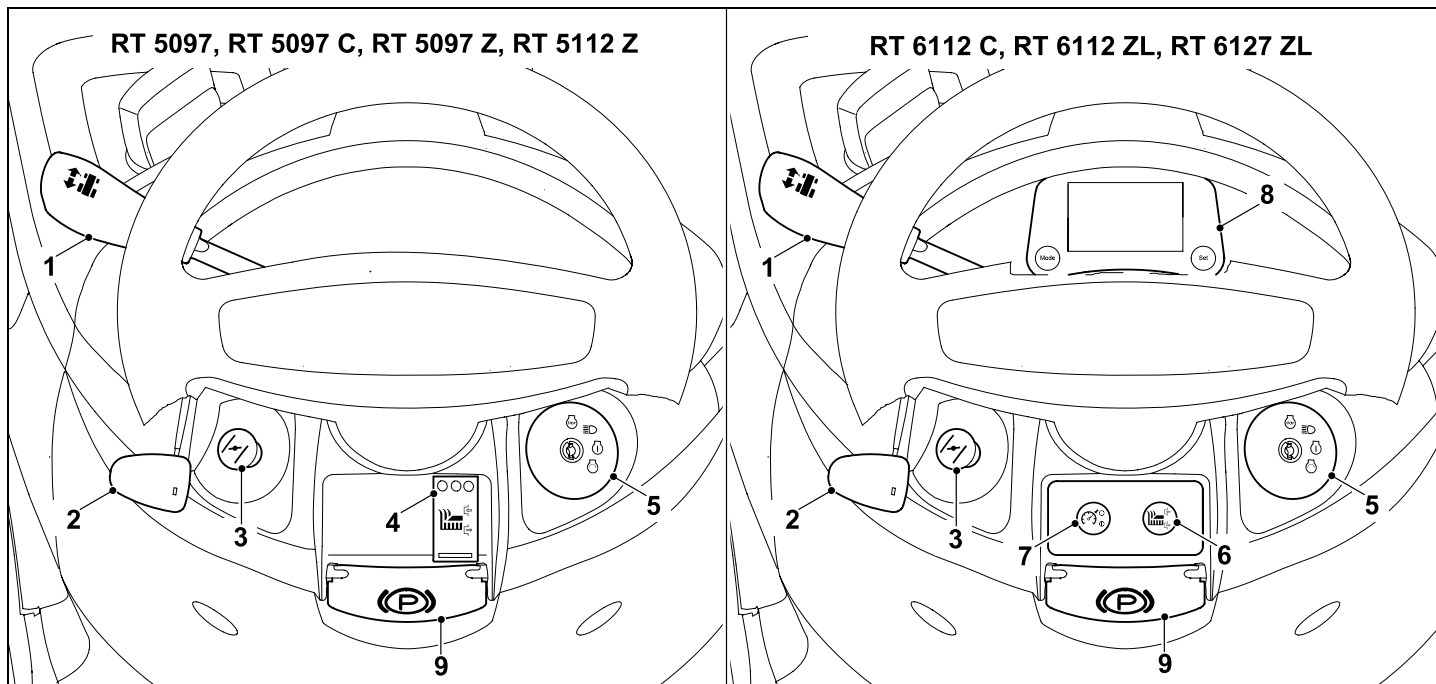

- 1** Maneta de selecție pentru direcția de deplasare (înainte – înapoi) (⇒ 8.9)
- 2** Manetă de accelerație cu funcție de șoc integrată (RT 5097, RT 5097 C, RT 6112 C) (⇒ 8.2)
- 2** Manetă de accelerație (RT 5097 Z, RT 5112 Z, RT 6112 ZL, RT 6127 ZL) (⇒ 8.3)

- 3** Buton de șoc (RT 5097 Z, RT 5112 Z, RT 6112 ZL, RT 6127 ZL) (⇒ 8.4)
- 4** Întrerupător mecanism de cosire (RT 5097, RT 5097 C, RT 5097 Z, RT 5112 Z) (⇒ 8.5)
- 5** Butucul de contact cu comutator de lumini (⇒ 8.1)
- 6** Tastă mecanism de cosire (RT 6112 C, RT 6112 ZL, RT 6127 ZL) (⇒ 8.6)

- 7** Tastă tempomat (RT 6112 ZL, RT 6127 ZL) (⇒ 8.7)
- 8** Afișaj cu taste de comandă (RT 6112 C, RT 6112 ZL, RT 6127 ZL) (⇒ 10.)
- 9** Manetă frână de parcare (⇒ 8.14)



## 4. Pentru siguranța dvs.

### 4.1 Generalități



În timpul lucrului cu aparatul se vor respecta neapărat următoarele instrucțiuni de prevenire a accidentelor.



Înainte de prima puneri în funcțiune, instrucțiunile de utilizare trebuie citite cu atenție și integral. Păstrați cu grijă instrucțiunile de utilizare pentru a putea fi folosite ulterior.

Respectați indicațiile de utilizare și întreținere din instrucțiunile separate de utilizare pentru motorul cu ardere internă.

Aceste măsuri de precauție sunt indispensabile pentru siguranța dvs., dar enumerarea lor nu este limitativă. Utilizați aparatul întotdeauna cu grijă și spirit de răspundere și aveți în vedere că utilizatorul aparatului este responsabil în cazul accidentării unor persoane sau al deteriorării bunurilor acestora.



#### **Pericol de moarte prin asfixiere!**

Pericol de asfixiere pentru copii dacă se joacă cu materialul de ambalare. Materialul de ambalare nu se va ține în niciun caz la îndemâna copiilor.

Aparatul, împreună cu toate accesoriile atașate, poate fi transmis, respectiv împrumutat, numai unor persoane care au fost instruite sau sunt familiarizate în principiu cu acest model și cu utilizarea lui. Instrucțiunile de utilizare constituie parte integrantă a aparatului și trebuie să-l însoțească.

Asigurați-vă că utilizatorul este apt din punct de vedere fizic, senzorial și mental, să opereze și să lucreze cu aparatul. Dacă utilizatorul este doar parțial apt din punct de vedere fizic, senzorial sau mental, utilizatorul are voie să lucreze cu aparatul doar sub supraveghere sau după ce a fost instruit de o persoană responsabilă.

Asigurați-vă că utilizatorul este major și a fost format profesional sub supraveghere, conform reglementărilor naționale.

Folosiți aparatul numai dacă sunteți odihnit și vă aflați într-o stare fizică și psihică bună. În cazul în care sănătatea vă este afectată, întrebați medicul dvs. dacă lucrul cu aparatul este oportun. După consumul de alcool, de droguri sau de medicamente care diminuează capacitatea de reacție, nu este permis lucrul cu acest aparat.

#### **Atenție – pericol de accidentare!**

Tractorașul de tuns iarba este destinat exclusiv cosirii gazonului; o altă utilizare nu este permisă.

Aparatul poate fi echipat cu accesorii originale STIHL. Cu acestea sunt posibile și alte utilizări. Distribuitorul STIHL vă poate pune la dispoziție informații în legătură cu acestea.

Datorită pericolului de accidentare a utilizatorului sau a altor persoane, aparatul nu poate fi utilizat pentru operațiile de mai jos (enumerarea nu este limitativă):

- tăierea plantelor agățătoare,
- tocarea și mărunțirea crengilor de la arbori și garduri vii,
- curățarea drumurilor de acces (aspirare, suflare),
- curățarea zăpezii cu ajutorul mecanismului de cosire,

- întreținerea gazonului de pe acoperișuri verzi,
- nivelarea ridicăturilor de pământ, cum ar fi de exemplu mușuroaiele de cârțiță,
- pentru transportul materialului cosit în afara coșului de colectare iarbă prevăzut în acest scop.

Aparatul nu este atestat pentru circulația pe drumuri publice.

Este interzis transportul persoanelor (în special al copiilor) și al animalelor.

Nu se va urca niciodată pe mecanismul de cosire și, în special, nici pe roțile de palpare.

Nu se permite transportul de obiecte pe aparat, exceptând cazul folosirii unei remorci (accesoriu) atestate de STIHL. Trebuie respectate limitele de greutate. (⇒ 13.11)

La utilizarea în spații publice, parcuri, terenuri de sport, pe drumuri și în întreprinderi agricole și forestiere, sunt necesare măsuri sporite de precauție.

Aparatul nu trebuie utilizat la manifestări sportive sau concursuri.

Din motive de siguranță, sunt interzise orice modificări ale aparatului, în afară de montarea corectă a accesoriilor și a aparatelor atașabile atestate de STIHL; în caz contrar se pierde garanția. Informații despre accesorii și aparatele atașabile atestate obțineți de la distribuitorul dvs. autorizat STIHL.

Sunt interzise orice modificări aduse aparatului în scopul modificării puterii sau turației motorului cu ardere internă sau în scopul modificării vitezei de deplasare.

Aparatul este dotat cu un sistem electronic care nu trebuie modificat sau îndepărtat.

Din motive de siguranță, softul aparatului nu trebuie modificat sau prelucrat în alt mod.



### **Atenție! Punerea în pericol a sănătății din cauza vibrațiilor!**

Expunerea excesivă la vibrații poate duce la afectarea

sistemului nervos și circulator, în special la persoanele cu probleme circulatorii.

Consultați medicul în cazul apariției unor simptome care ar putea fi declanșate de expunerea la vibrații.

Astfel de simptome, care apar mai ales la nivelul degetelor, mâinilor și articulațiilor mâinilor, pot fi, de exemplu (fără ca enumerarea să fie limitativă):

- amorteală,
- dureri,
- slăbiciune musculară,
- decolorarea pielii,
- furnicături neplăcute.

În timpul funcționării, ghidonul trebuie ținut ferm cu ambele mâini de punctele prevăzute, însă în poziție relaxată.

Planificați duratele lucrărilor astfel încât să evitați solicitările ridicate pe parcursul unor intervale mari de timp.

---

## **4.2 Instruire – Învățarea modului de utilizare a aparatului**

Familiarizați-vă cu elementele de comandă și piesele de reglaj, precum și cu utilizarea aparatului. Utilizatorul trebuie să cunoască, în special, modul de oprire rapidă a sculei de lucru și a motorului cu ardere internă al aparatului.

Folosirea aparatului este permisă numai persoanelor care au citit instrucțiunile de utilizare și sunt familiarizate cu

manevrarea acestuia. Înainte de prima punere în funcțiune, utilizatorul trebuie să se preocupe să-și însușească instrucțiunile practice și de specialitate. Utilizatorul va fi instruit de către vânzător sau de către un alt specialist asupra modului în care se lucrează în siguranță cu acest aparat.

La această instruire utilizatorul trebuie informat, în special, că

- pentru lucrul cu aparatul sunt necesare o grijă și o concentrare deosebit de mari.
- un tractoraș de tuns iarba care alunecă pe o pantă nu poate fi controlat prin acționarea frânei.

Cauzele principale pentru pierderea controlului tractorașului de tuns iarba pot fi, între altele:

- aderență insuficientă a roților cu solul,
- viteză prea mare,
- frânare bruscă,
- utilizarea neconformă cu destinația (competiții sportive etc.),
- cunoștințe reduse cu privire la influențele legate de starea solului, în special în pantă (a se vedea în capitolul „Pentru siguranța dumneavoastră” punctul „Lucrul pe pante”),
- remorcarea incorectă a încărcăturilor și distribuirea proastă a acestora.

Riscuri reziduale există chiar și în cazul utilizării aparatului în mod corespunzător.

---

## **4.3 Transportul tractorașului de tuns iarba**

Datorită greutății proprii, tractorașul de tuns iarba poate provoca răni grave prin strivire. La încărcarea și descărcarea tractorașului de tuns iarba în cazul transportului cu ajutorul unui autovehicul sau al unei remorci, trebuie procedat cu o grijă deosebită.

Acest tractoraș de tuns iarba nu poate fi tractat. Pentru transportul pe drumurile publice trebuie utilizat un autovehicul adecvat sau o remorcă adecvată.

În timpul transportului, tractorașul de tuns iarba se fixează pe suprafața de încărcare conform prezentelor instrucțiuni de utilizare. Se acționează întotdeauna frâna de parcare. (⇒ 16.)

Înainte de transport, sistemul de acționare a cuțitului, respectiv a aparatelor atașate, trebuie decuplat.

La transportul aparatului, aveți în vedere reglementările legale din zonă, în special cele referitoare la asigurarea încărcăturii și la transportul obiectelor pe suprafețe de încărcare.

Se va lăsa aparatul să se răcească, în special motorul cu ardere internă și amortizorul de zgomot, după încărcare și înainte de transportarea în continuare. În timpul transportului, suprafața de încărcare și zona amortizorului de zgomot și a motorului cu ardere internă trebuie să fie lipsite de materiale inflamabile, cum ar fi paie, frunze sau resturi uscate de iarbă.

#### 4.4 Alimentarea – manipularea benzinei



##### Pericol de moarte!

Benzina este toxică și extrem de inflamabilă.

Păstrați benzina numai în recipiente (canistre) prevăzute și atestate în acest scop. Capacele recipientelor se vor înșuruba și se vor strânge bine conform instrucțiunilor. Capacele defecte se vor înlocui din motive de siguranță.



Țineți benzina la distanță de scânteii, flăcări deschise, flăcări permanente, surse de căldură și față de alte surse ce pot produce aprindere. Fumatul interzis!

Alimentați cu carburant numai în aer liber și nu fumați pe durata operației de alimentare cu carburant.

Înainte de alimentare, motorul cu ardere internă trebuie oprit și lăsat să se răcească.

Umplerea cu benzină se va face înainte de pornirea motorului cu ardere internă. Este interzisă deschiderea capacului rezervorului sau completarea cu benzină în timp ce motorul cu ardere internă este în funcțiune sau mașina este caldă.

Bușonul rezervorului se deschide încet și cu atenție. Se așteaptă egalizarea presiunii și numai după aceea se scoate complet bușonul.

Pentru alimentarea cu carburant, folosiți o pâlnie adecvată sau un tub de umplere, evitând astfel curgerea carburantului pe motorul cu ardere internă și pe carcasă, respectiv pe gazon.

##### Nu se umple în exces rezervorul de carburant!

Pentru a lăsa loc de dilatare pentru carburant, rezervorul nu se umple niciodată peste muchia inferioară a ștuțului de umplere.

În afară de aceasta, trebuie avute în vedere instrucțiunile de utilizare ale motorului cu ardere internă.

În cazul scurgerii benzinei în afară, motorul cu ardere internă nu se va porni decât după ce a fost curățată suprafața pe care s-a scurs benzina. Se va evita orice încercare de pornire până la îndepărtarea vaporilor de benzină (se va șterge până la uscare).

Ștergeți întotdeauna carburantul scurs în afară.

Dacă a ajuns benzină pe haine, acestea trebuie schimbate.

După fiecare umplere a rezervorului, bușonul acestuia se va înșuruba și se va strânge corespunzător. Este interzis lucrul cu aparatul fără bușonul original înșurubat pe rezervor.

Din motive de siguranță, trebuie verificate periodic conducta de carburant, rezervorul de carburant, bușonul rezervorului și racordurile acestuia, în privința strângerii ferme precum și în ceea ce privește eventuale deteriorări, fenomene de îmbătrânire (fragilitate) sau neetanșeități și, dacă este necesar, componentele afectate se vor înlocui (se va consulta un distribuitor; STIHL vă recomandă distribuitorii autorizați STIHL).

Dacă rezervorul trebuie golit, acest lucru trebuie realizat în aer liber.

Nu utilizați niciodată sticle pentru băuturi sau recipiente similare pentru aruncarea sau depozitarea materialelor consumabile,



cum ar fi, de exemplu, carburantul. Diverse persoane, în special copiii, ar putea să bea din asemenea recipiente.

Nu păstrați niciodată în interiorul unei clădiri aparatul cu benzină în rezervor. Vaporii de benzină care se formează pot veni în contact cu foc deschis sau cu scânteii și se pot aprinde.

Nu se va amplasa aparatul și rezervorul de carburant în apropierea radiatoarelor, a convectoarelor, a aparatelor de sudură și a altor surse de căldură. **Pericol de explozie!**

#### 4.5 Îmbrăcămintea și echipamentul de lucru



Purtați întotdeauna în timpul lucrului încălțăminte rezistentă, cu talpă aderentă. Nu lucrați descălțat sau încălțat, de exemplu, cu sandale.

Aparatul poate fi pus în funcțiune numai dacă utilizatorul poartă pantaloni lungi și îmbrăcămintă strânsă pe corp.

Nu se va purta niciodată îmbrăcămintă largă, care se poate prinde în piesele mobile (manete de comandă), și nici bijuterii, cravate sau fulare.



În mod suplimentar, la lucrările de întreținere și de curățare, precum și la transportul aparatului, se vor purta întotdeauna mănuși rezistente iar părul lung va fi legat și asigurat (cu basma, șapcă etc.).



La ascuțirea cuțitului trebuie purtați ochelari de protecție adecvați.



În timpul lucrului se produce zgomot. Zgomotul poate dăuna auzului.

Purtați antifoane.

#### 4.6 Înainte de începerea lucrului

Asigurați-vă că aparatul va fi folosit numai de către persoane care cunosc instrucțiunile de utilizare.

Înainte de punerea în funcțiune a aparatului, se verifică etanșeitatea sistemului de alimentare cu carburant, în special componentele vizibile precum rezervorul, capacul rezervorului, legăturile prin furtunuri. În cazul în care există neetanșeități sau defecțiuni, nu se pornește motorul – **pericol de incendiu!** Pentru remedierea deficiențelor, înainte de punerea în funcțiune a aparatului, se va apela la distribuitorul de la care acesta a fost achiziționat.

Respectați reglementările locale referitoare la orele de utilizare a aparatelor de grădinaș acționate cu motor cu ardere internă, respectiv cu motor electric.

Verificați întreaga zonă pe care se va folosi aparatul și îndepărtați toate pietrele, bețele, sârmele, oasele și alte corpuri străine ce ar putea fi aruncate de către aparat. Obstacolele (cum ar fi buturugi, rădăcini) pot trece ușor neobservate dacă iarba este înaltă.

Din acest motiv, înainte de a lucra cu aparatul, marcați toate obiectele străine (obstacolele) ascunse în suprafața gazonului și care nu pot fi îndepărtate.

Înainte de utilizarea aparatului, se vor înlocui toate piesele defecte precum și cele uzate sau deteriorate. Etichetele referitoare la pericole și la avertizări de pe

aparat care sunt deteriorate sau care au devenit ilizibile vor fi înlocuite. Distribuitorul dvs. STIHL vă poate pune la dispoziție etichete și toate celelalte piese de schimb.

Nu utilizați niciodată aparatul dacă dispozitivele de protecție sunt deteriorate sau nu sunt montate.

Funcționarea frânelor trebuie verificată înainte de fiecare punere în funcțiune. (⇒ 13.5)

Înainte de fiecare punere în funcțiune, trebuie să se verifice

- dacă scula de tăiere și întreaga unitate de tăiere (cuțitul, cuplajul pentru cuțit, frâna cuțitului, șuruburile de fixare, carcasa mecanismului de cosire) sunt în stare de funcționare corespunzătoare. În special trebuie avute în vedere poziția fermă și eventualele deteriorări sau uzuri.
- dacă bușonul rezervorului este bine strâns.
- dacă rezervorul și componentele prin care trece carburantul, precum și bușonul rezervorului, sunt în stare corespunzătoare.
- dacă dispozitivele de siguranță sunt în stare corespunzătoare și funcționează normal.
- dacă pneurile (presiune, deteriorări, uzură) și cadrul sunt în stare corespunzătoare. Trebuie verificată poziția rigidă a asamblărilor filetate. În mod special trebuie executate toate lucrările de întreținere care sunt specificate în planul de întreținere la rubrica „Înainte de fiecare punere în funcțiune”. (⇒ 15.1)

Dacă este cazul, se va lua legătura cu un distribuitor autorizat. STIHL recomandă distribuitorii autorizați STIHL.

#### 4.7 În timpul lucrului

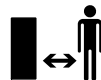

Nu lucrați niciodată dacă în apropiere sunt persoane, în special copii, sau animale. Aveți grijă ca iarba să nu fie niciodată aruncată în afară în direcția altor persoane.

Nu utilizați aparatul pe ploaie, pe furtună și, în special, atunci când există pericol de trăsnet.

#### Gaze de eșapament:



#### Pericol de moarte prin intoxicare!

În caz de greață, dureri de cap, tulburări de vedere (de ex. câmp vizual redus), tulburări de auz, amețeli, capacitate de concentrare scăzută, încetați imediat lucrul. Aceste simptome pot, între altele, să fie provocate de concentrația ridicată de gaze de eșapament.



Aparatul produce gaze de eșapament otrăvitoare, imediat după pornirea motorului cu ardere internă. Aceste gaze conțin monoxid de carbon toxic, un gaz incolor și inodor, precum și alte materiale nocive. Motorul cu ardere internă nu trebuie niciodată pus în funcțiune în spații închise sau slab ventilate.

#### Pornirea:

Aparatul poate fie pornit numai după ce utilizatorul s-a așezat pe scaunul operatorului.

Aparatul trebuie pornit pe o suprafață orizontală, nu în pantă.

Motorul cu ardere internă poate fi pornit numai în zone de lucru bine aerisite; trebuie avută în vedere o aerisire suficientă, în special în garaje.

Înainte de a porni motorul cu ardere internă, se decuplează scula de tăiere, aparatele atașate și sistemul de acționare și se apasă la maximum pedala de frână.

La pornire trebuie avut grijă să rămână o distanță suficientă între picioare și scula de tăiere.

Nu porniți niciodată motorul cu ardere internă prin scurtcircuitarea bornei demarorului. Dacă se șuntează circuitul normal al demarorului, tractorașul de tuns iarba se poate pune brusc în mișcare.

Nu porniți niciodată motorul cu ardere internă dacă simțiți miros de benzină – **Pericol de explozie!**

#### Utilizarea:



#### **Avertizare – Pericol de accidentare!**

Aveți în vedere zona de lucru a cuțitului. Nu vă plasați niciodată mâinile sau picioarele lângă sau sub părțile rotative. Nu atingeți niciodată cuțitul aflat în mișcare.

Păstrați întotdeauna distanța față de deschiderea de evacuare.

Trebuie menținută permanent o distanță de siguranță suficientă.



Lucrați numai la lumina zilei sau la o lumină artificială suficient de intensă.

La deplasarea în afara gazonului sau atunci când nu se cosește, se decuplează cuțitele iar mecanismul de cosire trebuie adus în cea mai înaltă poziție de tundere.

Obiectele ascunse în brazda de iarbă (instalații de irigație gazon, stâlpi, ventile de apă, fundații, cabluri electrice etc.) trebuie ocolite. Nu treceți niciodată peste astfel de obiecte.

În timpul deplasării, volanul trebuie ținut în permanență ferm, cu ambele mâini.

O atenție deosebită se va acorda traversării suprafețelor de gazon și a altor suprafețe accidentate, deoarece volanul se poate roti de la sine din cauza gropilor, denivelărilor, obstacolelor etc.

#### **Pericol de accidentare a mâinilor și degetelor!**

Dacă, în timpul funcționării, se constată o defecțiune la rezervor, la bușonul rezervorului sau la componentele prin care circulă carburant (conducele de carburant), motorul cu ardere internă trebuie oprit imediat. După aceasta, trebuie luată legătura cu un distribuitor autorizat. STIHL recomandă distribuitorii autorizați STIHL.

Atenție la adânciturile (gropile) din sol și la alte puncte periculoase ce pot trece neobservate. Obstacolele pot trece ușor neobservate dacă iarba este înaltă.

Deplasați-vă întotdeauna cu o viteză adecvată.

Utilizați aparatul cu deosebită atenție când lucrați în apropierea pantelor, a muchiilor de teren, șanțurilor și a digurilor. Păstrați o distanță suficientă față de aceste locuri periculoase.

Trebuie acordată o atenție deosebită locurilor greu vizibile, tufșurilor, copacilor și altor obstacole, în spatele cărora se pot afla persoane, în special copii, sau animale.

Când cineva pătrunde în zona de tundere, se oprește imediat tractorașul de tuns iarba și se decuplează cuțitul.

Supravegheați întotdeauna zona din fața autovehiculului. Atenție la obstacole, pentru a le putea ocoli din timp.

Înainte de fiecare deplasare înapoi, se verifică zona din spatele tractorașului de tuns iarba și se decuplează aparatul atașat, dacă există. Nu se tunde niciodată prin deplasare înapoi, dacă acest lucru nu este absolut necesar. La tunderea prin deplasare înapoi trebuie avută o grijă deosebită și, înainte de începerea lucrului, se verifică temeinic întreaga zonă din spatele tractorașului de tuns iarba.

La lucrul în cadrul unui grup, trebuie să comunicați mereu și din timp celorlalți ceea ce intenționați să faceți. Se va respecta distanța de siguranță!

Înainte de orice schimbare de direcție, viteza de deplasare trebuie redusă în așa fel încât utilizatorul să păstreze în orice moment controlul asupra aparatului și tractorașul de tuns iarba să nu se poată răsturna.

La funcționarea în apropierea străzilor și la traversarea căilor de circulație, se va acorda atenție celorlalți participanți la trafic.

La tunderea în apropierea drumurilor, a benzilor pentru bicicliști și a căilor de acces este necesară o atenție specială. Obiectele aruncate în afară pot provoca accidente grave și pagube importante.

Goliți coșul de colectare iarbă numai de pe scaunul operatorului.

Înainte de golirea coșului de colectare iarbă, se decuplează întotdeauna cuțitele și se așteaptă oprirea completă a acestora.

Dacă tractorașul de tuns iarba este utilizat cu aparate atașabile, trebuie respectate întotdeauna instrucțiunile și prevederile de siguranță livrate împreună cu respectivele aparate.

Decuplați sistemul de acționare, opriți motorul cu ardere internă și așteptați oprirea completă a cuțitelor, acționați frâna de parcare și scoateți cheia de contact:

- la părăsirea, respectiv transportul aparatului.
- înainte de a înlătura blocajele sau înfundările din canalul de evacuare.
- înainte de a verifica tractorașul de tuns iarba, înainte de a-l curăța sau de a efectua alte lucrări asupra sa.
- când cuțitele au lovit un corp străin. Căutați defecțiunile intervenite la nivelul mașinii și al sculei de tăiere și, înainte de repornire, apelați la specialiști pentru efectuarea reparațiilor necesare. La modelele RT 5112 Z, RT 6112 C, RT 6112 ZL, RT 6127 ZL, verificați suplimentar poziția de montare a cuțitelor – mecanismul de cosire nu poate fi cuplat dacă tășurile sunt dispuse în alt unghi față de celălalt decât cel indicat în capitolul „Întreținere cuțite”. (⇒ 15.13)
- dacă aparatul începe să vibreze neobișnuit de puternic. Este necesară efectuarea imediată a unui control.

Opriți motorul cu ardere internă și așteptați oprirea completă a cuțitelor:

- înainte de a alimenta cu carburant,
- înainte de scoaterea coșului de colectare iarbă,
- înainte de ridicarea capotei motorului.

### Deplasarea cu tempomatul:

O activare a tempomatului în cazul unor condiții de sol umed sau necorespunzătoare, precum și la tractarea unor încărcături, implică un risc ridicat de accidentare.

La decuplarea tempomatului, tractorașul de tuns iarba frânează brusc.

Tempomatul este un sistem auxiliar, care vă ajută la deplasare. Responsabilitatea pentru viteza de deplasare și frânarea la timp revine întotdeauna operatorului.

Tempomatul nu reacționează la obstacole sau la schimbări ale configurației solului. Dacă un obstacol nu poate fi ocolit cu viteza setată pentru deplasare, tempomatul trebuie decuplat.

Din cauza riscului mărit de accidente, tempomatul nu poate fi utilizat:

- în situații care nu permit deplasarea la viteză constantă (de exemplu în condiții de teren nefavorabile din cauza umezelii sau pe pante).
- pe teren alunecos. Roțile ar putea pierde aderența iar vehiculul poate derapa.
- în condiții de vizibilitate scăzută (de exemplu din cauza ceții, ploii torențiale sau pe timp de noapte).

### Lucrul pe pante:

Pantele sunt una din cauzele principale ale accidentelor la care se pierde controlul asupra tractorașului de tuns iarba iar acesta se răstoarnă, ceea ce poate produce accidentări grave sau chiar mortale.

Nu există o așa-numită „pantă sigură”. Deplasarea pe pantele cu iarbă necesită o atenție deosebită.

Din motive de siguranță, aparatul nu trebuie folosit pe pante cu înclinația mai mare de 10° (17,6 %). **Pericol de accidentare!**

Înclinația pantei de 10° corespunde unei urcări de 17,6 cm la 100 cm lungime orizontală.

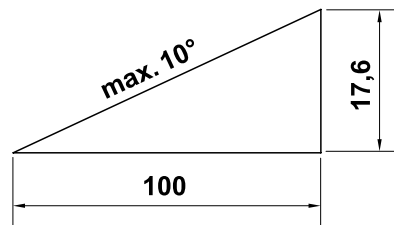

Pentru a asigura o ungere suficientă a motorului cu ardere internă, la utilizarea aparatului pe pante se vor respecta suplimentar indicațiile din instrucțiunile de utilizare ale motorului respectiv, incluse în materialul livrat.

Dacă nu puteți să coborâți panta prin deplasare înapoi sau dacă aveți dubii cu privire la siguranță, nu vă deplasați pe această suprafață.

Se va evita deplasarea sau oprirea în pantă.

Aparatul nu se utilizează în locuri ca pante sau șanțuri, în care el se poate răsturna sau poate aluneca. Pericolul răsturnării sau al alunecării se mărește atunci când solul este afânat sau umed.

Pantele se parcurg pe direcție longitudinală. La deplasarea pe direcție transversală există un pericol mărit de răsturnare.

La deplasarea pe pante, nu se vor efectua schimbări bruște de viteză sau de direcție. Lucrul în astfel de situații necesită o utilizare prudentă, calmă și uniformă a tractorașului de tuns iarba.

Trebuie evitate schimbările de direcție în pantă. Urcați pe pante numai atunci când acest lucru nu poate fi evitat și, dacă este posibil, deplasați-vă încet și în curbe largi în direcția de coborâre.

Nu se va tunde iarba udă, mai ales pe pante, deoarece pe iarba udă aderența solului scade. Tractorașul de tuns iarba ar putea să alunece și prin aceasta să nu mai poată fi controlat de utilizator.

La deplasarea pe pante, cutia de viteze nu trebuie deblocată prin punerea pe poziția de mers liber.

La utilizarea pe pantă a aparatelor atașate se impune o atenție deosebită (modificarea distribuției greutateii pe aparat).

Dacă roțile se rotesc pe loc sau dacă autovehiculul se blochează la urcarea unei pante, trebuie decuplate cuțitele, respectiv aparatul atașat. Apoi trebuie părăsită panta prin deplasare lentă la vale și în linie dreaptă.

Nu încercați niciodată să stabiliți tractorașul de tuns iarba prin sprijinire cu piciorul pe sol.

Greutatea coșului de colectare iarbă mărește pericolul de răsturnare, în special când coșul este plin.

Coșul de colectare iarbă nu se goleşte sau nu se ridică niciodată pe suprafețe înclinate.

#### **Tractarea încărcăturilor:**

La tractarea încărcăturilor este necesară o atenție specială pentru evitarea pericolului rănirii grave sau chiar mortale prin răsturnarea tractorașului de tuns iarba.

La transportarea obiectelor, se utilizează numai accesoriile atestate de STIHL. Nu este permis transportul pe tractoraș, în sau pe coșul de colectare a ierbii.

La tractarea încărcăturilor se utilizează numai dispozitivul de remorcare. Încărcăturile nu trebuie fixate niciodată de carcasa punții sau în alt loc de deasupra dispozitivului de remorcare.

Datele privind sarcina tractată și forța de sprijin se găsesc în capitolul „Tractarea încărcăturilor”. (⇒ 13.11)

O depășire a sarcinilor indicate este periculoasă și poate avea ca rezultat deteriorări ale aparatului (motor cu ardere internă, cutie de viteze etc.).

La transportarea pe pante, încărcătura trebuie adaptată în așa fel, încât să se asigure întotdeauna manevrarea în siguranță a tractorașului de tuns iarba (de ex. frânarea, schimbarea direcției, plecarea de pe loc).

Verificați dacă încărcătura este fixată corespunzător și rigid. Pentru fixarea încărcăturii se vor utiliza chingi de prindere.

Se va asigura o distribuție uniformă a încărcăturii.

Se vor folosi greutatea suplimentare (accesorii), atunci când acest lucru este specificat în instrucțiunile de utilizare a aparatului atașabil.

Nu luați curbele foarte strâns. Se va acorda o atenție deosebită la deplasarea înapoi.

Nu se vor efectua schimbări bruște de viteză sau de direcție.

#### **Oprirea și parcare:**

Tractorașul de tuns iarba trebuie parcat numai pe o suprafață plană.

Asigurați-vă că tractorașul de tuns iarba s-a oprit complet înainte de a coborî de pe el.



Aveți în vedere că scula de tăiere continuă să se rotească mai multe secunde până la oprirea definitivă.

Înainte de părăsirea scaunului operatorului, se vor decupla cuțitele sau sistemul de acționare a aparatelor atașate, se vor coborî mecanismul de cosire și toate aparatele atașate, se vor împinge în pozițiile lor neutre toate manetele de comandă, se va acționa frâna de parcare, se va opri motorul cu ardere internă și se va scoate cheia de contact.

Cheia de contact se păstrează în așa fel, încât numai persoanele autorizate să aibă acces la ea.

#### **4.8 Întreținerea și repararea**



Înainte de începerea lucrărilor de curățare, reglare, reparare și întreținere, aparatul se plasează pe un teren rezistent și plan, se acționează frâna de parcare, se oprește și se lasă să se răcească motorul cu ardere internă și se scoate cheia de contact.

Înainte de a lucra în zona motorului cu ardere internă, a cotului de eșapament și a tobei de eșapament, lăsați aparatul să se răcească – acest lucru se referă în special și la toate lucrările de întreținere la mecanismul de cosire. Pot fi atinse temperaturi de 80° C și chiar și mai mari.

#### **Pericol de arsuri!**

Contactul direct cu uleiul de motor poate fi periculos; uleiul de motor nu trebuie lăsat să se verse.

STIHL recomandă ca, pentru umplerea cu

ulei de motor sau pentru schimbul de ulei, să apelați la un distribuitor autorizat STIHL.

### **Curățarea:**

După utilizare, întregul tractoraș de tuns iarba și aparatele atașate trebuie curățate. Trebuie îndepărtate, în special, toate resturile de iarbă deoarece umiditatea conținută în acestea provoacă în timp deteriorări.

STIHL vă recomandă să nu utilizați aparate de curățare la înaltă presiune. (⇒ 15.2)

Pentru lucrări de curățare, mecanismul de cosire se demontează. Mecanismul de cosire nu se curăță niciodată cu jet de apă (de exemplu cu furtun pentru grădină) sau prin cuplarea în bălți cu apă.

Pentru lucrări de curățare (de exemplu la cadrul tractorașului de tuns iarba) nu deplasați niciodată aparatul aproape de o margine sau de un șanț.

Pentru evitarea pericolului de incendiu, aveți grijă ca pe motorul cu ardere internă, pe aripioarele de răcire, pe compartimentul acumulatorului și în zona rezervorului și a eșapamentului să nu se afle niciodată iarbă, frunze sau ulei (vaselină) scurse în afară.

Curățați întotdeauna coșul de colectare iarbă.

### **Lucrări de întreținere:**

Trebuie efectuate numai acele lucrări de întreținere care sunt descrise în aceste instrucțiuni de utilizare; pentru toate celelalte lucrări trebuie să se apeleze la distribuitorul de specialitate. În cazul în care vă lipsesc cunoștințele sau mijloacele auxiliare necesare, adresați-vă **întotdeauna** unui distribuitor de specialitate.

STIHL recomandă efectuarea de lucrări de întreținere și reparație numai de către distribuitorii autorizați STIHL.

Distribuitorii autorizați STIHL sunt instruiți în permanență și dispun de informațiile tehnice necesare.

Utilizați numai scule, accesorii sau aparate atașabile atestate de STIHL pentru acest aparat sau piese echivalente din punct de vedere tehnic deoarece, în caz contrar, există pericol de accidente cu periclitarea persoanelor sau cu deteriorări ale aparatului. Dacă aveți probleme sau întrebări, adresați-vă unui distribuitor autorizat.

Sculele, accesoriile și piesele de schimb originale STIHL sunt adaptate optim la aparat și la cerințele utilizatorului. Piesele de schimb originale STIHL pot fi recunoscute după numărul de piesă de schimb STIHL, după marcajul STIHL și, de asemenea, după marcajul caracteristic pieselor de schimb STIHL. Pe componentele mici, poate fi găsit numai marcajul.

Tractorașul de tuns iarba și toate aparatele atașabile trebuie verificate o dată pe an de către distribuitorul autorizat. (⇒ 15.1)

Mențineți întotdeauna curate și lizibile etichetele autocolante de avertizare și indicatoare. Etichetele autocolante deteriorate sau pierdute trebuie înlocuite cu plăcuțe noi, originale, de la distribuitorul dvs. STIHL autorizat. Dacă o componentă este înlocuită cu una nouă, asigurați-vă că noua componentă este prevăzută cu aceeași etichetă autocolantă.

Din motive de siguranță, piesele prin care trece carburantul (conducta de carburant, robinetul de carburant, rezervorul de carburant, capacul rezervorului, racordurile etc.) trebuie verificate regulat

în ceea ce privește eventuale deteriorări sau puncte neetanșe și, dacă este cazul, trebuie înlocuite de către un specialist (STIHL recomandă distribuitorii autorizați STIHL).

Înainte de începerea lucrărilor la componentele electrice sau în apropierea lor, cablul minus (-) trebuie deconectat de la acumulator.

Aparatul este echipat cu numeroase dispozitive de siguranță. Aceste dispozitive nu trebuie demontate sau modificate (șuntate etc.) și trebuie verificate la intervale regulate. Lucrările la dispozitivele de siguranță pot fi efectuate numai de către un specialist. STIHL recomandă pentru acestea distribuitorii autorizați STIHL.

Aveți în vedere că mișcarea unei scule de tăiere conduce la rotirea celorlalte scule de tăiere.

Mențineți toate piulițele, bolțurile și șuruburile, în special șuruburile de fixare a cuțitului, bine strânse, pentru ca aparatul să se afle într-o stare de funcționare sigură.

Din motive de siguranță, piesele uzate sau deteriorate trebuie înlocuite imediat.

Verificați regulat uzura, eventualele defecțiuni și capacitatea de funcționare a sistemului de colectare iarbă (de exemplu coșul de colectare iarbă, canalul de evacuare).

Lucrările sub mașină necesită o atenție deosebită din cauza greutateii tractorașului de tuns iarba. Din acest motiv, adresați-vă distribuitorului dvs. autorizat; STIHL recomandă distribuitorii autorizați STIHL. Acesta dispune de un canal de lucru sau de o platformă hidraulică de ridicare.



Verificați fixarea sigură a roților din față și din spate.

Mențineți tractorașul de tuns iarba și aparatele atașabile întotdeauna în stare de funcționare corespunzătoare; toate dispozitivele de siguranță trebuie să fie montate și să se afle în stare de funcționare corespunzătoare.

Respectați presiunea corectă a aerului din pneuri. Presiunea aerului, specificată în instrucțiunile de utilizare, nu trebuie depășită.

La cuțit se va lucra numai cu mănuși de lucru groase și cu o deosebită atenție.

Funcționarea frânelor se verifică regulat, la intervale scurte și, dacă este cazul, se apelează la un specialist pentru efectuarea reglajelor, respectiv a lucrărilor de întreținere necesare. STIHL recomandă distribuitorii autorizați STIHL.

#### Instalația electrică și acumulatorul:

Pentru prevenirea formării scânteilor datorită unui scurtcircuit, cablul minus (–) trebuie deconectat întotdeauna primul și trebuie reconectat întotdeauna ultimul.



Este interzis fumatul în timpul tuturor lucrărilor la acumulator. Acumulatorul se va păstra la distanță de scânteii, flăcări deschise și alte surse de căldură.

La utilizarea cablurilor pentru ajutor de pornire este necesară o atenție deosebită. Respectați instrucțiunile aferente pentru a evita deteriorări ale tractorașului de tuns iarba (în special nu acționați demarorul decât maximum 10 secunde). (⇒ 13.2)

La încărcarea acumulatorului cu un alt sistem de încărcare, se vor avea în vedere indicațiile din capitolul „Încărcarea acumulatorului”. (⇒ 15.21)

Nu se va deschide niciodată acumulatorul și nu se va lăsa niciodată să cadă pe jos.

Acumulatorul se va încărca întotdeauna într-o încăpere închisă, bine ventilată, uscată și protejată contra intemperiilor.

Nu se vor scurtcircuita bornele acumulatorului.

Acumulatorii deformați sau defecti (care curg) nu trebuie folosiți; ei trebuie înlocuiți și evacuați la deșeurii în mod ecologic. Respectați reglementările naționale specifice.

La acumulatorii defecti pot apărea scurgeri de lichid. Se va evita contactul cu acesta! În caz de contact accidental, locul afectat se va spăla cu apă. Dacă lichidul ajunge la ochi, se va solicita suplimentar și ajutorul medicului. Lichidul scurs din acumulator poate provoca iritații, arsuri și alte afecțiuni ale pielii.

Verificați regulat, prin control vizual, dacă nu există deteriorări la cablurile de legătură la acumulator. Apelați la un specialist pentru înlocuirea cablurilor defecte.

Siguranțele nu trebuie niciodată șuntate. Nu montați niciodată o siguranță cu o capacitate (amperaj) diferită de capacitatea prescrisă.

#### 4.9 Depozitarea în cazul pauzelor de funcționare mai lungi

Înainte de depozitarea într-o încăpere închisă, lăsați motorul cu ardere internă să se răcească.

Tractorașul de tuns iarba cu rezervorul golit și rezerva de carburant se păstrează într-un spațiu bine ventilat și cu posibilitate de încuiere.

Nu păstrați niciodată aparatul cu benzină în rezervorul de carburant într-o clădire unde este posibil ca vaporii de benzină să ajungă în contact cu o flacără deschisă sau cu scânteii.

Dacă rezervorul trebuie golit (de ex. la oprirea înainte de pauza de iarnă), golirea rezervorului de carburant trebuie efectuată numai în aer liber (de exemplu prin lăsarea motorului cu ardere internă în funcțiune în aer liber până la golirea rezervorului).

Depozitați aparatul în stare sigură de funcționare.

Cheia de contact trebuie scoasă întotdeauna din butuc și păstrată la loc sigur pentru prevenirea utilizării neautorizate sau necorespunzătoare de către copii și alte persoane.

Înainte de depozitarea (de exemplu pentru pauza de iarnă), tractorașul de tuns iarba se va curăța temeinic. Resturile uscate de iarbă și frunzele din apropierea tobei de eșapament se pot aprinde. **Pericol de aprindere!**

Lăsați aparatul să se răcească complet înainte de a-l acoperi.

Înainte de depozitare se vor executa toate lucrările de întreținere necesare. (⇒ 15.1)

Dacă tractorașul de tuns iarba este scos din funcțiune pentru o perioadă mai lungă de timp, cablurile acumulatorului trebuie deconectate. STIHL recomandă să se demonteze acumulatorul și să se depoziteze, în stare complet încărcată, într-o încăpere uscată și închisă. (⇒ 15.19)

Asigurați-vă că acumulatorii sunt protejați împotriva utilizării neautorizate (de exemplu, de către copii).

#### 4.10 Evacuarea la deșeuri

Deșeurile, cum ar fi uleiul uzat sau carburantul, lubrifianții folosiți, filtrele, bateriile și piesele de uzură similare, pot avea efecte dăunătoare asupra oamenilor, animalelor și mediului înconjurător și, de aceea, trebuie evacuate în mod corespunzător.

Adresați-vă unui centru de reciclare sau distribuitorului dvs. pentru a afla cum trebuie evacuate la deșeuri în mod corespunzător materialele respective. STIHL recomandă distribuitorii autorizați STIHL.

Luați măsurile necesare pentru ca un aparat scos definitiv din uz să fie evacuat la deșeuri conform reglementărilor în vigoare. Faceți aparatul inutilizabil înainte de a-l preda la centrul de deșeuri. Pentru a evita accidentele, scoateți de pe motorul cu ardere internă, în special cheia de contact, acumulatorul și cablul de aprindere.

#### Pericol de rănire din cauza cuțitului!

Nu lăsați niciodată nesupravegheat tractorașul de tuns iarba, chiar dacă acesta este scos din uz. Asigurați-vă că aparatul și, în special, cuțitele nu sunt depozitate în locuri accesibile copiilor.

Acumulatorul trebuie evacuat la deșeuri separat de aparat. Trebuie să vă asigurați că acumulatorii sunt evacuați la deșeuri în siguranță și în mod ecologic.

### 5. Descrierea simbolurilor



#### Atenție!

Înainte punerii în funcțiune, citiți și urmați instrucțiunile de utilizare și indicațiile de siguranță.

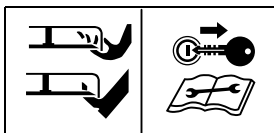

#### Pericol de accidentare!

Scoateți cheia de contact înaintea tuturor lucrărilor efectuate la scula de tăiere, precum și a lucrărilor de întreținere și curățare.

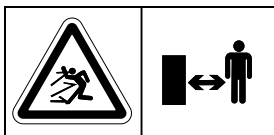

#### Atenție!

Păstrați distanța.



#### Atenție!

Atenție la piesele care pot proiecta materiale în exterior atunci când motorul cu ardere internă este pornit – se va lucra cu coșul de colectare iarbă sau cu deflectorul (accesoriu special).



#### Pericol de accidentare!

Nu vă deplasați și nu cosiți pe pante cu o înclinație de peste 10° (17%).

#### Pericol de răsturnare!



#### Pericol de accidentare!

Țineți alte persoane la distanță de zona de pericol.



#### Atenție!

Nu se va introduce niciodată mâna în zona de lucru a cuțitului când motorul cu ardere internă este pornit.

#### Pericol de accidentare!

Nu călcați pe mecanismul de cosire.



#### Pericol de arsuri!

Nu atingeți suprafețele fierbinți. Piesele motorului cu ardere internă, în special toba de eșapament, se încălzesc foarte puternic.

## 6. Conținutul pachetului

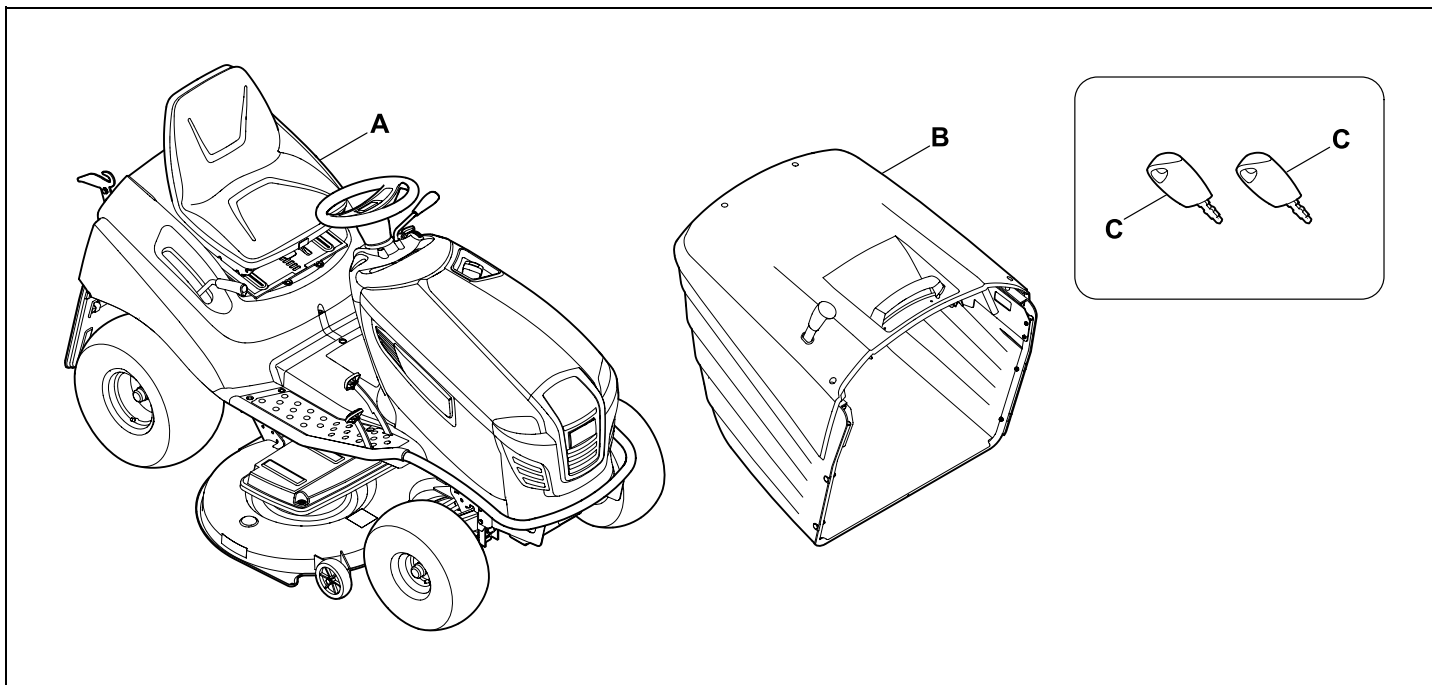

Poz.	Denumire	Buc.
A	Aparat de bază	1
B	Coș de colectare iarbă	1
C	Cheie de contact	2
-	Instrucțiuni de utilizare	1
-	Instrucțiuni de utilizare pentru motorul cu ardere internă	1

## 7. Lucrări înainte de prima punere în funcțiune

### Avertizare!

Înainte oricăror lucrări la tractorașul de tuns iarba, se va citi cu atenție și se va avea în vedere capitolul „Pentru siguranța dumneavoastră!” (⇒ 4.)

- Se verifică nivelul de umplere cu ulei de motor. (⇒ 15.8)
- Se alimentează cu carburant. (⇒ 13.1)
- Se deschide robinetul pentru carburant. (⇒ 15.7)
- Se optimizează presiunea în pneuri. (⇒ 15.16)

## 8. Elemente de comandă

### 8.1 Butucul de contact cu comutator de lumini

Butucul de contact servește pentru pornirea și oprirea motorului cu ardere internă, precum și pentru aprinderea și stingerea farurilor.



### Se va evita deteriorarea aparatului!

Introducerea și scoaterea cheii de contact se poate face numai în poziția „Motor cu ardere internă oprit”. Butucul de contact se va acționa numai cu cheia de contact potrivită – nu se vor utiliza șurubelnițe sau alte scule similare.

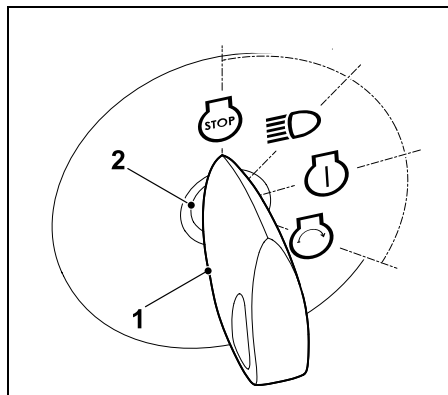

Se introduce cheia de contact (1) în butucul de contact (2).

Prin rotirea cheii de contact, pot fi selectate următoarele patru poziții:

#### Motor cu ardere internă oprit:

Motorul cu ardere internă este oprit, respectiv va fi oprit.

Luminile sunt oprite; se poate scoate cheia de contact.



#### Lumini aprinse (lucrul cu lumini proprii):

Motor cu ardere internă în funcțiune:

Luminile se aprind, motorul cu ardere internă funcționează în continuare.

Motor cu ardere internă oprit:  
Luminile se aprind.



#### Aprindere pornită, respectiv motor cu ardere internă în funcțiune:

Se pornește aprinderea, luminile sunt stinse.

După pornire, cheia de contact revine automat în această poziție și motorul cu ardere internă funcționează.



### Pornirea motorului cu ardere internă:



Dacă toate punctele relevante pentru siguranță sunt îndeplinite pentru pornire și se rotește cheia de contact în această poziție, motorul cu ardere internă pornește.

La eliberarea cheii de contact, aceasta revine pe poziția „Motor cu ardere internă în funcțiune”.

### Indicație

Dacă motorul cu ardere internă este oprit, în pozițiile „Lumini aprinse” și „Aprindere pornită” se activează după 20 secunde un semnal acustic. Semnalul acustic indică faptul că acumulatorul se descarcă. Pentru dezactivarea semnalului acustic se rotește cheia de contact pe poziția „Motor cu ardere internă oprit”, respectiv se pornește motorul cu ardere internă.

### 8.2 Manetă de accelerație cu funcție de șoc inclusă (RT 5097, RT 5097 C, RT 6112 C)

Pentru pornirea unui motor cu ardere internă în stare rece, la modelele RT 5097, RT 5097 C și RT 6112 C se plasează maneta de accelerație în poziția de șoc.

 Un motor cu ardere internă în stare caldă se pornește fără șoc (maneta de accelerație în poziția MAX). Imediat după ce motorul cu ardere internă a pornit, se dezactivează șocul.

Când motorul cu ardere internă funcționează, nu se trece niciodată maneta de accelerație în poziția de șoc.

## Poziția șocului:

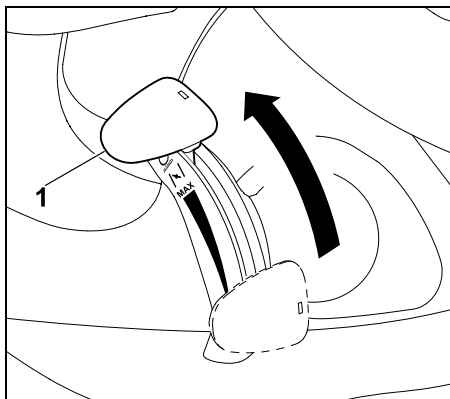

Se împinge maneta de accelerație (1) complet înainte în poziția de șoc (atenție la treapta de indexare).

## Reglarea turației motorului cu ardere internă:



**i** La lucrări de cosire și la pornirea motorului cu ardere internă, maneta de accelerație se plasează pe poziția MAX.

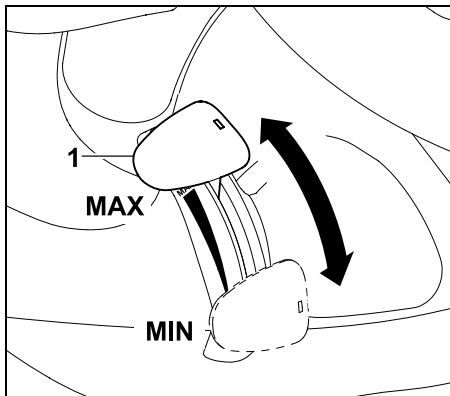

Dacă maneta de accelerație (1) este împinsă în jos sau în sus, turația motorului cu ardere internă se modifică și, atunci când mecanismul de cosire este cuplat, se modifică și turația cuțitelor.

### Poziția MAX:

Dacă maneta de accelerație (1) se poziționează spre înainte în direcția MAX, turația motorului cu ardere internă crește.

### Poziția MIN:

Dacă maneta de accelerație (1) se poziționează spre înapoi în direcția MIN, turația motorului cu ardere internă scade.

## 8.3 Manetă de accelerație (RT 5097 Z, RT 5112 Z, RT 6112 ZL, RT 6127 ZL)

### Reglarea turației motorului cu ardere internă:



**i** La lucrări de cosire și la pornirea motorului cu ardere internă, maneta de accelerație se plasează pe poziția MAX. Pentru pornirea unui motor cu ardere internă în stare rece se acționează suplimentar butonul de șoc.

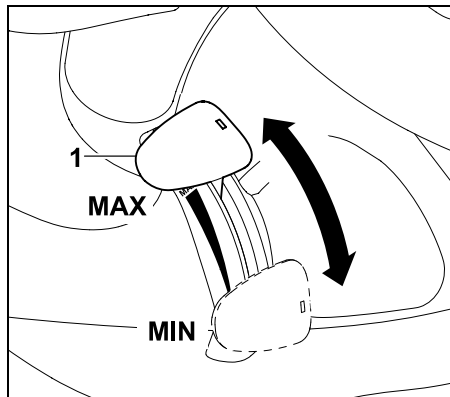

Dacă maneta de accelerație (1) este împinsă în jos sau în sus, turația motorului cu ardere internă se modifică și, atunci când mecanismul de cosire este cuplat, se modifică și turația cuțitelor.

### Poziția MAX:

Dacă maneta de accelerație (1) se poziționează spre înainte în direcția marcatului MAX, turația motorului cu ardere internă crește.

### Poziția MIN:

Dacă maneta de accelerație (1) se poziționează spre înapoi în direcția marcatului MIN, turația motorului cu ardere internă scade.

## 8.4 Buton de șoc (RT 5097 Z, RT 5112 Z, RT 6112 ZL, RT 6127 ZL)

Pentru pornirea unui motor cu ardere internă în stare rece, modelele RT 5097 Z, RT 5112 Z, RT 6112 ZL, RT 6127 ZL sunt echipate cu un buton de șoc.

**i** Un motor cu ardere internă în stare caldă se pornește fără șoc. De îndată ce motorul a pornit, împingeți butonul de șoc înapoi în poziția inițială. Nu se activează șocul după ce motorul cu ardere internă a pornit.

## Activarea șocului:

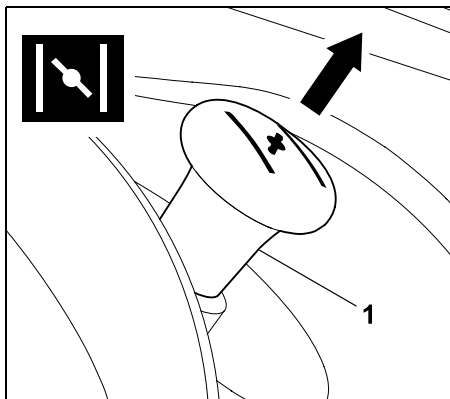

Înainte de operația de pornire, butonul de șoc (1) se scoate la maximum în afară.

## Dezactivarea șocului:

- Se apasă la maximum în interior butonul de șoc.

## 8.5 Întrerupător mecanism de cosire (RT 5097, RT 5097 C, RT 5097 Z, RT 5112 Z)

Cu întrerupătorul mecanismului de cosire se poate cupla acest mecanism în timpul funcționării motorului cu ardere internă având în vedere toate dispozitivele de siguranță (⇒ 12.).



### Se va evita deteriorarea aparatului!

Nu se va cupla cuțitul în iarbă înaltă sau la cea mai mică treaptă de tăiere.

Mecanismul de cosire se va activa numai la turația maximă (maneta de accelerație în poziția MAX).

## Cuplarea mecanismului de cosire:

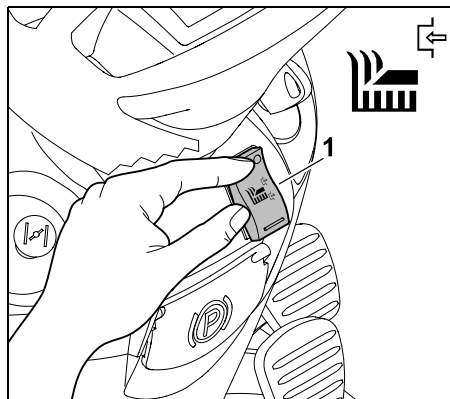

Se apasă la maximum întrerupătorul mecanismului de cosire (1) pe partea superioară.

## Decuplarea mecanismului de cosire:

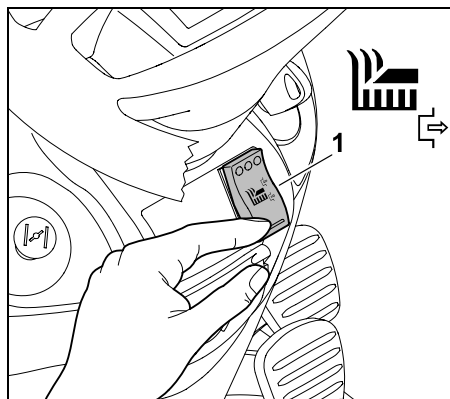

Se apasă la maximum întrerupătorul mecanismului de cosire (1) pe partea inferioară.



Dacă este necesar, sistemul electronic poate fi astfel programat încât mecanismul de cosire să se decupleze automat atunci când coșul de colectare iarbă este plin. (⇒ 13.8)

## 8.6 Tastă mecanism de cosire (RT 6112 C, RT 6112 ZL, RT 6127 ZL)

Cu tasta mecanismului de cosire, acesta poate fi cuplat în timp ce motorul cu ardere internă funcționează, având în vedere toate dispozitivele de siguranță (⇒ 12.).



### Se va evita deteriorarea aparatului!

Nu se va cupla cuțitul în iarbă înaltă sau la cea mai mică treaptă de tăiere.

Mecanismul de cosire se va activa numai la turația maximă (maneta de accelerație în poziția MAX).

## Cuplarea mecanismului de cosire:

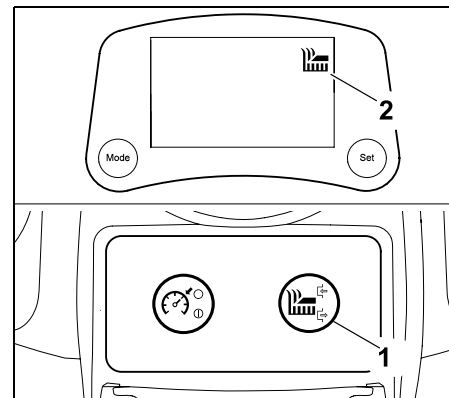

Se apasă tasta (1) a mecanismului de cosire timp de cel puțin 1 secundă. Mecanismul de cosire este cuplat imediat după ce pe ecran apare simbolul „Mecanism de tăiere activ” (2).

#### Decuplarea mecanismului de cosire:

- Se apasă tasta mecanismului de cosire. Mecanismul de cosire este decuplat imediat după ce pe ecran simbolul „Mecanism de tăiere activ” se stinge.

**i** Dacă este necesar, sistemul electronic poate fi astfel programat încât mecanismul de cosire să se decupleze automat atunci când coșul de colectare iarbă este plin. (⇒ 13.8)

### 8.7 Tastă tempomat (RT 6112 ZL, RT 6127 ZL)

Cu tasta Tempomat se fixează viteza momentană în timpul deplasării.



**i** La deplasarea înapoi, după apăsarea tastei Tempomat apare pe afișaj simbolul „Tempomat activ”, dar tempomatul rămâne dezactivat din motive de siguranță.

Tasta Tempomat nu are nicio funcție la modelul RT 6112 C.

### Activarea tempomatului:

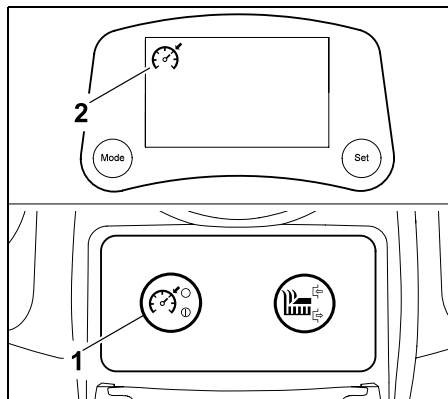

Se alege viteza dorită de deplasare și se apasă tasta Tempomat (1) pentru cel puțin 1 secundă. Tempomatul este activat imediat după ce pe afișaj apare simbolul „Tempomat activ” (2). Pedala de acționare este fixată și se menține viteza de deplasare actuală. Se poate lua piciorul de pe pedala de acționare.

### Dezactivarea tempomatului:



#### Pericol de accidentare!

Înainte de dezactivării tempomatului, se va pune piciorul pe pedala de acționare pentru a evita revenirea bruscă a pedalei și astfel o frânare bruscă a tractorașului de tuns iarba.

- Se apasă tasta Tempomat, se părăsește scaunul operatorului sau se apasă pedala de frână. Tempomatul este dezactivat imediat după ce se stinge simbolul „Tempomat activ”.

### 8.8 Întrerupătorul de siguranță pentru tundere la deplasare înapoi

Cu întrerupătorul de siguranță tundere la deplasare înapoi, mecanismul de cosire este deblocat pentru cosirea în direcția de deplasare înapoi. Dacă deblocarea nu se realizează, mecanismul de cosire se decuplează automat din motive de siguranță.

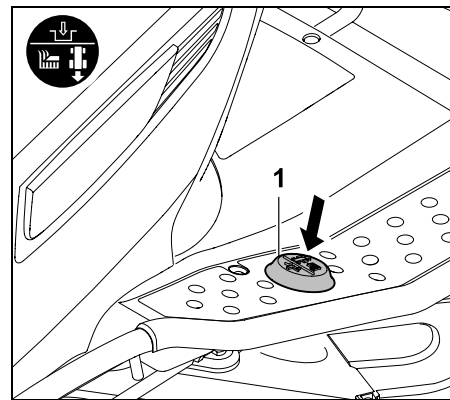

Pentru tunderea la deplasarea înapoi, se apasă cu piciorul o dată scurt întrerupătorul de siguranță tundere la deplasare înapoi (1) în interiorul unui interval de timp definit.

#### **1** Deblocare la mecanism de cosire decuplat:

- Se oprește tractorașul de tuns iarba și se selectează direcția de deplasare înapoi. (⇒ 8.9)
- Se acționează o dată scurt cu piciorul stâng întrerupătorul de siguranță tundere la deplasare înapoi.

- Se cuplează mecanismul de cosire și se pornește tunderea la deplasare înapoi în interval de 5 secunde. (⇒ 8.5), (⇒ 8.6)  
O deblocare este, de asemenea, posibilă până la 1 secundă după pornire.

## 2 Deblocare la mecanism de cosire cuplat:

- Se acționează o dată scurt cu piciorul stâng întrerupătorul de siguranță tundere la deplasare înapoi când se lucrează în regim de cosire.
- Se trece pe direcția de deplasare înapoi în interval de 5 secunde și se continuă cosirea. (⇒ 8.9)  
O deblocare este, de asemenea, posibilă până la 1 secundă după schimbarea direcției de deplasare.

**i** Dacă întrerupătorul de siguranță tundere la deplasare înapoi este apăsat permanent, acesta trebuie eliberat în interiorul intervalului de timp specificat și apoi apăsat din nou.

Până la deblocare, la modelele RT 6112 C, RT 6112 ZL și RT 6127 ZL clipește pe afișaj simbolul „Tundere la deplasare înapoi”. (⇒ 10.5)

## 8.9 Maneta de selecție a direcției de deplasare

Cu ajutorul manetei de selecție a direcției de deplasare se selectează direcția respectivă.



După apăsarea pedalei de acționare, tractorașul de tuns iarba se deplasează în direcția selectată – aparatul nu se deplasează numai la simpla acționare a manetei de selecție a direcției.

**i** Când pedala de acționare este apăsată, maneta de selecție a direcției de deplasare este blocată din motive de siguranță. Din acest motiv, înainte de a acționa maneta de selecție a direcției de deplasare, se eliberează pedala de acționare.

### Selectarea direcției de deplasare:

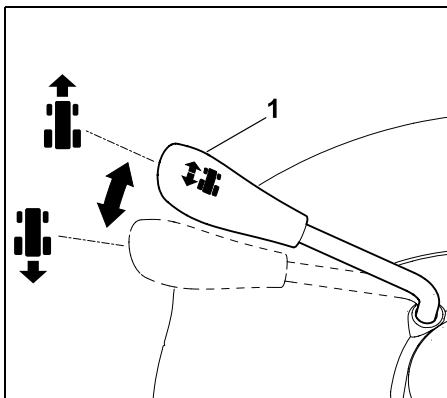

#### Direcția de deplasare înainte:

Se plasează maneta de selecție (1) a direcției de deplasare pe poziția din față.

#### Direcția de deplasare înapoi:

Se plasează maneta de selecție (1) a direcției de deplasare pe poziția din spate.

## 8.10 Volanul



### Avertizare!

În timpul deplasării, volanul se va ține întotdeauna ferm cu ambele mâini.

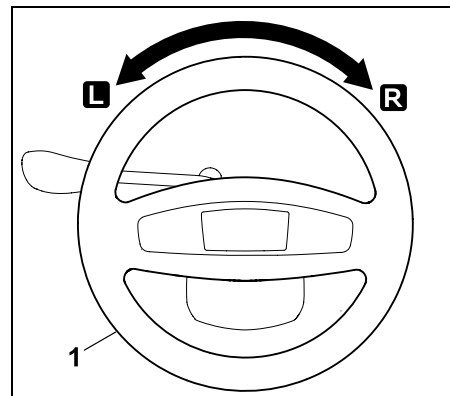

Rotirea volanului (1) la stânga **L** sau la dreapta **R** schimbă direcția de deplasare a aparatului.

Cu cât volanul (1) este rotit mai mult, cu atât raza de girație se reduce.

## 8.11 Reglajul scaunului operatorului

Scaunul operatorului poate fi reglat în șapte trepte indexabile.



- Se oprește motorul cu ardere internă. (⇒ 13.3)
- Operatorul se așază pe scaunul său și pune mâna dreaptă pe volan.



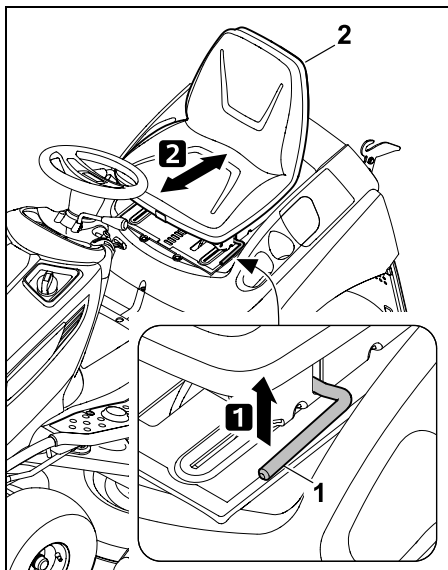

**1** Se ridică cu mâna stângă maneta de reglaj scaun operator (1) și se menține ridicată.

**2** Se aduce scaunul operatorului (2) în poziția dorită. Apoi se eliberează maneta de reglaj scaun operator și se lasă să se înclicheteze.

## 8.12 Pedala de acționare



### Indicație

Înainte de apăsarea pedalei de acționare, asigurați-vă că s-a setat direcția corectă de deplasare cu maneta de selecție pentru direcția de deplasare.

Dacă este acționată frâna de parcare sau este apăsată pedala de frână, pedala de acționare nu poate fi acționată.

Cu ajutorul pedalei de acționare se reglează continuu viteza de deplasare.

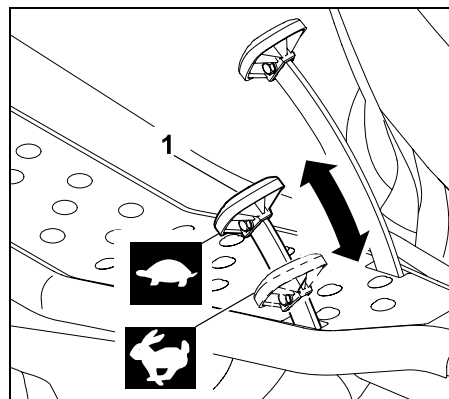

### Oprirea:

Se ia piciorul de pe pedala de acționare (sistem de acționare) (1).

### Reducerea vitezei de deplasare:

Se reduce apăsarea pe pedala de acționare (1).



### Mărirea vitezei de deplasare:

Se apasă și mai mult pedala de acționare (1).

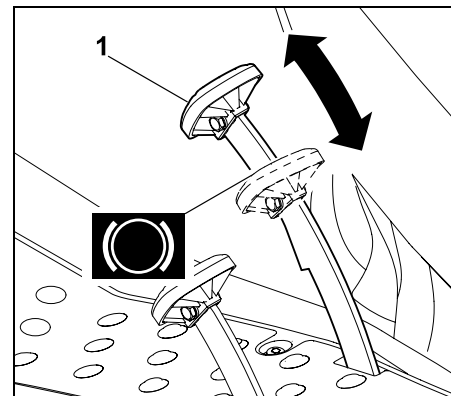

Se apasă pedala de frână (1).

Cu cât pedala de frână (1) este apăsată mai puternic, cu atât mai mult sunt frânate roțile din spate.



### Avertizare!

Nu puneți niciodată în funcțiune aparatul dacă frâna este defectă.

Dispuneți întotdeauna repararea sau reglarea unei frâne defecte la un distribuitor autorizat.

STIHL recomandă distribuitorii autorizați STIHL.

Nu încercați niciodată să întrețineți singur frâna.

## 8.13 Pedala de frână

Cu ajutorul pedalei de frână, aparatul poate fi frânat în timpul deplasării, respectiv blocat în poziție oprită.

## 8.14 Frâna de parcare

Când frâna de parcare este acționată, roțile din spate ale aparatului sunt blocate. Se poate astfel evita punerea accidentală în mișcare a tractorașului de tuns iarba (de exemplu pe pante etc.).



### Indicație

Înainte de acționarea frânei de parcare, se va verifica întotdeauna funcționarea frânelor.

### Acționarea frânei de parcare:

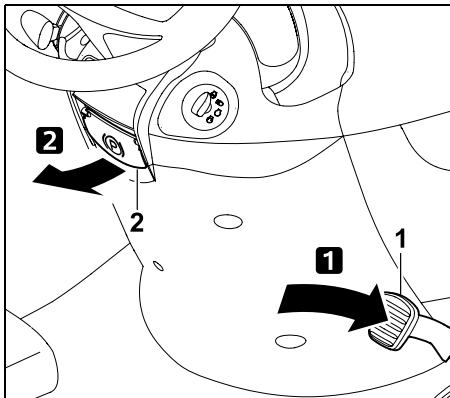

Se apasă cu piciorul la maximum pedala de frână (1) și se menține apăsată. Se trage în sus maneta (2) a frânei de parcare.

- Eliberați din nou pedala de frână. Frâna de parcare este activată dacă pedala de frână rămâne în poziție apăsată.  
La modelele RT 6112 C, RT 6112 ZL și RT 6127 ZL, când frâna de parcare este acționată, pe ecran apare simbolul „Frână de parcare acționată”. (⇒ 10.5)
- Eliberați maneta frânei de parcare. Aceasta basculează în jos. Roțile din spate sunt blocate.

### Eliberarea frânei de parcare:

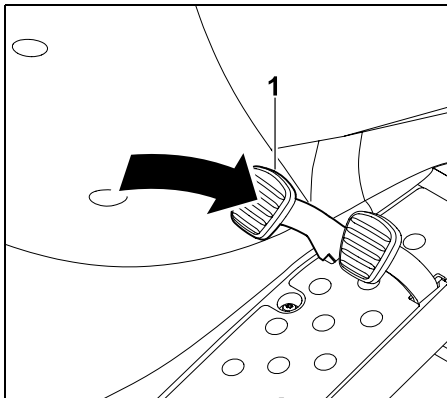

Se apasă scurt cu piciorul pe pedala de frână (1).

- Pedala de frână revine înapoi în poziția inițială (în stare neapăsată). Frâna de parcare este dezactivată și roțile din spate nu mai sunt blocate.

### 8.15 Maneta de reglare a înălțimii de tăiere

Cu ajutorul manetei de reglare a înălțimii de tăiere se pot selecta 8 trepte de tăiere.



### Ridicarea și coborârea mecanismului de cosire:



#### Pericol de accidentare!

Maneta de reglare a înălțimii de tăiere se va ține în permanență ferm pe durata operației de reglare. Înălțimea de tăiere se reglează numai cu tractorașul de tuns iarba oprit.



Deblocarea manetei de reglare a înălțimii de tăiere depinde de faptul dacă mecanismul de cosire este montat, respectiv demontat.

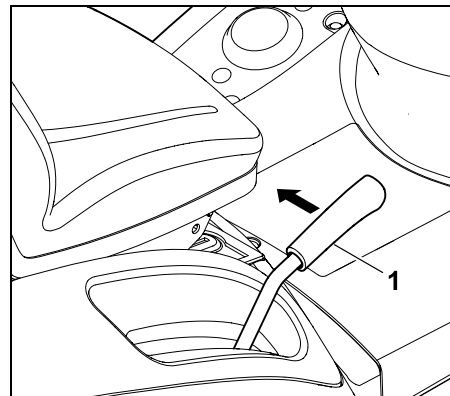

Deblocarea manetei de reglare a înălțimii de tăiere:

**Cu mecanismul de cosire montat**, se trage spre interior (spre scaunul operatorului) maneta de reglare a înălțimii de tăiere (1) și se menține în această poziție.

**Cu mecanismul de cosire demontat**, se apasă ușor în jos și apoi se trage spre interior (spre scaunul operatorului) maneta de reglare a înălțimii de tăiere (1) și se menține în această poziție.

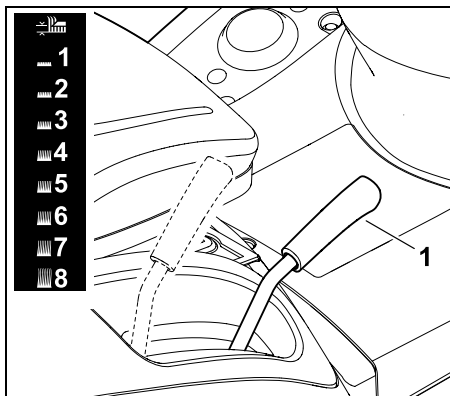

Se deplasează în sus sau în jos maneta de reglare a înălțimii de tăiere (1) în stare deblocată și se reglează înălțimea de tăiere dorită.

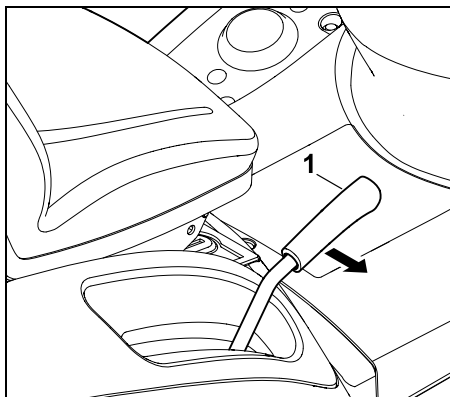

Blocarea manetei de reglare a înălțimii de tăiere:

Se deplasează spre exterior maneta de reglare a înălțimii de tăiere (1), până când aceasta se înclichetează în treapta dorită de indexare.

## 8.16 Manetă de golire a coșului de colectare iarbă

Cu ajutorul manetei de golire a coșului de colectare iarbă se poate goli coșul fără a fi necesar ca operatorul să-și părăsească scaunul.



- Se decuplează mecanismul de cosire. (⇒ 8.5), (⇒ 8.6)
- Se frânează aparatul până la oprirea completă.
- Se menține apăsată pedala de frână sau se acționează frâna de parcare.

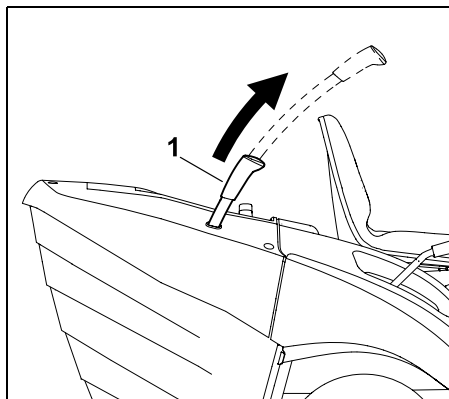

Se trage în sus maneta de golire a coșului de colectare iarbă (1).

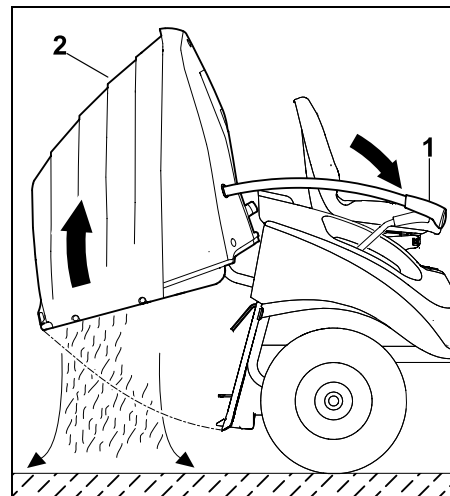

Se împinge în față maneta de golire a coșului de colectare iarbă (1). Coșul de colectare iarbă (2) basculează în sus iar materialul tăiat cade afară din acesta. La modelele RT 6112 C, RT 6112 ZL și RT 6127 ZL, când coșul este basculat în sus, pe afișaj apare simbolul „Coș de colectare iarbă deschis sau lipsă”. (⇒ 10.5)

- Ghidați încet spre înapoi maneta de golire a coșului de colectare a ierbii și blocați din nou coșul pe peretele din spate.
- Apăsați în jos maneta de golire a coșului de colectare a ierbii și aduceți-o în poziția inițială retrasă.

## 8.17 Maneta de deblocare a coșului de colectare iarbă



### Avertizare!

La acționarea manetei de deblocare a coșului de colectare iarbă aveți grijă să nu vă prindeți degetele.

Maneta de deblocare a coșului de colectare iarbă se află sub mânerul de prindere al acestui coș.

Înainte de prinderea, respectiv de scoaterea coșului de colectare iarbă, maneta de deblocare a coșului de colectare iarbă trebuie trasă și menținută în sus.

#### Deblocarea coșului de colectare iarbă:

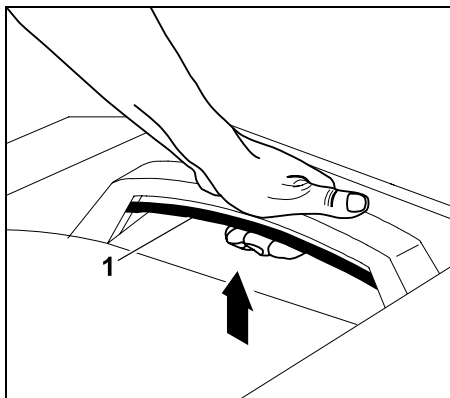

Maneta de deblocare a coșului de colectare iarbă (1) se trage complet în sus și se menține în această poziție.

- Coșul de colectare iarbă este deblocat și poate fi scos.

#### Blocarea coșului de colectare iarbă:

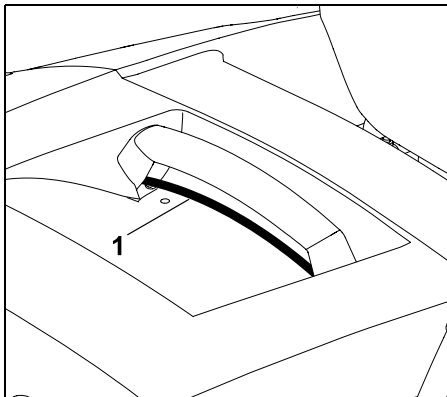

După prinderea coșului de colectare iarbă, se eliberează maneta de deblocare a coșului de colectare iarbă (1) trasă în sus. Se va avea grijă ca sistemul de blocare să se înclicheteze complet.

- După blocare, coșul de colectare iarbă este din nou fixat pe aparat.

#### 8.18 Maneta de mers liber cutie de viteze

Cutia de viteze poate fi decuplată cu maneta de mers liber a acesteia (de exemplu pentru împingerea aparatului), respectiv poate fi cuplată (pentru acționarea sistemului de deplasare).



#### Avertizare! Este posibilă rănirea prin strivire!

Maneta de mers liber cutie de viteze se trage în afară numai pe suprafețe plane deoarece, în caz contrar, aparatul se poate pune în mișcare fără nicio comandă.

Dacă aparatul este oprit cu cutia de viteze decuplată, trebuie acționată frâna de parcare.

#### Decuplarea cutiei de viteze:

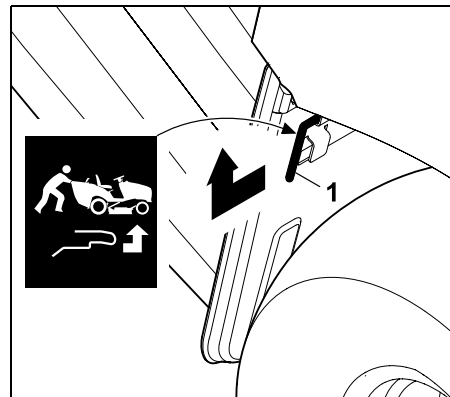

Se trage în afară la maximum maneta de mers liber (1) a cutiei de viteze și se ridică în sus.

## Cuplarea cutiei de viteze:

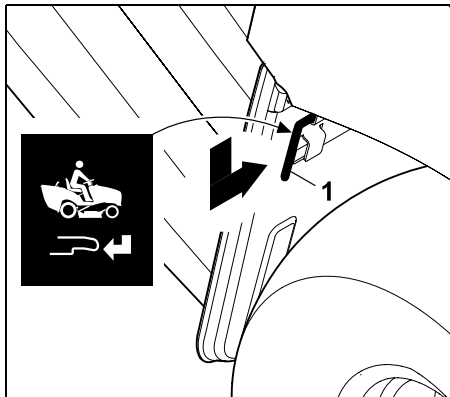

Se coboară maneta de mers liber (1) a cutiei de viteze și se apasă la maximum spre interior.

### 8.19 Senzorul pentru nivel de umplere (coș de colectare iarbă)

În cazul în care coșul de colectare iarbă este umplut, se activează un semnal sonor continuu. Prin aceasta se semnaleză necesitatea golirii coșului de colectare iarbă.

**i** Semnalul sonor continuu se dezactivează prin decuplarea mecanismului de cosire.

Prin modificarea lungimii senzorului pentru nivel de umplere (coș de colectare iarbă) este influențat momentul apariției semnalului pentru coș de colectare iarbă umplut.

Prin aceasta se poate adapta umplerea coșului de colectare iarbă la tipul materialului cosit.

De regulă, un senzor mai scurt produce o declanșare mai târzie a semnalului (coșul de colectare iarbă se umple mai mult, ideal în cazul materialului cosit foarte uscat).

Senzorul pentru nivelul de umplere poate fi plasat în 6 poziții de înclichetare.

În starea de livrare, senzorul pentru nivel de umplere (coș de colectare iarbă) este tras complet în afară.

### Reglarea senzorului pentru nivel de umplere:

- Se oprește motorul cu ardere internă. (⇒ 13.3)
- Se acționează frâna de parcare. (⇒ 8.14)
- Se scoate coșul de colectare iarbă. (⇒ 13.10)

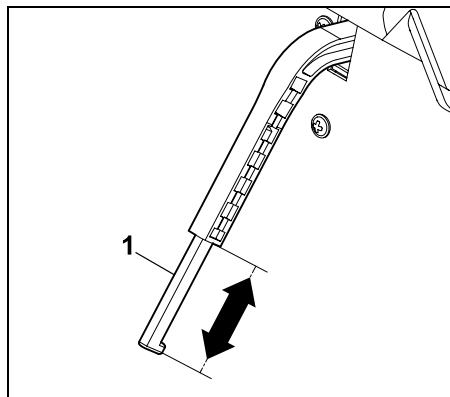

Tija (1) a senzorului pentru nivel de umplere (coș de colectare iarbă) se lungește sau se scurtează prin deplasare pe direcția săgeții.

- Se montează la loc coșul de colectare iarbă. (⇒ 13.10)

## 9. Sistemul electronic

Tractorașul pentru tuns iarba este dotat cu un sistem electronic care, înainte de fiecare operație de pornire și în timpul funcționării, verifică toate sistemele de siguranță și asigură astfel o funcționare sigură.

**i** Sistemul electronic al modelelor RT 6112 C, RT 6112 ZL, RT 6127 ZL comandă și ecranul. Din acest motiv, la aceste modele pe afișaj apar informații suplimentare.

### 9.1 Autodiagnoza la operația de pornire

Înainte de pornirea motorului cu ardere internă, sistemul electronic efectuează o autodiagnoză. În timpul acesteia se verifică funcționarea corectă a comutatoarelor, cablurilor etc.

#### Activarea autodiagnozei:

- Operatorul se așează pe scaunul său.
- Se eliberează frâna de parcare. (⇒ 8.14)
- Se rotește cheia de contact în poziția „Aprindere pornită” (⇒ 8.1) – fără a acționa alte taste, comutatoare sau pedale.

#### Autodiagnoză fără erori:

Se activează un scurt semnal acustic – sistemul electronic este activat și tractorașul de tuns iarba este pregătit de lucru.

RT 6112 C, RT 6112 ZL, RT 6127 ZL:  
Pe ecran sunt afișate toate simbolurile pentru 2 secunde. Orele de funcționare pot fi citite timp de 5 secunde.

- Se pornește motorul cu ardere internă. (⇒ 13.2)

### Autodiagnoză cu erori:

Sunt activate un semnal acustic lung, respectiv trei semnale acustice succesive.

Un **semnal acustic lung** indică un defect la sistemul electronic sau un acumulator conectat cu polii inversați.

- Se rotește cheia de contact pe poziția „Oprire motor cu ardere internă”. (⇒ 8.1)
- Se verifică polaritatea conexiunilor acumulatorului și, dacă este cazul, se face conectarea corectă. (⇒ 15.19)
- Se repetă autodiagnoza. Dacă semnalul lung rămâne activ și după conectarea corectă a acumulatorului, există o defecțiune la sistemul electronic. Adresați-vă distribuitorului dvs. autorizat; STIHL recomandă distribuitorul autorizat STIHL.

**Trei semnale acustice succesive** indică un defect la sistemul electric (scurtcircuit) sau la întrerupătorul de contact al scaunului. Motorul cu ardere internă nu poate fi pornit.

RT 6112 C, RT 6112 ZL, RT 6127 ZL:  
Pe ecran clipește simbolurile corespunzătoare și textul ERROR.

- Se rotește cheia de contact pe poziția „Oprire motor cu ardere internă”. (⇒ 8.1)
- Pentru diagnoza detaliată se va apela la un distribuitor autorizat. STIHL recomandă distribuitorii autorizați STIHL.

## 9.2 Defecțiuni la tractorașul de tuns iarba, în timpul funcționării

Sistemul electronic supraveghează starea sigură de funcționare. La un defect în sistemul electric (scurtcircuit, conector slăbit, cablu rupt) sunt activate trei semnale acustice succesive de avertizare.

Motorul cu ardere internă se oprește – la modelele RT 6112 C, RT 6112 ZL, RT 6127 ZL pe ecran clipește simbolul respectiv și textul „ERROR”.

### Mod de lucru:

- Se rotește cheia de contact pe poziția „Oprire motor cu ardere internă”. (⇒ 8.1)
- Se activează autodiagnoza. (⇒ 9.1)

**i** Dacă defecțiunea nu poate fi remediată, este necesară o diagnosticare detaliată. Adresați-vă distribuitorului dvs. autorizat; STIHL recomandă distribuitorul autorizat STIHL.

## 9.3 Defecțiuni la sistemul electronic

În cazuri rare poate apărea în timpul funcționării o defecțiune la sistemul electronic. Se activează un semnal acustic lung de avertizare și motorul cu ardere internă se oprește.

### Mod de lucru:

- Se rotește cheia de contact pe poziția „Oprire motor cu ardere internă”. (⇒ 8.1)
- Se activează autodiagnoza. (⇒ 9.1)
- Se repornește motorul cu ardere internă. (⇒ 13.2)

**i** Dacă defecțiunea nu poate fi remediată, este necesară o diagnosticare detaliată. Adresați-vă distribuitorului dvs. autorizat; STIHL recomandă distribuitorul autorizat STIHL.

## 10. Afișaj RM 6112 C, RM 6112 ZL, RM 6127 ZL

Pe ecran sunt afișate defecțiuni, informații privind funcționarea și funcțiile active.

**i** Ecranul este protejat împotriva deteriorărilor (de exemplu din cauza apei). El se poate aburi în cazul variațiilor de temperatură și în cazul unei umidități crescute a aerului. La câteva minute după punerea în funcțiune a tractorașului de tuns iarba, umiditatea pătrunsă în interior dispăre ca urmare a căldurii degajate de motorul cu ardere internă.

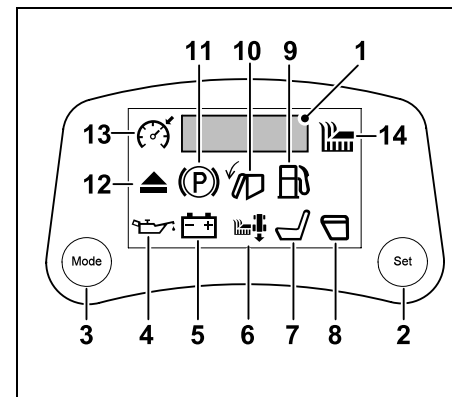

- 1 Afișaj cu 5 cifre prin segmente (⇒ 10.1)
- 2 Tasta Set (⇒ 10.2)
- 3 Tasta Mode (⇒ 10.3)

## Defecțiuni (⇒ 10.4)

- 4 Simbolul Presiune ulei motor prea mică (RT 6127 ZL)
- 5 Defecțiune acumulator

## Informații privind funcționarea (⇒ 10.5)

- 6 Tundere la deplasarea înapoi
- 7 Scaun operator neocupat
- 8 Coș de colectare iarbă deschis sau lipsă
- 9 Rezervă de carburant
- 10 Coș de colectare iarbă plin
- 11 Frână de parcare cuplată
- 12 Canal de evacuare demontat

## Funcții active (⇒ 10.6)

- 13 Tempomat activ
- 14 Mecanism de cosire activ

---

## 10.1 Afișajul cu 5 cifre prin segmente

Afișajul cu 5 cifre prin segmente informează asupra orelor de funcționare și asupra tensiunii acumulatorului. El semnalează suplimentar defecțiunile cu indicatorul ERROR.

În timpul funcționării poate fi apelată afișarea orelor de funcționare sau a tensiunii acumulatorului prin apăsarea tastei Mode. (⇒ 10.3)

### Ore de funcționare:

Afișarea orelor de funcționare a motorului cu ardere internă în ore întregi (de exemplu 281 h).

Contorul de ore de funcționare nu poate fi resetat.

Pe baza indicațiilor contorului de ore de funcționare se stabilește momentul corect pentru lucrările de întreținere sau service, indicate în planul de întreținere. (⇒ 15.1)

## Tensiune acumulator:

Afișarea tensiunii actuale a acumulatorului în Volți (de exemplu 12,0 V).

---

### 10.2 Tasta Set

Prin apăsarea tastei Set în timpul afișării orelor de funcționare, respectiv a tensiunii acumulatorului, se comută pe afișaj de durată.



Rotirea cheii de contact pe poziția „Motor cu ardere internă oprit” resetează afișarea la configurația inițială (afișarea orelor de funcționare respectiv a tensiunii acumulatorului pentru 5 secunde).

---

### 10.3 Tasta Mode

Prin apăsarea tastei Mode se trece succesiv prin diverse indicatoare:



- 1 Ore de funcționare [h]
- 2 Tensiune acumulator [V]
- 3 Nu se afișează nimic

Orele de funcționare și tensiunea acumulatorului sunt afișate timp de 5 secunde. Pentru o afișare de durată se apasă tasta Set. (⇒ 10.2)

---

### 10.4 Afișarea defecțiunilor

Simbolul **Presiune ulei motor prea mică**:



Presiunea uleiului necesară pentru o funcționare corectă a motorului cu ardere internă este prea mică. Motorul cu ardere internă se oprește în interval de 3 secunde.



## Se va evita deteriorarea aparatului!

Avertizarea de presiune ulei nu este un indicator pentru nivelul uleiului. De aceea, nivelul de ulei trebuie controlat la intervale regulate.

- Nu se mai efectuează alte încercări de pornire.
- Control vizual al pierderilor de ulei la motorul cu ardere internă.
- Se verifică nivelul uleiului de motor și, dacă este necesar, se completează.

## Simbolul Defecțiune acumulator:



Tensiunea acumulatorului este prea mică. Acumulatorul este defect sau nu se încarcă. Pe ecran se afișează suplimentar tensiunea actuală a acumulatorului, în volți (de exemplu 10,5 V).

Motorul cu ardere internă se oprește, respectiv nu poate fi pornit.

- Nu se mai efectuează alte încercări de pornire.
- Se verifică tensiunea acumulatorului pe ecran.
- Se verifică siguranțele și, dacă este cazul, se înlocuiesc. (⇒ 15.20)
- Control vizual privind lichide care se scurg din acumulator.
- Se verifică dacă bornele acumulatorului sunt bine strânse și dacă nu prezintă urme de coroziune.
- Se încarcă acumulatorul. (⇒ 15.21)
- Se înlocuiește acumulatorul defect. (⇒ 15.19)

## 10.5 Afișarea informațiilor privind funcționarea

 Dacă simbolurile nu sunt afișate așa cum se așteaptă, respectiv nu se sting așa cum se arată în descriere, cauza posibilă este un defect la un întrerupător, la conectoare sau la cabluri. Adresați-vă distribuitorului autorizat. STIHL recomandă distribuitorii autorizați STIHL.

### Simbolul **Tundere la deplasare înapoi:**



Simbolul este afișat permanent când tunderea la deplasarea înapoi este deblocată.

Simbolul clipește când se acționează întrerupătorul de siguranță pentru tunderea la deplasarea înapoi, respectiv când este necesară o deblocare pentru tunderea la deplasarea înapoi. (⇒ 8.8)

### Simbolul **dispare:**

- când se termină tunderea la deplasarea înapoi.

### Afișarea simbolului **trece de la afișare clipitoare la afișare permanentă:**

- când tunderea la deplasarea înapoi este deblocată.
- când mecanismul de cosire este decuplat manual în interiorul intervalului de timp specificat.
- când mecanismul de cosire se decuplează automat în cazul în care lipsește o deblocare pentru tundere la deplasarea înapoi.

### Simbolul **Scaun operator neocupat:**



Scaunul operatorului este neocupat. Întrerupătorul de contact al scaunului face parte din dispozitivele de siguranță (⇒ 12.) ale tractorașului de tuns iarba. Dacă pe ecran apare simbolul „Scaun operator neocupat”, motorul cu ardere internă nu poate fi pornit fără frână de parcare acționată și mecanismul de cosire nu poate fi cuplat.

### Simbolul **dispare:**

- când operatorul este așezat pe scaun.

### Simbolul **Coș de colectare iarbă deschis sau lipsă:**



Coșul de colectare iarbă este deschis, respectiv acesta sau deflectorul (accesoriu) nu sunt montate sau nu s-au înclichetat corect. La golirea coșului de colectare iarbă, simbolul este de asemenea afișat. (⇒ 13.9)

Dacă, atunci când mecanismul de cosire este cuplat, coșul de colectare iarbă este basculat în sus (de ex. pentru golire), din motive de siguranță, motorul cu ardere internă se oprește.

### Simbolul **dispare**

- când se închide coșul de colectare iarbă. (⇒ 13.9)
- când coșul de colectare iarbă sau deflectorul (accesoriu) sunt montate corect. (⇒ 13.10)

### Simbolul **Rezervă carburant:**



Carburantul a fost consumat până la rezervă; în rezervor se mai află încă cca. 2 litri de carburant. (⇒ 13.1)

### Simbolul **dispare**

- când se completează cantitatea de carburant.

### Simbolul **Coș de colectare iarbă plin:**



Coșul de colectare iarbă este plin; se activează un semnal sonor continuu. (⇒ 8.19)

După decuplarea mecanismului de cosire, semnalul sonor continuu este dezactivat. (⇒ 8.5)

### Simbolul **dispare:**

- când se golește coșul de colectare iarbă.

### Simbolul **Frână de parcare cuplată:**



Frâna de parcare este cuplată. (⇒ 8.14)

### Simbolul **dispare**

- când frâna de parcare este eliberată.

### Simbolul **Canal de evacuare demontat:**



Canalul de evacuare a fost demontat. (⇒ 15.5)

Motorul cu ardere internă nu poate fi pornit din motive de siguranță.

### Simbolul **dispare:**

- când canalul de evacuare este montat corect. (⇒ 15.6)



## 10.6 Afișarea funcțiilor active



Dacă simbolurile nu sunt afișate așa cum se așteaptă, respectiv nu se sting așa cum se arată în descriere, cauza posibilă este un defect la un întrerupător, la conectoare sau la cabluri. Adresați-vă distribuitorului autorizat. STIHL recomandă distribuitorii autorizați STIHL.

Simbolul **Tempomat activ**:

Tempomatul este activat. (⇒ 8.7)



**Simbolul dispare** când tempomatul este oprit.

Simbolul **Mecanism de cosire activ**:



Mecanismul de cosire este cuplat. (⇒ 8.6)

**Simbolul dispare** când mecanismul de cosire este decuplat.

## 11. Indicații pentru lucru



**Avertizare!**

**Pericol de accidentare!**

Înainte de fiecare punere în funcțiune, se vor avea în vedere toate informațiile privind funcționarea sigură a aparatului. Lucrările pe pante necesită o atenție și o precauție deosebite.



**Indicație**

Înainte de lucrul se verifică poziția corectă de montaj a mecanismului de cosire.

La prima utilizare a aparatului Dvs., alegeți o zonă plană și dreaptă și, pentru exersare, cosiți benzi ușor suprapuse. Iarba trebuie întotdeauna tunsă în stare uscată.

**Un gazon frumos și cu iarbă densă se obține**

- prin tunderea cu o turație mare (maneta de accelerație în poziția MAX) și cu viteză mică de deplasare.
- prin tundere frecventă și menținerea gazonului scurt.
- când, într-o climă caldă și uscată, nu se tunde prea scurt gazonul deoarece, în caz contrar, acesta va fi ars de soare și va deveni neaspectuos.
- cu cuțite ascuțite. Din acest motiv, cuțitul trebuie ascuțit, respectiv înlocuit în mod regulat.
- prin alternarea direcției de tăiere.

**Tunderea ierbii înalte**

În cazul unei ierbi foarte înalte este, mai bine să se facă tunderea în două treceri:

- o primă trecere cu înălțimea maximă de tăiere, cu turația maximă a motorului și cu viteză mică de deplasare;
- la a doua trecere se va alege înălțimea de tăiere dorită și se va lucra cu turația maximă a motorului. Viteza de deplasare se va adapta la configurația gazonului.



**Avertizare – pericol de incendiu!**

Se va evita supraîncărcarea sistemului de acționare a mecanismului de cosire; o suprasarcină poate duce la alunecarea permanentă a curelei trapezoidale și, în consecință, la pericol de incendiu din cauza supraîncălzirii.

Zgomotele neobișnuite în funcționare, cum ar fi un „scârțâit” (Zgomot de frecare) al curelei trapezoidale, indică o suprasolicitare. De aceea, nu se va tunde niciodată în iarbă înaltă cu canalul de evacuare înfundat sau cu coșul de colectare iarbă plin; dacă este cazul, se va utiliza un set de răspândire (accessoriu).

Mecanismul de cosire trebuie menținut fără material inflamabil (iarbă, frunze etc.), în special în zona curelei trapezoidale, și trebuie curățat cu regularitate pentru a evita pericolul de incendiu.

**Evitarea înfundării canalului de evacuare**

Dacă se înfundă cu iarbă canalul de evacuare, se va reduce viteza de deplasare. Aceasta poate fi prea ridicată pentru starea gazonului. De asemenea, se trage complet în afară tija senzorului de umplere. (⇒ 8.19)

Dacă problema persistă, cauza probabilă sunt lamele elicoidale deteriorate sau uzate de pe cuțite. Se înlocuiesc cuțitele. (⇒ 15.13)

Se curăță mecanismul de cosire, canalul de evacuare și cuțitele după fiecare utilizare, pentru a nu se depune resturi de iarbă. (⇒ 15.2)

## Aplicarea îngrășămintelor

Tunderea extrage în permanență substanțe hrănitoare din sol, care pot fi înlocuite cu ajutorul îngrășămintelor de termen lung și de bună calitate pentru gazon. De regulă, sunt necesare trei etape de îngrășare a solului pe sezon de tundere. La operația de îngrășare, gazonul trebuie să fie uscat pentru ca îngrășământul să nu se lipească de firele de iarbă și să le ardă. Cel mai bine este să se ude gazonul, pentru a curăța firele de iarbă de resturile de îngrășământ. (Se vor respecta instrucțiunile de prelucrare ale producătorului.)

O dată cu tunderea gazonului este posibilă o îngrășare naturală a solului. Acest efect se obține prin utilizarea setului de răspândire. Setul de răspândire este disponibil ca accesoriu suplimentar și nu este inclus în furnitură. (Distribuitorul dumneavoastră STIHL vă pune la dispoziție mai multe informații.)

### Lucrul cu protejarea solului

Cei mai importanți factori pentru lucrările cu protejarea solului sunt tehnica de lucru și umiditatea solului.

Pentru a obține un rezultat curat al tunderii, viteza de deplasare trebuie adaptată la starea ierbii de tuns (înălțime și densitate) și la umiditatea gazonului.

Curbele luate prea strâns măresc presiunea asupra brazdei de iarbă și conduc, în special în cazul ierbii ude, la rezultate proaste de tundere, deoarece roțile se afundă în iarba moale a gazonului.

## 12. Dispozitive de siguranță

Aparatul este echipat cu mai multe sisteme de siguranță pentru funcționarea sigură și pentru protecția împotriva utilizării necorespunzătoare.



### Pericol de accidentare!

Dacă este identificat un defect la dispozitivele de siguranță, aparatul nu trebuie pus în funcțiune. Adresați-vă unui distribuitor autorizat; STIHL recomandă distribuitorii autorizați STIHL.

### Pentru pornirea motorului cu ardere internă, este necesar întotdeauna ca:

- să fie montat corect canalul de evacuare,
- pedala de frână să fie apăsată sau frâna de parcare să fie acționată.

### Motorul cu ardere internă se oprește atunci când operatorul:

- părăsește scaunul operatorului în cazul în care mecanismul de cosire este cuplat,
- basculează sau ridică în sus coșul de colectare iarbă sau scoate deflectorul (accesoriu special) în cazul în care mecanismul de cosire este cuplat,
- demontează canalul de evacuare în cazul în care mecanismul de cosire este decuplat,
- părăsește scaunul operatorului iar frâna de parcare nu este acționată.

### Frână integrată pentru cuțit:

RT 5097, RT 5097 C, RT 5097 Z,  
RT 5112 Z, RT 6112 C, RT 6112 ZL:  
După decuplare, cuțitele se opresc complet după cel mult **5 secunde**.

RT 6127 ZL:

După decuplare cuțitele se opresc complet după cel mult **7 secunde**.



După cuplarea mecanismului de cosire, cuțitele se rotesc și se aude un zgomot specific produs de aerul în mișcare.

Durata rotirii din inerție corespunde duratei acestui zgomot specific după decuplare și ea poate fi măsurată cu un cronometru.

## 13. Punerea în funcțiune a aparatului



### Pericol de accidentare!

Înainte de punerea în funcțiune, se va citi cu atenție și se va avea în vedere întregul capitol „Pentru siguranța dumneavoastră”. (⇒ 4.)

Din motive de siguranță, aparatul nu poate fi folosit pe pante cu înclinația mai mare de 10° (17,6 %). Înclinația pantei de 17,6 % corespunde unui urcuș pe verticală de 17,6 cm la 100 cm lungime pe orizontală.

- Înainte de punerea în funcțiune, familiarizați-vă cu elementele de comandă ale aparatului. (⇒ 8.)
- Înainte de punerea în funcțiune, aveți în vedere planul de întreținere și executați toate lucrările de întreținere scadente. (⇒ 15.1)
- Înainte de fiecare punere în funcțiune se controlează dispozitivele de siguranță. (⇒ 12.)  
Tractorașul de tuns iarba nu poate fi pus în funcțiune dacă dispozitivele de siguranță lipsesc sau sunt deteriorate, șuntate sau modificate.

### 13.1 Alimentarea cu carburant

#### Volum maxim al rezervorului:

9 litri



#### Recomandare:

Carburant proaspăt de marcă; indicații pentru calitatea carburantului (cifra octanică) se găsesc în instrucțiunile de utilizare ale motorului cu ardere internă).

– Benzină fără plumb.

#### Operația de umplere:

- Înainte de alimentare, motorul cu ardere internă trebuie oprit și lăsat să se răcească (la temperatura mâinii). (⇒ 13.3)
- Se acționează frâna de parcare. (⇒ 8.14)

**i** Pentru a evita scurgerea în afară a carburantului, se va utiliza la umplere o pâlnie adecvată (neinclusă în echipamentul livrat).

Umplerea cu carburant se face încet și cu atenție. Pentru a evita deversarea, operația de umplere se va efectua în mai multe secvențe.

Între secvențele de umplere, se scoate pâlnia și se controlează vizual nivelul de umplere a rezervorului.

Cu cât se adaugă mai mult carburant, cu atât mai mici vor fi cantitățile de umplere în secvențele de umplere următoare. Pentru a lăsa loc de dilatare pentru carburant, rezervorul nu se umple niciodată peste muchia inferioară a ștuțului de umplere.

#### Bușonul rezervorului:

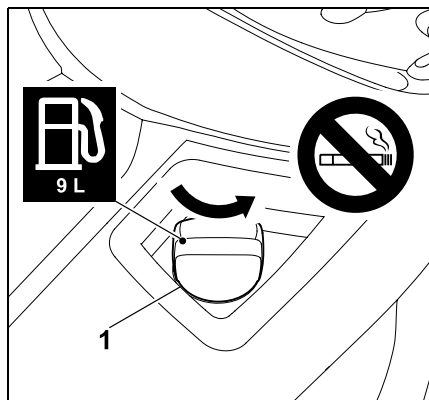

Se deșurubează bușonul (1) al rezervorului (în direcția săgeții) și se scoate.

- Se toarnă carburantul cu ajutorul unei pâlnii corespunzătoare (nu este inclusă în echipamentul livrat) (a se vedea operația de umplere).

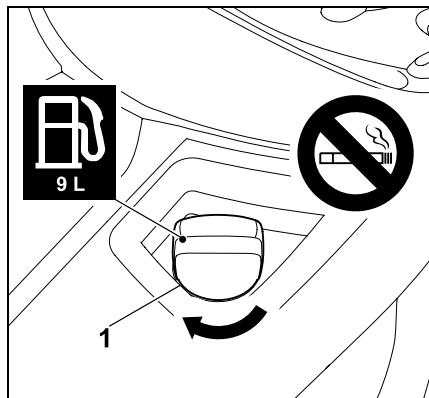

Se așează bușonul (1) al rezervorului și se înșurubează (în direcția săgeții). Apoi se strânge ferm cu mâna bușonul (1) al rezervorului.

- Carburantul vărsat în afară se șterge până la uscare și se lasă un timp să se evapore, înainte de a se porni motorul cu ardere internă.

### 13.2 Pornirea motorului cu ardere internă



#### Se va evita deteriorarea aparatului!

Dacă motorul cu ardere internă nu pornește imediat, se fac pauze între încercările de pornire. Nu se lasă niciodată mai mult de 10 secunde cheia de contact pe poziția „Pornire motor cu ardere internă”.



Motorul cu ardere internă poate fi pornit numai în cazul în care canalul de evacuare este montat corect. (⇒ 15.6)

#### Înainte de pornirea:

- Se verifică nivelul uleiului de motor. (⇒ 15.8)
- Se eliberează mecanismul de cosire și spațiul motorului de resturile de iarbă.
- Se controlează carburantul și, dacă este cazul, se completează. (⇒ 13.1)
- Înainte de fiecare punere în funcțiune, se verifică funcționarea frânei. (⇒ 13.5)
- Se efectuează la aparat toate reglajele condiționate de persoană (reglajul scaunului operatorului) – fără ca motorul cu ardere internă să fie în funcțiune!
- Nu se va porni aparatul dacă în apropiere sunt persoane, în special copii, sau animale.

### Ordinea operațiilor de pornire:

- Se deschide robinetul pentru carburant. (⇒ 15.7)
- Operatorul se așează pe scaunul său.
- Înainte de procesul de pornire, se apasă la maximum pedala de frână și se menține apăsată sau se acționează frâna de parcare. (⇒ 8.13), (⇒ 8.14)
- Se introduce cheia de contact în butucul de contact și se rotește pe poziția „Aprindere pornită”. (⇒ 8.1)
- **Motor cu ardere internă rece:**  
RT 5097, RT 5097 C, RT 6112 C:  
Se aduce maneta de accelerație pe poziția de șoc. (⇒ 8.2)  
RT 5097 Z, RT 5112 Z, RT 6112 ZL, RT 6127 ZL:  
Se trece maneta de accelerație pe poziția MAX și se trage butonul Choke. (⇒ 8.3), (⇒ 8.4)  
**Motor cu ardere internă cald:**  
Se plasează maneta de accelerație pe poziția MAX. (⇒ 8.2), (⇒ 8.3)
- Se rotește cheia de contact pe poziția „Pornire motor cu ardere internă”. Motorul cu ardere internă pornește. Imediat după ce motorul cu ardere internă pornește, se eliberează cheia de contact. Aceasta revine automat în poziția „Motor cu ardere internă în funcțiune”.
- RT 5097, RT 5097 C, RT 6112 C:  
Când motorul cu ardere internă funcționează, se readuce maneta de accelerație pe poziția MAX.  
Atenție la treapta de indexare! (⇒ 8.2)  
RT 5097 Z, RT 5112 Z, RT 6112 ZL, RT 6127 ZL:  
Se apasă butonul de șoc. (⇒ 8.4)

- Dacă motorul cu ardere internă funcționează, se poate lua piciorul de pe pedala de frână, respectiv se poate elibera frâna de parcare.

---

### 13.3 Oprirea motorului cu ardere internă

- Se frânează aparatul până la oprirea completă.
- Se decuplează mecanismul de cosire. (⇒ 8.5), (⇒ 8.6)
- Se plasează maneta de accelerație pe poziția MIN. (⇒ 8.2), (⇒ 8.3)
- Se rotește cheia de contact pe poziția „Oprire motor cu ardere internă”. Motorul cu ardere internă se oprește.
- Se acționează frâna de parcare. (⇒ 8.14)
- Dacă este cazul, se închide robinetul de carburant. (⇒ 15.7)
- Se scoate cheia de contact și se păstrează la loc sigur.

---

### 13.4 Deplasarea



#### **Avertizare!**

Pe teren se va folosi întotdeauna o viteză de deplasare mai mică. Înainte de schimbarea direcției de deplasare, mai ales pe pante, se reduce corespunzător viteza de deplasare.



### **Se va evita deteriorarea aparatului!**

Deplasarea se face permanent cu turație maximă, pentru a asigura o răcire optimă a cutiei de viteze. Din acest motiv, viteza de deplasare se reglează numai cu pedala de acționare și nu cu maneta de accelerație.

### **Înainte de deplasării:**

- Se cuplează maneta de mers liber cutie de viteze. (⇒ 8.18)
- RT 5112 Z, RT 6112 C, RT 6112 ZL, RT 6127 ZL:  
Dacă mecanismul de cosire este demontat, se împinge în față și se fixează maneta dispozitivului de întindere a curelei trapezoidale. (⇒ 14.1)
- Se pornește motorul cu ardere internă. (⇒ 13.2)

### **Deplasarea înainte:**

- Se selectează direcția de deplasare înainte. (⇒ 8.9)
- Se eliberează frâna de parcare, dacă este acționată. (⇒ 8.14)
- Se apasă pedala de acționare – aparatul se pune în mișcare pe direcția înainte. (⇒ 8.12)

### **Deplasarea înapoi:**

- Se selectează direcția de deplasare înapoi. (⇒ 8.9)
- Se eliberează frâna de parcare, dacă este acționată. (⇒ 8.14)
- Se apasă pedala de acționare – aparatul se pune în mișcare pe direcția înapoi. (⇒ 8.12)

## Deplasarea înainte cu tempomatul (RT 6112 ZL, RT 6127 ZL):

- Dacă mecanismul de cosire este demontat, se împinge în față și se fixează maneta dispozitivului de întindere a curelei trapezoidale. (⇒ 14.1)
- Se pornește motorul cu ardere internă. (⇒ 13.2)
- Se plasează maneta de accelerație pe poziția MAX. (⇒ 8.3)
- Se plasează maneta de selecție a direcției de deplasare în poziția din față (direcție de deplasare înainte). (⇒ 8.9)
- Se eliberează frâna de parcare, dacă este acționată. (⇒ 8.14)
- Prin apăsarea pe pedala de acționare, se stabilește viteza de deplasare, iar aparatul se pune în mișcare pe direcția înainte.
- **Activarea tempomatului:**  
Se menține viteza dorită de deplasare și se apasă timp de 1 secundă tasta Tempomat. (⇒ 8.7)  
Tempomatul este activat dacă pe ecran este afișat simbolul „Tempomat activ” și pedala de acționare este fixată.  
Dacă tempomatul este activat, viteza de deplasare reglată poate fi mărită prin apăsare pe pedala de acționare.
- Se poate lua piciorul de pe pedala de acționare.
- **Dezactivarea tempomatului:**  
Se acționează pedala de frână resp. se apasă tasta Tempomat. (⇒ 8.7)  
Tempomatul este dezactivat când simbolul „Tempomat activ” dispăre de pe ecran.

## 13.5 Frânarea

- Se reduce viteza de deplasare prin eliberarea pedalei de acționare – se evită frânarea bruscă la viteză maximă de deplasare. (⇒ 8.12)
- Se apasă pedala de frână treptat, până când aparatul se oprește. (⇒ 8.13)

## 13.6 Reglarea înălțimii de tăiere



### Pericol de accidentare!

Înălțimea de tăiere se reglează numai cu tractorașul de tuns iarba oprit.

- Se frânează aparatul până la oprirea completă.
- Se deblochează maneta de reglare a înălțimii de tăiere și se reglează înălțimea de tăiere dorită. (⇒ 8.15)

**Treapta 1** înălțimea de tăiere cea mai mică

**Treapta 8** înălțimea de tăiere cea mai mare



### RT 5112 Z, RT 6112 C, RT 6112 ZL, RT 6127 ZL:

STIHL recomandă montarea ambelor roți palpatoare în poziție mai joasă. Roțile palpatoare în poziție mai coborâtă măresc distanța mecanismului de cosire față de sol și permit astfel o circulație optimă a aerului. Rezultatul îl constituie un aspect frumos al suprafeței cosite precum și o mai bună productivitate la colectare.

## 13.7 Cosirea



Dacă mecanismul de cosire este cuplat în timpul deplasării, se reduce pentru scurt timp turația motorului cu ardere internă datorită încărcării suplimentare (pornirea cuțitelor).

### Înainte operației de cosire:

- Se va citi și se va avea în vedere capitoul „Indicații pentru lucru”. (⇒ 11.)
- În timpul operației de tundere, se reglează întotdeauna turația maximă a motorului. Cuțitul este optimizat pentru această turație – rezultatul este cel mai bun aspect al suprafeței tunse, precum și cea mai mare capacitate de absorbție pentru colectarea materialului tăiat.

### Mecanismul de cosire se cuplează în următoarea succesiune de operații:

- Se pornește motorul cu ardere internă. (⇒ 13.2)
- Se plasează maneta de accelerație pe poziția MAX. (⇒ 8.2), (⇒ 8.3)
- Se deplasează tractorașul de tuns iarba pe suprafața de gazon ce urmează a fi tunsă.  
Nu se cuplează mecanismul de cosire în iarbă înaltă sau la cea mai joasă treaptă de tundere. Mecanismul de cosire se cuplează numai când aparatul se găsește deja pe suprafața de iarbă care trebuie tunsă.

- **Tunderea la deplasarea înainte:**

Se selectează direcția de deplasare înainte (⇒ 8.9), apoi se cuplează mecanismul de cosire apăsând întrerupătorul sau tasta acestui mecanism. (⇒ 8.5), (⇒ 8.6)

- **Tunderea la deplasarea înapoi:**

Se selectează direcția de deplasare înapoi (⇒ 8.9) și se acționează o dată scurt întrerupătorul de siguranță tundere la deplasare înapoi (⇒ 8.8), apoi se cuplează mecanismul de cosire apăsând întrerupătorul sau tasta acestui mecanism în interval de 6 secunde. (⇒ 8.5), (⇒ 8.6)

#### În timpul operației de tundere:

- Se plasează maneta de accelerație pe poziția MAX. (⇒ 8.2), (⇒ 8.3)
- Viteza de deplasare se va adapta permanent la înălțimea ierbii, respectiv la treapta de tundere.  
În cazul ierbii înalte, respectiv al unei trepte de tundere mai joase, se va selecta o viteză redusă de deplasare.



Un semnal sonor continuu indică un coș de colectare iarbă umplut. (⇒ 13.9)

#### Schimbarea direcției de deplasare când mecanismul de cosire este cuplat:

- Pentru **tunderea la deplasarea înapoi** se acționează odată scurt întrerupătorul de siguranță tundere la deplasare înapoi în intervalul de timp prevăzut (5 secunde înainte de comutare, respectiv 1 secundă după comutare). (⇒ 8.8)
- Se oprește aparatul pe suprafața de gazon și se selectează direcția de deplasare dorită cu maneta de selectare a direcției de deplasare. (⇒ 8.9)

- Se continuă operația de tundere.

#### Mecanismul de cosire se decuplează în următoarea succesiune de operații:

- Se parcurge o suprafață deja tunsă sau se selectează cea mai înaltă treaptă de tăiere. (⇒ 8.15)
- Prin apăsarea întrerupătorului, respectiv tastei mecanismului de cosire, se decuplează acest mecanism. (⇒ 8.5), (⇒ 8.6)



#### Pericol de accidentare!

Aveți grijă că, după decuplarea mecanismului de cosire, cuțitul continuă să se rotească inerțial până la 7 secunde, până la oprirea completă. (⇒ 12.)

#### 13.8 Programarea decuplării automate a mecanismului de cosire

Cuplajul electromagnetic pentru cuțit poate fi programat astfel încât mecanismul de cosire să fie decuplat automat atunci când coșul de colectare a ierbii este plin. Aceasta mărește confortul în timpul utilizării deoarece se poate evita înfundarea canalului de evacuare.



- Se oprește motorul cu ardere internă. (⇒ 13.3)
- Se rotește cheia de contact pe poziția „Aprindere pornită”. (⇒ 8.1)
- Se așteaptă finalizarea autodiagnozei sistemului electronic – nu se apasă nicio tastă.

#### Activarea decuplării automate:

- Se apasă simultan, timp de 5 secunde, întrerupătorul de siguranță pentru tundere la deplasare înapoi și pedala de acționare.  
Un semnal acustic scurt indică faptul că sistemul automat este pornit.
- Setarea actuală este memorată permanent.

#### Dezactivarea decuplării automate:

- Se plasează maneta de selecție pentru direcția de deplasare spre înainte.
- Se apasă simultan, timp de 5 secunde, întrerupătorul de siguranță pentru tundere la deplasare înapoi și pedala de acționare.  
3 semnale acustice scurte succesive indică faptul că sistemul automat este oprit.
- Setarea actuală este memorată permanent.

#### Programarea decuplării automate cu tasta Mode (numai la RT 6112 C, RT 6112 ZL, RT 6127 ZL):

- Se plasează maneta de selecție pentru direcția de deplasare spre înainte.
- Se menține apăsată tasta mecanismului de cosire și se acționează simultan tasta Mode – decuplarea automată se activează, respectiv se dezactivează cu tasta Mode (pe ecran se afișează ON, respectiv OFF).
- Setarea actuală este memorată permanent.

### Verificarea programării (numai la RT 6112 C, RT 6112 ZL, RT 6127 ZL):

- Se apasă tasta mecanismului de cosire și se menține apăsată. Pe ecran apare simbolul pentru mecanism de cosire activ și textul ON, respectiv OFF.  
**ON** – Atunci când coșul de colectare a ierbii este plin, mecanismul de cosire se decuplează automat.  
**OFF** – Atunci când coșul de colectare a ierbii este plin, mecanismul de cosire nu se decuplează automat.

### 13.9 Golirea coșului de colectare a ierbii



#### Pericol de accidentare!

Goliți coșul de colectare a ierbii numai pe suprafețe plane deoarece, la bascularea în sus a coșului de colectare a ierbii, centrul de greutate se modifică și, din această cauză, pericolul de răsturnare devine mai mare.



Un sunet continuu în timpul procesului de tundere semnalează faptul că s-a umplut coșul de colectare a ierbii și că acesta trebuie golit.  
După decuplarea mecanismului de cosire, semnalul sonor încetează. La modelele RT 6112 C, RT 6112 ZL și RT 6127 ZL, când coșul de colectare iarbă este plin, pe ecran apare simbolul „Coș de colectare iarbă plin”. (⇒ 10.5)

### În cazul în care coșul de colectare iarbă nu este umplut complet, se vor avea în vedere următoarele puncte:

- Se reglează corect senzorul pentru nivel de umplere (coș de colectare iarbă). (⇒ 8.19)

- La golirea coșului de colectare iarbă, se verifică dacă nu s-a înfundat canalul de evacuare și, dacă este necesar, se curăță acest canal.
- Se verifică dacă suprafețele cuțitelor nu prezintă eventuale deteriorări sau urme de uzură și, dacă este necesar, se înlocuiesc. (⇒ 15.13)

### Golirea coșului de colectare iarbă:

- Se decuplează mecanismul de cosire. (⇒ 8.5), (⇒ 8.6)  
Semnalul sonor se oprește.
- Se alege cea mai înaltă treaptă de tăiere. (⇒ 8.15)
- Se deplasează aparatul până la locul de golire a materialului cosit.
- Se trage în afară maneta de golire a coșului de colectare iarbă și se împinge înainte. (⇒ 8.16)  
Coșul de colectare iarbă basculează în sus și materialul cosit cade din coș.
- Dacă este necesar, se deplasează puțin în față coșul de colectare iarbă ridicat.
- Se basculează scurt în sus și în jos coșul de colectare iarbă pentru ca materialul cosit să cadă complet din coș.
- Se ghidează încet înapoi maneta de golire a coșului de colectare iarbă și se fixează din nou coșul pe peretele din spate.
- Se eliberează din nou maneta de golire a coșului de colectare iarbă și se apasă în jos până când aceasta revine în poziția inițială introdusă.

### 13.10 Scoaterea și fixarea coșului de colectare iarbă

#### Înainte scoaterii coșului, se vor avea în vedere următoarele puncte:

- Se decuplează mecanismul de cosire. (⇒ 8.5), (⇒ 8.6)
- Se golește coșul de colectare iarbă. (⇒ 13.9)
- Se acționează frâna de parcare. (⇒ 8.14)
- Se oprește motorul cu ardere internă. (⇒ 13.3)



La scoaterea și la prinderea coșului de colectare iarbă, maneta de deblocare a acestui coș se va menține în poziție deblocată până când coșul respectiv este complet scos, respectiv complet fixat.

#### Scoaterea coșului de colectare iarbă:

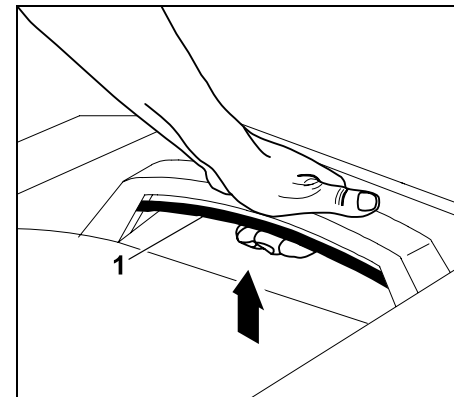

Se trage la maximum în sus și se menține în această poziție maneta de deblocare a coșului de colectare iarbă (1).

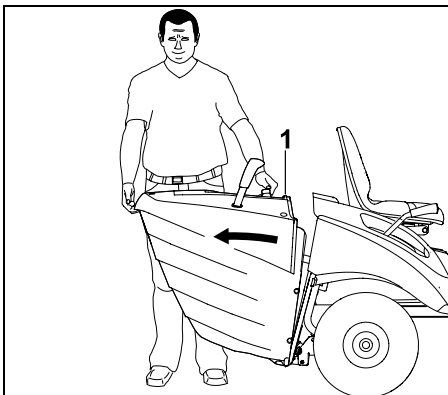

Se scoate coșul de colectare iarbă (1).

### Montarea coșului de colectare iarbă:

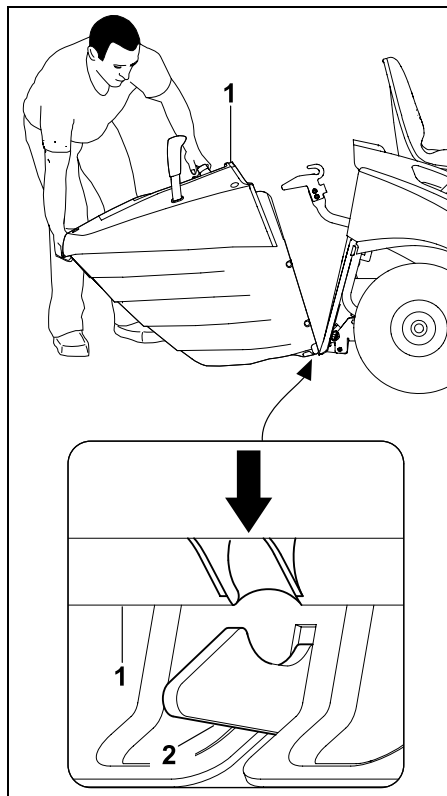

Se așează coșul de colectare iarbă (1) pe cele două cârlige de fixare (2) de pe peretele posterior.

- Se acționează și se menține în această poziție maneta de deblocare a coșului de colectare iarbă. (⇒ 8.17)

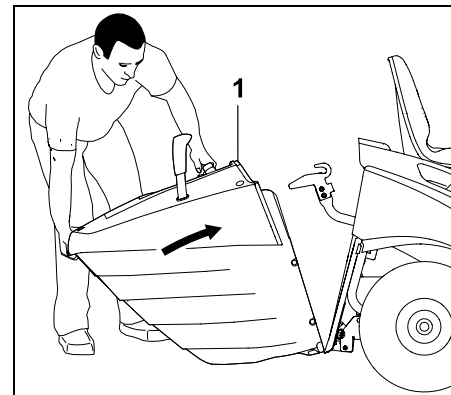

Se rabate la maximum în sus coșul de colectare iarbă (1).

- Se eliberează maneta de deblocare a coșului de colectare iarbă și se verifică fixarea fermă pe poziție a coșului respectiv. (⇒ 8.17)

**i** Dacă aparatul este pus în funcțiune fără coș de colectare iarbă sau fără deflector (accesoriu), mecanismul de cosire nu poate fi cuplat. Într-un astfel de caz, motorul cu ardere internă se oprește automat.

### 13.11 Tractarea încărcăturilor



#### Pericol de accidentare!

La transportul încărcăturilor, caracteristicile de deplasare ale aparatului se modifică (de exemplu distanță mai mare de frânare). Cu cât încărcătura este mai grea, cu atât mai mult se schimbă caracteristicile de deplasare! Din acest motiv, la tractarea încărcăturilor se alege o viteză de deplasare mai mică.





### Se va evita deteriorarea aparatului!

Pe pante, sarcina maximă de tractare se reduce.

- Înainte de cuplarea încărcăturilor, se verifică funcționarea frânei. (⇒ 13.5)



Greutatea maximă a remorcii pe suprafață plană = **250 kg**

Greutatea maximă a remorcii la o pantă maximă de 10° = **100 kg**

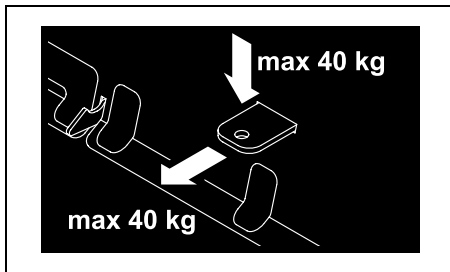

Sarcina maximă de sprijin = **40 kg**

Sarcina maximă de tracțiune = **40 kg**



O sarcină de tracțiune de 40 kg la cupla remorcii se obține pe suprafață plană atunci când se tractează o remorcă cu greutatea de 250 kg.

## 13.12 Lucrul pe pante

- Înainte de fiecare utilizare pe pante se va verifica funcționarea frânelor. (⇒ 13.5)
- Pantele se parcurg pe direcție longitudinală. La deplasarea pe direcție transversală există pericol mărit de răsturnare – se va avea în vedere înclinația maximă a pantei. (⇒ 4.7)
- Se vor evita modificările de direcție pe pante – modificările de direcție care nu pot fi evitate se vor efectua cu atenție deosebită.

## 14. Mecanismul de cosire

### 14.1 Demontarea mecanismului de cosire



#### Pericol de accidentare!

Înainte oricăror lucrări la mecanismul de cosire, se va citi cu atenție și se va avea în vedere capitolul „Pentru siguranța dumneavoastră”. (⇒ 4.)

La demontare, datorită greutății proprii a mecanismului de cosire, apare un **pericol de prindere**. Din acest motiv, se va avea grijă ca nicio parte a corpului (degete, mână, picior etc.) să nu se afle direct sub mecanismul de cosire.

- Se oprește aparatul pe o suprafață plană și rezistentă.
- Se brachează roțile față la maximum spre stânga sau spre dreapta.
- Se oprește motorul cu ardere internă. (⇒ 13.3)

- Se scoate cheia de contact.
- Se acționează frâna de parcare. (⇒ 8.14)
- Se alege cea mai joasă treaptă de tăiere. (⇒ 13.6)
- Se scoate coșul de colectare iarbă. (⇒ 13.10)
- Se demontează canalul de evacuare. (⇒ 15.5)

### Scoaterea apărătoarei curelei trapezoidale:

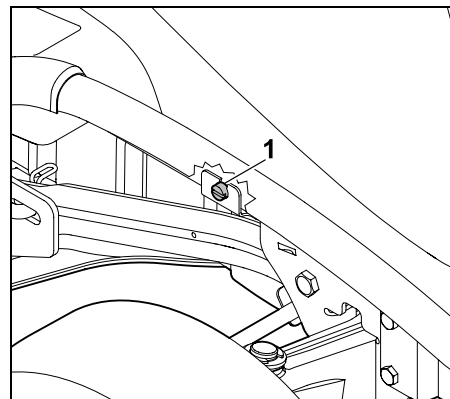

Se deșurubează șurubul (1) din spatele roții față dreapta, până ce poate fi rotit liber.

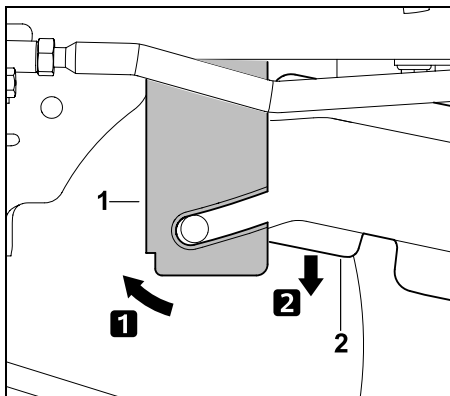

Se împinge ușor în față și se menține apăsată tabla opritoare (1). Se basculează în jos apărătoarea (2) a curelei trapezoidale.

#### Slăbirea curelei trapezoidale (RT 5097, RT 5097 C, RT 5097 Z):

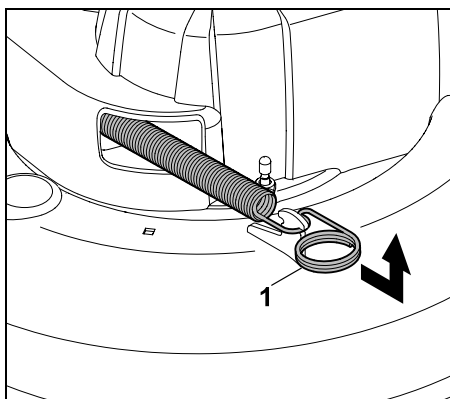

Se trage în față arcul de întindere (1), după care se desprinde și se scoate.

#### Slăbirea curelei trapezoidale (RT 5112 Z, RT 6112 C, RT 6112 ZL, RT 6127 ZL):

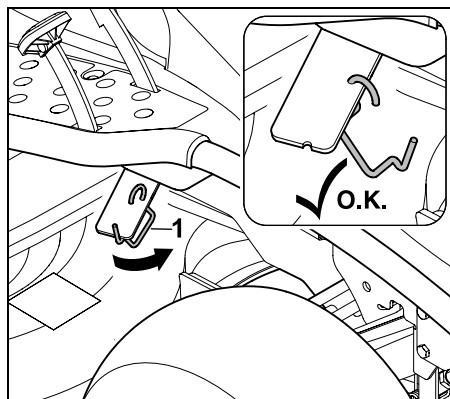

Se desprinde etrierul opritor (1) din maneta dispozitivului de întindere a curelei trapezoidale.

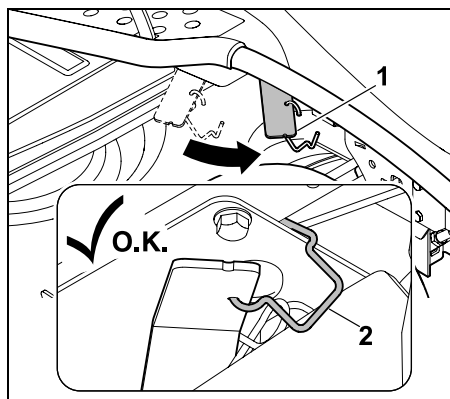

Se apasă în față și se menține apăsată maneta (1) a dispozitivului de întindere a curelei trapezoidale. Se agață etrierul opritor (2) de cadru, ca în figură. Se va avea grijă ca maneta dispozitivului de întindere a curelei trapezoidale să se fixeze în poziția din față.

#### Desprinderea mecanismului de cosire spate:



#### Pericol de accidentare!

După desprinderea mecanismului de cosire, maneta de reglare a înălțimii de tăiere rămâne tensionată. Din acest motiv, imediat după desprindere, se reglează cu atenție treapta cea mai înaltă.

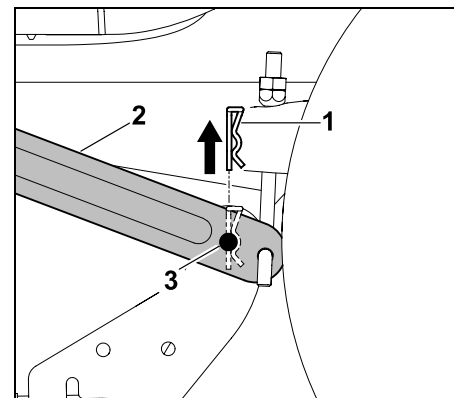

Se scoate în sus șplintul de siguranță (1). Se ridică ușor mecanismul de cosire și se menține în această poziție. Se apasă spre exterior suspensia (2) și se scoate bolțul de fixare (3) din suspensie.

- Se repetă operația pe partea cealaltă.
- Se îndepărtează încet și cu atenție mecanismul de cosire.

### Scoaterea curelei trapezoidale:

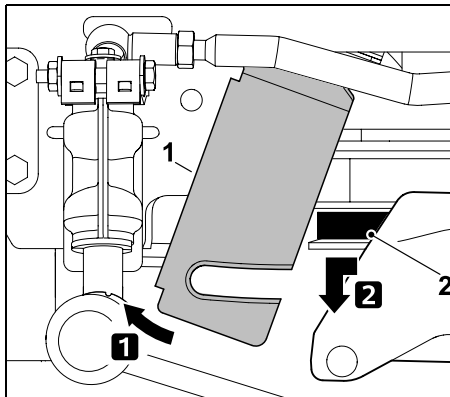

Se împinge în față și se menține apăsată tabla opritoare (1). Se trage spre față cureaua trapezoidală (2) și se scoate.

### Slăbirea curelei trapezoidale de pe rola de întindere (RT 5112 Z, RT 6112 C, RT 6112 ZL, RT 6127 ZL):

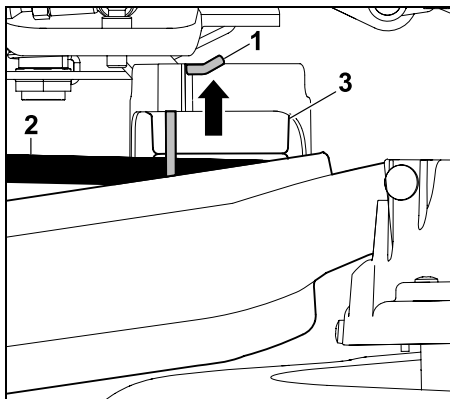

Se apasă în sus știftul de siguranță (1) cca. 0,5 cm și se menține apăsat. Se scoate cureaua trapezoidală (2) de pe rola de întindere (3).

**i** După scoaterea curelei trapezoidale, se apasă în jos la maximum știftul de siguranță, până ce se înclichetează în capac. După înclichetare se verifică poziția sigură a știftului de siguranță.

### Decuplarea mecanismului de cosire în partea din față (RT 5097, RT 5097 C, RT 5097 Z):

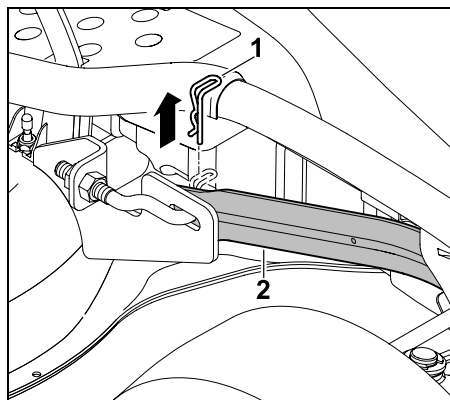

Se scoate șplintul de siguranță (1). Se ridică ușor mecanismul de cosire și se desprinde din suspensia sa față (2). Se eliberează cu atenție mecanismul de cosire.

- Repetați operația pe partea cealaltă.
- Se îndepărtează încet și cu atenție mecanismul de cosire.

### Decuplarea mecanismului de cosire în partea din față (RT 5112 Z, RT 6112 C, RT 6112 ZL, RT 6127 ZL):

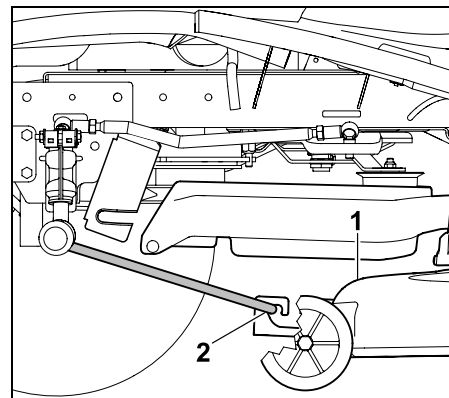

Se împinge mecanismul de cosire (1) paralel înainte și se desprinde din suspensia sa față (2). Suspensia basculează de la sine în sus.

- Se îndepărtează încet și cu atenție mecanismul de cosire.

### Scoaterea mecanismului de cosire:

- Se reglează cea mai înaltă treaptă de tăiere.

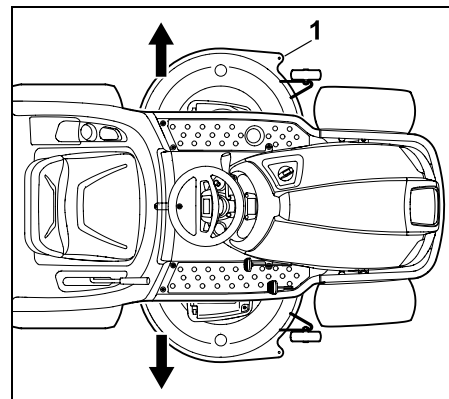

Mecanismul de cosire (1) poate fi scos la alegere prin stânga sau prin dreapta de sub tractorașul de tuns iarba.

## 14.2 Montarea mecanismului de cosire



### Pericol de accidentare!

Înainte oricăror lucrări la mecanismul de cosire, se va citi cu atenție și se va avea în vedere capitolul „Pentru siguranța dumneavoastră”. (⇒ 4.)

La montare, datorită greutateii proprii a mecanismului de cosire, apare un **pericol de prindere**. Din acest motiv, se va avea grijă ca nicio parte a corpului (degete, mână, picior etc.) să nu se afle direct sub mecanismul de cosire.

- Se oprește aparatul pe o suprafață plană și rezistentă.
- Se brachează roțile față la maximum spre stânga sau spre dreapta.
- Se oprește motorul cu ardere internă. (⇒ 13.3)
- Se scoate cheia de contact.
- Se acționează frâna de parcare. (⇒ 8.14)
- Se alege cea mai înaltă treaptă de tăiere. (⇒ 13.6)
- Se scoate coșul de colectare iarbă. (⇒ 13.10)
- Se demontează canalul de evacuare. (⇒ 15.5)

### Introducerea mecanismului de cosire:

- Se poziționează astfel curea trapezoidală în deschiderea apărătorii de curea, încât aceasta să fie accesibilă și să poată fi montată pe fulii.

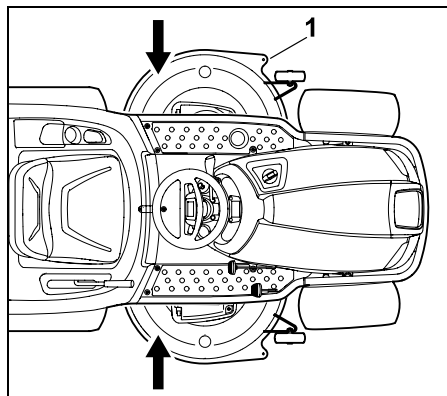

Se introduce mecanismul de cosire (1) sub tractorașul de tuns iarba, dinspre partea stângă sau cea dreaptă, după preferință.

- Se alege cea mai joasă treaptă de tăiere.



### Pericol de accidentare!

În treapta de tăiere cea mai de jos, maneta de reglare a înălțimii de tăiere este tensionată. Maneta de reglare a înălțimii de tăiere nu se atinge pe durata operației montare a mecanismului de cosire.

## Cuplarea mecanismul de cosire în partea din față (RT 5097, RT 5097 C, RT 5097 Z):

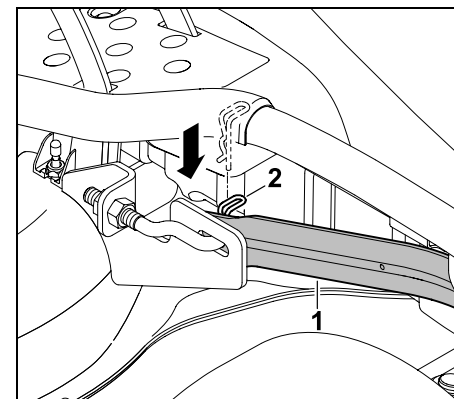

Se trage în jos suspensia mecanismului de cosire față (1) și se menține în această poziție. Se ridică ușor mecanismul de cosire cu o mână și se introduce bolțul de suspensie de pe mecanismul de cosire în orificiul suspensiei mecanismului de cosire față (1). Se introduce șplintul de siguranță (2) în orificiul bolțului de suspensie.

- Repetați operația pe partea cealaltă.

**Cuplarea mecanismul de cosire în partea din față (RT 5112 Z, RT 6112 C, RT 6112 ZL, RT 6127 ZL):**

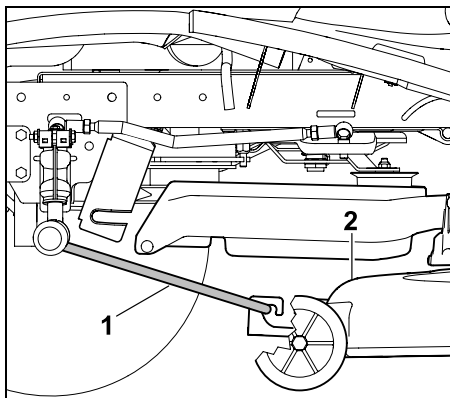

Se rabate în jos suspensia din față (1) a mecanismului de cosire și se cuplează mecanismul de cosire (2) ca în figură. Se împinge spre spate mecanismul de cosire (2) și se fixează suspensia (1) pe acest mecanism.

**Se așază cureaua trapezoidală pe rola de întindere RT 5112 Z, RT 6112 C, RT 6112 ZL, RT 6127 ZL:**

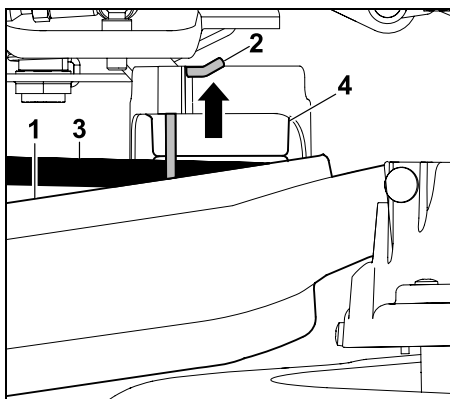

Se apasă în jos și se menține apăsat capacul (1). Se împinge în sus știftul de siguranță (2) cca. 0,5 cm. Se așază cureaua trapezoidală (3) pe rola de întindere (4).

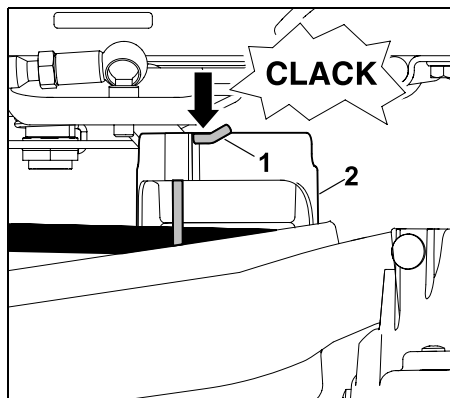

Se apasă în jos la maximum știftul de siguranță (1). Știftul de siguranță (1) trebuie să se înclicheteze pe capacul (2).

**i** Se verifică poziția sigură și fermă a știftului de siguranță.

**RT 5097, RT 5097 C, RT 5097 Z, RT 5112 Z, RT 6112 C, RT 6112 ZL, RT 6127 ZL:**

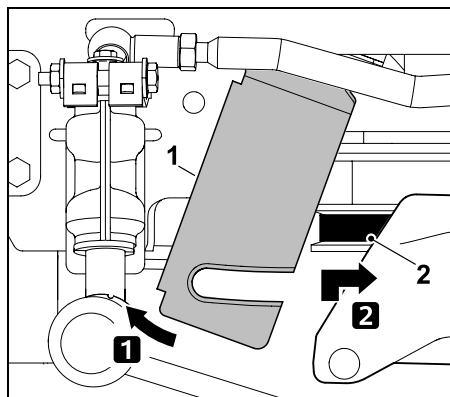

Se împinge în față și se menține apăsată tabla opritoare (1). Se trage în față cureaua trapezoidală (2) și se ridică cu apărătoarea curelei trapezoidale. Cureaua trapezoidală (2) se introduce corect (fără a o răsuci) pe fulia aferentă.

**Fixarea mecanismului de cosire spate:**

**i** Înainte de cuplare se va controla dacă mecanismul de cosire este cuplat corect pe suspensia sa din față.

- Se ridică mecanismul de cosire cu o mână și se menține în această poziție. Orificiile suspensiei și bolțurile de fixare pe de pe mecanismul de cosire trebuie să fie aliniate.

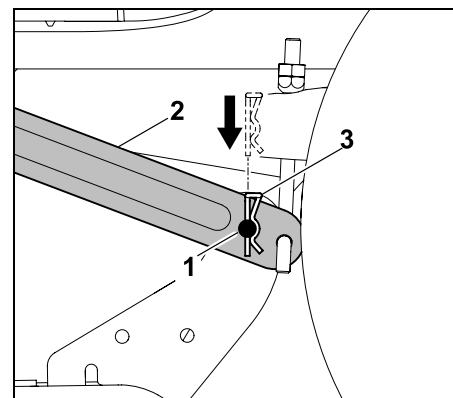

Se introduce bolțul de fixare (1) în orificiul suspensiei (2). Se introduce de sus șplintul de siguranță (3) în orificiile bolțurilor de fixare și se înclichetează.

- Se repetă operația pe partea cealaltă.

### Întinderea curelei trapezoidale (RT 5097, RT 5097 C, RT 5097 Z):

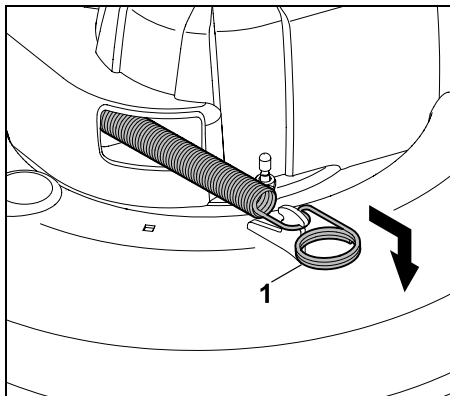

Se trage în față arcul de întindere (1) și se cuplează pe mecanismul de cosire, ca în figură.

### Întinderea curelei trapezoidale (RT 5112 Z, RT 6112 C, RT 6112 ZL, RT 6127 ZL):

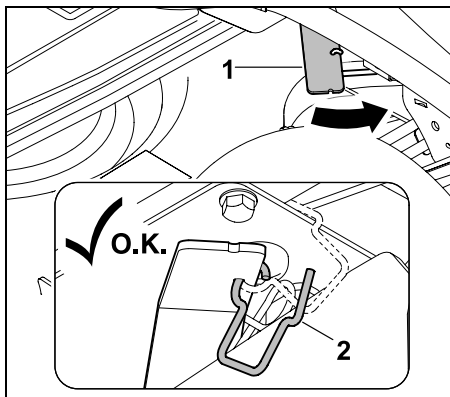

Se apasă în față și se menține apăsată maneta (1) a dispozitivului de întindere a curelei trapezoidale. Se desprinde etrierul opritor (2).

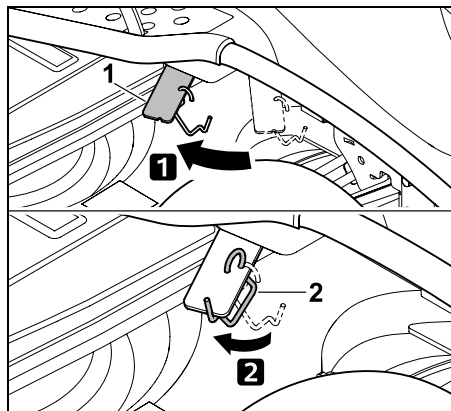

Se întinde curea trapezoidală prin slăbirea manetei (1) a dispozitivului de întindere a curelei. Se prinde etrierul opritor (2) pe maneta (1) a dispozitivului de întindere a curelei trapezoidale.

### Montarea apărătoarei curelei trapezoidale:

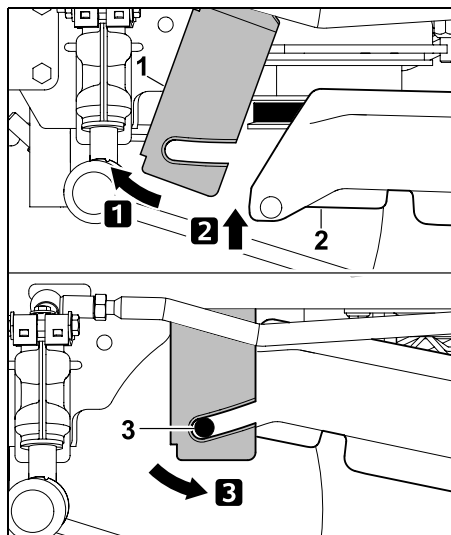

Se împinge ușor în față și se menține apăsată tabla opritoare (1). Se basculează în sus apărătoarea (2) a curelei trapezoidale. Se dirijează spre spate tabla opritoare (1) și se prinde pe ambele ciocuri de susținere (3) de pe apărătoarea curelei trapezoidale.



Tabla opritoare se strânge cu șurubul (1).

- Se montează canalul de evacuare. (⇒ 15.6)

## 15. Întreținerea

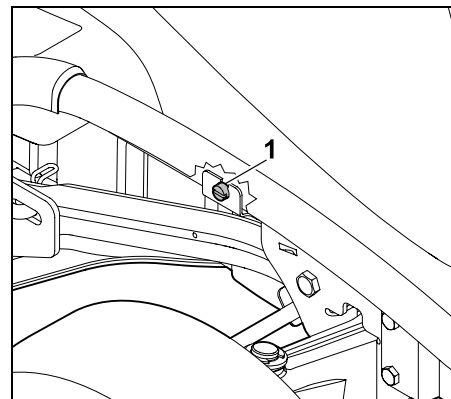

### Pericol de accidentare!

Înainte de toate lucrările de întreținere și de reparație, se va citi cu atenție și se va avea în vedere capitolul „Pentru siguranța dumneavoastră”, în special subcapitolul „Întreținere și reparații”. (⇒ 4.)

Se scoate cheia de contact pentru a evita o pornire accidentală a motorului cu ardere internă.



Se va lucra numai cu mânuși.



Nu se vor atinge niciodată cuțitele până când acestea nu se opresc complet.

Din motive de siguranță, sunt interzise lucrările de întreținere la sistemul de frânare. Lucrările de întreținere și reglaj se vor efectua numai de către distribuitorul autorizat.

STIHL recomandă distribuitorii autorizați STIHL.

### Indicații generale privind întreținerea:

- Se vor respecta întocmai planul de întreținere și intervalele de întreținere.
- Se vor avea în vedere planul de întreținere și lucrările de întreținere din instrucțiunile de utilizare a motorului cu ardere internă.

### Înainte de lucrările de întreținere, de reparații și de curățare:

- Se oprește aparatul pe o suprafață plană și rezistentă.
- Se oprește motorul cu ardere internă. (⇒ 13.3)
- Se acționează frâna de parcare. (⇒ 8.14)
- Se lasă motorul cu ardere internă și amortizorul de zgomot să se răcească complet.

### Următoarele lucrări de întreținere și de reparație pot fi găsite în instrucțiunile de utilizare pentru motorul cu ardere internă:

- Înlocuirea filtrului de aer.
- Date privind uleiul de motor (tip, cantitate de umplere cu ulei etc.).
- Verificarea și înlocuirea bujiei.
- Înlocuirea filtrului de carburant.
- Curățarea motorului cu ardere internă.

### 15.1 Planul de întreținere

Toate indicațiile din planul de întreținere trebuie respectate întocmai. Nerespectarea planului de întreținere poate duce la deteriorări majore ale aparatului.



### Indicație

Datorită solicitării mari, mai ales când aparatul este folosit în regim de lucru profesional, pot fi necesare intervale de întreținere mai scurte decât cele specificate aici. În afară de aceasta, și condițiile externe extreme, precum teren nisipos, respectiv pietros, praf etc. pot impune intervale de întreținere mai scurte decât cele indicate în instrucțiunile de utilizare. La fiecare 100 de ore de funcționare sau o dată pe an se va efectua o inspecție de către un distribuitor autorizat. STIHL recomandă distribuitorii autorizați STIHL.

### Ecran ore de funcționare (RT 6112 C, RT 6112 ZL, RT 6127 ZL):

Pentru ca diversele intervale de întreținere să poată fi respectate cu exactitate, tractorașele de tuns iarba RT 6112 C, RT 6112 ZL, RT 6127 ZL sunt echipate cu un contor pentru orele de funcționare. Orele de funcționare sunt afișate ca numere întregi.

- Dacă **motorul cu ardere internă este oprit**, se rotește cheia de contact pe poziția „Pornire aprindere”. (⇒ 8.1) Orele de funcționare sunt afișate pe ecran timp de 5 secunde. (⇒ 10.1)
- Dacă **motorul cu ardere internă este în funcțiune**, se apasă tasta Mode. (⇒ 10.3) Orele de funcționare sunt afișate pe ecran timp de 5 secunde.

### Lucrări de întreținere înainte de fiecare punere în funcțiune:

Pentru a obține o funcționare performantă și sigură și pentru a evita defecțiunile, este importantă cunoașterea stării aparatului.

Pentru aceasta sunt necesare următoarele verificări înainte de fiecare porniri (control vizual):

- Presiunea în pneuri. (⇒ 15.16)
- Gradul de uzură și de deteriorare a pneurilor.
- Etanșeitatea conductelor prin care trece carburant.
- Nivelul de ulei (a se vedea instrucțiunile de utilizare pentru motorul cu ardere internă).
- Nivelul carburantului.
- Controlul vizual general al aparatului și al mecanismului de cosire. În mod special trebuie verificat dacă nu există deteriorări la capacele de protecție.
- Strângerea corectă a asamblărilor cu șuruburi.

#### **Lucrări de întreținere după fiecare utilizare:**

- Se curăță întreg aparatul (cu mecanism de cosire, canal de evacuare, coș de colectare iarbă) și toate aparatele atașate.
- Se vor avea în vedere instrucțiunile de curățare a motorului cu ardere internă (a se vedea instrucțiunile de utilizare a motorului cu ardere internă)
- Se curăță cutia de viteze prin îndepărtarea resturilor de iarbă și a altor impurități.
- Se verifică și, dacă este necesar, se curăță aripioarele de răcire ale motorului cu ardere internă și ale cutiei de viteze hidrostatice.

#### **Lucrări de întreținere după primele 10 ore de funcționare (prima punere în funcțiune):**

- Se recomandă efectuarea unei inspecții de către distribuitorul dvs. autorizat. STIHL recomandă distribuitorii autorizați STIHL.

#### **Lucrări de întreținere după fiecare 25 ore de funcționare:**

- Se controlează fixarea și limitele de uzură a cuțitelor.
- Verificarea poziției de montaj a cuțitelor (RT 5112 Z, RT 6112 C, RT 6112 ZL, RT 6127 ZL).

#### **Lucrări de întreținere după fiecare 50 de ore de funcționare:**

- Se controlează poziția de montaj a mecanismului de cosire. (⇒ 15.14)

#### **Lucrări de întreținere după fiecare 100 de ore de funcționare:**

- Înlocuirea cuțitelor.
- Întreținerea curelei trapezoidale și a curelei dințate.
- Inspecția de către un distribuitor autorizat. STIHL recomandă distribuitorul autorizat STIHL.



La inspecție se efectuează toate lucrările de întreținere necesare la instalația de frână și la cutia de viteze.

---

## 15.2 Curățarea aparatului



**Se va evita deteriorarea aparatului!** Nu se va îndrepta niciodată jetul de apă (al aparatului de curățare sub presiune) spre piesele motorului, garniturile de etanșare, componentele electrice (acumulator, fascicol de cabluri etc.) și lagăre. În caz contrar, s-ar putea produce defecțiuni ce ar putea implica reparații costisitoare.

Nu se vor utiliza detergenți corozivi. Astfel de detergenți pot deteriora piesele din material plastic și din metal, fapt care poate influența funcționarea sigură a aparatului dvs. STIHL. Dacă murdăria nu poate fi îndepărtată cu apă, cu o perie sau cu o lavetă, STIHL vă recomandă utilizarea unui detergent special (de exemplu, detergent special STIHL).



La lucrările de curățare și de întreținere, se va demonta întotdeauna mecanismul de cosire.

- Se oprește motorul cu ardere internă. (⇒ 13.3)
- Se acționează frâna de parcare. (⇒ 8.14)
- Se scoate cheia de contact și se păstrează la loc sigur.
- Se demontează mecanismul de cosire. (⇒ 14.1)
- Depunerile de resturi de iarbă din carcasa mecanismului de cosire se desprind inițial cu o tijă din lemn.
- Partea inferioară a mecanismului de cosire se curăță cu o perie și cu apă.



- La curățarea suprafeței superioare a mecanismului de cosire, se va avea grijă ca apa să nu ajungă pe cureaua trapezoidală și pe cureaua dințată – nu se va dirija jetul de apă spre deschiderile din aparători.
- Canalul de evacuare se curăță în stare demontată, separat de aparat, cu apă de la robinet și cu o perie.
- Se curăță resturile de iarbă de pe mecanismul de cosire (partea superioară și inferioară), compartimentul motorului și cutia de viteze. Se curăță aripioarele de răcire ale motorului cu ardere internă și cele ale cutiei de viteze.
- Se curăță cuțitele cu peria și cu apă – pentru eliminarea murdăriei nu se vor lovi în niciun caz cuțitele (de exemplu cu un ciocan).
- Coșul de colectare iarbă se demontează și se curăță separat de aparat, cu apă de la robinet și cu o perie. (⇒ 13.10)

### 15.3 Deschiderea capotei motorului



#### Pericol de arsuri!

Se deschide capota motorului numai după ce motorul cu ardere internă s-a răcit.

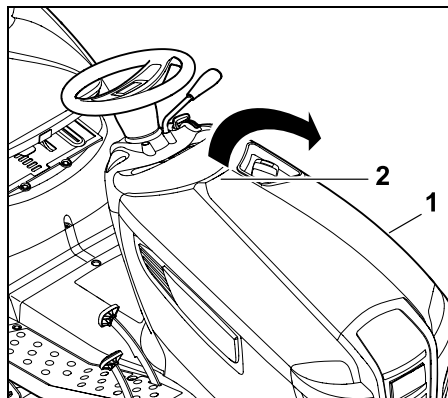

Se prinde capota (1) a motorului cu o mână de mânerul (2) și se ridică cu o smucitură ușoară.  
Se basculează la maximum în față capota (1) a motorului.

### 15.4 Închiderea capotei motorului

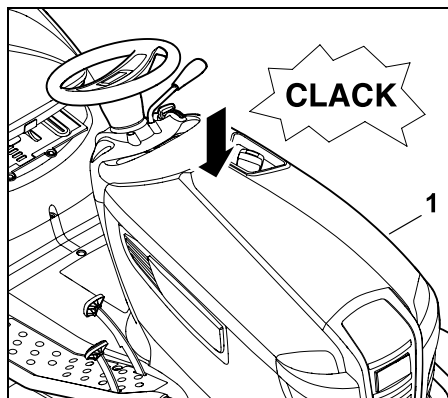

Se închide cu atenție și încet capota (1) a motorului și se înclichetează.

### 15.5 Demontarea canalului de evacuare

Canalul de evacuare poate fi demontat pentru curățare fără a folosi scule suplimentare. Pornirea motorului cu ardere internă nu este posibilă cu canalul de evacuare demontat.

#### Înainte de demontare, se vor avea în vedere următoarele puncte:

- Se oprește motorul cu ardere internă. (⇒ 13.3)
- Se scoate cheia de contact și se păstrează la loc sigur.
- Se acționează frâna de parcare. (⇒ 8.14)
- Se scoate coșul de colectare iarbă. (⇒ 13.10)

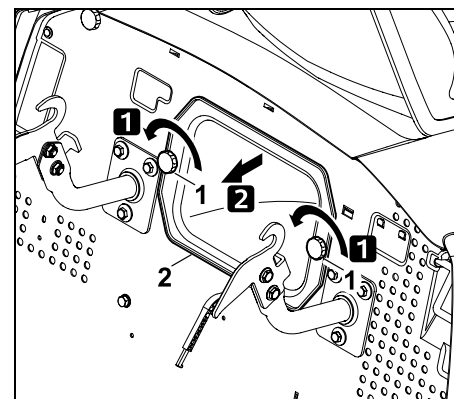

Se deșurubează piulițele de blocare (1) și se scoate canalul de evacuare (2).



Atunci când se rotește cheia de contact pe poziția „Lumini aprinse” respectiv „Aprinderea pornită”, la modelele RT 6112 C, RT 6112 ZL și RT 6127 ZL apare pe ecran simbolul „Canal de evacuare demontat”. (⇒ 10.5)

## 15.6 Montarea canalului de evacuare

**i** La fiecare curățare sau la fiecare montare a canalului de evacuare, se verifică în mod suplimentar senzorul pentru nivel de umplere (coș de colectare iarbă) și, dacă este necesar, acesta se curăță.

**Înainte de montare, se vor avea în vedere următoarele puncte:**

- Se acționează frâna de parcare. (⇒ 8.14)
- Se scoate coșul de colectare iarbă. (⇒ 13.10)
- Se alege cea mai joasă treaptă de tăiere.

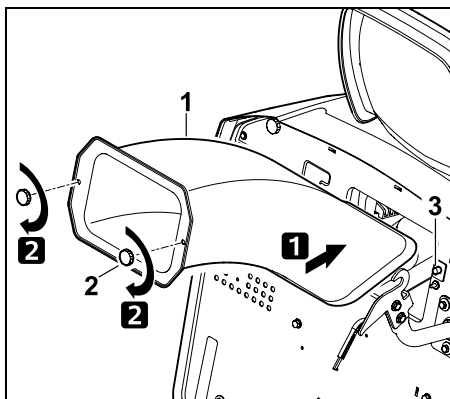

Se introduce la maximum canalul de evacuare (1). La introducere se va avea grijă ca respectivul canal de evacuare să fie bine așezat pe toate părțile peste deschiderea de evacuare a mecanismului de cosire.

Se înșurubează piulițele de blocare (2) și se strâng.



### Avertizare!

Canalul de evacuare face parte din apărătorile de protecție. Tractorașul de tuns iarba nu se va pune în funcțiune cu un canal de evacuare deteriorat.

La montarea canalului de evacuare se va avea în vedere ca întrerupătorul (3) să fie acționat.

## 15.7 Robinetul de carburant

Prin deschiderea și închiderea robinetului de carburant, se deschide, respectiv se întrerupe curgerea carburantului prin conducta de carburant.

Robinetul de carburant se află în stânga, sub rezervorul de carburant.

- Se oprește motorul cu ardere internă. (⇒ 13.3)
- Se acționează frâna de parcare. (⇒ 8.14)

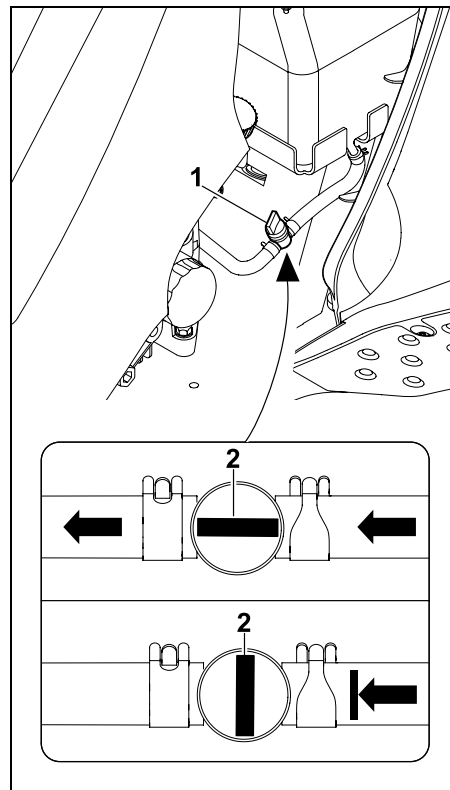

Robinetul de carburant (1) se deschide, respectiv se închide prin rotirea manetei (2).

## 15.8 Verificarea nivelului de umplere cu ulei de motor

- Se oprește aparatul pe o suprafață plană și orizontală.
- Se oprește motorul cu ardere internă. (⇒ 13.3)
- Se acționează frâna de parcare. (⇒ 8.14)

- Se lasă motorul cu ardere internă să se răcească.
- Se deschide capota motorului. (⇒ 15.3)
- Se controlează nivelul uleiului conform instrucțiunilor de utilizare pentru motorul cu ardere internă – dacă este necesar, se completează cu ulei. (⇒ 15.10)

### 15.9 Schimbarea uleiului de motor



#### Pericol de accidentare!

Înainte de completarea uleiului de motor, respectiv de schimbarea uleiului, motorul cu ardere internă trebuie lăsat să se răcească.

Pericol de opărire din cauza uleiului fierbinte.

Informații referitoare la uleiul de motor prescris și la cantitatea de umplere cu ulei sunt specificate în instrucțiunile de utilizare ale motorului cu ardere internă.

Schimbul de ulei se efectuează cu motorul cald (cât suportă mâna). Se așează un recipient adecvat de colectare a uleiului sub tubul de golire (se va avea în vedere cantitatea de ulei).

Uleiul vechi se va evacua la deșeuri conform prevederilor legale.

#### Intervale de schimbare a uleiului de motor:

Intervalele recomandate pentru schimbarea uleiului se găsesc în instrucțiunile de utilizare a motorului cu ardere internă.

#### Golirea uleiului de motor:

- Se oprește motorul cu ardere internă. (⇒ 13.3)
- Se acționează frâna de parcare. (⇒ 8.14)

- Se scoate cheia de contact și se păstrează la loc sigur.
- Se lasă motorul cu ardere internă să se răcească (până când poate fi atins cu mâna).
- Se deschide capota motorului. (⇒ 15.3)
- Se deșurubează bușonul rezervorului de ulei (a se vedea instrucțiunile de utilizare a motorului cu ardere internă).

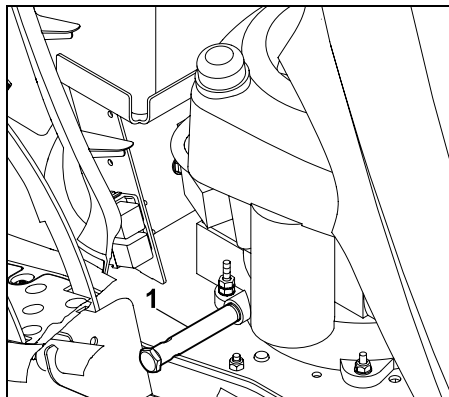

Țeava de golire a uleiului (1) se află pe partea dreaptă a motorului cu ardere internă, în apropierea celor două pedale.

- Se așază dedesubt un recipient adecvat de colectare a uleiului.

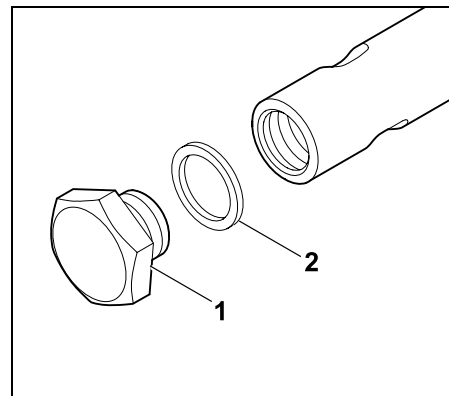

Se deșurubează bușonul de golire a uleiului (1) cu ajutorul a două chei (SW19 / SW15) și apoi se scoate. Se aruncă la deșeuri garnitura inelară (2).

- Se golește complet uleiul de motor. Se introduce apoi o garnitură inelară nouă (2) pe bușonul de golire a uleiului (1). Se înșurubează bușonul de golire a uleiului în țeava de golire ulei și se strânge cu un cuplu de **12 - 14 Nm**.

### 15.10 Umplerea cu ulei de motor



#### Se va evita deteriorarea aparatului!

Se va evita aducerea nivelului uleiului de motor peste/sub nivelul corect.

- Se deschide capota motorului. (⇒ 15.3)
- Se controlează nivelul de umplere cu ulei de motor. (⇒ 15.8)
- Se face umplerea cu ulei de motor conform instrucțiunilor de utilizare pentru motorul cu ardere internă – se utilizează o până adecvată.
- Se închide capota motorului. (⇒ 15.4)

---

## 15.11 Verificarea sistemelor de siguranță



### Pericol de accidentare!

Dispozitivele de siguranță pot fi verificate numai de pe scaunul operatorului.

Când se face această verificare, în apropiere nu trebuie să se afle alte persoane, în special copii, sau animale.

Funcționarea tuturor dispozitivelor de siguranță trebuie controlată cel puțin o dată pe lună.

Dispozitivele de siguranță se verifică întotdeauna înainte de repunerea în funcțiune după o întrerupere de lungă durată a utilizării, la aparatele puțin folosite sau după reparații.

### Verificarea întrerupătorului frânei:

- Operatorul se așează pe scaunul său.
- Se oprește motorul cu ardere internă și se așteaptă până când acesta nu se mai rotește. (⇒ 13.3)
- Se eliberează frâna de parcare și **nu** se acționează pedala de frână.
- Se rotește cheia de contact pe poziția „Pornire motor cu ardere internă”. (⇒ 8.1)

**Dacă întrerupătorul frânei funcționează corect, motorul cu ardere internă nu poate fi pornit.**

### Verificarea întrerupătorului scaunului:

- Operatorul se așează pe scaunul său.
- Se pornește motorul cu ardere internă (⇒ 13.2) și se lasă să funcționeze la turație maximă. (⇒ 8.2), (⇒ 8.3)

- Se cuplează mecanismul de cosire. (⇒ 8.5), (⇒ 8.6)
- Se eliberează scaunul prin ridicare în picioare încet și cu atenție. Nu se coboară!

**Dacă întrerupătorul scaunului funcționează, motorul cu ardere internă se oprește.**

### Verificarea întrerupătorului coșului de colectare iarbă:

- Operatorul se așează pe scaunul său.
- Se pornește motorul cu ardere internă (⇒ 13.2) și se lasă să funcționeze la turație maximă. (⇒ 8.2), (⇒ 8.3)
- Se cuplează mecanismul de cosire. (⇒ 8.5), (⇒ 8.6)
- De pe scaunul operatorului, se rabate în sus (se golește) coșul de colectare iarbă cu ajutorul manetei de golire a acestui coș. (⇒ 13.9)

**Dacă întrerupătorul coșului de colectare iarbă funcționează, motorul cu ardere internă se oprește și mecanismul de cosire se decuplează.**

### Verificarea întrerupătorului canalului de evacuare:

- Se demontează canalul de evacuare (⇒ 15.5) și apoi se fixează din nou coșul de colectare iarbă. (⇒ 13.10)
- Operatorul se așează pe scaunul său.
- Se apasă la maximum pedala de frână și se menține apăsată. (⇒ 8.13)
- Se rotește cheia de contact pe poziția „Pornire motor cu ardere internă”. (⇒ 8.1)

**Dacă întrerupătorul canalului de evacuare funcționează, motorul cu ardere internă nu poate fi pornit.**

### Verificarea întrerupătorului de siguranță pentru tundere la deplasarea înapoi:

- Operatorul se așează pe scaunul său – **nu** se acționează întrerupătorul de siguranță pentru tundere la deplasarea înapoi.
- Se pornește motorul cu ardere internă (⇒ 13.2) și se lasă să funcționeze la turație maximă. (⇒ 8.2), (⇒ 8.3)
- Se cuplează mecanismul de cosire. (⇒ 8.5), (⇒ 8.6)
- Se selectează direcția de deplasare spre înapoi și se începe deplasarea. (⇒ 8.9)

**Când întrerupătorul de siguranță pentru tundere la deplasarea înapoi este acționat, mecanismul de cosire se decuplează după 1 secundă.**

---

## 15.12 Curățarea sensorului pentru nivel de umplere (coș de colectare iarbă)

Senzorul pentru nivel de umplere (coș de colectare iarbă) se poate murdări la tunderea ierbii ude sau umede. Consecința este o afectare a funcționării. Se curăță preventiv sensorul de nivel după fiecare operație de tundere, respectiv la fiecare curățare a canalului de evacuare.

- Se oprește motorul cu ardere internă. (⇒ 13.3)
- Se scoate cheia de contact și se păstrează la loc sigur.
- Se acționează frâna de parcare. (⇒ 8.14)

- Se scoate coșul de colectare iarbă.  
(⇒ 13.10)

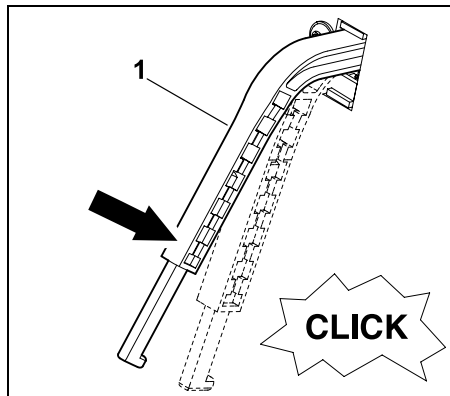

Se împinge în jos senzorul pentru nivel de umplere (coș de colectare iarbă) (1), printr-o ușoară apăsare. Acesta trebuie să se poată deplasa ușor și trebuie să se audă un „clic” slab al întrerupătorului. După eliberare, senzorul pentru nivel de umplere trebuie să revină singur în sus, în poziția inițială.

- Dacă senzorul nu se mișcă ușor, respectiv dacă este murdar, se curăță acest senzor cu atenție, cu ajutorul unei perii – nu se folosește apă.

### 15.13 Întreținerea cuțitului



#### Pericol de accidentare!

Se va lucra numai cu mănuși.



În cazul în care vă lipsesc cunoștințele sau sculele necesare, adresați-vă **întotdeauna** unui distribuitor de specialitate (STIHL vă recomandă distribuitorul autorizat STIHL).

Nu se vor atinge niciodată cuțitele până când acestea nu se opresc complet.

Așezați mecanismul de cosire întotdeauna pe o suprafață rezistentă la alunecare.

#### Interval de întreținere:

La fiecare 25 de ore de funcționare

#### Lucrări de întreținere:

- Se controlează limitele de uzură a cuțitelor.
- RT 5112 Z, RT 6112 C, RT 6112 ZL, RT 6127 ZL:  
Se verifică poziția de montare a cuțitelor.

- Dacă este necesar (tăiere gazon necorespunzătoare), se ascute, respectiv se înlocuiește cuțitul.

**Traseul curelei trapezoidale și sensul de rotație a cuțitelor la modelele RT 5097, RT 5097 C, RT 5097 Z:**

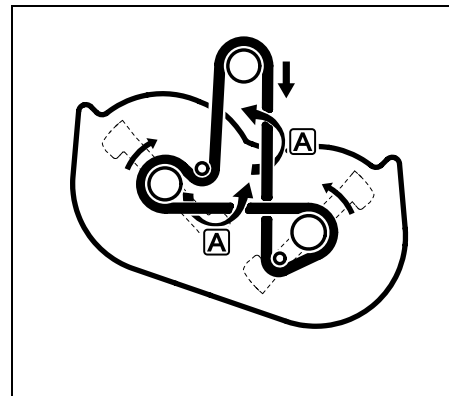

Datorită dublei schimbări de direcție, cureaua trapezoidală se întoarce cu 180° la pozițiile A.

**Traseul curelei trapezoidale, respectiv a curelei dințate și sensul de rotație a cuțitelor la modelele RT 5112 Z, RT 6112 C, RT 6112 ZL, RT 6127 ZL:**

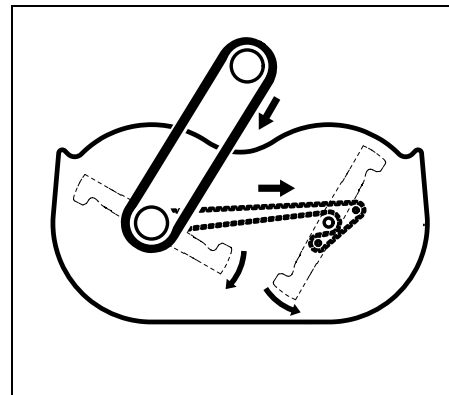

**i** Toate lucrările de întreținere și control la cureaua dințată sunt rezervate distribuitorului autorizat STIHL.

### Verificarea limitelor de uzură a cuțitelor:

**! Pericol de accidentare!**  
Un cuțit uzat se poate rupe și poate provoca răni grave. Din acest motiv, instrucțiunile de întreținere a cuțitelor trebuie respectate în mod obligatoriu. Cuțitele se uzează în mod diferit, în funcție de locul și de durata de utilizare. Dacă utilizați aparatul pe sol nisipos sau deseori în condiții uscate, cuțitele de cosire sunt sollicitate mai mult și se uzează mai rapid față de media celorlalte tipuri de utilizare.

#### Atenție!

La înlocuirea cuțitului **se înlocuiesc întotdeauna și șurubul cuțitului și șaiba de siguranță.**

**i** STIHL recomandă demontarea mecanismului de cosire atunci când se controlează limitele de uzură. Dacă se dispune de o platformă de ridicare adecvată, limitele de uzură a cuțitului pot fi controlate și cu mecanismul de cosire în stare montată.

- Se demontează mecanismul de cosire. (⇒ 14.1)

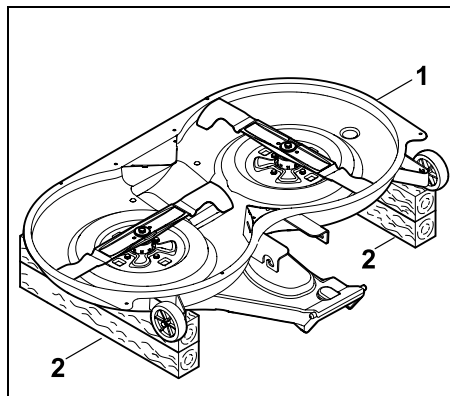

Se rotește mecanismul de cosire (1) și se așează la sol cu cuțitele în sus, pe suporturi de lemn (2) suficient de lungi și de cca. 20 cm înălțime.

- Se curăță cu grijă mecanismul de cosire și cuțitul. (⇒ 15.2)

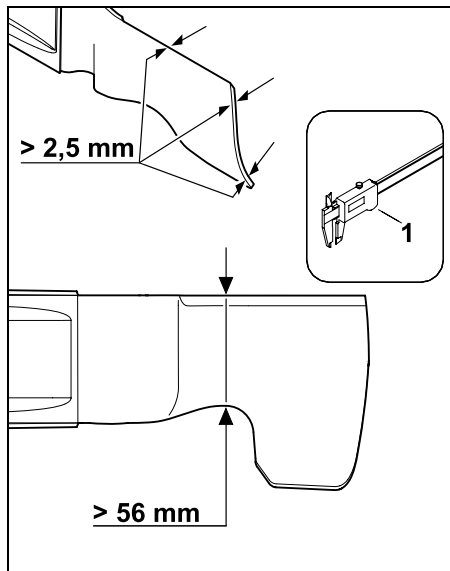

Cuțitele trebuie să aibă o grosime de minimum **2,5 mm** și, în locul lor cel mai îngust, trebuie să aibă o lățime de minimum **56 mm**.

Se verifică **grosimea** ambelor cuțite cu ajutorul unui șubler (1) în mai multe puncte. Se verifică **lățimea cuțitului** în punctul din figură, de asemenea cu ajutorul unui șubler (1).

Se înlocuiește cuțitul dacă într-un punct nu se mai obțin valorile prescrise.

**Verificarea poziției de montaj a cuțitelor (RT 5112 Z, RT 6112 C, RT 6112 ZL, RT 6127 ZL):**

**! Pericol de accidentare!**  
Pentru ca, în timpul operației de tundere, să nu se atingă cuțitele, acestea trebuie montate decalat cu un unghi de cca. 90°. Mecanismul de cosire nu se cuplează dacă tășurile sunt dispuse într-un alt unghi unul față de celălalt. Dacă este cazul, se va lua legătura cu un distribuitor autorizat. STIHL recomandă distribuitorii autorizați STIHL.

**i** STIHL recomandă demontarea mecanismului de cosire când se controlează poziția de montaj. Dacă aveți la dispoziție o platformă de ridicare adecvată, poziția de montaj a cuțitelor poate fi verificată și cu mecanismul de cosire în stare montată.

- Dacă este necesar, mecanismul de cosire se așează la sol pe două suporturi din lemn.

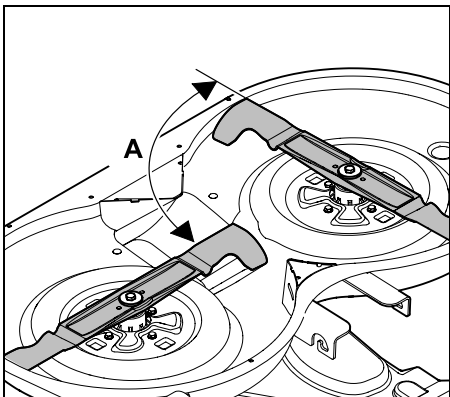

Se rotesc cuțitele ca în figură și se controlează unghiul **A** (cca. 90°) dintre tășuri.

#### Demontarea cuțitului:

- Se demontează mecanismul de cosire. (⇒ 14.1)
- Se așează mecanismul de cosire la sol pe suporturi adecvate de lemn.

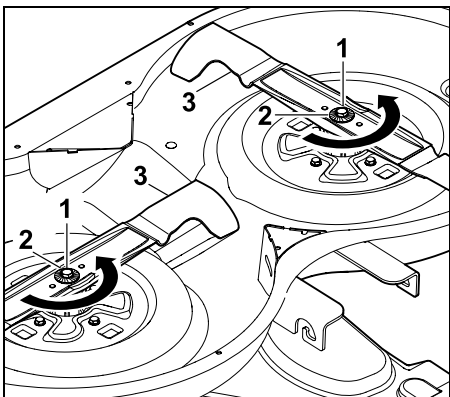

Se slăbește și apoi se deșurubează șurubul (1) al cuțitului cu ajutorul unei chei SW17 (neinclusă în echipamentul livrat). La slăbirea șurubului cuțitului, se ține

contra de cuțit. Se scot șurubul (1) al cuțitului cu șaiba de siguranță (2) și cu cuțitul (3).

#### Ascuțirea cuțitului:



#### Pericol de accidentare!

În timpul operației de ascuțire se vor purta întotdeauna ochelari de protecție și mănuși.

- La ascuțire, cuțitele se vor răci, de exemplu cu apă. Nu trebuie să apară o colorație albastruie deoarece, în acest caz, durata de lucru a tășului se reduce.
- Pentru a evita vibrațiile din cauza dezechilibrării, cuțitele se vor ascuți uniform.
- Se va respecta unghiul de tăiere de 30°.
- La ascuțire se vor avea în vedere limitele de uzură.

#### Verificarea echilibrării cuțitului:

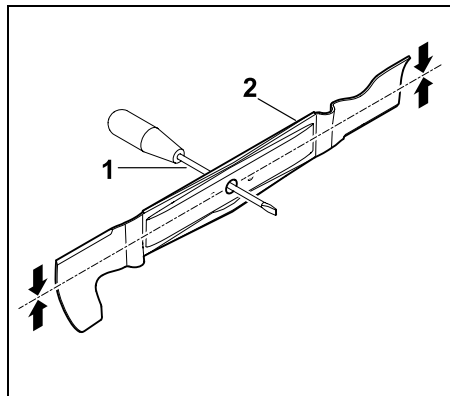

Se introduce șurubelnița (1) prin orificiul central.

În cazul în care cuțitul (2) este echilibrat, el trebuie să se balanseze în poziția din figură.



#### Pericol de accidentare!

În cazul în care cuțitul nu este echilibrat, se repetă ascuțirea până când cuțitul este echilibrat.

Cuțitul trebuie echilibrat numai prin polizarea posterioară a tășurilor.

#### Montarea cuțitului:



#### Pericol de accidentare!

Înainte de montare, cuțitul se controlează în privința unor eventuale deteriorări (ciobituri sau fisuri) sau a unei uzuri pronunțate. Cuțitele uzate sau deteriorate trebuie înlocuite.

De fiecare dată când se montează cuțitul, se înlocuiește șaiba de siguranță.

Șurubul cuțitului se asigură suplimentar cu **Loctite 243**.

Cuplul de strângere prescris pentru șuruburile de fixare a cuțitului, de **65 - 70 Nm**, se va respecta cu precizie, deoarece de valoarea sa depinde fixarea sigură a sculei de tăiere.

- Cuțitul se montează cu lamele elicoidale orientate în sus (înspre mecanismul de cosire).

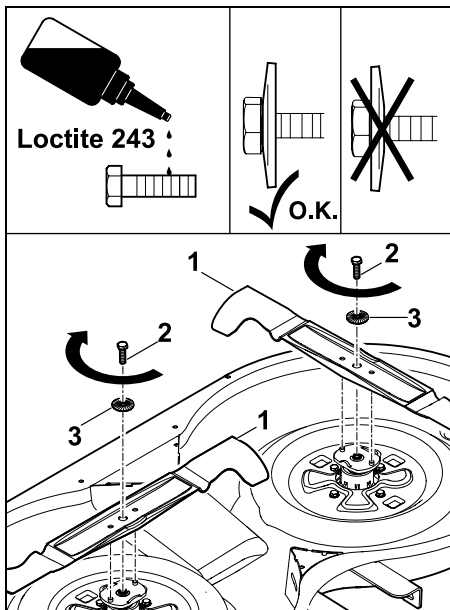

Se poziționează cuțitul (1) și se introduce șurubul (2 – se aplică **Loctite 243**) împreună cu șaiba de siguranță (3 – atenție la curbură) și se strânge cu un cuplu de strângere de **65 - 70 Nm**. La strângerea șurubului cuțitului, se ține contra de cuțit.

- RT 5112 Z, RT 6112 C, RT 6112 ZL, RT 6127 ZL:  
Se verifică poziția de montare a cuțitelor.

## 15.14 Verificarea poziției de montaj a mecanismului de cosire

### Interval de întreținere:

La fiecare 50 de ore de funcționare, respectiv în funcție de necesități (de exemplu după loviri puternice ale mecanismului de cosire sau în caz de tundere neaspectuoasă).

**i** O presiune uniformă în pneuri este o condiție pentru verificarea poziției corecte de montaj. Din acest motiv, înainte de verificarea poziției de montaj se verifică și, eventual, se egalizează presiunea din toate pneurile. (⇒ 15.16)

Mecanismul de cosire se află în poziția corectă de montaj atunci când el este ușor înclinat spre față – partea din față este puțin mai jos decât cea din spate.

- Se oprește aparatul pe o suprafață plană.
- Se oprește motorul cu ardere internă. (⇒ 13.3)
- Se acționează frâna de parcare. (⇒ 8.14)
- Se scoate cheia de contact și se păstrează la loc sigur.
- Se alege cea mai joasă treaptă de tundere. (⇒ 8.15)

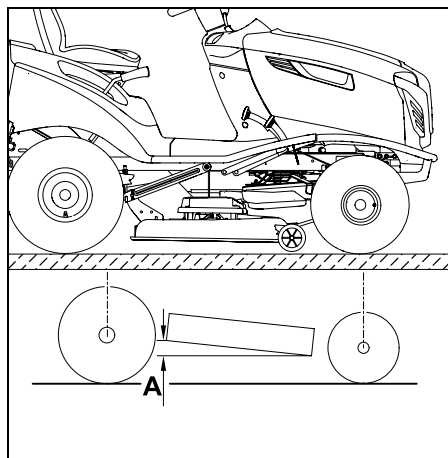

Diferență de înălțime **A = 10 mm**.

## 15.15 Înlocuirea roților

În cazul deteriorărilor (gaură, fisuri, tăieturi etc.) la roți, se demontează roata deteriorată și se prezintă unui distribuitor specializat.

### Ridicarea și sprijinirea aparatului:



#### Pericol de accidentare!

La ridicare, aveți în vedere greutatea mare a aparatului (a se vedea capitolul „Date tehnice”). (⇒ 22.)

Dacă este necesar, se va ridica aparatul cu ajutorul unei a doua persoane sau cu un cric auto (neinclus în echipamentul livrat). Înainte de ridicare, se asigură aparatul contra deplasării necontrolate.

Frâna acționează numai pe roțile spate. La ridicarea punții spate, se asigură aparatul contra deplasării necontrolate.



#### Se va evita deteriorarea aparatului

La sprijinire se va avea grijă ca aparatul să se sprijine pe suport numai cu puntea, respectiv cu cuplajul de remorcă.

Aparatul se va ridica numai ținând de componente adecvate (de exemplu cadru, jante, punte). Niciodată nu se va ridica, respectiv sprijini aparatul de sau pe părțile din material plastic.

- Se așează aparatul pe teren plan și rezistent și se asigură contra deplasării necontrolate.
- Se oprește motorul cu ardere internă. (⇒ 13.3)



- Se acționează frâna de parcare. (⇒ 8.14)
- Se scoate cheia de contact și se păstrează la loc sigur.

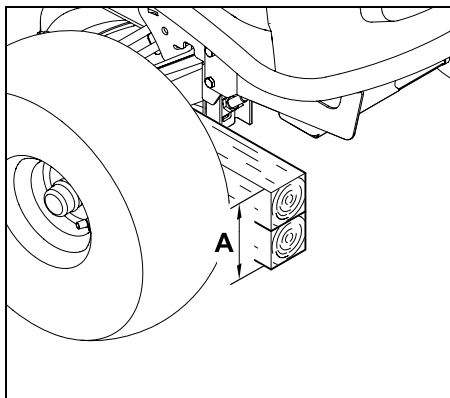

Pentru descărcarea **roților față**, tractorașul de tuns iarba se sprijină pe puntea față:

A = minim 260 mm

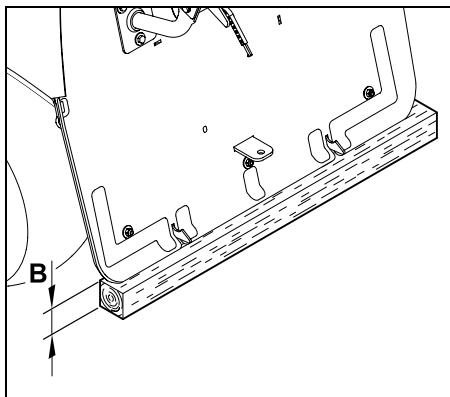

Pentru descărcarea **roților spate**, tractorașul de tuns iarba se sprijină pe peretele posterior:

B = minim 120 mm

### Demontarea roții:

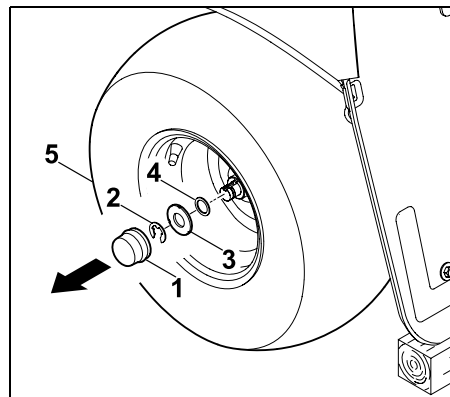

Se scoate capacul (1). Se scoate inelul de siguranță (2) cu ajutorul unei șurubelnițe. Se scoate șaiba mare (3) și șaiba mică (4 – numai la roata spate) împreună cu roata (5) de pe axul roții.



**Se va evita deteriorarea aparatului!**

La demontarea roților din spate se va avea grijă să nu se piardă piesele de antrenare (arcurile de reglare).

### Montarea roții:



**Se va evita deteriorarea aparatului!**

Înainte de montarea roților din spate, trebuie asigurată poziția corectă a pieselor de antrenare (arcuri de reglaj) în canelura axului roții.

- Se îndepărtează murdăria de pe axul roții.
- Înainte de montare, axul roții se acoperă ușor cu vaselină.

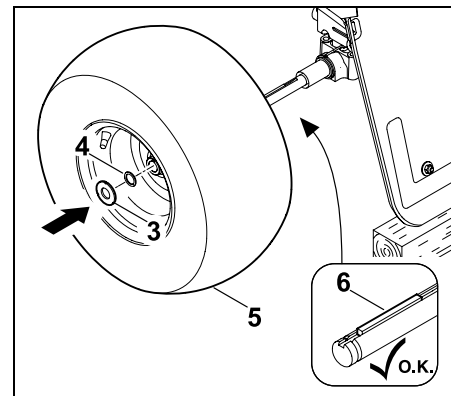

Se introduc arcurile de reglaj (6) în axul din spate al roții. Se introduce roata (5 – ventil spre exterior) cu șaiba mică (4 – numai la roata spate) și șaiba mare (3) pe axul roții.

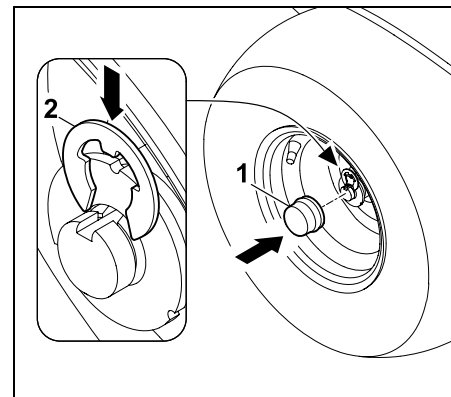

Se înclichetează inelul de siguranță (2) în locul de pe axul roții. Se pune capacul (1) pe axul roții.

## 15.16 Presiunea în pneuri

**i** Presiunea corectă în pneuri este o condiție importantă pentru alinierea mecanismului de cosire și, prin urmare, pentru un aspect plăcut al suprafeței tunse. În afară de aceasta, la o presiune prea ridicată în pneuri, brazda de iarbă se deteriorează datorită proeminențelor pneului.

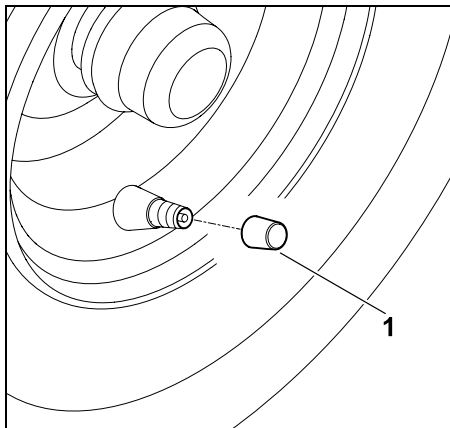

Se deșurubează căpăcelul de pe ventilul (1). Cu ajutorul unei pompe adecvate prevăzute cu manometru, se reglează următoarele presiuni în pneuri:

**Pneuri față:** 0,8 – 1,0 bar

**Pneuri spate:** 0,6 – 0,8 bar

## 15.17 Ungerea

Se ung cele două fuzete din față prin cele două nipluri de ungere de pe puntea din față.

### **i** Indicație

Înainte de operația de ungere, puntea din față trebuie scoasă de sub sarcină prin sprijinire corectă pe suporturi adecvate. Niplul de ungere trebuie curățat înainte de fiecare operație de ungere pentru a nu ajunge murdărie în fuzete. Vaselina ieșită în afară trebuie întotdeauna îndepărtată (ștersă) după operația de ungere. Se va utiliza vaselină normală din comerț.

### Operația de ungere:

- Se oprește motorul cu ardere internă. (⇒ 13.3)
- Se scoate cheia de contact și se păstrează la loc sigur.
- Se acționează frâna de parcare. (⇒ 8.14)
- Se descarcă puntea din față prin sprijinire (ridicare). (⇒ 15.15)

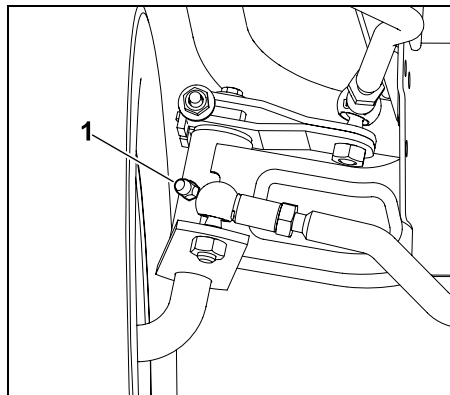

Se presează vaselină pe ambele părți cu ajutorul unei pompe de vaselină (neinclusă în echipamentul livrat) prin niplului de ungere (1), până când vaselina iese ușor pe la fuzete.

- Se îndepărtează vaselina ieșită afară.
- Se îndepărtează elementele de sprijin ale punții față.

## 15.18 Deschiderea și închiderea compartimentului acumulatorului

- Se oprește motorul cu ardere internă. (⇒ 13.3)
- Se acționează frâna de parcare. (⇒ 8.14)
- Se scoate cheia de contact și se păstrează la loc sigur.
- Se scoate coșul de colectare iarbă. (⇒ 13.10)

### Deschiderea compartimentului acumulatorului:

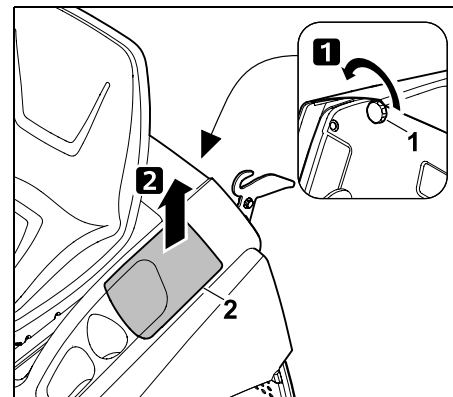

Se deșurubează piulița de închidere (1) și se scoate în față capacul (2) al compartimentului acumulatorului.

## Închiderea compartimentului acumulatorului:

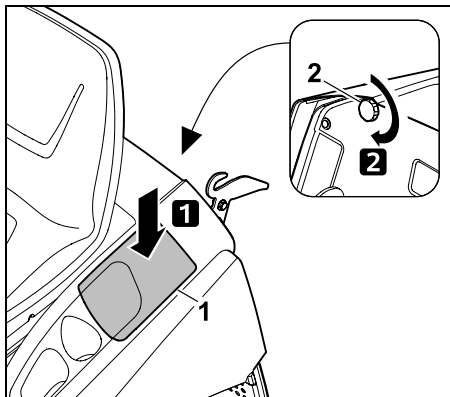

Se așează capacul (1) al compartimentului acumulatorului ca în figură și se fixează cu piulița de închidere (2).

## 15.19 Demontarea și montarea acumulatorului



### Pericol de accidentare!

Se deconectează întotdeauna mai întâi cablul negru de minus (-) și apoi cablul roșu de plus (+)!  
La conectarea acumulatorului se conectează întotdeauna mai întâi cablul roșu de plus (+).



Acumulatorul nu necesită întreținere și trebuie înlocuit numai în caz de deteriorare sau trebuie demontat în cazul unei perioade mai lungi de conservare (de exemplu pauza de iarnă), respectiv la evacuarea la deșeurile a aparatului.

Acumulatorul nu se va arunca la gunoierul menajer, ci se va preda la distribuitorul de specialitate sau la un centru de colectare a materialelor problematice.

- Se oprește motorul cu ardere internă. (⇒ 13.3)
- Se acționează frâna de parcare. (⇒ 8.14)
- Se scoate cheia de contact și se păstrează la loc sigur.
- Se deschide compartimentului acumulatorului. (⇒ 15.18)

### Poziția de montaj:

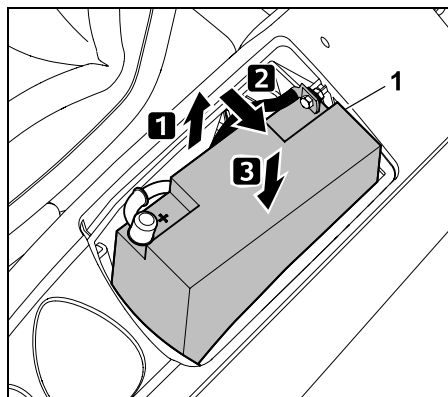

Pentru conectare, respectiv deconectare, acumulatorul (1) se scoate până la jumătate din compartimentul său și apoi se

basculează. După aceasta se ghidează din nou jos și se așează – se verifică poziția sigură.

### Deconectarea acumulatorului:

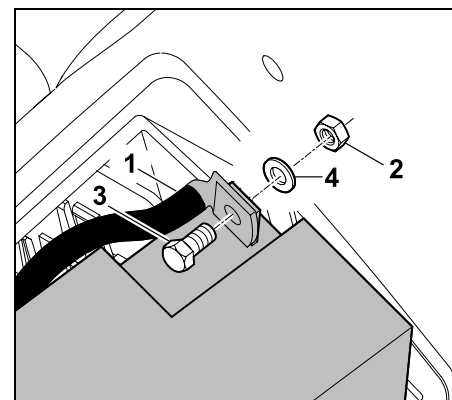

Se deconectează cablul negru (1) de la borna minus (-) a acumulatorului; pentru aceasta se deșurubează piulița (2) cu ajutorul a două chei SW8 și se scoate cu șurubul (3) și șайba (4).

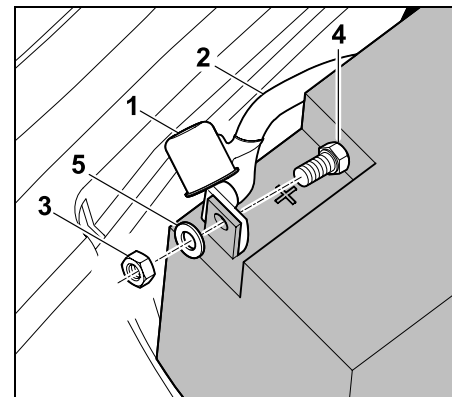

Se scoate capacul (1). Se deconectează cablul roșu (2) de la borna plus (+) a acumulatorului; pentru aceasta se

deșurubează piulița (3) cu ajutorul a două chei SW8 și se scoate cu șurubul (4) și șaiba (5).

- Dacă este necesar, se scoate acumulatorul.
- Pentru păstrare, se montează din nou pe bornele acumulatorului șuruburile, șaibele și piulițele.
- Dacă este necesar, se introduce cablul de legătură în compartimentul acumulatorului și se închide acest compartiment. (⇒ 15.18)

#### Conectarea acumulatorului:

**i** Înainte de montare, se va verifica starea de încărcare a acumulatorului. Dacă tensiunea este mai mică de **11,5 V**, acumulatorul trebuie încărcat înainte de montare cu ajutorul unui aparat adecvat de încărcare acumulator.

- Se plasează acumulatorul în poziția de montaj.
- Dacă este necesar, se scot de pe acumulator șuruburile, șaibele și piulițele.

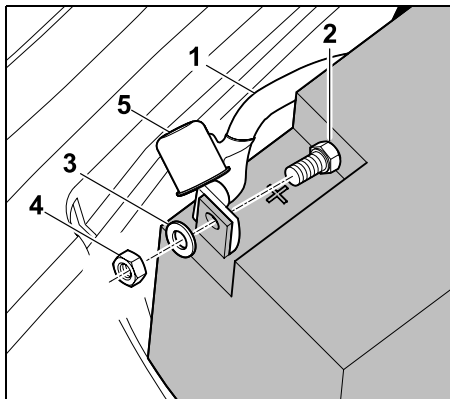

Se fixează cablul roșu (1) la borna plus (+) a acumulatorului cu șurubul (2), șaiba (3) și piulița (4).

Se strâng șurubul și piulița cu ajutorul a două chei SW 8, cu un cuplu de strângere de **4 - 5 Nm**. Se trage complet capșonul (5) peste elementele de conexiune la bornă.

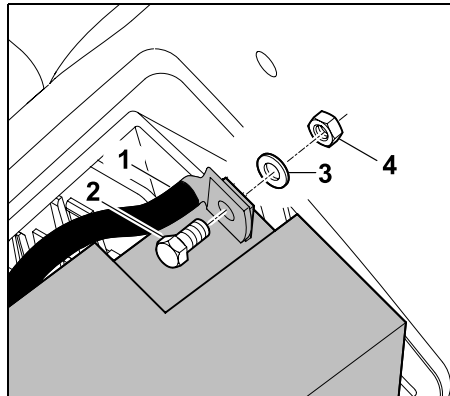

Se fixează cablul negru (1) la borna minus (-) a acumulatorului cu șurubul (2), șaiba (3) și piulița (4).

Se strâng șurubul și piulița cu ajutorul a două chei SW 8, cu un cuplu de strângere de **4 - 5 Nm**.

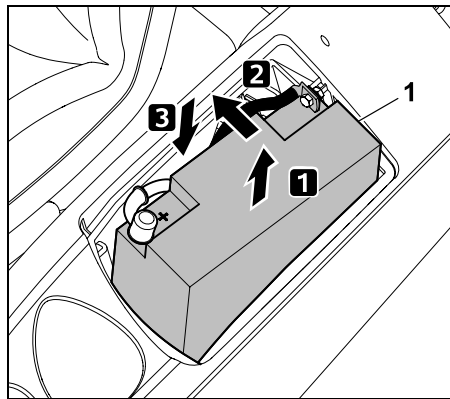

Se ridică acumulatorul (1) și se basculează ușor spre interior. Se introduce cu atenție acumulatorul având grijă ca ambele cabluri de conexiune să fie așezate corect în compartimentul respectiv.

- Se închide compartimentul acumulatorului. (⇒ 15.18)

#### 15.20 Siguranțele



##### Pericol de incendiu!

Siguranțele nu trebuie niciodată șuntate cu o sârmă sau cu o folie. Nu montați niciodată o siguranță cu o capacitate (amperaj) diferită de capacitatea prescrisă.



Dacă o nouă siguranță se arde după scurt timp, este posibil să existe o defecțiune (de exemplu un scurt circuit).

Se recomandă apelarea la un distribuitor autorizat. STIHL recomandă distribuitorii autorizați STIHL.

#### Verificarea siguranțelor anfișabile:

Siguranțele anfișabile se găsesc în compartimentul acumulatorului.

- Se oprește motorul cu ardere internă. (⇒ 13.3)
- Se acționează frâna de parcare. (⇒ 8.14)
- Se scoate cheia de contact și se păstrează la loc sigur.
- Se deschide compartimentul acumulatorului. (⇒ 15.18)

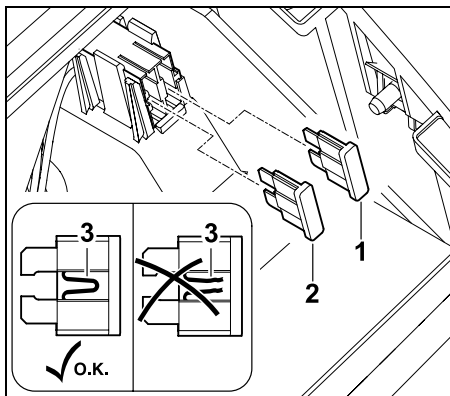

Se scot siguranțele anfișabile (1,2). Se verifică vizual dacă firul (3) ce trece prin materialul plastic nu este deteriorat (ars). Se înlocuiesc siguranțele deteriorate.

**Sistemul de încărcare (1):** 15 A  
**Circuitul electric (2):** 10 A

- Se închide compartimentului acumulatorului. (⇒ 15.18)

#### Verificarea siguranței principale:

Siguranța principală (150 amperi) se găsește în spatele acumulatorului.

- Se demontează acumulatorul. (⇒ 15.19)

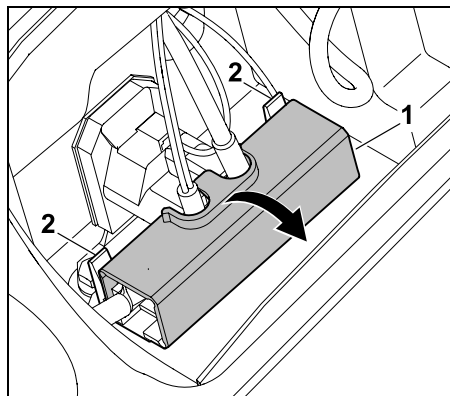

Se deschide capacul (1) apăsând clemele (2) ușor spre spate.

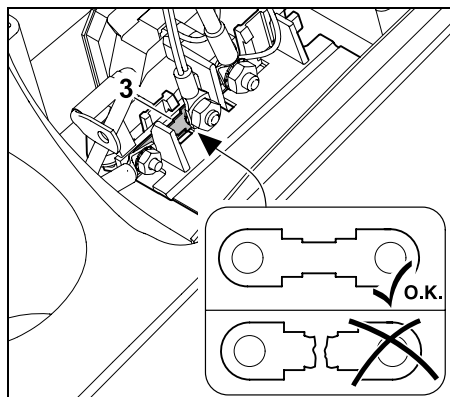

Se verifică prin control vizual dacă siguranța (3) nu este deteriorată (arsă). Dacă este necesar, se înlocuiește siguranța (3) de către un distribuitor autorizat. STIHL recomandă distribuitorii autorizați STIHL.

- Se închide la loc capacul.
- Se montează acumulatorul. (⇒ 15.19)

## 15.21 Încărcarea acumulatorului prin conectorul de încărcare

La conectorul de încărcare pot fi conectate aparatul STIHL de menținere a încărcării ACB 010 sau aparatul STIHL de diagnoză și încărcare ADL 012 (neincluse în echipamentul livrat).

Cu aparatul STIHL de menținere a încărcării ACB 010 poate fi efectuată numai o încărcare de menținere.

Cu aparatul de diagnoză și încărcare ADL 012 sunt posibile o încărcare de menținere și o încărcare completă (încărcarea unui acumulator descărcat).



**Se va evita deteriorarea aparatului!** Nu se încarcă niciodată acumulatorul cu motorul cu ardere internă în funcțiune.

La conectorul de încărcare pot fi conectate numai aparatul STIHL de menținere a încărcării ACB 010 sau aparatul STIHL de diagnoză și încărcare ADL 012. Alate aparate de încărcare, în special cele pentru curent de încărcare mai mare, pot provoca deteriorări ale aparatului. Dacă acumulatorul se încarcă cu ajutorul altor aparate de încărcare, el trebuie demontat în prealabil.

#### Înainte de conectării:

- Se citesc și se au în vedere instrucțiunile de utilizare ale aparatelor de încărcare STIHL.
- Se citesc și se au în vedere instrucțiunile din fișa tehnică a acumulatorului.

#### Conectarea:

- Se oprește motorul cu ardere internă. (⇒ 13.3)

- Se acționează frâna de parcare. (⇒ 8.14)
- Se deschide capota motorului. (⇒ 15.3)

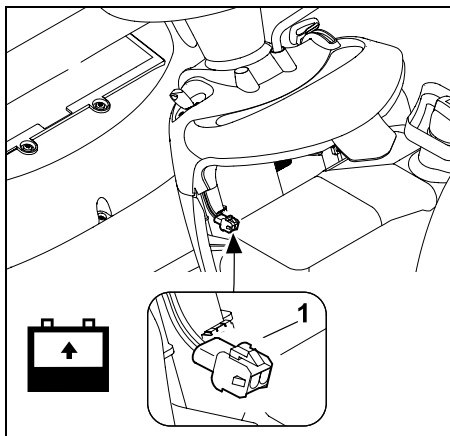

Se conectează la conectorul de încărcare (1) aparatul STIHL de menținere a încărcării ACB 010 sau aparatul STIHL de diagnoză și încărcare ADL 012.

### 15.22 Înlocuirea becului de far



La înlocuirea becurilor defecte, se vor folosi întotdeauna becuri de 12 V și 6 W.

#### Tip de bec:

12 V 6 W BA9s

- Se deschide capota motorului. (⇒ 15.3).

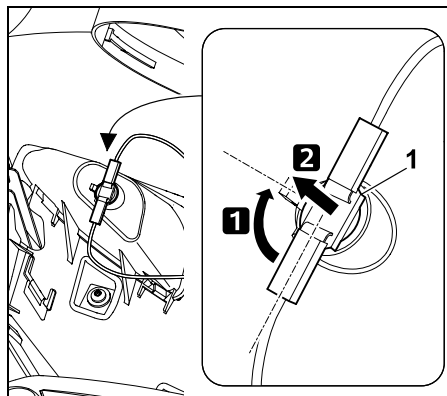

Se rotește fasungul (1) cu cca. 90° și se trage în afară.

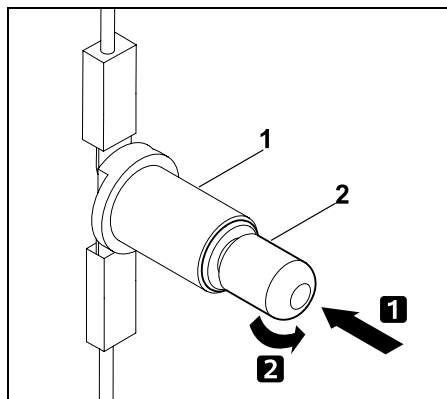

Se apasă și se menține becul (2) în direcția fasungului (1). Se rotește cu grijă becul (2) și se scoate.

- Montarea becului se face în ordine inversă.

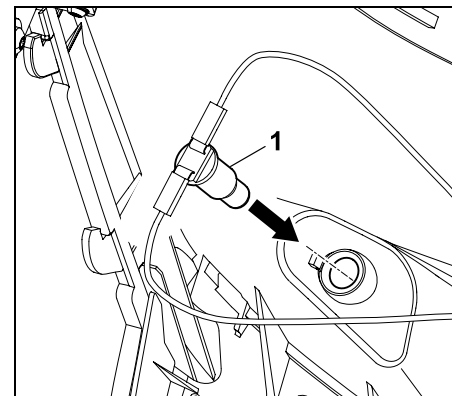

Se împinge fasungul (1) în carcasa farului.

- Se închide capota motorului. (⇒ 15.4)

### 15.23 Motorul cu ardere internă

Respectați indicațiile de exploatare și întreținere pe care le găsiți în instrucțiunile anexate pentru utilizarea motorului cu ardere internă.

Deosebit de importante pentru o durată de utilizare îndelungată sunt menținerea permanentă a unui nivel suficient de ulei în motor și înlocuirea cu regularitate a filtrului de ulei și de aer.

### 15.24 Cutia de viteze

Cutia de viteze nu necesită întreținere din partea utilizatorului.

La inspecțiile aparatului efectuate de către distribuitorul autorizat, se vor executa lucrările de întreținere scadente la cutia de viteze.

---

## 15.25 Depozitarea

- Aparatul se va depozita într-un spațiu uscat și fără praf, care nu este accesibil copiilor și persoanelor neautorizate.
- Eventualele defecțiuni ale aparatului trebuie remediate, din principiu, înainte de depozitare, pentru ca acesta să fie permanent în bună stare de funcționare.
- Se închide robinetul pentru carburant. (⇒ 15.7)
- Se scoate cheia de contact și se păstrează în așa fel încât persoanele neautorizate, în special copiii, să nu aibă acces la ea.

---

## 15.26 Conservarea în cazul pauzelor mai lungi (de exemplu pauza de iarnă)

- Se curăță bine întregul aparat. În special, se curăță cu grijă toate piesele exterioare ale motorului cu ardere internă și ale cutiei de viteze (mai ales aripioarele de răcire).
- Toate piesele mobile se ung bine cu ulei, respectiv cu vaselină.
- Se golește carburantul din rezervorul de carburant și din carburator (de exemplu prin funcționare în gol).
- Se acționează frâna de parcare. (⇒ 8.14)
- Se vor avea în vedere indicațiile pentru conservare din manualul de utilizare ale motorului cu ardere internă.
- Se efectuează schimbul de ulei de motor (a se vedea instrucțiunile de utilizare pentru motorul cu ardere internă). (⇒ 15.9)

- Se demontează acumulatorul. (⇒ 15.19)
- Se depozitează acumulatorul în stare complet încărcată, într-un spațiu uscat și rece, în afara zonelor accesibile copiilor.

---

## 15.27 După pauze mai lungi (de exemplu pauza de iarnă)

- Se verifică tensiunea acumulatorului înainte de montare. Dacă tensiunea este mai mică de **11,5 V**, acumulatorul trebuie încărcat complet înainte de montare cu ajutorul unui aparat de încărcare acumulator. (⇒ 15.21)
- Se montează acumulatorul. (⇒ 15.19)
- Se verifică presiunea din pneuri. (⇒ 15.16)
- Se deschide robinetul pentru carburant. (⇒ 15.7)
- Se alimentează cu carburant. (⇒ 13.1)
- Se verifică nivelul de umplere cu ulei de motor. (⇒ 15.8)

## 16. Transportul



### Pericol de accidentare!

Înainte de transport, se va citi cu atenție și se vor avea în vedere indicațiile din capitolul „Pentru siguranța dumneavoastră”, în special subcapitolul „Transportul tractorașului de tuns iarba”. (⇒ 4.), (⇒ 4.3)

Rampele de încărcare se parcurg cu viteză mică și cu atenție deosebită, având grijă ca roțile să nu ajungă lateral peste rampele de încărcare – **pericol de cădere!** Nu se vor efectua schimbări bruște de viteză sau de direcție.



Pe drumurile publice, aparatul trebuie transportat numai cu ajutorul unui vehicul adecvat sau al unei remorci! **Nu se va remorca!**

- Înainte de încărcare, se selectează treapta cea mai înaltă de tundere. (⇒ 13.6)
- Remorca se sprijină pe partea din față, pentru a nu se putea răsturna din cauza greutateii aparatului.
- La încărcare se folosesc dispozitive de ridicare adecvate, respectiv rampe de încărcare adecvate și stabile, de lățime suficientă.
- Rampele de încărcare se poziționează și se fixează în siguranță – se vor avea în vedere ampatamentul și ecartamentul tractorașului de tuns iarba. (⇒ 22.)
- Se va asigura o distribuție uniformă a încărcăturii pe remorcă.
- După încărcare, se selectează treapta cea mai joasă de tundere. (⇒ 13.6)

- Se oprește motorul cu ardere internă.  
(⇒ 13.3)
- Se împinge aparatul complet înainte, până când bara de protecție atinge peretele remorcii, respectiv al vehiculului.
- Se acționează frâna de parcare.  
(⇒ 8.14)
- Se închide robinetul pentru carburant.  
(⇒ 15.7)
- Se fixează și se asigură aparatul de bara de protecție din față și de peretele lateral al remorcii, respectiv al vehiculului, cu ajutorul unor mijloace de fixare adecvate (chingi, cabluri etc.).
- Suplimentar, sub roți se introduc pene (neincluse în echipamentul livrat), pentru evitarea unei deplasări accidentale.

## 17. Piese de schimb cerute mai frecvent

Șurub cuțit:  
9010 345 2430

Șaibă elastică:  
0000 702 6600

**RT 5097, RT 5097 C, RT 5097 Z:**

Cuțit dreapta:  
6160 702 0105

Cuțit stânga:  
6160 702 0100

**RT 5112 Z, RT 6112 C, RT 6112 ZL:**

Cuțit dreapta:  
6170 702 0135

Cuțit stânga:  
6170 702 0130

**RT 6127 ZL:**  
Cuțit dreapta:  
6170 702 0145  
Cuțit stânga:  
6170 702 0140



Se înlocuiește șaiba elastică la fiecare montare a cuțitului iar șurubul cuțitului se înlocuiește la fiecare schimbare a cuțitului. Piesele de schimb se pot obține de la distribuitorii autorizați STIHL.

## 18. Accesorii

Pentru aparat sunt disponibile mai multe accesorii.

Informații mai detaliate găsiți la distribuitorul Dvs. STIHL, pe Internet ([www.stihl.com](http://www.stihl.com)) sau în catalogul STIHL.



Din motive de siguranță, pe aparat se pot folosi numai accesorii atestate de STIHL.

## 19. Protecția mediului

Iarba tăiată de la gazon nu trebuie aruncată la gunoi, ci trebuie transformată în compost.

Ambalajul, aparatul și accesoriiile sunt realizate din materiale reciclabile și se vor evacua la deșeuri în mod corespunzător.

Evacuarea separată și corectă la deșeuri a resturilor de material stimulează reutilizarea în fabricație a materialelor de valoare. Din acest motiv, după trecerea perioadei normale de utilizare, aparatul trebuie predat la un centru de colectare a materialelor de valoare.



Deșeurile, precum uleiul uzat (ulei de motor, ulei de cutie de viteze), carburantul și acumulatorii, se vor evacua întotdeauna la deșeuri în mod corespunzător. Respectați reglementările locale! Înainte de a evacua aparatul la deșeuri, trebuie demontată bateria.

Acumulatorul nu se va arunca la gunoiul menajer, ci se va preda la distribuitorul de specialitate sau la un centru de colectare a materialelor periculoase.

Adresați-vă unui centru de reciclare sau distribuitorului dvs. pentru a afla cum trebuie evacuate la deșeuri în mod corespunzător materialele respective. STIHL recomandă distribuitorii autorizați STIHL.

## 20. Reducerea uzurii și evitarea deteriorărilor

**Indicații importante pentru întreținerea și îngrijirea grupei de produse**

**Mașina de tuns iarba cu scaun pentru operator și cu motor cu ardere internă (STIHL RT)**

Firma STIHL nu își asumă nicio răspundere pentru daune materiale și vătămări corporale care se produc prin nerespectarea indicațiilor din instrucțiunile de utilizare, în special în ceea ce privește siguranța, utilizarea și întreținerea, precum și din cauza utilizării unor accesorii sau piese de schimb neatestate.

Vă rugăm să respectați neapărat următoarele indicații importante pentru evitarea deteriorărilor sau a uzurii excesive a aparatului dumneavoastră STIHL:



## 1. Piese de uzură

Chiar și în cazul utilizării conform destinației, unele piese ale aparatului STIHL sunt supuse unei uzuri normale și trebuie, în funcție de modul și durata de utilizare, să fie înlocuite la timp.

Printre acestea se numără, între altele:

- Cuțitele
- Coșul de colectare iarbă
- Cureaua trapezoidală
- Cureaua dințată
- Siguranțele anfișabile
- Acumulatorul
- Pneurile, roletele
- Bujia

## 2. Respectarea indicațiilor cuprinse în aceste instrucțiuni

Utilizarea, întreținerea și depozitarea aparatului STIHL trebuie să se efectueze conform celor descrise în aceste instrucțiuni de utilizare. Toate deteriorările cauzate de nerespectarea instrucțiunilor de siguranță, exploatare și întreținere, cad în sarcina exclusivă a utilizatorului.

Acest lucru este valabil în special pentru:

- utilizarea neconformă cu destinația produsului.
- utilizarea de materiale consumabile neadmise de STIHL (pentru lubrifianți, benzină și ulei de motor, a se vedea specificațiile producătorului motorului cu ardere internă).
- modificări ale produsului neautorizate de firma STIHL.

- utilizarea de scule sau accesorii care nu sunt admise sau adecvate pentru aparat sau care sunt de o calitate inferioară.
- utilizarea produsului la manifestări sportive sau concursuri.
- defecte cauzate de utilizarea în continuare a produsului cu componente defecte.

## 3. Lucrări de întreținere

Toate lucrările prezentate în capitolul „Întreținere” trebuie executate în mod regulat.

În măsura în care aceste lucrări nu sunt efectuate de utilizatorul însuși, se va dispune efectuarea lor de către un distribuitor autorizat.

STIHL recomandă efectuarea de lucrări de întreținere și reparație numai la distribuitorul autorizat STIHL.

Distribuitorii autorizați STIHL sunt instruiți în permanență și dispun de informațiile tehnice necesare.

Dacă aceste lucrări sunt omise, pot apărea defecte care cad exclusiv în sarcina utilizatorului.

Printre acestea se numără:

- coroziune și alte defecțiuni rezultate în urma unei depozități necorespunzătoare.
- defecțiuni ale aparatului datorate utilizării unor piese de schimb de calitate inferioară.

- defecțiuni ale motorului rezultate din neefectuarea la timp sau efectuarea insuficientă a operațiilor de întreținere, respectiv defecțiuni datorate lucrărilor de întreținere sau reparație care nu au fost efectuate în atelierele unor distribuitori de specialitate.

## 21. Declarația de conformitate UE

### 21.1 Mașina de tuns iarba cu scaun pentru operator și cu motor cu ardere internă (STIHL RT)

STIHL Tirol GmbH  
Hans Peter Stihl-Straße 5  
A-6336 Langkampfen  
Austria

declară pe proprie răspundere, că mașina

Mașina de tuns iarba cu scaun pentru operator și cu motor cu ardere internă (STIHL RT),

**Marca de fabricație:** STIHL  
Tip: RT 5097.0  
RT 5097.0 C  
RT 5097.0 Z  
RT 5112.0 Z  
Număr de identificare serie 6160

**Marca de fabricație:** STIHL  
Tip: RT 6112.0 C  
RT 6112.0 ZL  
RT 6127.0 ZL  
Număr de identificare serie 6170

corespunde cu următoarele directive CE:  
2011/65/EU, 2000/14/EC, 2014/30/EU,  
2006/42/EC, 2006/66/EC

Produsul este proiectat și fabricat în  
conformitate cu următoarele standarde:  
EN ISO 5395-1, EN ISO 5395-3

Pentru dezvoltarea și fabricarea  
produselor se aplică versiunile  
standardelor în vigoare la data fabricației.

Procedura utilizată pentru evaluarea  
conformității:  
Anexa VIII (2000/14/EC)

Numele și adresa organismului de  
atestare desemnat:

TÜV Rheinland LGA Products GmbH  
Tillystraße 2  
D-90431 Nürnberg

Alcătuirea și păstrarea documentației  
tehnice:

Sven Zimmermann  
STIHL Tirol GmbH

Anul de fabricație și numărul mașinii sunt  
indicate pe eticheta cu caracteristici a  
aparaturii.

#### Nivel de putere acustică măsurat:

RT 5097.0	99,4 dB(A)
RT 5097.0 C	
RT 5097.0 Z	
RT 5112.0 Z	99,8 dB(A)
RT 6112.0 C	
RT 6112.0 ZL	
RT 6127.0 ZL	104,8 dB(A)

#### Nivel maxim al puterii acustice:

RT 5097.0	100 dB(A)
RT 5097.0 C	
RT 5097.0 Z	
RT 5112.0 Z	
RT 6112.0 C	
RT 6112.0 ZL	

#### Nivel maxim al puterii acustice:

RT 6127.0 ZL	105 dB(A)
--------------	-----------

Langkampfen,  
2021-01-02 (AAAA-LL-ZZ)

STIHL Tirol GmbH

reprezentat de



Matthias Fleischer, Șef departament  
cercetare și dezvoltare

reprezentat de



Sven Zimmermann, Șef departament  
calitate

## 22. Specificații tehnice

**RT 5097.0, RT 5097.0 C, RT 5097.0 Z,  
RT 5112.0 Z, RT 6112.0 C, RT 6112.0 ZL,  
RT 6127.0 ZL:**

Motor, tip constructiv	Motor cu ardere internă în 4 timpi
Rezervor de carburant	9 l

**RT 5097.0, RT 5097.0 C, RT 5097.0 Z,  
RT 5112.0 Z, RT 6112.0 C, RT 6112.0 ZL,  
RT 6127.0 ZL:**

Sistem de pornire	Pornire electrică de la cheia de contact
Tip acumulator	Gel de plumb
– Tensiune nominală	12 V
Dispozitiv de tăiere	2 suporturi de cuțit
Cuplu de strângere șuruburi cuțit	65 - 70 Nm
Sistem de acționare roată spate	modificare continuă turație înainte / modificare continuă turație înapoi

#### RT 5097.0:

Număr de identificare de serie	6160
Tip motor	B&S Seria 3130
Cilindree	344 cmc
Putere nominală la turație nominală	6,5 - 2750 kW - rot/min
Turație la arbore	2750 rot/min
Lățime de tăiere	95 cm
Acționare suport cuțit	asincronă
Înălțime de tăiere	8 trepte 30 - 100 mm
Roți față, presiune aer	15x6.00-6, 0,8 - 1,0 bar
Roți spate, presiune aer	18x8.50-8, 0,6 - 0,8 bar
Capacitate coș de colectare iarbă	250 l

**RT 5097.0:**

Greutate cu mecanism de cosire și coș de colectare iarbă gol 228 kg

Conform directivei 2000/14/EC:

Nivel garantat de putere acustică  $L_{WA\text{d}}$  100 dB(A)

Conform directivei 2006/42/EC:

nivel de presiune acustică la locul de muncă  $L_{pA}$  86 dB(A)

Incertitudine  $K_{pA}$  2 dB(A)

Conform EN ISO 5395-1/-3, EN 1032:

Vibrații la scaun (acelație la nivelul întregului corp)  $a_w$  0,98 m/s<sup>2</sup>

Incertitudine  $K_w$  0,49 m/s<sup>2</sup>

Conform EN ISO 5395-1/-3, EN 20643:

Vibrații la volan  $a_{hw}$  2,60 m/s<sup>2</sup>

Incertitudine  $K_{hw}$  1,30 m/s<sup>2</sup>

Factori de vibrații indicați conform EN 12096

**RT 5097.0 C:**

Număr de identificare serie 6160

Tip motor B&S  
Seria 4155

Cilindree 500 cmc

Putere nominală la turație nominală 8,2 - 2750 kW - rot/min

Turație la arbore 2750 rot/min

Lățime de tăiere 95 cm

Aționare suport cuțit asincronă

Înălțime de tăiere 8 trepte  
30 - 100 mm

Roți față, presiune aer 15x6.00-6,  
0,8 - 1,0 bar

**RT 5097.0 C:**

Roți spate, presiune aer 18x8.50-8,  
0,6 - 0,8 bar

Capacitate coș de colectare iarbă 250 l

Greutate cu mecanism de cosire și coș de colectare iarbă gol 231 kg

Conform directivei 2000/14/EC:

Nivel garantat de putere acustică  $L_{WA\text{d}}$  100 dB(A)

Conform directivei 2006/42/EC:

nivel de presiune acustică la locul de muncă  $L_{pA}$  86 dB(A)

Incertitudine  $K_{pA}$  2 dB(A)

Conform EN ISO 5395-1/-3, EN 1032:

Vibrații la scaun (acelație la nivelul întregului corp)  $a_w$  0,98 m/s<sup>2</sup>

Incertitudine  $K_w$  0,49 m/s<sup>2</sup>

Conform EN ISO 5395-1/-3, EN 20643:

Vibrații la volan  $a_{hw}$  2,60 m/s<sup>2</sup>

Incertitudine  $K_{hw}$  1,30 m/s<sup>2</sup>

Factori de vibrații indicați conform EN 12096

**RT 5097.0 Z:**

Număr de identificare serie 6160

Tip motor B&S  
Seria 7160

Cilindree 656 cmc

Putere nominală la turație nominală 8,7 - 2750 kW - rot/min

Turație la arbore 2750 rot/min

Lățime de tăiere 95 cm

Aționare suport cuțit asincronă

**RT 5097.0 Z:**

Înălțime de tăiere 8 trepte  
30 - 100 mm

Roți față, presiune aer 15x6.00-6,  
0,8 - 1,0 bar

Roți spate, presiune aer 18x8.50-8,  
0,6 - 0,8 bar

Capacitate coș de colectare iarbă 250 l

Greutate cu mecanism de cosire și coș de colectare iarbă gol 236 kg

Conform directivei 2000/14/EC:

Nivel garantat de putere acustică  $L_{WA\text{d}}$  100 dB(A)

Conform directivei 2006/42/EC:

nivel de presiune acustică la locul de muncă  $L_{pA}$  86 dB(A)

Incertitudine  $K_{pA}$  2 dB(A)

Conform EN ISO 5395-1/-3, EN 1032:

Vibrații la scaun (acelație la nivelul întregului corp)  $a_w$  0,98 m/s<sup>2</sup>

Incertitudine  $K_w$  0,49 m/s<sup>2</sup>

Conform EN ISO 5395-1/-3, EN 20643:

Vibrații la volan  $a_{hw}$  2,20 m/s<sup>2</sup>

Incertitudine  $K_{hw}$  1,10 m/s<sup>2</sup>

Factori de vibrații indicați conform EN 12096

**RT 5112.0 Z:**

Număr de identificare serie 6160

Tip motor B&S  
Seria 7160

Cilindree 656 cmc

Putere nominală la turație nominală 8,7 - 2700 kW - rot/min

**RT 5112.0 Z:**

Turație la arbore	2700 rot/min
Lățime de tăiere	110 cm
Aționare suport cuțit	sincronă
Înălțime de tăiere	8 trepte 30 - 100 mm
Roți față, presiune aer	15x6.00-6, 0,8 - 1,0 bar
Roți spate, presiune aer	18x8.50-8, 0,6 - 0,8 bar

Capacitate coș de colectare iarbă 350 l

Greutate cu mecanism de cosire și coș de colectare iarbă gol 246 kg

Conform directivei 2000/14/EC:

Nivel garantat de putere acustică  $L_{WAAd}$  100 dB(A)

Conform directivei 2006/42/EC:

nivel de presiune acustică la locul de muncă  $L_{pA}$  86 dB(A)

Incertitudine  $K_{pA}$  2 dB(A)

Conform EN ISO 5395-1/-3, EN 1032:

Vibrații la scaun (acelație la nivelul întregului corp)  $a_w$  0,98  $m/s^2$

Incertitudine  $K_w$  0,49  $m/s^2$

Conform EN ISO 5395-1/-3, EN 20643:

Vibrații la volan  $a_{hw}$  4,40  $m/s^2$

Incertitudine  $K_{hw}$  2,20  $m/s^2$

Factori de vibrații indicați conform EN 12096

**RT 6112.0 C:**

Număr de identificare serie 6170

Tip motor B&S  
Seria 4175

**RT 6112.0 C:**

Cilindree	500 cmc
Putere nominală la turație nominală	8,7 - 2550 kW - rot/min
Turație la arbore	2550 rot/min
Lățime de tăiere	110 cm
Aționare suport cuțit	sincronă
Înălțime de tăiere	8 trepte 30 - 100 mm

Roți față, presiune aer 15x6.00-6,  
0,8 - 1,0 bar

Roți spate, presiune aer 18x8.50-8,  
0,6 - 0,8 bar

Capacitate coș de colectare iarbă 350 l

Greutate cu mecanism de cosire și coș de colectare iarbă gol 247 kg

Conform directivei 2000/14/EC:

Nivel garantat de putere acustică  $L_{WAAd}$  100 dB(A)

Conform directivei 2006/42/EC:

nivel de presiune acustică la locul de muncă  $L_{pA}$  86 dB(A)

Incertitudine  $K_{pA}$  2 dB(A)

Conform EN ISO 5395-1/-3, EN 1032:

Vibrații la scaun (acelație la nivelul întregului corp)  $a_w$  0,50  $m/s^2$

Incertitudine  $K_w$  0,25  $m/s^2$

Conform EN ISO 5395-1/-3, EN 20643:

Vibrații la volan  $a_{hw}$  4,40  $m/s^2$

Incertitudine  $K_{hw}$  2,20  $m/s^2$

Factori de vibrații indicați conform EN 12096

**RT 6112.0 ZL:**

Număr de identificare serie 6170

Tip motor B&S  
Seria 7160

Cilindree 656 cmc

Putere nominală la turație nominală 8,7 - 2700 kW - rot/min

Turație la arbore 2700 rot/min

Lățime de tăiere 110 cm

Aționare suport cuțit sincronă

Înălțime de tăiere 8 trepte  
30 - 110 mm

Roți față, presiune aer 16x7.50-8,  
0,8 - 1,0 bar

Roți spate, presiune aer 20x10.00-8,  
0,6 - 0,8 bar

Capacitate coș de colectare iarbă 350 l

Greutate cu mecanism de cosire și coș de colectare iarbă gol 263 kg

Conform directivei 2000/14/EC:

Nivel garantat de putere acustică  $L_{WAAd}$  100 dB(A)

Conform directivei 2006/42/EC:

nivel de presiune acustică la locul de muncă  $L_{pA}$  86 dB(A)

Incertitudine  $K_{pA}$  2 dB(A)

Conform EN ISO 5395-1/-3, EN 1032:

Vibrații la scaun (acelație la nivelul întregului corp)  $a_w$  0,50  $m/s^2$

Incertitudine  $K_w$  0,25  $m/s^2$

Conform EN ISO 5395-1/-3, EN 20643:

Vibrații la volan  $a_{hw}$  4,40  $m/s^2$

Incertitudine  $K_{hw}$  2,20  $m/s^2$

**RT 6112.0 ZL:**

Factori de vibrații indicați conform  
EN 12096

**RT 6127.0 ZL:**

Număr de identificare serie 6170

Tip motor B&S  
Seria 8240

Cilindree 725 cmc

Putere nominală la  
turație nominală 14,7 - 3000  
kW - rot/min

Turație la arbore 3000 rot/min

Lățime de tăiere 125 cm

Aționare suport cuțit sincronă

Înălțime de tăiere 8 trepte  
30 - 110 mm

Roți față, presiune aer 16x7.50-8,  
0,8 - 1,0 bar

Roți spate, presiune aer 20x10.00-8,  
0,6 - 0,8 bar

Capacitate coș de  
colectare iarbă 350 l

Greutate cu  
mecanism de cosire  
și coș de colectare  
iarbă gol 269 kg

Conform directivei 2000/14/EC:  
Nivel garantat de  
putere acustică  $L_{WAAd}$  105 dB(A)

Conform directivei 2006/42/EC:  
nivel de presiune  
acustică la locul de  
muncă  $L_{pA}$  88 dB(A)

Incertitudine  $K_{pA}$  2 dB(A)

Conform EN ISO 5395-1/-3, EN 1032:  
Vibrații la scaun  
(acelerație la nivelul  
întregului corp)  $a_w$  0,50  $m/s^2$

Incertitudine  $K_w$  0,25  $m/s^2$

**RT 6127.0 ZL:**

Conform EN ISO 5395-1/-3, EN 20643:  
Vibrații la volan  $a_{hw}$  4,40  $m/s^2$

Incertitudine  $K_{hw}$  2,20  $m/s^2$

Factori de vibrații indicați conform  
EN 12096

## 22.1 Dimensiuni

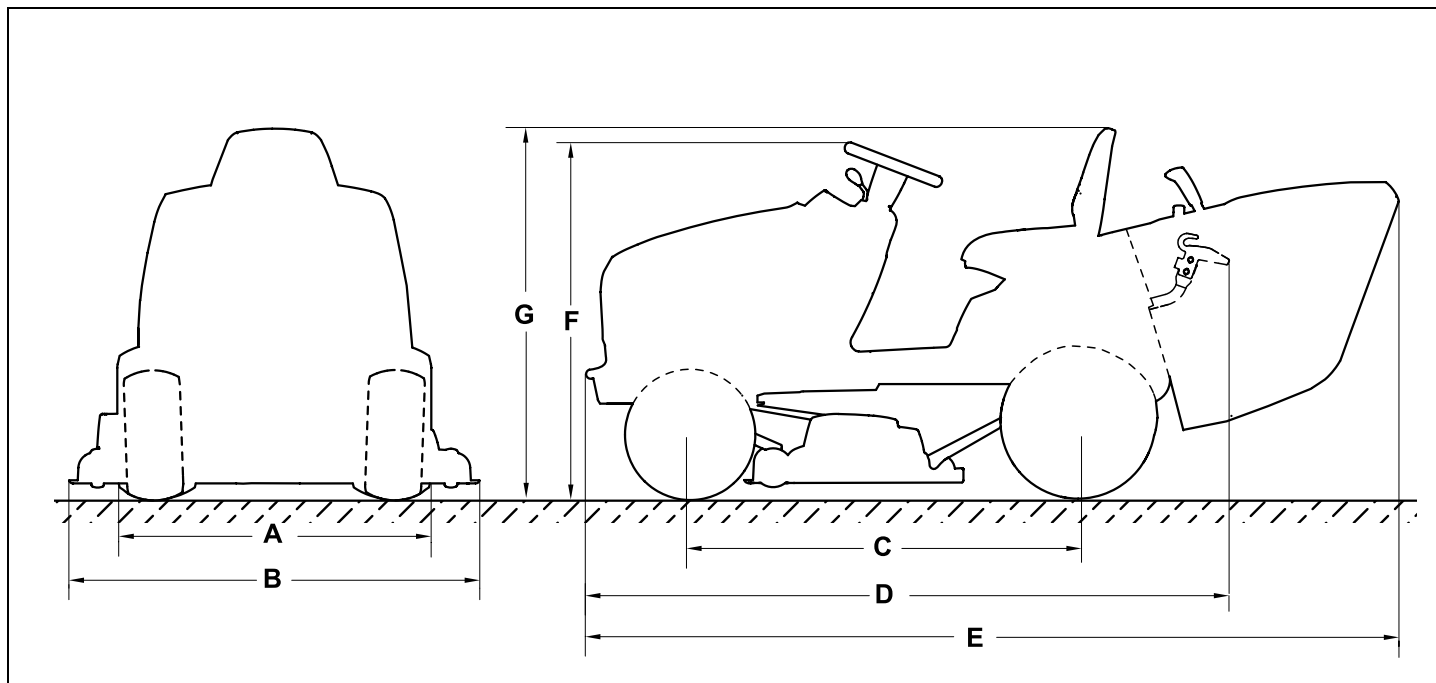

RT 5097.0, RT 5097.0 C, RT 5097.0 Z,  
RT 5112.0 Z, RT 6112.0 C:

**A=96,8 cm**

RT 6112.0 ZL, RT 6127.0 ZL:

**A=98,7 cm**

RT 5097.0, RT 5097.0 C, RT 5097.0 Z:

**B=100,6 cm**

RT 5112.0 Z, RT 6112.0 C, RT 6112.0 ZL:

**B=116,9 cm**

RT 6127.0 ZL:

**B=131,8 cm**

**C=125 cm**

**D=206 cm**

RT 5097.0, RT 5097.0 C, RT 5097.0 Z:

**E=241,6 cm**

RT 5112.0 Z, RT 6112.0 C, RT 6112.0 ZL,  
RT 6127.0 ZL:

**E=260,3 cm**

RT 5097.0, RT 5097.0 C, RT 5097.0 Z,  
RT 5112.0 Z, RT 6112.0 C:

**F=111 cm**

RT 6112.0 ZL, RT 6127.0 ZL:

**F=113 cm**

RT 5097.0, RT 5097.0 C, RT 5097.0 Z,  
RT 5112.0 Z, RT 6112.0 C:

**G=116 cm**

RT 6112.0 ZL, RT 6127.0 ZL:

**G=118 cm**

## 22.2 REACH

REACH este o ordonanță CE pentru înregistrarea, evaluarea și atestarea substanțelor chimice.

Pentru informații privind îndeplinirea ordonanței REACH (CE) nr. 1907/2006, a se vedea [www.stihl.com/reach](http://www.stihl.com/reach).

## 23. Identificarea cauzelor defecțiunilor

☒ apelați eventual la un distribuitor autorizat; STIHL recomandă distribuitorii autorizați STIHL.

📖 a se vedea instrucțiunile de utilizare pentru motorul cu ardere internă.

### Defecțiune:

Demarorul se rotește dar motorul cu ardere internă nu pornește.

### Cauză posibilă:

- Maneta de accelerație se află pe poziția MIN.
- Nu este selectată poziția Choke (maneta de accelerație), respectiv butonul de șoc nu este apăsat.
- Nu există carburant în rezervor.
- Robinetul de carburant este închis.
- Debit deficitar al carburantului.
- Bujia este ancrasată sau defectă.
- Distanță incorectă între electrozi.
- Fișa bujiei este scoasă de pe bujie.
- Motorul cu ardere internă este „înecat” datorită încercărilor repetate de pornire.
- Filtrul de aer este înfundat.
- Acumulator aproape descărcat.

### Remediu:

- Se aduce maneta de accelerație în poziția MAX.
- Se trece maneta de accelerație pe poziția Choke (⇒ 8.2), respectiv se apasă butonul de șoc. (⇒ 8.4)
- Se completează cantitatea de carburant.
- Se deschide robinetul pentru carburant. (⇒ 15.7)
- Se verifică filtrul de carburant. (📖)
- Se curăță sau se înlocuiește bujia. (📖)

- Se reglează distanța dintre electrozi. (☒)
- Se introduce fișa pe bujie; se verifică legătura dintre cablul de aprindere și fișă. (☒)
- Se deșurubează bujia și se usucă; se pune maneta de accelerație în poziția MIN și, cu bujia scoasă, se pornește de mai multe ori; se înșurubează bujia și se introduce fișa pe ea. (📖)
- Se curăță filtrul de aer. (📖)
- Se verifică starea de încărcare a acumulatorului și, dacă este necesar, se încarcă acumulatorul. (⇒ 15.21)

### Defecțiune:

Demarorul nu funcționează.

### Cauză posibilă:

- Dispozitivele de siguranță blochează demarorul.
- Acumulatorul nu este conectat, respectiv este conectat incorect.
- Acumulatorul este descărcat complet, respectiv este încărcat insuficient.
- Siguranța principală (150 A) este defectă.
- Legătură la masă defectă la motorul cu ardere internă sau la șasiu.
- Demaror defect.

### Remediu:

- Se verifică toate sistemele de siguranță. (⇒ 12.)
- Se controlează conexiunile acumulatorului. (⇒ 15.19)
- Se încarcă acumulatorul. (⇒ 15.21)
- Se înlocuiește siguranța principală. (☒)
- Se controlează cablurile de legătură la acumulator și la șasiu. (☒)
- Se repară demarorul. (☒)

### Defecțiune:

Pornire îngreunată sau puterea motorului cu ardere internă scade în timpul lucrului.

### Cauză posibilă:

- Apă în rezervorul de carburant și în carburator; carburatorul este înfundat.
- Rezervorul de carburant este murdar.
- Filtrul de aer este murdar.
- Bujia este ancrasată.
- Cosire de iarbă prea înaltă sau prea umedă.

### Remediu:

- Se golește rezervorul de carburant; se curăță rezervorul, conducta de carburant și carburatorul. (☒)
- Se curăță rezervorul de carburant. (☒)
- Se curăță/se înlocuiește filtrul de aer. (📖)
- Se curăță bujia. (📖)
- Se adaptează treapta de tundere și viteza de deplasare la condițiile de lucru.

### Defecțiune:

Motorul cu ardere internă se încălzește foarte puternic.

### Cauză posibilă:

- Aripioarele de răcire sunt murdare.
- Nivel prea mic al uleiului de motor.
- Curea trapezoidală uzată.

### Remediu:

- Se curăță aripioarele de răcire. (📖)
- Se controlează nivelul uleiului de motor și se completează. (⇒ 15.8)
- Se înlocuiește curea trapezoidală. (☒)

---

**Defecțiuni:**

Aparatul nu se deplasează.

**Cauză posibilă:**

- Cutia de viteze este decuplată.
- Cureaua trapezoidală (cutia de viteze) este sărită de pe fulii.
- Cureaua trapezoidală (cutia de viteze) este uzată sau defectă.
- Pană lipsă între puntea spate și roțile din spate.

**Remediu:**

- Se cuplează cutia de viteze (maneta de mers liber a cutiei de viteze). (⇒ 8.18)
- Se introduce pe fulii cureaua trapezoidală (cutia de viteze). (✘)
- Se înlocuiește cureaua trapezoidală (cutia de viteze). (✘)
- Se montează pana. (⇒ 15.15)

---

**Defecțiuni:**

Vibrații puternice în timpul funcționării.

**Cauză posibilă:**

- Cuțitele sunt dezechilibrate din cauza ascuțirii incorecte sau a deteriorării.
- Șuruburile cuțitelor nu sunt bine strânse.
- Sistemul de fixare a motorului cu ardere internă nu este bine strâns.
- Cureaua trapezoidală, respectiv cureaua dințată, este deteriorată.

**Remediu:**

- Se ascute din nou și se echilibrează cuțitele, respectiv se înlocuiesc. (⇒ 15.13)
- Se strâng șuruburile cuțitelor cu respectarea cuplului de strângere. (⇒ 15.13)
- Se strânge bine sistemul de fixare a motorului cu ardere internă. (✘)
- Se înlocuiește cureaua trapezoidală, respectiv cureaua dințată. (✘)

---

**Defecțiuni:**

Tăiere neaspectuoasă; gazonul se îngălbenește după cosire.

**Cauză posibilă:**

- Cuțitul este tocit sau uzat.
- Viteza de deplasare este prea mare în raport cu condițiile de cosire (înălțimea de tăiere, configurația gazonului).
- Nu este reglată turația maximă a motorului (maneta de accelerație nu este pe poziția MAX).
- Reglajul mecanismului de cosire nu este în regulă.
- Canalul de evacuare este înfundat.
- Mecanismul de cosire este murdărit cu resturi de iarbă (impurități aderente pe partea interioară a carcasei mecanismului de cosire).

**Remediu:**

- Se ascute cuțitul sau se înlocuiește (se vor avea în vedere limitele de uzură). (⇒ 15.13)
- Se reduce viteza de deplasare sau se alege o înălțime de tăiere mai mare.
- Se aduce maneta de accelerație în poziția MAX. (⇒ 8.2), (⇒ 8.3)
- Se verifică reglajul mecanismului de cosire și, dacă este cazul, se reglează corect. (⇒ 15.14)
- Se scoate coșul de colectare iarbă și se curăță canalul de evacuare de resturile de iarbă.
- Se curăță partea interioară a mecanismului de cosire.

---

**Defecțiuni:**

Canalul de evacuare este înfundat.

**Cauză posibilă:**

- Cuțitele elicoidale sunt uzate sau deteriorate.
- Cosire de iarbă prea înaltă sau prea umedă.

- Viteza de deplasare este prea mare în raport cu înălțimea de tăiere reglată.
- Nu este reglată turația maximă a motorului (maneta de accelerație nu este pe poziția MAX).
- Senzorul pentru nivel de umplere este reglat incorect.

**Remediu:**

- Se înlocuiesc cuțitele. (⇒ 15.13)
- Se tunde gazonul în două treceri: 1. O primă trecere cu cea mai înaltă treaptă de tundere.  
2. O a doua trecere cu înălțimea de tundere dorită.
- Se reduce viteza de deplasare sau se alege o înălțime de tăiere mai mare.
- Se aduce maneta de accelerație în poziția MAX. (⇒ 8.2), (⇒ 8.3)
- Se reglează corect senzorul pentru nivel de umplere (se trage tija complet în afară). (⇒ 8.19)

---

**Defecțiuni:**

Coșul de colectare iarbă nu se umple complet.

**Cauză posibilă:**

- Senzorul pentru nivel de umplere nu este reglat corect.
- Înălțimea de tăiere selectată este prea mică.
- Iarba este prea umedă și, din acest motiv, prea grea pentru a fi transportată de către curentul de aer prin canalul de evacuare în coșul de colectare iarbă.
- Cuțitele sunt tocite sau uzate.
- Iarba este prea înaltă.
- Orificiile pentru aer de pe coșul de colectare iarbă sunt înfundate (nu există flux de aer spre coș).



- Canalul de evacuare sau mecanismul de cosire (partea interioară) sunt murdărite cu resturi de iarbă aderente (resturi de iarbă de la tunderea anterioară).

#### Remediu:

- Se reglează senzorul pentru nivel de umplere. (⇒ 8.19)
- Se alege o înălțime de tăiere mai mare.
- Se așteaptă până când suprafața de gazon este uscată.
- Se ascut sau se înlocuiesc cuțitele. (⇒ 15.13)
- Se tunde gazonul în două treceri: 1. O primă trecere cu cea mai înaltă treaptă de tundere.  
2. O a doua trecere cu înălțimea de tundere dorită.
- Se curăță coșul de colectare iarbă (se curăță traseele de aer).
- Se curăță canalul de evacuare sau partea interioară a mecanismului de cosire.

#### Defecțiune:

Senzorul pentru nivel de umplere (coș de colectare iarbă) nu acționează corect.

#### Cauză posibilă:

- Senzorul pentru nivel de umplere (coș de colectare iarbă) este murdărit cu resturi de iarbă.
- Senzorul pentru nivel de umplere (coș de colectare iarbă) nu este reglat corect.
- Viteza de deplasare este prea mare.

#### Remediu:

- Se curăță senzorul pentru nivel de umplere și se verifică mobilitatea sa.
- Se reglează senzorul pentru nivel de umplere (coș de colectare iarbă). (⇒ 8.19)

- Se adaptează viteza de deplasare la condițiile de lucru (se reduce viteza de deplasare).

#### Defecțiune:

Cuțitele nu se cuplează, respectiv nu se rotesc.

#### Cauză posibilă:

- Dispozitivele de siguranță nu permit cuplarea cuțitelor.
- Cureaua trapezoidală (mecanism de cosire) este ieșită de pe fullii, este uzată sau este defectă.

#### Remediu:

- Se verifică dacă toate condițiile de siguranță pentru cuplarea cuțitelor sunt îndeplinite. (⇒ 12.)
- Se verifică și, dacă este cazul, se înlocuiește cureaua trapezoidală (mecanism de cosire). (✘)

#### Defecțiune:

Motorul cu ardere internă se oprește la cuplarea mecanismului de cosire.

#### Cauză posibilă:

- Operatorul nu este așezat corect pe scaunul său sau nu este așezat deloc pe acest scaun.
- Întrerupătorul coșului de colectare iarbă, respectiv întrerupătorul canalului de evacuare, nu este acționat sau este defect.
- Întrerupătorul scaunului sau cablurile aferente sunt defecte.

#### Remediu:

- Operatorul trebuie să se așeze pe scaunul său sau să-și schimbe poziția pe acest scaun.

- Se montează coșul de colectare iarbă, respectiv deflectorul (accesoriu), se controlează poziția corectă a jgheabului de evacuare (⇒ 15.6), se repară / se înlocuiește întrerupătorul sau cablul. (✘)
- Se repară / se înlocuiește întrerupătorul scaunului sau cablurile aferente. (✘)

#### Defecțiune:

Mecanismul de cosire se decuplează la tunderea cu deplasare înapoi.

#### Cauză posibilă:

- Întrerupătorul de siguranță tundere la deplasare înapoi nu este acționat.

#### Remediu:

- Se eliberează cuțitul în intervalul de timp (5 secunde înainte până la 1 secundă după cuplare, respectiv după schimbarea direcției de deplasare). (⇒ 8.8)

#### Defecțiune:

Motorul cu ardere internă se oprește la părăsirea scaunului operatorului.

#### Cauză posibilă:

- Frâna de parcare nu este acționată.
- Mecanismul de cosire este cuplat (dispozitiv de siguranță).

#### Remediu:

- Se acționează frâna de parcare înainte de părăsirea scaunului operatorului. (⇒ 8.14)
- Se decuplează mecanismul de cosire înainte de părăsirea scaunului operatorului. (⇒ 8.5), (⇒ 8.6)

---

**Defecțiune:**

Pe ecran clipește textul ERROR și se aud 3 semnale acustice scurte succesive.

**Cauză posibilă:**

- Defect la contactul scaunului sau la sistemul electric (scurtcircuit).

**Remediu:**

- Se rotește cheia de contact pe poziția „Oprire motor cu ardere internă” și se efectuează autodiagnoza. (⇒ 9.1)

---

**Defecțiune:**

Semnal sonor continuu activat.

**Cauză posibilă:**

- Coșul de colectare iarbă este plin.
- Defecțiune a sistemului electronic.
- Acumulatorul este conectat cu polii inverșați.

**Remediu:**

- Se decuplează mecanismul de cosire și se golește coșul de colectare iarbă. (⇒ 13.9)
- Se rotește cheia de contact pe poziția „Oprire motor cu ardere internă” și se efectuează autodiagnoza. (⇒ 9.1)
- Se verifică polaritatea conexiunilor acumulatorului și, dacă este cazul, se conectează corect cablurile. (⇒ 15.19)

## 24. Planul de întreținere

### 24.1 Confirmare de predare

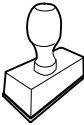
<b>Model:</b> _____
<b>Număr de serie:</b> <input type="text"/> <input type="text"/> <input type="text"/> <input type="text"/> <input type="text"/> <input type="text"/> <input type="text"/> <input type="text"/>
<b>Data:</b> <input type="text"/> <input type="text"/> <input type="text"/> <input type="text"/> <input type="text"/> <input type="text"/>

Următoarea operație de întreținere
<b>Data:</b> <input type="text"/> <input type="text"/> <input type="text"/> <input type="text"/> <input type="text"/> <input type="text"/>

---

### 24.2 Confirmare de service



Cu ocazia lucrărilor de întreținere, prezentați aceste instrucțiuni de utilizare distribuitorului dvs. autorizat STIHL.

Acesta confirmă în rubricile formularului efectuarea lucrărilor de service.

 Operație de service efectuată la data de

 Data următoarei operații de service



**STIHL RT 5097, RT 5097 C, RT 5097 Z  
RT 5112 Z, RT 6112 C, RT 6112 ZL, RT 6127 ZL**

***STIHL***

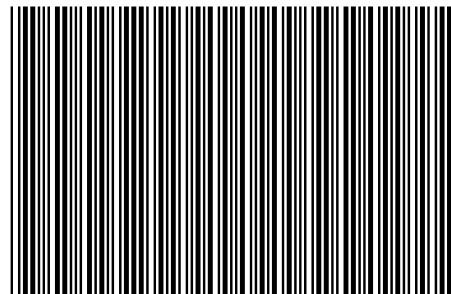

0478 192 9709 A

A



**OST 2**